

MOTOR

Modelo	Case 445TA/E3 diesel, con certificación Tier III		
Tipo	4 tiempos, turboalimentado		
Cilindros	4		
Diámetro/Carrera	104 x 132 mm (4,09" x 5,19")		
Cilindrada	4.500 cm ³ (274 pulg ³)		
Inyección de combustible	Riel común de alta presión directa (HPCR)		
Combustible	Diesel		
Filtro de combustible	con separador de agua		
Toma de aire	Flujo cruzado		
Enfriamiento	Líquido		
Velocidades del motor (rpm)			
Velocidad nominal, a plena carga	2.200		
Marcha lenta	900 - 1.000		
Velocidad máxima, sin carga	2.330 - 2.430		
Potencia (hp)			
Bruta	97 (72 kW) @ 2.200 rpm		
Neta con ventilador accionado hidráulicamente*	95 (71 kW) @ 2.200 rpm		
Neta	92 (68 kW) @ 2.200 rpm		
Torque máximo @ 1400 rpm			
Bruto	453 N.m (334,07 lbf.pie)		
Neto con ventilador accionado hidráulicamente**	452 N.m (333,33 lbf.pie)		
Neto	445 N.m (328,17 lbf.pie)		
Aumento de torque a velocidad nominal	45%		

NOTA: *ventilador accionado hidráulicamente incluido en el paquete de conveniencia de cabina.

REFRIGERACIÓN DEL MOTOR

Radiador			
Área del núcleo	3.145 cm ² (486 pulg ²)		
Hileras de tubos / con AA	3 / 5		
Ventilador			
Tipo	Succión de 7 hojas		
Diámetro	499 mm (19,65")		
Ángulo	33°		
Relación	1.1:1		
Bomba de agua			
Tipo	Integral		
Aceite del motor			
Bomba	Refrigerador de placa de cárter de profundidad con boquillas presurizadas debajo del pistón		
Gradeabilidad limitada por la operación de la bomba			
Lado a lado	35°		
Hacia Adelante-Hacia Atrás	35°		
Filtro de aceite	Cartucho de flujo completo reemplazable		

NEUMÁTICOS

Parte delantera			
4x2 - 11L x 16 - 10 telas			
4x4 - 12 x 16,5 - 8 telas			
Trasero			
4x2 / 4x4 - 19,5 L x 24, 10 telas			
4x2 / 4x4 - 17,5 L x 24, 10 telas			

TREN DE FUERZA

Transmisión - estándar	Power Shuttle Synchronesh 4F (avance) y 4R (reversa) Cambio de marchas manual de completamente sincronizado		
Transmisión - opcional	Powershift S-Type, 4F 4F (avance) y 3R (reversa) completamente sincronizada		

Las especificaciones que aparecen a continuación se aplican tanto para la transmisión Power Shuttle como para la Powershift S-Type a menos que se indique lo contrario.

Relación de marcha	Avance	Reversa	
1 ^a	5.603	4.643	
2 ^a	3.481	2.884	
3 ^a	1.584	1.313	
4 ^a	0.793	0.657*	

*4R (reversa) no se encuentra disponible en la transmisión Powershift S-Type

Velocidades de desplazamiento - km/h (mph)				
	1 ^a	2 ^a	3 ^a	4 ^a
Avance	6.1 (3.8)	9.7 (6.0)	20.6 (12.8)	38.6 (24.0)
Reversa	7.3 (4.5)	11.6 (7.2)	24.7 (15.4)	46.3 (28.8*)

NOTA: Velocidades de desplazamiento a 2.293 rpm del motor con neumáticos de 19,5 x 24. Las velocidades se reducen con neumáticos traseros de 17,5 L x 24. 4R (reversa) no se encuentra disponible en la transmisión Powershift S-Type

Transmisión - opcional	Powershift H-Type, cambio del embrague hidráulico 4F (avance)-3R (reversa) con función automática			
------------------------	---	--	--	--

Relación de marcha	Avance	Reversa	
1 ^a	5.533	4.549	
2 ^a	3.359	2.762	
3 ^a	1.533	1.260	
4 ^a	0.811	-	

*4R (reversa) no se encuentra disponible en la transmisión Powershift S-Type

Velocidades de desplazamiento - km/h (mph)				
	1 ^a	2 ^a	3 ^a	4 ^a
Avance	6.2 (3.89)	10.1 (6.3)	21.4 (13.3)	38.0 (23.6)
Reversa	7.4 (4.6)	12.1 (7.5)	25.7 (16.0)	-

NOTA: Velocidades de desplazamiento a 2312 rpm del motor con neumáticos de 19,5 x 24. Las velocidades se reducen con neumáticos traseros de 17,5 L x 24.

Relación del convertidor de torque	2.6
------------------------------------	-----

Traba del diferencial durante la operación	Activación del botón pulsador
--	-------------------------------

4x4 delantero / Eje trasero			
Relación del diferencial	2.0 / 2.5		
Relación de mazas planetarias	6.0 / 6.4		
Relación de reducción total	12.0 / 16.0		

Frenos de servicio	Aplicados individualmente, con potencia asistida, accionados hidráulicamente, libres de mantenimiento, autoajustables, montaje externo, disco húmedo, 2 por lado.		
Área del disco	0,25 m ² (384 pulg ²)		

Frenos de estacionamiento	Liberación hidráulica aplicada por muelle (SAHR) montada en la transmisión		
---------------------------	--	--	--

SISTEMA ELÉCTRICO

Tensión	12 V, negativo a tierra
Alternador	120 A
Batería	850 A de arranque en frío
Baterías opcionales	(2) 850 A de arranque en frío
Tomas de alimentación	(2) 30 A totales

SISTEMA HIDRÁULICO

Bomba	Bosch Rexroth serie 31 variable Bomba de pistón axial de desplazamiento		
Presión de alivio principal	Estándar 238 +/-3,5 bar (3.450 +/- 50 psi) Power Lift 250 +/-3,5 bar (3.625 +/- 50 psi)		
Filtración	7 µm, cartucho reemplazable de flujo completo en línea de retorno, luz indicadora de obstrucción para filtro		
Refrigerador de aceite	Trabajo pesado		
Flujo del cinematisimo del cargador a rpm nominales del motor	151,4 l/min @ 161 bar (40 gpm @ 2.340 psi)		

Válvula de control del cargador con controles manuales o piloto de la retroexcavadora

Válvula de control seccional de centro cerrado de dos o tres bobinas. Control manual de palanca única para funciones de elevación e inclinación. La válvula de tres bobinas utiliza un control electrohidráulico proporcional para la función auxiliar. La palanca de elevación tiene dos posiciones: flotación positiva y retorno a excavación.

Sistema hidráulico auxiliar del cargador con interruptor manual proporcional y freno mecánico en la palanca de control del cargador. 0 a 119 l/min (0 a 31,5 gpm)

Flujo del sistema retroexcavadora a rpm nominales del motor 151,4 l/min @ 161 bar (40 gpm @ 3100 psi)

Válvula de control mecanico de la retroexcavadora

Monobloque, seis o siete carretes, centro abierto. Con "Pro-Control", que incluye carretes de diseños personalizados para cada función individual junto con la válvula "amortiguadora de giro" para eliminar la oscilación de giro. La válvula de control básica tiene un circuito paralelo de centro abierto para todas las funciones.

Válvula del control piloto de la retroexcavadora

Válvula de control de centro cerrado seccional de seis, siete u ocho bobinas. Con "Pro-Control", que incluye bobinas de diseños personalizados para cada función individual junto con la válvula "amortiguadora de giro" para un control de giro de oscilación cero. La válvula de control básica es de centro cerrado, con circuitos en paralelo con una característica con flujo compartido de compensación posterior para el funcionamiento simultáneo de todos los circuitos.

Sistema hidráulico auxiliar unidireccional

La válvula hidráulica unidireccional está equipada con una válvula de alivio LS ajustable para controlar la presión de anclaje y un selector de control de flujo de 6 posiciones para obtener 6 configuraciones de flujo distintas.

Activación		
Controles mecanicos de la retroexcavadora	Pedal en el piso de la cabina	
Controles piloto	Joystick izquierdo	

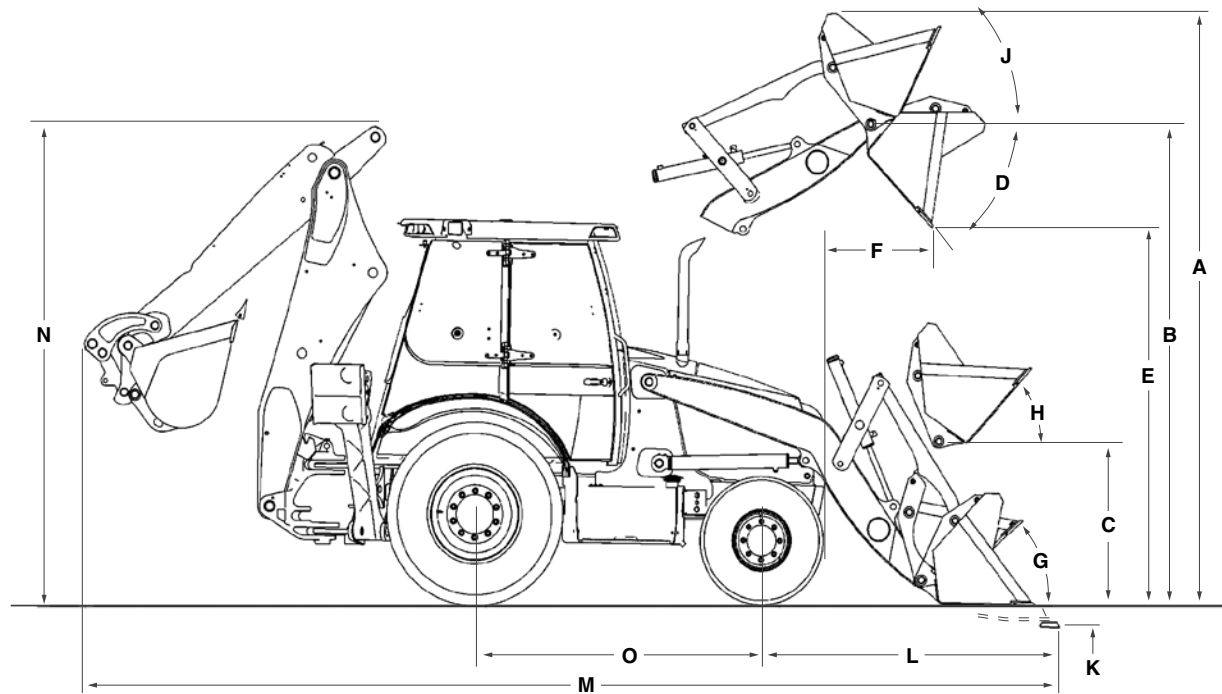

DIMENSIONES DEL CARGADOR*

A.	Altura máxima de operación – brazos totalmente elevados	4,18 m (13' 8,7")	4,16 m (13' 7,8")
	Altura hasta –		
B.	Perno de la articulación del balde con los brazos en su altura de máxima elevación	3,42 m (11' 2,5")	3,42 m (11' 2,5")
C.	Perno de la articulación del balde con los brazos en posición de transporte SAE	345 mm (13,6")	345 mm (13,6")
D.	Ángulo de descarga con los brazos en altura máxima	47°	47°
E.	Altura de descarga con los brazos en altura máxima, descarga a 45°		
	Balde	2,69 m (8' 9,9")	2,71 m (8' 10,9")
	Balde 4 en 1 abierto	NA	2,96 m (9' 8,3")
F.	Alcance de descarga a la altura total, descarga a 45° –		
	Balde	801 mm (31,5")	738 mm (29,1")
	Balde 4 en 1 abierto	NA	388 mm (15,3")
	Ángulos de retracción del balde		
G.	en la línea del suelo	42°	42°
H.	en posición transporte SAE	42°	42°
J.	a altura máxima	Ajustable	Ajustable
K.	Profundidad de excavación debajo del nivel –		
	Balde nivelado	155 mm (6,1")	122 mm (4,8")
	Balde 4 en 1 abierto	NA	103 mm (4,1")
L.	Alcance desde el centro del eje delantero – balde en el suelo	2,09 m (6' 8,0")	2,04 m (6' 7")
	Capacidad de elevación hasta la altura máxima (valores calculados)	3.195 kg (7.044 lb)	3.040 kg (6.703 lb)
	Fuerza de desgarre (valores calculados) –		
	Cilindros de elevación	43,7 kN (9.833 lbf)	42,8 kN (9.610 lbf)
	Cilindros de descarga	48,7 kN (10.947 lbf)	51,9 kN (11.658 lbf)
	Ancho de la cuchilla de corte del balde	2,09 m (82,5")	2,08 m (82")
	Ángulo máximo de nivelación	114°	114°
	Apertura máxima del balde 4 en 1	NA	972 mm (38,3")
	Altura de la hoja (balde 4 en 1 abierto)	NA	934 mm (36,8")
	Tiempo de elevación de los brazos hasta la altura máxima	3,4/3,6 sec	3,4/3,6 sec
	Tiempo de descarga del balde	1,8/2,0 sec	1,8/2,0 sec
	Tiempo de descenso –		
	Accionamiento manual	2,5/2,6 sec	2,5/2,6 sec
	Retorno a excavación	3,6/2,8 sec	3,6/2,8 sec
	Balde 4 en 1		
	Tiempo de apertura	NA	1,3 s
	Tiempo de cierre	NA	1,1 s

NOTA: Dimensiones del cargador tomadas con neumáticos traseros de 4x4, 19,5 L x 27.

DIMENSIONES

	4x2 con neumáticos traseros de 17,5 L x 24	4x4 con neumáticos traseros de 19,5 L x 24
M. Longitud total de transporte –		
Balde con cuchilla de corte larga con acople rápido	7,14 m (23' 5")	7,10 m (23' 3,6")
Balde 4in1® con acople rápido	7,07 m (23' 2,5")	7,04 m (23' 1,3")
Balde con cuchilla de corte larga y anclaje estándar	7,15 m (23' 5,7")	7,12 m (23' 4,3")
Balde 4in1® con anclaje estándar	7,09 m (23' 3,1")	7,06 m (23' 1,9")
Ancho total de transporte	2,17 m (7' 1,5")	2,17 m (7' 1,5")
Altura –		
Hasta el tope de la cabina abierta	2,64 m (8' 8,1")	2,66 m (8' 8,8")
Hasta el tope de la cabina cerrada	2,68 m (8' 9,4")	2,72 m (8' 11")
Hasta el tope del tubo de escape	2,58 m (8' 5,4")	2,62 m (8' 6,9")
N. Transporte	3,29 m (10' 9,9")	3,37 m (11' 0,5")
Distancia desde el suelo hasta la base de la silla retroexcavadora	304 mm (12")	381 mm (15")
Ángulo de salida	15,3°	19°
Banda de rodadura de la rueda delantera		
11 L x 16	1,72 m (67,5")	-
12 x 16,5	1,72 m (67,7")	-
19,5 x 24	1,55 m (61,2")	-
17,5 L x 24	1,60 m (63,1")	-
Ancho de los neumáticos		
11 L x 16	2,02 m (79,3")	-
12 x 16,5	2,06 m (81,1")	-
17,5 L x 24	2,07 m (81,4")	-
19,5 L x 24	2,07 m (81,7")	-
	4x2	4x4
O. Distancia entre ejes –		
19,5 L x 24	2,13 m (84")	2,15 m (84,5")
17,5 L x 24	2,13 m (84")	2,15 m (84,5")

CILINDROS

	Diámetro del cilindro	Diámetro de vástago	Carrera	Longitud con el vástago adentro
Cargador				
Elevación (2)	82,6 mm (3,25")	44,5 mm (1,75")	733 mm (28,86")	1.062 mm (42,95")
Balde (2)	76,2 mm (3,00")	38,1 mm (1,5")	516,5 mm (20,33")	759,5 mm (29,9")
Balde 4 in 1® (2)	76,2 mm (3,0")	44,5 mm (1,75")	230,6 mm (9,08")	498,3 mm (19,62")
Retroexcavadora				
Brazo	127 mm (5,0")	63,5 mm (2,5")	971,6 mm (38,25")	1.341,6 mm (52,82")
Brazo excavador	120,7 mm (4,75")	63,5 mm (2,5")	628,5 mm (25,14")	1.007 mm (39,65")
Balde	88,9 mm (3,5")	63,5 mm (2,5")	897,9 mm (35,35")	1.223,6 mm (48,17")
Extendahoe®	76,2 mm (3,0")	44,5 mm (1,75")	1.068 mm (42,05")	1.428 mm (56,22")
Giro (2)	101,6 mm (4,0")	50,8 mm (2,0")	292 mm (11,5")	620,8 mm (24,44")
Estabilizador (2)	114,3 mm (4,5")	57,2 mm (2,25")	542,9 mm (21,37")	860,2 mm (33,87")

CLASIFICACIONES DE EJES

	Delanteros – 4x2	Trasero	Delanteros – 4x4
Estática máxima	32.124 kg (70.821 lb)	40.889 kg (90.145 lb)	29.308 kg (64.613 lb)
Funcionamiento dinámico	20.076 kg (44.261 lb)	25.492 kg (56.200 lb)	17.839 kg (39.328 lb)
Funcionamiento estático	8.030 kg (17.704 lb)	10.197 kg (22.480 lb)	7.136 kg (15.732 lb)

CAPACIDADES DE ELEVACIÓN DE LA RETROEXCAVADORA

Las capacidades de elevación del brazo de elevación y del brazo de excavación son clasificadas según SAE J31 y representan el 87% de la fuerza de elevación hidráulica máxima disponible con las opciones especificadas.

	Estándar	Power Lift	Estándar	Power Lift	Estándar	Power Lift
	Capacidad de elevación – kg (lb)	Capacidad de elevación – kg (lb)	Capacidad de elevación – kg (lb)	Capacidad de elevación – kg (lb)	Capacidad de elevación – kg (lb)	Capacidad de elevación – kg (lb)
4,87 m (+16')	–	–	–	–	959 (2.115)	1.043 (2.298)
4,27 m (+14')	1.378 (3.039)	1.490 (3.285)	1.287 (2.837)	1.398 (3.083)	1.086 (2.395)	1.181 (2.603)
3,66 m (+12')	1.548 (3.413)	1.674 (3.691)	1.452 (3.201)	1.578 (3.479)	1.151 (2.536)	1.250 (2.757)
3,05 m (+10')	1.587 (3.499)	1.716 (3.784)	1.488 (3.281)	1.618 (3.566)	1.176 (2.593)	1.278 (2.818)
2,44 m (+8')	1.581 (3.485)	1.709 (3.768)	1.480 (3.263)	1.608 (3.546)	1.163 (2.564)	1.264 (2.786)
1,83 m (+6')	1.559 (3.438)	1.686 (3.717)	1.457 (3.213)	1.584 (3.492)	1.156 (2.549)	1.257 (2.770)
1,22 m (+4')	1.530 (3.374)	1.655 (3.648)	1.427 (3.146)	1.551 (3.420)	1.144 (2.521)	1.243 (2.741)
0,61 m (+2')	1.500 (3.307)	1.622 (3.575)	1.396 (3.077)	1.517 (3.345)	1.129 (2.489)	1.227 (2.706)
	1.475 (3.251)	1.594 (3.513)	1.369 (3.018)	1.488 (3.280)	1.129 (2.489)	1.227 (2.706)
0,61 m (-2')	1.452 (3.201)	1.569 (3.459)	1.345 (2.965)	1.462 (3.223)	1.118 (2.466)	1.215 (2.680)
1,22 m (-4')	1.440 (3.175)	1.556 (3.430)	1.331 (2.935)	1.447 (3.190)	1.109 (2.446)	1.206 (2.659)
1,83 m (-6')	1.443 (3.182)	1.559 (3.437)	1.333 (2.938)	1.448 (3.193)	1.108 (2.443)	1.205 (2.656)
2,44 m (-8')	1.478 (3.258)	1.597 (3.520)	1.364 (3.007)	1.483 (3.269)	1.118 (2.465)	1.215 (2.679)
3,05 m (-10')	1.561 (3.441)	1.686 (3.717)	1.440 (3.175)	1.565 (3.451)	1.148 (2.530)	1.248 (2.750)
3,66 m (-12')	–	–	–	–	1.228 (2.707)	1.335 (2.943)
4,27 m (-14')	–	–	–	–	1.469 (3.239)	1.597 (3.521)
4,27 m (+14')	–	–	–	–	1.942 (4.281)	1.942 (4.281)
3,66 m (+12')	2.641 (5.822)	2.641 (5.822)	2.548 (5.618)	2.548 (5.618)	1.835 (4.046)	1.835 (4.046)
3,05 m (+10')	2.540 (5.600)	2.540 (5.600)	2.449 (5.399)	2.449 (5.399)	1.807 (3.984)	1.807 (3.984)
2,44 m (+8')	2.523 (5.562)	2.523 (5.562)	2.431 (5.360)	2.431 (5.360)	1.775 (3.913)	1.775 (3.913)
1,83 m (+6')	2.829 (6.236)	2.829 (6.236)	2.735 (6.030)	2.735 (6.030)	1.889 (4.166)	1.889 (4.166)
1,22 m (+4')	3.368 (7.424)	3.368 (7.424)	3.267 (7.203)	3.267 (7.203)	1.861 (4.102)	1.861 (4.102)
0,61 m (+2')	–	–	–	–	2.200 (4.850)	2.200 (4.850)

DATOS DE OPERACIÓN DE LA RETROEXCAVADORA

Profundidad de excavación –			
Máximo	4,41 m (14' 5,6")	4,41 m (14' 5,6")	5,47 m (17' 11,2")
Máxima con balde de gran capacidad	4,51 m (14' 11,9")	4,51 m (14' 11,9")	5,63 m (18' 5,5")
Fondo plano de 610 mm (2")	4,37 m (14' 4,1")	4,37 m (14' 4,1")	5,43 m (17' 9,8")
Fondo plano de 2,44 m (8')	4,06 m (13' 4")	4,06 m (13' 4")	5,19 m (17' 0,5")
Alcance total desde –			
Línea central del eje trasero	6,66 m (21' 10,3")	6,66 m (21' 10,3")	7,69 m (25' 2,9")
Pivote de oscilación	5,55 m (18' 2,4")	5,55 m (18' 2,4")	6,58 m (21' 7")
Altura de carga			
	3,67 m (12' 0,5")	3,67 m (12' 0,5")	4,38 m (14' 4,5")
Alcance de carga			
	1,41 m (4' 7,4")	1,41 m (4' 7,4")	2,20 m (7' 2,7")
Ángulo total de giro			
	180°	180°	180°
Rotación del balde –			
Acople recto	175,6°	175,6°	175,6°
Acople mecánico	198°	198°	198°
Acople hidráulico – brazo Extendahoe	194,8°	194,8°	194,8°
Acople hidráulico – brazo estándar	180°	180°	180°
Extensión del estabilizador – funcionamiento			
De zapata rebatible	2,82 m (9' 3")	2,82 m (9' 3")	2,82 m (9' 3")
De zapata fundida	2,93 m (9' 7,2")	2,93 m (9' 7,2")	2,93 m (9' 7,2")
Fuerza de excavación –			
Cilindro del balde – con calificación SAE de 3.460 psi	60,4 kN (13.576 lbf)	60,4 kN (13.576 lbf)	60,4 kN (13.576 lbf)
Cilindro del balde – Power Lift	63,3 kN (14.223 lbf)	63,3 kN (14.223 lbf)	63,3 kN (14.223 lbf)
Cilindro del brazo de excavación – con calificación SAE de 3.460 psi	38,5 kN (8.657 lbf)	38,5 kN (8.657 lbf)	28,0 kN (6.305 lbf)
Cilindro del brazo de excavación – Power Lift	40,3 kN (9.070 lbf)	40,3 kN (9.070 lbf)	29,4 kN (6.606 lbf)
Ángulo de nivelación			
Estabilizador con zapata rebatible	11,8°	11,8°	11,8°
Estabilizador con zapata fundida	12,8°	12,8°	12,8°

NOTA: Las capacidades de elevación se aplican a la retroexcavadora. Tracción en 4 ruedas con neumáticos de 19,5 L x 24, equipado con balde de trabajo pesado de 610 mm (24") y acople Case, excepto que se indique lo contrario.

AMBIENTE DEL OPERADOR

Cabina de protección con certificación ROPS/FOPS
Llave de ignición
Dirección hidrostática
Asiento de vinilo con suspensión mecánica con eslabón giratorio de 180°
Rotación del asiento
Aceleradores electrónicos manuales y de pedal
Palanca de control ergonómica del cargador con activación del botón pulsador de traba del diferencial y desembrague de transmisión
Giro por pedal de la retroexcavadora con control de 3 palancas
(2) Tomas de alimentación de accesorio (30 A)
Cubierta antivandalismo (solamente en el modelo con cabina abierta)
Portavasos
Gancho para ropa con cinta de correa (solamente en el modelo con cabina cerrada)
Espejo retrovisor interior
Cinturón de seguridad retráctil de 51 mm (2")
Compartimento de almacenamiento con tapa
Portadocumentos, a la izquierda

INSTRUMENTACIÓN

Módulo de control del vehículo con opciones manejadas por menú y diagnósticos integrados
Sensibilidad del acelerador de pedal
Configuraciones del ralentí en climas fríos
Configuraciones de mantenimiento
Indicadores
Temperatura del agua del motor
Temperatura del aceite del convertidor
Nivel de combustible
Tacómetro/horómetro
Voltímetro
Luces de advertencia
Restricción del filtro de aire
Alternador
Alta presión de A/A
Arranque en frío
Presión baja del aceite de motor
Obstrucción del filtro de aceite hidráulico
Freno de estacionamiento
Bajo nivel de combustible
Alarmas sonoras con diagnósticos
Temperatura del refrigerante
Presión del aceite de motor
Accionamiento del freno de estacionamiento
Accionamiento del shuttle/posición del asiento
Alarma de retroceso
Bocina – con interruptor doble delantero y trasero

DIÁMETRO DE GIRO

Tracción en 2 ruedas
Frenos activados 3,24 m (10' 7,6")
Frenos no activados 3,76 m (12' 4")
Tracción en 4 ruedas – accionada
Frenos activados 3,36 m (11' 0,3")
Frenos no activados 4,31 m (14' 1,7")
Tracción en cuatro ruedas – no accionada
Frenos activados 3,35 m (10' 11,9")
Frenos no activados 3,85 m (12' 7,6")

NOTA: Dimensiones del diámetro de giro de calzada a calzada con neumáticos de 17,5 L x 24.

PESOS DE OPERACIÓN

Configuración 1 – Transporte SAE

Balde del cargador LL de 2,08 m (82"), 4x4, neumáticos traseros de 19,5 L x 24, brazo retroexcavador estándar, balde HD de 24", base de los estabilizadores móviles, cabina abierta, asiento sin suspensión, dos baterías, sin operador.
7.366 kg (16.239 lb)

Configuración 2 – Transporte SAE

Brazo retroexcavador extendahoe, balde 2,08 m (82"), 4x4 neumáticos traseros de 19,5 L x 24, balde HD de 24", base de los estabilizadores móviles, 700 lb de contrapeso, cabina abierta, asiento de tela, dos baterías, acople mecánico de la retroexcavadora, sin operador, transmisión <i>Power synchro</i> .
7.814 kg (17.226 lb)

Pesos adicionales

Cabina (añadido a la cabina abierta) 0 kg (+0 lb)
Contrapesos 318 kg (+700 lb)
Extendahoe® 130 kg (+286 lb)
4x4 con protector del eje de transmisión 128 kg (+283 lb)

CAPACIDADES DE SERVICIO

Tanque de combustible 159 ℓ (42 gal)
Sistema hidráulico
Total 119,2 ℓ (126 qt)
con Extendahoe® 124,9 ℓ (132 qt)
Depósito con filtro 54,5 ℓ (58 qt)
Depósito sin filtro 52,6 ℓ (56 qt)
Transmisión – Sistema total
4x2 Estándar 17 ℓ (18 qt)
4x2 Powershift S-Type 21,7 ℓ (23 qt)
4x4 Estándar 19,4 ℓ (21 qt)
4x4 Powershift S-Type 20,7 ℓ (22 qt)
4x4 Powershift H-Type 18 ℓ (19 qt)
Eje delantero de 4x4
Diferencial 7,7 ℓ (8,1 qt)
Mandos finales (cada uno) 0,5 ℓ (0,5 qt)
Eje trasero
Diferencial y mandos finales 13,6 ℓ (14,4 qt)
Aceite del motor con filtro 13,6 ℓ (14,4 qt)
Sistema de refrigeración
con calefacción 18 ℓ (15 qt)
sin calefacción 17,3 ℓ (18,3 qt)
Depósito de lavaparabrisas 2,8 ℓ (3,0 qt)

CARGADOR

Control de única palanca para elevación e inclinación
Mantenimiento en flotación positiva
Retorno a excavación
Autonivelación automática
En línea, conexión inversa
Cilindros de descarga paralelos duales
Botón de desconexión del embrague en el control del cargador y las palancas de cambio
Indicador de posición del balde
Tamaños del balde del cargador
Ancho Peso A ras Capacidad colmado
Balde de reborde largo
82" sin borde atornillable / 93" con borde atornillable
2,08 m (82") 392 kg (664 lb) 0,67 m ³ (0,88 yd ³) 0,77 m ³ (1,01 yd ³)
2,36 m (93") 423 kg (933 lb*) 0,82 m ³ (1,07 yd ³) 0,96 m ³ (1,25 yd ³)
Balde 4 en 1 con cuchilla de corte atornillada
2,08 m (82") 658 kg (1.451 lb*) 0,65 m ³ (0,85 yd ³) 0,80 m ³ (1,04 yd ³)

NOTA: *Peso del balde 4 en 1 que incluye bordes de desgaste, cilindros y líneas de tubos.

RETROEXCAVADORA

Diseño sobre el centro con brazo en "S" fabricado
Sistema Pro control
Torque de giro de 24.370 N.m (17.940 lbf.pie)
Acople de conexión Case
Giro por pedal con control de 3 palancas
Estabilizadores tipo ala com zapatas
Tamaño del balde de la retroexcavadora
Ancho Peso Baldes Capacidad
universales colmado
305 mm (12") 134 kg (295 lb) 0,10 m ³ (0,13 yd ³)
457 mm (18") 162 kg (356 lb) 0,15 m ³ (0,20 yd ³)
610 mm (24") 194 kg (427 lb) 0,22 m ³ (0,29 yd ³)
762 mm (30") 222 kg (489 lb) 0,29 m ³ (0,38 yd ³)
914 mm (36") 251 kg (552 lb) 0,36 m ³ (0,47 yd ³)
Baldes de gran capacidad
610 mm (24") 203 kg (447 lb) 0,24 m ³ (0,31 yd ³)
762 mm (30") 228 kg (502 lb) 0,30 m ³ (0,39 yd ³)

EQUIPO ESTÁNDAR

COMPARTIMIENTO DEL OPERADOR

Consulte la página 2

MOTOR

Case 445TA/E3 diesel turboalimentado sin EGR con certificación Tier III

Filtro de aceite del motor de flujo completo

Filtro de aire – de tipo seco reemplazable con sello radial

Filtro de aire aspirado

Silenciador sin protección contra chispas

Filtro de combustible/con separador de agua

Tensionador de correa autoajustable

Motor balanceado

Riel común de alta presión con inyección controlada por computadora funciones de diagnóstico

Aceleradores electrónicos (de pedal y rotativo manual)

Anticongelante de -37 °C (-34 °F)

Radiador con tanque de expansión de fluidos

CARGADOR

Consulte la página 2

RETROEXCAVADORA

Consulte la página 2

TREN DE FUERZA

Powershuttle estándar, de 4F (avance) y 4R (reversa)

Transmisión Synchromesh

Eje delantero, según selección

Eje delantero de trabajo pesado de 2x2 con neumáticos de 11 L x 16

Eje delantero impulsado mecánicamente de trabajo pesado de 4x4 con neumáticos de 12 x 16,5 y protector del eje de transmisión

Eje trasero

Transmisión del planetario externo de trabajo pesado de versiones 4x2 y 4x4

con neumáticos de 19,5 L x 24

Convertidor de torque de 300 mm (11,8")

Control eléctrico de 4x4 On-the-Go

Control eléctrico de sentido de avance/retroceso

Control eléctrico de la traba del diferencial, botón pulsador

Freno de estacionamiento de liberación hidráulica aplicada por muelle (SAHR)

SISTEMA HIDRÁULICO

Bomba de pistón axial de desplazamiento variable:

Capacidad máxima del cargador:

40 gal/min @ 2.340 psi (151,4 l/lpm @ 161 bar)

Regulación del torque del cargador:

27,4 gal/min @ 3.450 psi (103,4 l/lpm @ 238 bar)

SISTEMA HIDRÁULICO (continuación)

Capacidad máxima de la retroexcavadora:

40 gal/min @ 3.100 psi (151,4 l/lpm @ 214 bar)

Regulación del torque de la retroexcavadora:

35 gal/min @ 3.450 psi (132 l/lpm @ 238 bar)

Radiador de aceite de trabajo pesado

Filtro de aceite de 7 µm tipo spin-on

OTROS

Capó del motor inclinable hacia adelante

Paragolpes delanteros moldeados y reemplazables

Amarres delanteros y traseros

Logotipos reflectantes

Luces – Cabina cerrada y cabina abierta

(2) Traseras de posición trasera y de freno

(2) Delanteras intermitentes y de giro

(2) Traseras intermitentes y de giro

Sólo con cabina cerrada

2 Luces direccionales delanteras (55 w)

2 Luces delanteras, 2 laterales (izquierda y derecha) y 4

luces de trabajo de halógeno regulables traseras (55 w)

Sólo con cabina abierta

2 Luces direccionales delanteras (55 w)

2 Luces laterales (izquierda y derecha) y 2 Luces de

trabajo de halógeno regulables traseras (55 w)

EQUIPO OPCIONAL

Amortiguador de carga tipo *Ride Control*

Dirección asistida con interruptor de bloqueo momentáneo, bomba de dirección de dos velocidades e interrupción de 3ra./4ta. marcha.

Cabina de protección certificada ROPS/FOPS con limpiaparabrisas traseros y alfombra de piso

Paquete de conveniencia de cabina que contiene:

Protector solar retráctil

Lavaparabrisas delantero y trasero

Portadocumentos, a la izquierda

Paquete interior de lujo

Columna de dirección de ajustable

Paquete de reducción de sonidos para modelos con cabina cerrada – niveles reducidos a 72 dB (A)

Compartimento de almacenamiento en la entrada a la derecha

Ventilador accionado hidráulicamente

Aire acondicionado para modelos con cabina cerrada

Asiento con suspensión mecánica y apoyabrazos plegables, de tela o vinilo, con eslabón giratorio de 180° y ajustes del: ángulo del asiento, peso y inclinación del respaldo y soporte lumbar

Asiento con suspensión neumática y apoyabrazos plegables con eslabón giratorio de 180°

Ajustes de altura eléctricos, soporte lumbar y respaldo ajustables – de tela para las unidades con cabina cerrada y de vinilo para las unidades con cabina abierta

Protector solar retráctil para modelos con cabina abierta

Entrada auxiliar para radio AM FM estéreo/WB y MP3 (para modelos con cabina cerrada)

Cinturón de seguridad de 75 mm (3") para asientos de suspensión mecánica y de suspensión de aire

Auxiliar para arranque en clima frío – calentador de rejilla con dos baterías de 12 V

Sistema hidráulico auxiliar para equipos montados en cargador con control proporcional de operación manual

Acople rápido hidráulico delantero

Cuchillas de corte atornillables

Conexión del cargador sin balde del cargador

Caja de herramientas de accesorios adicionales

Baldes (consulte la página 2)

Sistema hidráulico auxiliar con flujo de 0 a 36 gpm (0 a 136 L/min)

Extendahoe®

Power Lift

Controles de dos palancas (brazo estándar o Extendahoe)

Sistema de control de operación piloto

Controles proporcionales electro-hidráulicos de los estabilizadores al alcance de mano

Control proporcional electro-hidráulico del Extendahoe de operación manual

Botón de la bocina de operación manual

Control hidráulico auxiliar de operación manual

Torres de ajustes ilimitados

Cambio del patrón de control "excavadora a retroexcavadora" conmutable desde la cabina

Zapatas de los estabilizadores rebatibles

Zapatas para asfalto

Acople rápido del balde hidráulico

Kits de retroalimentación del balde

Baldes (consulte la página 2)

Transmisión Powershift S-Type de 4 velocidades de avance y 3 de retroceso completamente sincronizada con controlador de electrónico de transmisión y reducción de la velocidad en la palanca de control del cargador (de 2x2 o 4x4)

Transmisión Powershift H-Type, cambio del embrague hidráulico 4F (avance)-3R (reversa) con función automática

Reducción del planetario externo de trabajo pesado del eje trasero con neumáticos de 19,5 L x 24 tanto en tracción de 2 ruedas como en tracción de 4 ruedas

Sistema hidráulico unidireccional auxiliar de la retroexcavadora

Sistema hidráulico bidireccional auxiliar de la retroexcavadora

Control manual accionado por palanca de mano

Controles piloto accionados por botón

Neumáticos delanteros de 11 x 16 ó 12 x 16,5

Neumáticos traseros de 17,5 L x 24 ó 19,5 L x 24

Contrapesos delanteros – 318 y 500 kg (700 y 1.100 lb)

Las medidas, los pesos y las capacidades mostrados en este folleto, así como cualquier conversión usada, son siempre aproximados y están sujetos a variaciones consideradas normales conforme las tolerancias de fabricación. Es política de CASE la mejora continua de sus productos, reservándose el derecho de modificar las especificaciones y materiales, o de introducir mejoras en cualquier momento, sin previo aviso u obligación de cualquier especie. Las ilustraciones no muestran necesariamente el producto en las condiciones estándar.

CCE-80SN-E01 – 09/2011

Oficina Comercial

Garín – Buenos Aires
Rep. Argentina
Calle 28 n° 920
Panamericana Km 38,5
Teléfono: 54 3327-446100

Weston, Florida – USA
3265 Meridian Pkwy, Suite 124
Zip code 33331-3505
Tel: +19546592414

Fábricas

Contagem – Minas Gerais – Brasil
Av. General David Sarnoff, 2237
Inconfidentes - 32.210-900
Teléfono: +55 31 2104-3111

Sorocaba – São Paulo – Brasil
Av. Jerome Case, 1.801
Eden - CEP 18087-220
Teléfono: +55 15 3334-1700

CASE
CONSTRUCTION

www.casece.com