

W80C

CARGADORA COMPACTA SOBRE RUEDAS



MOTOR

Modelo	FPT F5H FL463 A
Certificación de emisiones	Tier 4 Final
Tipo	4 carreras
Cilindros	4
Diámetro interior/Carrera	3.9 x 4.3 in (99 x 110 mm)
Desplazamiento	207 in³ [3.4 l]
Inyección de combustible	Inyección Common Rail, de alta presión
Combustible	Diésel
Filtro del combustible	Roscado, Beta (4) = 20
Filtro de aire	Elemento de tipo seco con indicador de restricción de advertencia
Tratamiento posterior de los gases del escape: Recirculación de gas de escape enfriado (CEGR) con catalizador de oxidación diésel (DOC)	
Radiador:	
Tipo de núcleo	Todo de aluminio
Ventilador:	
Estilo	Transmisión directa
Bomba de aceite lubricante/de refrigeración:	
Estilo	Integral
Aceite del motor:	
Bomba:	
Bomba de rotor con bandeja de sumidero profunda, enfriada por placas y presurizada debajo de las boquillas del pistón	
Calificaciones del ángulo de funcionamiento de la bomba:	
De lado a lado	35° nominal
Hacia adelante y hacia atrás	35° nominal
Filtración del aceite	Roscado, paso completo
Velocidades del motor	Revoluciones por minuto
Nominal, carga máxima	2500
Ralentí bajo	950
Ralentí alto, sin carga	2500
Potencia a 2500 rpm:	
Bruto	74 hp [55 kW]
Neto	70 hp [52 kW]
Par máximo a 1400 rpm:	
Bruto	232 lb-ft [314 Nm]
Neto	227 lb-ft [308 Nm]

NOTA: Potencia y par brutos según SAE J1349.
Potencia y par netos según SAE J1349.

SISTEMA ELÉCTRICO

Voltaje	12 voltios
Alternador	120 A
Baterías	95 AHR, 900 CCA

TREN DE POTENCIA

Transmisión	Transmisión hidrostática	
Alivio de la bomba	6092 psi [42 000 kPa]	
Caudal de la bomba a 2500 rpm	37.0 gpm [140 l/min]	
Diferencial:	Deslizamiento limitado u opción de bloqueo del 100 %	
Ejes delanteros:		
Relación del diferencial	3.67	
Relación del planetario	6.00	
Relación de eje final	22.00	
Caja de engranajes:		
1.ª relación	2.46	
Caja de engranajes (HS):		
1.ª relación	2.75	
2.ª relación	1.16	
Engranajes planetarios	Externos	
Frenos de servicio:	Cilindro maestro de accionamiento hidráulico, disco húmedo en el eje delantero	
Freno de estacionamiento SAHR:	Mecánico, calibre en el eje delantero	
Velocidades de desplazamiento	Avance mph [kph]	Retroceso mph [kph]
1.ª baja	3.6 [5.9]	3.6 [5.9]
2.ª alta	12.4 [20.00]	12.4 [20.00]
Velocidades de desplazamiento – HS	Avance mph [kph]	Retroceso mph [kph]
1.ª baja	3.6 [5.9]	3.6 [5.9]
2.ª alta	12.4 [14.4]	12.4 [14.4]
3.ª alta	25 [40.0]	25 [40.0]

NOTA: Velocidades de desplazamiento a máxima velocidad
del acelerador del motor con neumáticos 365/80 R29.

ENTORNO DEL OPERADOR

ROPS/FOPS con cubierta de cuatro postes: asiento de vinilo ajustable con suspensión mecánica y control automático de peso; ROPS: ISO 3471: 2008 lb (6800 kg); cabina básica y Deluxe con calefacción y aire acondicionado; llave de contacto; dirección asistida articulada con columna de inclinación; asiento de tela ajustable con suspensión; acelerador de pie; palanca de mando singular con interruptor de avance/ neutral/retroceso con control electrónico de cambio de velocidad; control proporcional de la cargadora y auxiliar hidráulico proporcional con interruptor de detención hidráulico; portavasos; bandeja de almacenamiento en la cabina Deluxe; pantalla solar: delantera; ventana lateral que se abre; luz del techo; limpiaparabrisas: delantero y trasero; alimentación auxiliar de 12 voltios; encendedor y cenicero; bolsillo para el teléfono celular; gancho para colgar abrigos; espejos retrovisores externos; bloqueo del control de la cargadora; pantalla con codificador; acoplador compatible con minicargadoras.
Centro de información electrónico
Cámara de visión trasera
Pantallas/medidores:
Velocidad del vehículo; horómetro; funcionalidad flotante activada; funcionalidad de alto flujo activada; reloj; direcciones del vehículo; número de engranaje activado; iconos del catalizador de material particulado (MP).
Luces indicadoras:
Bloqueo diferencial; sistema hidráulico principal habilitado; luz de giro: izquierda y derecha; luces de trabajo traseras; luces de trabajo; luces altas principales; luces laterales; parada; señal de advertencia; modo "conejo"; freno de mano; nivel del líquido de frenos; acoplador rápido activado; control de marcha activado; velocidad lenta; catalizador de MP; nivel bajo de combustible; filtro de aire atascado; presión del aceite del motor; bujía de precalentamiento; cambio de alternador.
Alarmas sonoras:
Alarma de precaución; alarma crítica; alarma de marcha atrás.
Bocina

NOTA: Si está equipado con esta opción.

PESO DE FUNCIONAMIENTO

Z-Bar:	13,633 lb [6184 kg]
Unidad equipada con cabina ROPS/FOPS con HVAC, contrapeso de servicio pesado estándar, neumáticos 14.5-20 MPT-04 Bias Mitas, guardabarros delantero y trasero, cucharón de uso general de 1.3 yd³ [1.0 m³] con borde, combustible completo, operador de 165 lb [75 kg]	

SISTEMA HIDRÁULICO

Bomba – dirección/ implementación:	
Presión de centro abierto/compensación de caudal	
Tipo de engranaje fijo:	
Flujo estándar:	Máx. 22.5 gpm a 3336 psi (Máx. 85 l/min a 230 bar)
Alto flujo opcional:	Máx. 34.3 gpm a 2901 psi (Máx. 130 l/min a 200 bar)
Válvula de control de la cargadora:	
Circuito de centro abierto. El control electrohidráulico con una sola palanca incluye: interruptor de avance/ neutral/retroceso, interruptor flotante, interruptor de modo de desplazamiento bajo/alto, rodillo de función auxiliar	
Dirección auxiliar de la cargadora:	
Presión de alivio principal	3336 psi [23 000 kPa]
Filtración:	
15 micrones; cartuchos sustituibles de flujo completo en el conducto de retorno	

CAPACIDADES DE MANTENIMIENTO

Tanque de combustible	22.7 gal [86.0 l]
Sistema hidráulico:	
Depósito	10.6 gal [40.0 l]
Total	14.0 gal [53.0 l]
Eje delantero y trasero:	
Eje delantero	1.6 gal [7.3 l]
Eje trasero	1.9 gal [8.9 l]
Eje trasero (HS)	2.3 gal [10.5 l]
Aceite del motor con filtro	1.8 gal [7.0 l]
Refrigeración*	3.4 gal [13.0 l]

NOTA: *1.72 gal [6.5 l] de anticongelante + 1.72 gal [6.5 l] de agua.

OTRAS ESPECIFICACIONES

Cilindros de elevación	Dos [2]
Diámetro interior	3.25 in [82.5 mm]
Diámetro del vástago	1.97 in [50.0 mm]
Carrera	29.57 in [751.0 mm]
Cilindro de inclinación:	
Diámetro interior	3.49 in [88.7 mm]
Diámetro del vástago	2.25 in [57.1 mm]
Carrera	22.24 in [535.0 mm]
Cargadora:	
Z-Bar:	
Articulación de la cargadora Z-Bar Control singular para elevación e inclinación Flotador de retención positiva Acoplador del accesorio hidráulico: Compatible con minicargadoras/Compatible con pasador horizontal	
Tiempo del ciclo:	
Z-Bar:	
Elevación con carga nominal del cucharón	5.8 s
Descarga con carga nominal del cucharón	0.9 s
Inferior: vacío	3.8 s



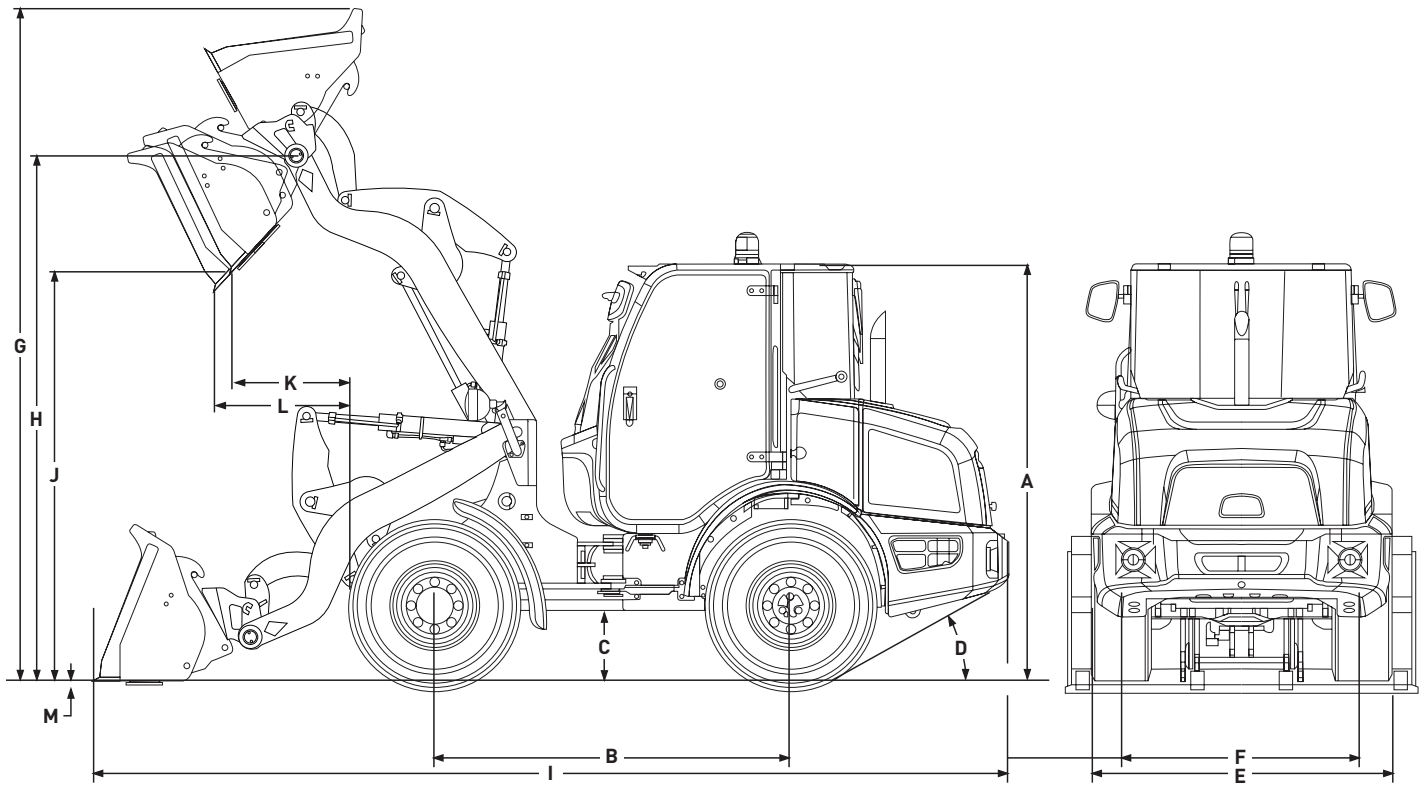

Los dibujos de líneas solo tienen fines ilustrativos y es posible que no sean una representación exacta de la unidad.

DIMENSIONES

A	Altura hasta la parte superior de la cabina ROPS	105.5 in (2680 mm)
B	Distancia entre ejes	87.6 in (2225 mm)
C	Distancia al suelo debajo del eje	19.4 in (493 mm)
	Distancia al suelo debajo de los ejes	14.6 in (370 mm)
D	Ángulo de salida	32°
	Ancho:	
E	Total sin cucharón	73.2 in (1860 mm)
F	Rodadura central	59.1 in (1500 mm)
	Radio de giro (exterior)	157.0 in (3987 mm)
	Ángulo de giro:	
	Desde el centro	40°
	Ángulo total	80°
	Oscilación del eje trasero (total)	20°

ESPECIFICACIONES DE LA CARGADORA COMPACTA SOBRE RUEDAS W80C

ESPECIFICACIONES DE RENDIMIENTO		
W80C Z-Bar	Cucharón de 1.3 yd ³ (1.0 m ³) de uso general con borde atornillable	Cucharón de 1,7 yd ³ (1,3 m ³) de material ligero con borde atornillable
Capacidad del cucharón según ISO (al ras)	1.05 yd ³ [0.8 m ³]	1.44 yd ³ [1.1 m ³]
Colmado	1.31 yd ³ [1.0 m ³]	1.70 yd ³ [1.3 m ³]
Ancho del cucharón (exterior)	82.7 in [2100 mm]	82.7 in [2100 mm]
Peso del cucharón: incluye acoplador y componentes agregados	1045 lb [474 kg]	1142 lb [518 kg]
G Altura de funcionamiento (elevación máxima con protección contra derrames)	175.1 in [4448 mm]	182.1 in [4626 mm]
H Altura del pasador de la bisagra (elevación máxima)	133.7 in [3395 mm]	133.7 in [3395 mm]
I Longitud total (cucharón a nivel del suelo)	235.4 in [5980 mm]	238.8 in [6035 mm]
Ángulo de descarga (elevación máxima)	45°	46°
J Altura de descarga (elevación máxima, descarga a 45°)	97.1 in [2467 mm]	95.0 in [2412 mm]
K Alcance del cucharón (elevación máxima, descarga a 45°)	38.7 in [984 mm]	42.4 in [1077 mm]
L Alcance del cucharón (altura de 7 ft 0 in [2.13 m], descarga a 45°)	51.5 in [1308 mm]	53.4 in [1356 mm]
M Profundidad de excavación	4.5 in [113 mm]	4.5 in [113 mm]
Carga operativa (ROC): ISO	4265 lb [1934 kg]	4316 lb [1958 kg]
Densidad máxima del material (ISO)	3261 lb/yd ³ [1935 kg/m ³]	2538 lb/yd ³ [1506 kg/m ³]
Carga de inclinación máxima (ISO):		
Recto	10,301 lb [4672 kg]	10,255 lb [4652 kg]
Giro de 40°	8530 lb [3869 kg]	8632 lb [3916 kg]
Capacidad de elevación:		
Altura total	8036 lb [3657 kg]	7996 lb [3627 kg]
Alcance máximo	10,022 lb [4546 kg]	9891 lb [4487 kg]
En el suelo	12,972 lb [5884 kg]	12,090 lb [5484 kg]
Fuerza de arranque con cilindro de inclinación	10,076 lb [4570 kg]	9021 lb [4092 kg]
Repliegue máximo:		
En el suelo	39°	37°
En la posición de transporte	48°	48°
En el alcance máximo	66°	66°
En la altura total	70°	70°
Ángulo de nivelación máximo con cucharón (arrastre hacia atrás)	60°	62°
Círculo de distancia al suelo de la cargadora con cucharón	373.9 in [9496 mm]	376.1 in [9554 mm]

HORQUILLAS	
W80C Z-Bar	
Longitud de las horquillas	47.2 in [1200 mm]
Peso de las horquillas: incluye acoplador	394 lb [869 kg]
Carga de funcionamiento: terreno nivelado	4998 lb [2267 kg]
Masa de funcionamiento	13,468 lb [6109 kg]
Carga de inclinación máxima (recto)	7372 lb [3344 kg]
Carga de inclinación máxima (giro de 40°)	6247 lb [2834 kg]
Carga central de las horquillas	19.7 in [500 mm]

Equipo estándar

Entorno del operador

- Consulte la página 1
- Radio, antena y altavoces (solo cabina)

Motor

- FPT F5H FL463 A
- Filtro de combustible con colector de agua
- Filtro de aire de elemento doble
- Función de modo inteligente

Cargadora

- Consulte la página 3

Tren de potencia

- Tracción en las 4 ruedas
- Deslizamiento limitado en ejes delantero y trasero
- Transmisión hidrostática
- Palanca de mando singular con interruptor de avance/neutral/retroceso con control electrónico de cambio de velocidad y control proporcional de la cargadora
- Ejes planetarios exteriores
- Frenos hidráulicos de disco húmedo
- Freno de estacionamiento mecánico

Sistema hidráulico

- Válvula de control principal de 3 vías
- 3 acopladores rápidos de diagnóstico
- Controles electrohidráulicos ajustables de la cargadora
Ajustes suave, moderado y agresivo para la respuesta a la elevación y a la inclinación:
 - Retorno a excavación
 - Acoplador hidráulico compatible con minicargadoras
 - Conectores de conexión bajo presión
 - Drenaje remoto del aceite hidráulico
 - Acoplamiento de la línea de drenaje hidráulico auxiliar
- Flujo auxiliar:
22.5 gpm a 3336 psi (85 l/min a 230 bar)

Otros

- Guardabarros delanteros y traseros
- Luces:
 - 2 luces delanteras LED de marcha delantera: luces altas/bajas
 - 2 reflectores traseros
 - 2 luces traseras de freno y luz de marcha atrás
 - Señal/parpadeo de giro delantero y trasero
- Pasador de la barra de tracción
- Pasador de bloqueo de la articulación
- Punto de amarre y elevación: delantero y trasero
- Alarma de marcha atrás
- Caja de herramientas
- Baliza giratoria
- Indicador de posición del cucharón
- Toma de electricidad delantera para los accesorios eléctricos
- Cámara de visión trasera

Sistema telemático

- Telemática FleetForce™ de New Holland: incluye hardware y una suscripción a datos avanzados de 5 años para comunicaciones bidireccionales

Equipo opcional

Entorno del operador

- Velocidad lenta: de 0 a 3.1 mph (5 kph)
- Columna de dirección ajustable telescópica en la cabina Deluxe
- Cabina con cubierta
- Baliza giratoria
- Bloqueo al 100 %: ejes delantero y trasero abierto
- Acoplador de pasador horizontal

Cargadora

- Cucharones; consulte los datos de rendimiento:
Estándar para uso general
Material ligero para uso general
- Horquillas estándar
- Control de marcha automática
- Clima frío con calentador de bloque: dos baterías de 680 CCA y aceite Hytran de baja temperatura
- Alto flujo opcional:
Máx. 34.3 gpm a 3336 psi (máx. 130 l/min a 200 kPa)
- Configuración de control de marcha ajustable
- Válvulas antirráfagas

Neumáticos

- 14.5-20 MPT-04 Bias Mitas
- 360/80 R20 Nokian Tri 2 Snow
- 365/80 R20 EM-01 Mitas
- 365/80 R20 Goodyear Powerload
- 405/70 R20 ALLIANCE
- 405/70 R20 EM-01 Mitas
- 405/70 R20 Goodyear Powerload
- 550/45 R22.5 ATG Flotation

Otros

- Luces de trabajo LED: 2 delanteras y 2 traseras
- 4 luces estroboscópicas en las esquinas
- Cuñas para ruedas



New Holland Construction
500 Diller Ave.
New Holland, PA 17557

Obtenga más información en www.newholland.com



El diseño, los materiales y las especificaciones están sujetos a cambio sin previo aviso y sin que ello conlleve ninguna responsabilidad. Las especificaciones son aplicables a las unidades vendidas en Canadá, Estados Unidos y en sus territorios y posesiones, y pueden variar fuera de estas zonas geográficas.

© 2025 CNH Industrial America LLC. Todos los derechos reservados. New Holland es una marca registrada en Estados Unidos y muchos otros países, cuya propiedad o licencia pertenece a CNH Industrial N.V., sus subsidiarias o afiliadas. Todas las marcas comerciales mencionadas en el presente documento, en asociación con bienes o servicios de empresas que no sean propiedad de CNH Industrial N.V., sus subsidiarias o afiliadas, son propiedad de esas respectivas empresas.



La seguridad empieza con un profundo conocimiento del equipo. Siempre asegúrese de que usted y todos los operadores lean el Manual del operador antes de empezar a utilizar el equipo. Observe atentamente todas las calcomanías de seguridad y funcionamiento y nunca haga funcionar la maquinaria sin que todos los protectores, dispositivos y estructuras de protección estén en su sitio.

NH7130253244SP • 0425 • OTP • IMPRESO EN EE. UU.