

T4-Baureihe

T4.55 | T4.65 | T4.75



Mehr Komfort finden Sie nirgendwo.

Die drei überarbeiteten T4-Modelle stoßen beim Komfort in eine ganz neue Dimension vor. Dank der kräftigen Motoren (55 bis 75 PS) kann selbst der anspruchsvollste Fahrer in diesen typischen New Holland Maschinen entspannt seiner Arbeit nachgehen. Mit den effizienten Common-Rail-Motoren, die in vollem Umfang die noch strengeren Stufe V-Emissionsvorgaben erfüllen, können Sie Kraftstoff sparen und Ihre Arbeitsleistung steigern. Vom markanten Design bis hin zum kultivierten Motor - der T4 ist eine echte Bereicherung für Ihren Betrieb.

So macht die Arbeit Spaß

Lange Arbeitstage vergehen in der VisionView™-Komfortkabine wie im Flug. Die Kabine wurde um Sie herum konstruiert, um Ihre Produktivität zu maximieren. Wie? Zunächst wurden ausführliche Befragungen bei zahlreichen Kunden durchgeführt, darauf folgte die Konzeption mittels Virtual-Reality-Verfahren. Das Ergebnis: ergonomischer Komfort für jeden Fahrer, der in diesem Segment neue Maßstäbe setzt. Mit seiner modernen Klimaanlage und dem vollwertigen Beifahrersitz erreicht der T4 ein noch nie dagewesenes Komfortniveau. So macht die Arbeit Freude. Garantiert.

Leistung und Produktivität

Suchen Sie einen Traktor mit kompakten Abmessungen und einer hervorragenden Produktivität? Dann gibt es für Sie nur eine logische Wahl: den T4. Die fortschrittlichen Common-Rail-Motoren zeichnen sich durch eine präzise Hochdruckeinspritzung aus, die ein hervorragendes Ansprechverhalten, eine unschlagbare Leistung und eine optimale Kraftstoffeffizienz gewährleistet. Die Leistungskurve weist im Drehzahlbereich von 1900 bis 2100 U/min einen flachen Verlauf auf. Das bedeutet: konstant hohe Leistung für schwere Arbeiten. Das ausgezeichnete Leistungsgewicht von 30,4 kg/PS trägt zusätzlich zum niedrigen Kraftstoffverbrauch bei. Der voll integrierte Frontlader arbeitet dank kurzer Ladezyklen schnell und macht den Ladereinsatz noch effizienter, vor allem in Kombination mit dem hydraulischen Powershuttle-Getriebe. Leistung. Garantiert.

Niedrigere Betriebskosten

New Holland hat es sich zur Aufgabe gemacht, mit betriebskostengünstiger Technik zur Steigerung Ihrer Rentabilität beizutragen. Die neuen Common-Rail-Motoren verbrauchen bis zu 13 % weniger Kraftstoff als ihre Vorgänger. Der Diesel-Oxidations-Katalysator (DOC) und der Dieselpartikelfilter (DPF) zur Einhaltung der Stufe V sind wartungsfrei und erhöhen die Effizienz. Noch längere Wartungsintervalle (600 Stunden) und einfache tägliche Kontrollen - dank der einteiligen Motorhaube und den bequem vom Boden aus zugänglichen Wartungspunkten - machen es Ihnen extrem leicht, Ihren Traktor in einem Top-Zustand zu halten.

Maximale Vielseitigkeit

Kein Betrieb ist wie der andere. Deshalb wurde der neue T4 auf maximale Vielseitigkeit ausgelegt. Er ist perfekt für die Aufgaben in der Landwirtschaft gerüstet und erledigt Lader- und Zapfwellenarbeiten mit der gleichen Leichtigkeit wie Transport- und Feldarbeiten. Dieser anpassungsfähige Allrounder ist auch eine perfekte Lösung für Kommunen und Golfplatzbetreiber. Vielseitigkeit. Garantiert.



Erfolgreiche Wurzeln

New Holland kann im Segment bis 100 PS glanzvolle Erfolge vorweisen. Denken Sie zum Beispiel nur an den 45-66DT. Diese beliebten Maschinen galten als effizient, leistungsstark und zuverlässig: darin gleichen sie den T4-Modellen von heute. New Holland - ein Garant für höchste Produktivität und stressfreies Arbeiten.



T4 Modelle	Nennleistung PS	Radstand mm	Gewicht kg
T4.55	58	2132	2830
T4.65	65	2132	2830
T4.75	75	2132	2830

Exakt so, wie es auf der Motorhaube steht

Die Leistung des T4 ist auf Anrieb erkennbar. Wie? Ganz einfach: sie steht auf der Motorhaube. Die ersten zwei Stellen ‚T4‘ beziehen sich auf die Modellkategorie des Traktors, die nachfolgenden zwei Ziffern, zum Beispiel ‚75‘, geben die maximale Motorleistung an. Was bedeutet das für Sie? Sie haben beim Kauf Ihres T4 die sichere Gewissheit, dass er genau Ihren Anforderungen entspricht.

Steigen Sie ein, entspannen Sie sich und genießen Sie die Fahrt.

Ergonomisches Design. Absoluter Komfort. Vorbildlich gestalteter Fahrerplatz. All dies zusammen ergibt ein unvergleichliches Fahrerlebnis. Die VisionView™-Luxuskabine wurde mit Hilfe modernster Virtual-Reality-Verfahren entwickelt. Was bedeutet das? Eine maßgeschneiderte Kabine, die um Sie herum konstruiert wurde und perfekt auf Ihre Bedürfnisse abgestimmt ist.



Willkommen an Bord

Die weit öffnende Tür ermöglicht einen bequemen Einstieg. Einen hohen Komfort garantieren auch der vollkommen ebene Kabinenboden und die hängenden Pedale, die so angeordnet wurden, dass sie sich mühelos betätigen lassen und der Fahrer an langen Arbeitstagen weniger schnell ermüdet. Die Position der neigungsverstellbaren Lenksäule können Sie so ändern, wie es für Sie am bequemsten ist. Die Klimaanlage wurde nach unten verlegt, so dass die Kabine eine außergewöhnliche Kopffreiheit gewährleistet. Lehnen Sie sich einfach zurück, entspannen Sie sich und genießen Sie den Panoramablick aus der VisionView™ Luxuskabine. Sie haben eine perfekte Sicht auf jedes Gerät, egal wie groß es ist.



Sitzen Sie bequem?

Der auf Wunsch erhältliche Luftfedersitz ist mit einer vollständig integrierten Armlehne ausgestattet. Optional hat der Sitz einen Schwenkbereich von 15° - gut für Fahrer, die häufig mit Heckgeräten arbeiten und so an langen Arbeitstagen ihre Nackenmuskeln schonen können. Der vollwertige Beifahrersitz mit Sicherheitsgurt macht es möglich, dass zwei Erwachsene die Fahrt im T4 gemeinsam genießen können.



Komfort wie zu Hause

Für die gesamte Baureihe ist ein leicht bedienbares Radio erhältlich. Dank der großen und stabilen Bedientasten ist die Wahl Ihres Lieblingsenders während der Fahrt ganz einfach. Für Musikliebhaber gibt es einen MP3-Zusatzstecker. Es sind außerdem zwei USB-Anschlüsse an der Schalthebelkonsole vorhanden. Im neuen Ablagenetz ist Ihr Telefon sicher verstaut. Ein praktischer Kleiderhaken sorgt für Ordnung.



Perfekte Klimatisierung für ihre Kabine

Die Kabine wird mit einer Zweizonen-Klimaanlage ausgestattet, um einen hohen Klimakomfort in jeder Jahreszeit zu gewährleisten. Bis zu 10 einzeln verstellbare Lüftungsdüsen steuern den Luftstrom so, dass ein perfekter Klimakomfort oder – bei sehr niedrigen Temperaturen – eine blitzschnelle Entfrosterung der Frontscheibe erreicht wird. Die Bedienelemente in der B-Säule sind griffgerecht angeordnet und lassen sich während der Fahrt intuitiv betätigen.



Leistungsstarke Scheinwerfer für die Nachtarbeit

Alle Modelle verfügen serienmäßig über eine vollständige Scheinwerferausstattung. Die Scheinwerfer können nach Bedarf verstellt werden und machen mit ihrem breiten Lichtkegel die Nacht zum Tag. Die Betätigung am separaten Bedienfeld im B-Holm ist einfach.



Plattform-Version

Alle Modelle sind in einer Plattform-Version mit nach hinten klappbarem Schutzbügel lieferbar. Zur Erhöhung der Sicherheit bei Laderarbeiten ist auf Wunsch ein FOPS-konformes Schutzdach erhältlich. Neben speziell angepassten Komponenten verfügen die Plattform-Modelle über die gleiche ebene Bodenkonstruktion und ergonomische Bedienung wie die Kabinenversionen.

Gestaltet in der virtuellen Welt für die Anforderungen der realen Welt.

Die Anordnung der Bedienelemente wurde mit äußerster Sorgfalt und Präzision gewählt, um höchsten ergonomischen Anforderungen zu genügen. Die ergonomische Bedienkonsole ‚Command Arc‘ wurde in der virtuellen Welt auf Ihre Bedürfnisse abgestimmt und so konzipiert, dass sich ihre Position an jede Körpergröße und Körperform anpassen lässt. Auf dieser Konsole sind die meistbenutzten Bedienelemente rechts neben dem Fahrer zusammengefasst, was den Bedienkomfort und die Produktivität erhöht.

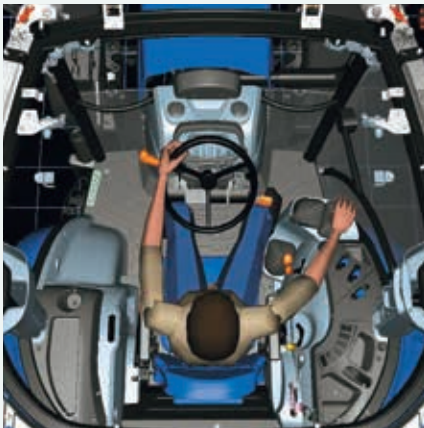

Kabinengestaltung nach ihren Vorschlägen und Anforderungen

New Holland weiß, dass echtes Praxiswissen nur von echten Praktikern kommen kann. Deshalb haben wir unsere Kunden bei der Gestaltung der Kabine für den T4 mit einbezogen. Sie haben uns gesagt, wo Sie die Bedienelemente haben wollen. Und wir haben sie genau dort platziert. Um ein optimales Ergebnis zu erhalten, wurden modernste virtuelle Verfahren eingesetzt. Jack, ein virtueller Farmer, hat uns dabei geholfen, die VisionView™ Luxuskabine so zu entwerfen, dass sich jeder Fahrer darin wohl fühlt und optimal arbeiten kann.



Monitor-Ausstattung

Eine Leiste für die Montage von Monitoren für Spritzen, Ballenpressen und Ladewagen kann ebenfalls bestellt werden. Die Bedienelemente sind zur Erhöhung der Sicherheit im Blickfeld des Fahrers angeordnet.

Der Umschalthebel für die Zapfwelle ist griffgerecht angeordnet und vom Fahrersitz aus bequem erreichbar.



Das gut sichtbare Kombi-Instrument bewegt sich zusammen mit der verstellbaren Lenksäule, so dass Sie immer freie Sicht auf alle wichtigen Betriebsdaten haben. Sie wollen wissen, mit welcher Drehzahl die Zapfwelle läuft oder wann die nächste Inspektion fällig ist? Ein kurzer Blick auf die gut ablesbare LCD-Anzeige genügt, und schon sind Sie im Bilde.

Die Getriebebeschriftung befindet sich rechts neben dem Fahrer und lässt sich intuitiv bedienen. Die Schalthebel sind so platziert, dass der Fahrer beim Wechseln der Gänge und Gruppen eine völlig entspannte Sitzhaltung einnehmen kann. Dadurch ist ein optimaler Schaltkomfort gewährleistet.

Bis zu zwei Zwischenachs-Steuergeräte können mit dem integrierten Joystick bedient werden. Die perfekte Hebelanordnung garantiert eine präzise Bedienung, bequem vom Fahrersitz aus. Die ideale Lösung für produktives, ermüdungsfreies Arbeiten.

Das elektronische Handgas ermöglicht eine gleichmäßige Feinabstimmung der Fahrgeschwindigkeit.

Die Bedienung der maximal drei Zusatzsteuergeräte erfolgt mit den zugehörigen separaten Hebeln.

Eine Feinabstimmung der Lage- und Zugkraftregelung ist mit dem leicht erreichbaren Hebel möglich.

Der Allradantrieb lässt sich mit dem zugehörigen Tippschalter leicht ein- und ausschalten.

Mit dem ergonomischen Hebel rechts neben dem Fahrer kann die Zapfwelle absolut sicher ein- und ausgeschaltet werden.

Kriechgang auf Wunsch.



Saubere, leistungsstarke Motoren.

Die gesamte T4-Baureihe wird mit F5C-Motoren mit 3,4 l Hubraum und Common-Rail-Einspritzung ausgerüstet. Die Motoren wurden von FPT Industrial entwickelt und entsprechen den Vorgaben der strengen Abgasnorm Stufe V. Die hochentwickelte Common-Rail-Technik sorgt durch elektronische Einspritzung für ein optimales Ansprechverhalten und einen um bis zu 13 % niedrigeren Kraftstoffverbrauch. Diese extrem lauffähigen Motoren leisten bis zu 75 PS und entwickeln ein Drehmoment von bis zu 310 Nm - genug, um jede Aufgabe entspannt anzugehen und eine hohe Produktivität zu erzielen. Durch den flachen Verlauf der Leistungskurve im Drehzahlbereich zwischen 1900 und 2100 U/min wird erreicht, dass die Maximalleistung länger zur Verfügung steht. Ein weiterer Pluspunkt ist das hervorragende Leistungsgewicht von 30,4 kg/PS. All dies zusammen macht den T4 zum perfekten Partner für die Landwirtschaft. Die gesamte Baureihe nutzt die wartungsfreie Diesel-Oxidations-Katalysator (DOC)- und Dieselpartikelfilter (DPF)-Technologie zur Einhaltung der Stufe V. Das steigert die Effizienz und senkt die Gesamtbetriebskosten.

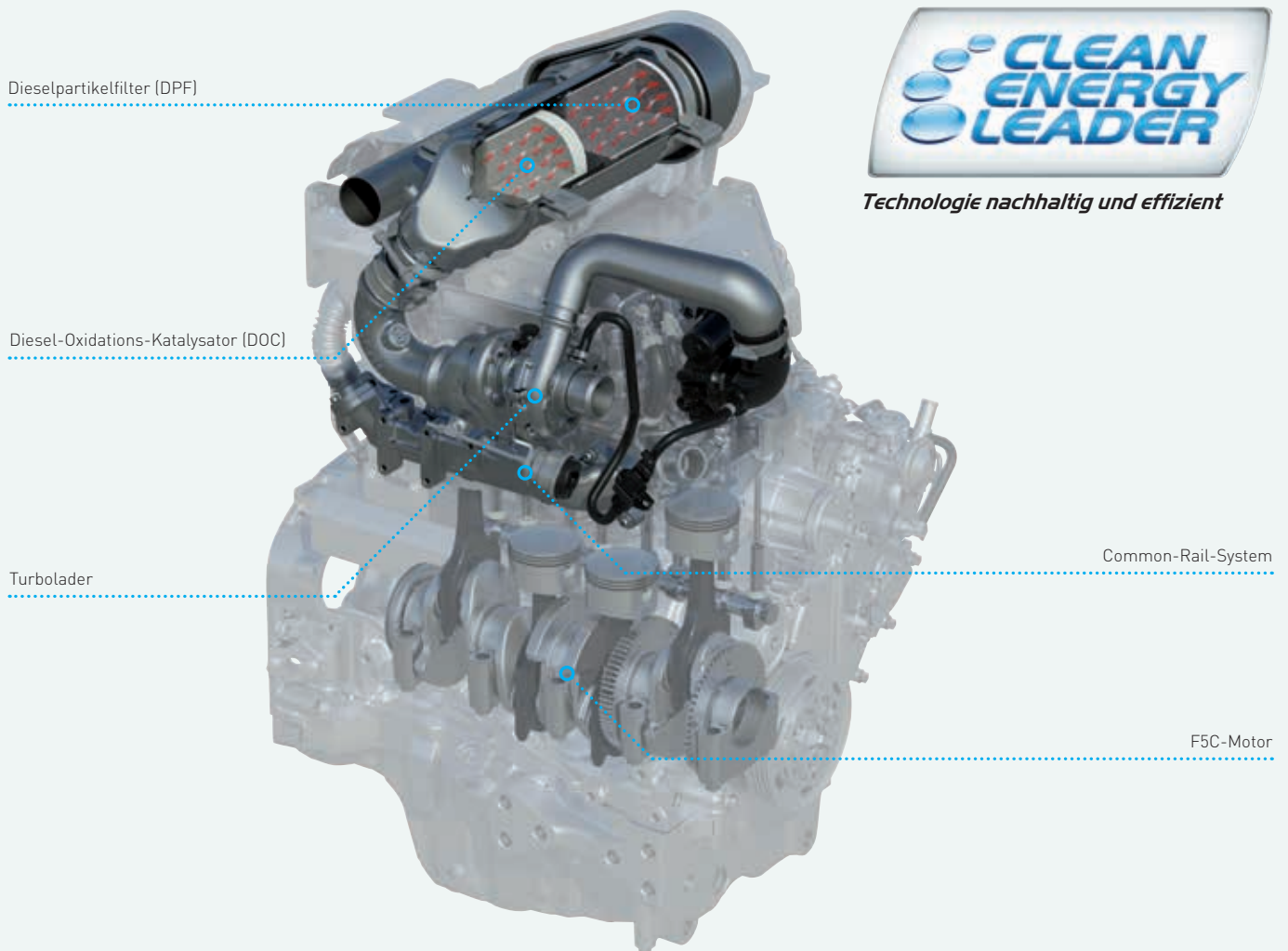

Common Rail. Die optimale Lösung.

Besseres Ansprechverhalten. Niedrigere Kraftstoffrechnungen. Das sind die Vorteile der Common-Rail-Technik. Ihr T4 erhält genau die Kraftstoffmenge, die er benötigt. Die präzise Kraftstoffdosierung sorgt für eine konstante Maximalleistung im Drehzahlbereich zwischen 1900 und 2100 U/min, was eine höhere Einsatzflexibilität ermöglicht. Der optimierte Verbrennungsprozess resultiert außerdem in effizienteren Motoren, die besser in der Lage sind, Ihren Anforderungen gerecht zu werden. Common Rail. Einspritztechnik auf dem neuesten Stand.

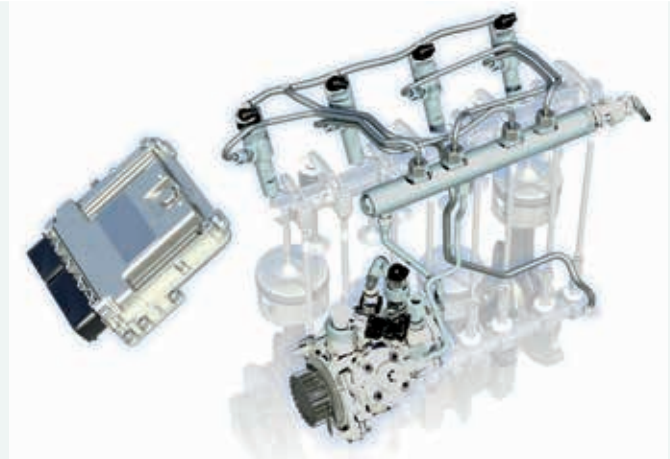

Lange Wartungsintervalle

Fortschrittliche Motortechnik bedeutet weniger Wartungsaufwand. Die ohnehin schon langen Wartungsintervalle des T4 wurden noch einmal um 20 % auf nunmehr 600 Stunden verlängert. Wer sich für New Holland entscheidet, spart Geld, minimiert Ausfallzeiten und schützt die Umwelt.

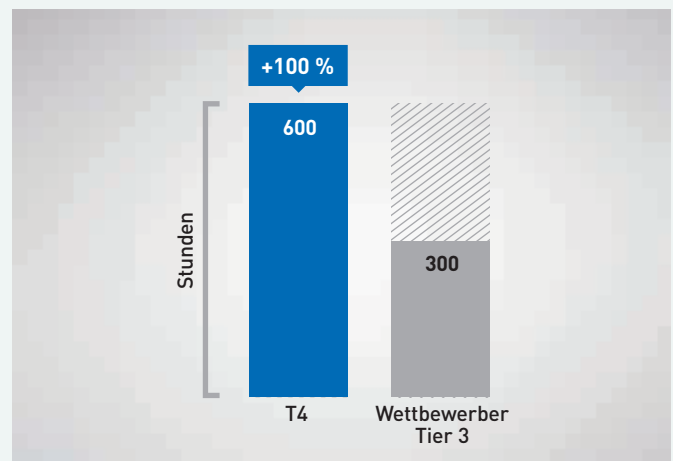

Um 13 % geringerer Kraftstoffverbrauch

Durch Einführung der Common-Rail-Einspritzung und DOC- & DPF-Technologie wurde der Kraftstoffverbrauch des T4 um bis zu 13 % verringert. Die hochpräzise Kraftstoffdosierung sorgt für eine noch bessere Kraftstoffausnutzung als bei den bestehenden T4-Modellen.

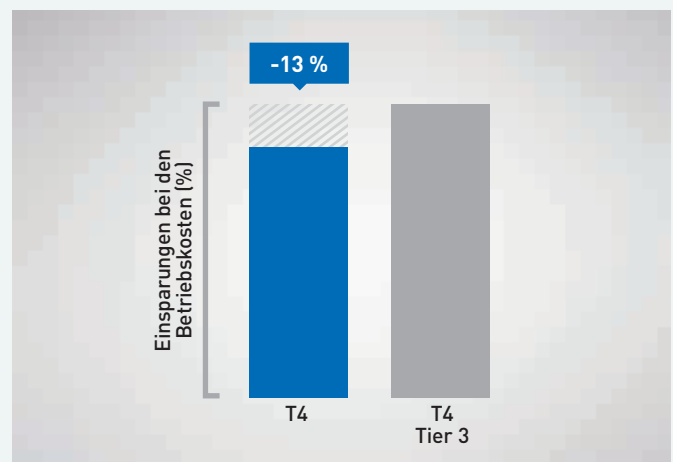

Kompetenz durch FPT Industrial

New Holland ist bei der Suche nach einer geeigneten Stufe V-Lösung nicht auf sich allein gestellt, sondern kann auf die Erfahrungen seines Schwesterunternehmens zurückgreifen: FPT Industrial.

Pionierarbeit: Fiat hat die Common Rail-Technik in den 1980er Jahren entwickelt und 1997 mit dem Alfa Romeo 156 in die Serienproduktion eingeführt. Und Fiat hat diese Technik als erster Hersteller in Landmaschinen (in den Traktoren der Serie TS-A) eingesetzt. Pionierarbeit. Immer.

Sauberer: CNH Industrial wurde im elften Jahr in Folge zum Spitzenreiter der Dow Jones Nachhaltigkeitsindizes DJSI World und DJSI Europa ernannt. Sauberer. Überall.

Bewährt: FPT Industrial hat seit der Einführung im Jahr 2007 bereits mehr als 345.000 F5C-Motoren produziert. Zuverlässigkeit. Erwiesenermaßen.

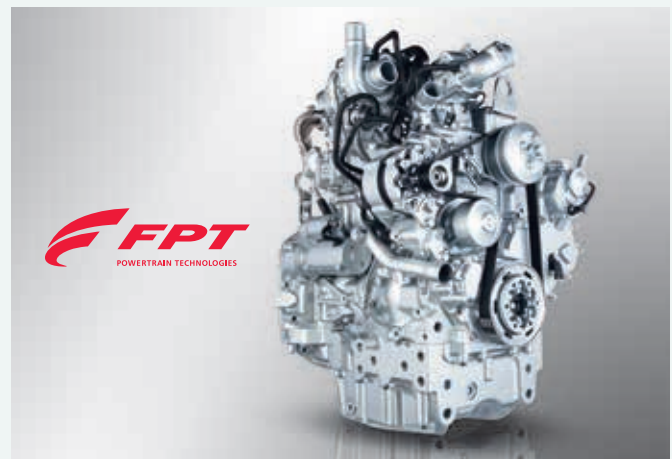

Wählen Sie das passende Getriebe für Ihre Zwecke.

New Holland muss als weltweiter Hersteller den verschiedensten Anforderungen gerecht werden. Laufend werden intelligente Lösungen getestet und ständig weiterentwickelt. Deshalb stehen auch für den T4 eine Auswahl unterschiedlicher Getriebe zur Verfügung.

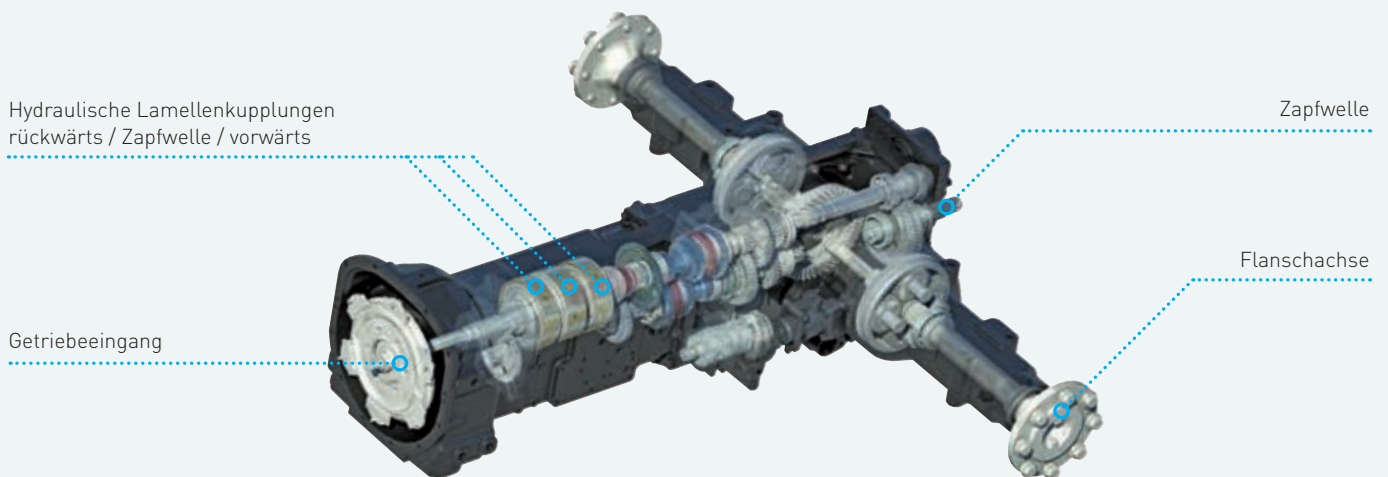

Hydraulisches Powershuttle-Getriebe

Das 12x12-Getriebe ist in einer Powershuttle-Version mit hydraulischer Wendeschaltung erhältlich. Der Wendeschalthebel ist ergonomisch günstig an der Lenksäule angeordnet und lässt sich durch kurzes Antippen betätigen: die Wendeschaltung kann mit der Hand am Lenkrad bedient werden - perfekt für Laderarbeiten mit hoher Präzision und Produktivität und absoluter Sicherheit.



Synchro Shuttle-Getriebe

Das 12x12 Synchro Shuttle™-Getriebe ist für die gesamte Baureihe erhältlich. Es verfügt über vier Gänge im Hauptarbeitsbereich und ermöglicht eine perfekte Feinanpassung der Fahrgeschwindigkeit an die verschiedensten Geräte. Es besitzt eine robuste mechanische Wendeschaltung für schnelle und zuverlässige Fahrrichtungswechsel.

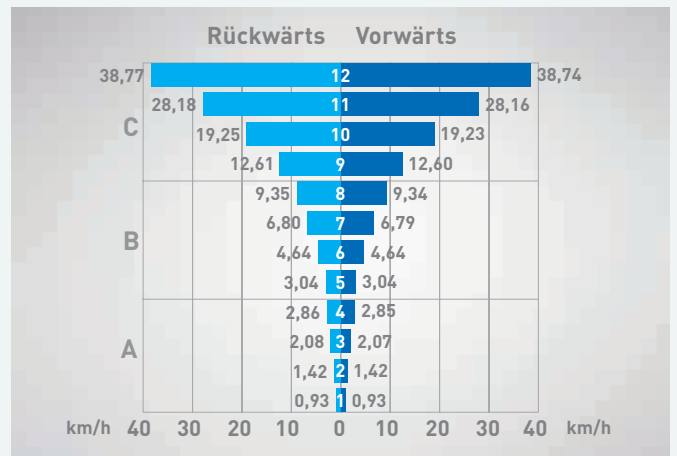



Achsen für jeden Bedarf

Alle T4-Modelle können mit Hinterrad- oder Allradantrieb ausgestattet werden, um sicherzustellen, dass Ihr Traktor Ihren individuellen Anforderungen entspricht. Wenn unter schwierigen Bedingungen gearbeitet wird oder eine erhöhte Bremsleistung erforderlich ist, empfiehlt sich die Ausstattung mit Allradantrieb. Dieser wird bei den 40-km/h-Modellen zur Verstärkung der Bremswirkung automatisch zugeschaltet. Der Allradantrieb wird mit einem Tippschalter auf der Bedienkonsole ‚Command Arc‘ ein- und ausgeschaltet.

Wie langsam müssen Sie fahren?

Das 12x12 Synchro Shuttle™- und 12x12 Powershuttle-Getriebe kann um eine Kriechgruppe mit vier oder acht zusätzlichen Gängen erweitert werden, das Kriechgeschwindigkeiten bis 0,108 km/h ermöglicht. Der Traktor ist dann für spezielle Arbeiten wie das Pflanzen von Hand und die Gemüseernte einsetzbar!



Höchste Sicherheit durch mechanische Parksperre

Wenn Sie in sehr hügeligem Terrain arbeiten, sorgt die mechanische Parksperre für zusätzliche Sicherheit. Dieses System wird über eine eigens dafür vorgesehene Position am Gruppenschalthebel mechanisch betätigt; es sperrt das Getriebe mechanisch und verhindert auf abschüssigem Gelände jede noch so geringe Vorwärts- oder Rückwärtsbewegung des abgestellten Traktors. Besonders nützlich ist dies beim Transport von voll beladenen Anhängern.



Speziell konstruiert für maximale Produktivität.

New Holland hat bereits bei der Konstruktion den integrierten Anbau eines Frontladers berücksichtigt. Die T4-Traktoren sind mit den New Holland Ladern 700TL voll kompatibel. Eine perfekte Kombination für Produktivität. Mit einer Hubkraft von 2000 kg und einer Hubhöhe von 3,4 m ist der Lader 720TL für alle Arbeiten bestens geeignet.

Schneller An- und Abbau

Dank Schnellkupplungstechnik ist ein schneller und einfacher Gerätewechsel möglich. Eine Kupplung genügt zur sicheren Befestigung des Geräts. Weniger Zeitaufwand zum An- und Abkuppeln bedeutet mehr Zeit für die Arbeit. Brauchen Sie Ihren Lader ständig? Senken Sie Ihre Betriebskosten, indem Sie den Lader abbauen, wenn Sie ihn nicht benötigen. Dank der integrierten Stützen können Sie ihn sicher abstellen.

Modell		720TL
Max. Hubhöhe	(m)	3,4
Max. Hubkraft	(kg)	2000
T4.55		●
T4.65		○
T4.75		○

● Empfohlen ○ auf Wunsch

Niedrige Montage für optimale Sicht

Die weit unten montierten Anbaukonsolen ermöglichen eine hervorragende Sicht nach vorn und nach unten bei angebautem ebenso wie bei abgebautem Lader. Ein weiterer positiver Effekt der niedrigen Montage ist die tiefere Schwerpunktlage des Traktors, die der Maschine eine höhere Stabilität beim Ladungstransport mit vollständig ausgefahrenem Hubarm verleiht.





Was sehen Sie, wenn Sie nach oben schauen?

Ihren Lader natürlich! Das TopView-Fenster der VisionView™ Luxuskabine ermöglicht eine perfekte Sicht auf den Lader bei vollständig ausgefahrenem Hubarm. Der Dachholm ist sehr schmal ausgeführt, so dass nur ein extrem kleiner Streifen verdeckt wird. Ansonsten haben Sie ein nahezu unbeschränktes Sichtfeld. So können Sie die Schaufel während der gesamten Hubbewegung - vom Boden bis zur maximalen Hubhöhe - von Ihrem Sitz aus immer im Auge behalten. An heißen Tagen können Sie das Dachfenster vollständig öffnen, um die Belüftung zu verbessern. Und wenn Sie von der Sonne geblendet werden? Ziehen Sie einfach die integrierte Sonnenblende nach vorn. So sind Sie gut vor den Sonnenstrahlen geschützt.



FOPS: Ihr Sicherheitspartner

Sowohl die Kabinen- als auch die Plattform-Versionen sind serienmäßig mit einem FOPS-System zum Schutz vor herabfallenden Objekten ausgestattet.

Massgeschneidertes Angebot.

Das 48-l/min-Hydrauliksystem des T4 wurde präzise auf Ihre individuellen Anforderungen abgestimmt. Das System ist für die Arbeit mit dem Frontlader ausgelegt. Die Lenkhydraulik wird durch eine separate Pumpe mit Drucköl versorgt, so dass eine hohe Lenkgenauigkeit bei unverminderter Ladeleistung gewährleistet ist.

Stark und effizient

Das Heckhubwerk verfügt über eine maximale Hubkraft von bis zu 2760 kg mit einem Zusatzhubzylinder (gemessen an den Kupplungspunkten). Dank seiner robusten Ausführung kann es selbst schwerste Geräte mühelos heben.



Lift-O-Matic™ Plus. Schnelligkeit und Präzision.

Das auf Wunsch erhältliche Lift-O-Matic™ Plus-System ist die perfekte Lösung für die Arbeit mit Anbaugeräten, die ständig ausgehoben und wieder abgesenkt werden müssen. Es kann auf zwei Arten bedient werden:

1. Zum superschnellen Ausheben oder Absenken des Geräts in eine vorgegebene Position den Hebel ganz nach hinten ziehen bzw. nach vorn schieben.
2. Den Hebel nach vorn schieben bzw. nach hinten ziehen und dann loslassen. Dadurch wird das Gerät exakt in der gewünschten Position gestoppt.





Zwischenachs-Steuergeräte mit optionaler dritter Funktion

Die T4-Modelle können mit zwei mechanischen Zwischenachs-Steuergeräten für den Einsatz von Zwischenachs-Anbaugeräten oder eines Frontladers ausgestattet werden. Diese werden mit einem ergonomischen, vollständig integrierten Hebel in der Kabine bedient.



Steuergeräte

Bis zu 3 Steuergeräte können gewählt werden. Die Bedienhebel sind ergonomisch griffgünstig angeordnet.



Effizienter Zapfwellenbetrieb mit ECO-Einstellung

Die Standard-Zapfwellendrehzahl wurde auf 1900 U/min reduziert, um den Kraftstoffverbrauch zu verringern und die Betriebsgeräusche zu minimieren. Zur Wahl der Zapfwellendrehzahl ist ein ergonomischer Hebel auf der Command Arc-Bedienkonsole vorgesehen. Eine Sparzapfwelle 540 ECO ist ebenfalls erhältlich; damit kann dank der auf 1592 U/min reduzierten Motordrehzahl der Kraftstoffverbrauch deutlich gesenkt werden.

360°: T4.

Der T4 wurde auf maximalen Wartungskomfort ausgelegt. Alle Wartungspunkte sind vom Boden aus gut zugänglich. Die extrem langen Wartungsintervalle bedeuten, dass die Maschinen mehr Zeit in ihrer natürlichen Umgebung verbringen und die Arbeit erledigen, für die sie angeschafft wurden!

Die einteilige, verriegelbare Motorhaube lässt sich weit öffnen: optimale Wartungszugänglichkeit.

Der Kabinenluftfilter wird zum Auswechseln oder Reinigen einfach von seiner leicht zugänglichen Montageposition am Kotflügel abgenommen.

Motor- und Hydrauliköl können ohne Öffnen der Motorhaube kontrolliert werden. Das macht die Wartung schneller und einfacher.



Der Motorluftfilter ist leicht zu kontrollieren, zu reinigen und auszuwechseln. Dafür werden keine Werkzeuge benötigt.

Das Kühlpaket ist zur einfachen und effizienten Reinigung ausziehbar.

Der 90-Liter-Kraftstofftank kann vom Boden aus befüllt werden.



Beim Händler eingebautes Originalzubehör

Wir bieten eine umfangreiche Palette von Zubehörteilen an, mit denen sich die Maschinenleistung unter allen Bedingungen optimieren lässt. Bezug und Montage der Teile erfolgen durch Ihren Händler.

New Holland Service.



Auf Ihre Bedürfnisse zugeschnittene Finanzierungslösungen

CNH Industrial Capital, die Finanzdienstleistungssparte von New Holland, ist im Agrarsektor gut eingeführt und anerkannt. Sie bietet Beratung und auf Ihre speziellen Anforderungen zugeschnittene Finanzierungspakete. Mit CNH Industrial Capital haben Sie einen Spezialisten für die Agrarbranche an Ihrer Seite - das gibt Ihnen Sicherheit.



Bestmögliche Unterstützung und Betreuung

Regelmäßige Schulungen sorgen für einen optimalen Ausbildungsstand des New Holland Händlerpersonals. Die Schulungen finden in Form von Intensivlehrgängen und Online-Kursen statt. Dieses moderne Konzept gewährleistet, dass Ihr Händler immer über die nötige Fachkompetenz für die optimale Instandhaltung der neuesten und technisch anspruchsvollsten New Holland Produkte verfügt.

Uptime Warranty – Weil Sicherheit unbezahlbar ist

Bis zu 5 Jahre frei von Sorgen, Problemen und unerwarteten Kosten. Das bietet Ihnen Uptime Warranty. Uptime Warranty wurde zur vollständigen Langzeitabsicherung konzipiert und gibt Eigentümern von New Holland-Landmaschinen die Möglichkeit, ihren Garantieschutz auf bis zu 5 Jahre zu verlängern. Die Vorteile sind Sicherheit, optimale Betriebskostenkontrolle, professionelle Betreuung und ein höherer Wiederverkaufswert.



MyNew Holland



Harvest Excellence



MyPLM®Connect Farm



New Holland Apps

MyNew Holland - Harvest Excellence - Grain Loss Calculator - Product Apps - New Holland Weather - MyPLM®Connect Farm - PLM Solutions - PLM Calculator - PLM Academy

New Holland Style

Sie wollen New Holland zu einem Teil Ihres täglichen Lebens machen? Schauen Sie sich unser umfangreiches Angebot unter www.newhollandstyle.com an. Wir halten ein breit gefächertes Artikelsortiment für Sie bereit - robuste Arbeitskleidung, eine große Auswahl von maßstabsgetreuen Modellen und Vieles mehr. New Holland. So individuell wie Sie.

Modelle	T4.55	T4.65	T4.75
Motor*	F5C	F5C	F5C
Zylinderzahl / Aufladung / Ventile / Abgasnorm Stufe	4 / T / 2 / V	4 / T / 2 / V	4 / T / 2 / V
Hubraum / Bohrung x Hub [cm³]	3400 / 99x104	3400 / 99x104	3400 / 99x104
Max. Leistung - ISO TR14396 - ECE R120 [kW (PS)]	43 (58)	48 (65)	55 (75)
Nennleistung - ISO TR14396 - ECE R120 [kW (PS)]	43 (58)	48 (65)	55 (75)
Nenndrehzahl (U/min)	2300	2300	2300
Max. Drehmoment - ISO TR14396 [Nm bei U/min]	244 bei 1500	275 bei 1500	309 bei 1500
Drehmomentanstieg (%)	37	38	36
Kraftstofftank (Litern)	90	90	90
Service Intervall max. (h)	600	600	600
Vertikalauspuff am rechten A-Holm der Kabine	●	●	●
Getriebe			
12x12 Synchro Shuttle™-Getriebe (30 km/h / 40 km/h)	○ / ●	○ / ●	○ / ●
Min. Geschwindigkeit (km/h)	0,93	0,93	0,93
12x12 Powershuttle-Getriebe, hydraulisch (30 km/h / 40 km/h)	○	○	○
20x20 Synchro Shuttle™-Getriebe mit Kriechgruppe (30 km/h / 40 km/h)	○	○	○
Min. Geschwindigkeit bei Nenndrehzahl (40 km/h Ausführung) (km/h)	0,123	0,123	0,123
20x20 Powershuttle-Getriebe, hydraulisch mit Kriechgruppe (30 km/h / 40 km/h)	○	○	○
Achsen			
Hinterradantrieb	○	○	○
Allrad-Vorderachse	●	●	●
Elektrohydraulische Allradzuschaltung	●	●	●
Differenzialsperre Vorder- und Hinterachse	●	●	●
Lenkwinkel, Hinterrad-/Allradantrieb (Grad)	55/55	55/55	55/55
Wenderadius mit Hinterrantrieb/Allradantrieb (mm)	3660/3815	3660/3815	3660/3815
Mitschwenkende Vorderradkotflügel	○	○	○
Hydraulik			
Ölfördermenge Hauptpumpe (l/min)	47,5	47,5	47,5
Pumpenförderleistung - Lenk- und Arbeitshydraulik (mechanische Wendeschaltung / hydraulische Wendeschaltung) (l/min)	27,5 / 36,0	27,5 / 36,0	27,5 / 36,0
Zusatzsteuergeräte	●	●	●
Max. Anzahl Hecksteuergeräte / Wegeventile	○ / 3 + 1	○ / 3 + 1	○ / 3 + 1
Joystick-Bedienung für 2 Zwischenachs-Zusatzsteuergeräte	○	○	○
Hubwerk			
Mechanische Hubwerksregelung (MHR)	●	●	●
Max. Hubkraft an Kupplungspunkten (inkl. Zusatzhubzylinder) (kg)	2715	2715	2715
Unterlenker-Schnellkuppler	●	●	●
Verstellung Hubwerk vom Heck aus	●	●	●
Zapfwelle			
Servo-hydraulische Betätigung	●	●	●
Wegzapfwelle	○	○	○
540 / 540E bei 1592 U/min	●	●	●

Modelle		T4.55	T4.65	T4.75
Fahrerplatz				
Silentgelagerte Plattform mit klappbarem Schutzbügel hinter dem Fahrersitz		○	○	○
Kabinendach mit FOPS Prüfung		●	●	●
Top-View-Fenster		●	●	●
Deluxe-Luftfedersitz (15° Schwenkbereich) mit Sicherheitsgurt		○	○	○
Beifahrersitz mit Sicherheitsgurt		●	●	●
Neigungsverstellbare Lenksäule		●	●	●
10 verstellbare Luftdüsen in der Armaturenkonsole / Heizung		●	●	●
Luftansaugung im Kabinendach		●	●	●
Klimaanlage		○	○	○
Radio mit MP3 Player		●	●	●
VisionView™ Luxuskabine Innengeräuschpegel (Bestwert) - 77/311EWG [dB(A)]		78	78	78
Gewichte				
Mindestgewicht mit Allradantrieb und Kabine	(kg)	2830	2830	2830
Zulässiges Gesamtgewicht mit Allradantrieb	(kg)	4800	4800	4800

● serienmäßig ○ auf Wunsch * Entwickelt von FPT Industrial



Modelle		T4.55	T4.65	T4.75
Abmessungen				
Bei Bereifung (hinten)**		340/85 R28	420/85 R30	480/70 R30
A Gesamtlänge (Frontträger - Heckhubwerk)	(mm)	3884	3884	3884
B Mindestbreite	(mm)	1756	1938	2008
C Abstand Hinterachsmittle bis Oberkante Plattform	(mm)	1952	1952	1952
Abstand Hinterachsmittle bis Oberkante Plattform bei umgeklapptem Bügel (mm)		1306	1306	1306
Abstand Hinterachsmittle bis Oberkante Kabine	(mm)	1784	1784	1784
D Gesamthöhe	(mm)	2409	2479	2479
E Radstand				
Allrad-Vorderachse	(mm)	2132	2132	2132
F Spurweite (min. / max.)	(mm)	1416 / 1928	1518 / 1918	1528 / 1928
G Bodenfreiheit (abhängig von Anhängervorrichtung)	(mm)	333	393	423

** Bereifung hinten: neben den aufgeführten Reifen sind weitere Reifen lieferbar: 340/85 R28, 420/85 R30, 480/70 R30

New Holland Top Service: Kundenunterstützung und Kundeninformation.



Top-Verfügbarkeit

Wir sind immer für Sie da: jeden Tag, rund um die Uhr, das ganze Jahr über! Welche Informationen Sie auch benötigen. Welches Problem oder welche Anfrage Sie auch haben. Alles, was Sie tun müssen, ist die gebührenfreie Rufnummer* von New Holland Top-Service wählen.



Top-Geschwindigkeit

Express-Versand: wann Sie es brauchen, wo Sie es brauchen!



Top-Priorität

Schnelle Lösung während der Saison: weil die Ernte nicht warten kann!



Top-Zufriedenheit

Wir leiten die nötigen Maßnahmen zur Lösung Ihres Problems ein und überwachen sie; und wir halten Sie auf dem Laufenden: bis Sie hundertprozentig zufrieden sind!



Wenn Sie an weiteren Details interessiert sind, wenden Sie sich bitte an Ihren New Holland Händler!

* Der Anruf ist aus dem Festnetz und den meisten deutschen und österreichischen Mobilfunknetzen gebührenfrei.



www.newholland.com/de - www.newholland.com/at



Daten und Inhalt dieser Auflage sind unverbindlich. Die beschriebenen Modelle können ohne Vorankündigung seitens des Herstellers geändert werden. Zeichnungen und Fotografien können sich auf Sonderausführungen oder Ausstattungen beziehen, die für andere Länder vorgesehen sind. Für weitere Informationen wenden Sie sich bitte an unsere Verkaufsorganisation. Published by New Holland Brand Communications. BTS Adv. - Printed in Italy - 02/24 - (Turin) - 200005/D00