

**MOTOR**

Modelo	Case 432T/ M3
Tipo	4 tiempos, turboalimentado
Cilindros	4
Diámetro x carrera	99 x 104 mm (3,9" x 4,1")
Cilindrada	3,2 l (195 pulg <sup>3</sup> )
Inyección de combustible	Directa
Combustible	Diesel
Filtro de combustible	Filtro en línea
Entrada de aire	Turboalimentado con EGR externa
Sistema de refrigeración	Líquido
Velocidad del motor (rpm)	
Alta – sin carga	2.675 ± 75
Nominal – plena carga	2.500
Baja – sin carga	1.075 ± 75
Potencia a 2.500 rpm	
Bruta SAE J1995	90 hp (67 kW)
Neta SAE J1349	84 hp (63 kW)
Torque máximo a 1.400 rpm	340 N.m (251 lbf.pie)

**SISTEMA DE REFRIGERACIÓN DEL MOTOR**

Radiador	
Tipo de núcleo	Totalmente de aluminio
Área del núcleo	0,266 m <sup>2</sup>
Hileras de tubos	42
Presión en la tapa	1,1 ± 0,1 bar (16 ± 2 psi)
Ventilador	
Diámetro	518 mm (20,4")
Relación	0,96:1
Bomba de agua	
Tipo	Centrífuga
Caudal	110 l/min (29 gpm)
Lubricación del motor	
Bomba	Bomba del rotor con bandeja de cárter de profundidad, refrigerador de placa y boquillas presurizadas debajo del pistón
Ángulos operacionales de la bomba	
Lado a lado	45°
Balde elevado	35°
Balde bajado	45°
Filtrado de aceite	Cartucho de flujo total, descartable

**TREN DE FUERZA**

Bomba de accionamiento – Mecánica	
Relación bomba/motor	1:1
Cilindrada	46 cm <sup>3</sup> (2,81 pulg <sup>3</sup> )
Caudal de la bomba con motor a rotación nominal	115 l/min (30,4 gpm)
Presión de carga	25 bar (363 psi)
Presión de alivio del sistema	360 bar (5.220 psi)
Control	Servo mecánico
Bomba de accionamiento – Electrohidráulica (EH)	
Relación bomba/motor	1:1
Cilindrada	46 cm <sup>3</sup> (2,81 pulg <sup>3</sup> )
Caudal de la bomba con motor a rotación nominal	115 l/min (30,4 gpm)
Presión de carga	25 bar (363 psi)
Presión de alivio del sistema	360 bar (5.220 psi)
Control	Electrohidráulica
Motores de tracción	
Cilindrada máxima	470 cm <sup>3</sup> (28,68 pulg <sup>3</sup> )
Cilindrada opcional – Alta velocidad	282 cm <sup>3</sup> (17,21 pulg <sup>3</sup> )
Velocidad en la rotación nominal del motor	244 rpm
Velocidad a rotación alta opcional	408 rpm
Torque a caudal máximo y presión de alivio	1.987 N.m (2.694 lbf.pie)
Velocidad de desplazamiento	
Baja	11,6 km/h (7,2 mph)
Alta (opcional)	19,2 km/h (11,9 mph)
Reducción final	Accionamiento por cadena con reducción simple
Cadena de transmisión	
Tamaño	ASA #100
Resistencia a tracción	133,4 kN (30.000 lbf)
Ejes	
Torque máximo a caudal máximo y presión de alivio	8.980 N.m (6.623 lbf.pie)
Diámetro	61,94 mm (2,44")
Longitud	398,7 mm (15,7")
Freno de estacionamiento	
Aplicada por resorte, liberación hidráulica del disco	
Aplicación de los frenos de estacionamiento mediante accionamiento del botón de freno de la manopla o en el panel de instrumentos, levantamiento de barra de seguridad en el asiento del operador, cuando el operador se levanta del asiento o cuando el motor es apagado	

**SISTEMA HIDRÁULICO**

Bomba estándar	
Tipo	Bomba de engranajes
Cilindrada	
Estándar	34,1 cm <sup>3</sup> (2,08 pulg <sup>3</sup> )
Opcional High Flow	18,3 cm <sup>3</sup> (1,12 pulg <sup>3</sup> )
Caudal de la bomba a rotación nominal del motor	85 l/min (22,5 gpm)
Caudal con opcional High Flow a rotación nominal del motor	131 l/min (34,6 gpm)
Válvula de control de la cargadora	
3 carretes / Centro abierto / En serie	
Presión de alivio	207 bar (3.000 psi)
Presiones de alivio	
Elevación del brazo	225 bar (3.263 psi)
Descarga del balde	240 bar (3.481 psi)
Retracción del balde	230 bar (3.336 psi)
Líneas hidráulicas	
Tuberías	37° JIC
Mangueras del circuito	SAE 100 R13
Refrigerador de aceite hidráulico	
Número de aletas	3,94 por centímetro
Número de tubos	11
Área	843 cm <sup>2</sup> (130,7 pulg <sup>2</sup> )
Filtro hidráulico	6 micrones / Roscado

## PANEL DE INSTRUMENTOS

### Indicadores

- Horómetro digital
- Gráfico de barras LCD para nivel de combustible con alarma de bajo nivel

### Luces de alerta con alarmas

- Alta temperatura del líquido de refrigeración del motor
- Baja presión del aceite del motor
- Mal funcionamiento del motor
- Baja presión de carga hidráulica
- Restricción del filtro de aceite hidráulico
- Alta temperatura del aceite hidráulico

### Alarmas de alerta

- Baja tensión de la batería (incluyendo indicador luminoso)

### Luces indicadoras

- Pre-calentamiento del motor
- Freno de estacionamiento
- Aviso para colocar la barra de seguridad

## SISTEMA ELÉCTRICO

Alternador	95 A
Motor de arranque	4,0 kW
Batería	12 V, bajo mantenimiento, 1.000 CCA para arranque en frío a -18 °C (0 °F)

## AMBIENTE DEL OPERADOR

Cabina ROPS/FOPS con pantallas laterales

Estructura ROPS/FOPS basculante

Ventana trasera con salida de emergencia

Tableros de instrumentos

Cinturón de seguridad retráctil de 51 mm (2")

Acelerador manual y de pedal

Paquete de alarmas

Revestimiento del techo de la cabina

Techo solar

Portavasos

Toma de energía

Descanso para los pies

Bandeja porta objetos

Controles manuales ergonómicos de bajo esfuerzo

Barra de seguridad acolchada con apoyo de brazo integrado

Sistema de bloqueo de los comandos de la cargadora

Control eléctrico del freno de estacionamiento

Alfombra de goma para protección/limpieza del piso

## CILINDROS

### Cilindro de elevación

Diámetro del cilindro	63,5 mm (2,5")
Diámetro del vástago	44,5 mm (1,75")
Carrera	817,9 mm (32,2")
Longitud cerrado	1.158,0 mm (45,6")

### Cilindros del balde

Diámetro del cilindro	76,2 mm (3,0")
Diámetro del vástago	38,1 mm (1,5")
Carrera	410,0 mm (16,1")
Longitud cerrado	610,0 mm (24")

## PESOS OPERACIONALES

Peso operativo 3.490 kg (7.700 lb)

Peso de transporte 3.340 kg (7.365 lb)

### Pesos adicionales

Ventanas laterales de la cabina	21,3 kg (46,9 lb)
Puerta Lexan®	33,6 kg (74 lb)
Puerta de vidrio con limpiador de parabrisas	60,8 kg (134 lb)
Asiento con suspensión	10 kg (22,1 lb)

## CAPACIDADES DE ABASTECIMIENTO

Tanque de combustible 96,5 ℓ (25,5 gal)

Carter de aceite de motor (con filtro) 10 ℓ (10,5 qt)

### Sistema hidráulico

Depósito 22,4 ℓ (5,9 gal)

Depósito para las cadenas (en cada lado) 7,4 ℓ (7,8 qt)

## SELECCIÓN DE NEUMÁTICOS

	Tamaño	N° de lonas	Profundidad de la banda de rodadura	Ancho del neumático	Ancho total	Peso del neumático*
Galaxy XD2002	12 x 16,5	—	—	—	1.785 mm (70")	—
Galaxy Beefy Baby II	12 x 16,5	—	—	—	1.785 mm (70")	—
Galaxy Beefy Baby II - rueda offset	12 x 16,5	—	—	—	1.785 mm (70")	—
Galaxy Hulk	12 x 16,5	—	—	—	1.785 mm (70")	—
Galaxy King Kong	12 x 16,5	—	—	—	1.785 mm (70")	—
Solid Flex	12 x 16,5	—	—	—	1.785 mm (70")	—
Galaxy Hippo	33 x 15,5	—	—	—	1.785 mm (70")	—
Galaxy Beef Baby II	14 x 17,5	—	—	—	1.785 mm (70")	—

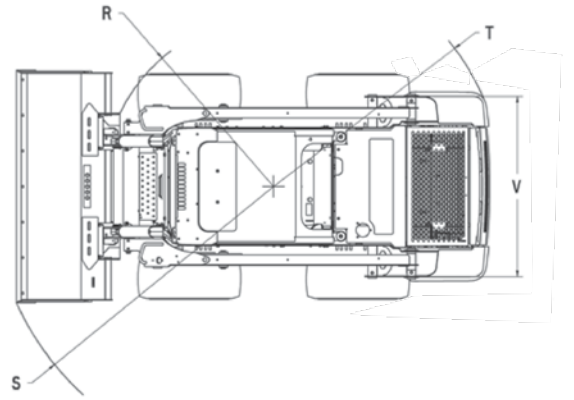
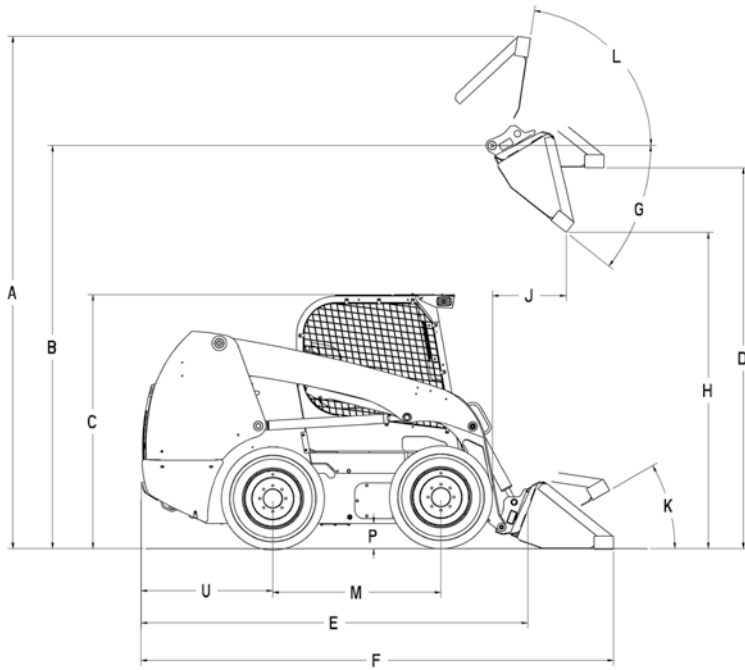

## DIMENSIONES

A. Altura operativa total	
Con balde para fundición/excavación – borde corto	4,0 m (156,3")
Con balde de perfil bajo – borde estándar	4,1 m (160,3")
Con balde extendido de perfil bajo – borde largo	4,2 m (165,3")
Altura hasta:	
B. Perno de articulación del balde	3,2 m (125")
C. Parte superior de la cabina	2,0 m (78,8")
D. Parte inferior del balde nivelado, con el brazo de la cargadora totalmente elevado	3,0 m (118")
Longitud total:	
E. Sin accesorios, con dispositivo de acople	3,0 m (117,1")
F. Con balde para fundición/excavación en el nivel del suelo	3,6 m (142,2")
Con balde de perfil bajo en el nivel del suelo	3,7 m (146,2")
Con balde extendido de perfil bajo en el nivel del suelo	3,8 m (151,3")
G. Ángulo de descarga en la altura máxima	38,3°
H. Altura de descarga – brazo de la cargadora totalmente elevado	
Con balde para fundición/excavación – borde corto	2,6 m (100,7")
Con balde de perfil bajo – borde estándar	2,5 m (98,1")
J. Alcance – brazo de la cargadora totalmente elevado	0,5 m (19,5")
Ángulo de retracción máximo del aditamento:	
K. Balde en el nivel del suelo	30,7°
L. Balde en la altura máxima	99,7°
M. Distancia entre centros de rueda	1,3 m (52")
P. Distancia libre del suelo (Fondo de la chapa de protección)	0,2 m (8")
Q. Ángulo de salida	23,5°
Radio de giro frontal:	
R. Sin el balde	1,4 m (55,1")
S. Con balde para fundición/excavación de 1,8 m (72") en el nivel del suelo	2,2 m (84,2")
Con balde de perfil bajo de 1,8 m (72") en el nivel del suelo	2,2 m (87,2")
Con balde extendido de perfil bajo de 1,8 m (72") m en el nivel del suelo	2,3 m (91,9")
T. Radio de giro trasero	1,8 m (70,4")
U. Eje trasero al paragolpes	1,0 m (40,7")
V. Trocha de la máquina, medida entre centros de rueda	1,5 m (57,7")

## ESPECIFICACIONES DE DESEMPEÑO

Carga operacional	1.135 kg (2.500 lb)
Con contrapeso opcional	1.225 kg (2.700 lb)
Carga de volcado	2.268 kg (5.000 lb)
Con contrapeso opcional	2.450 kg (5.400 lb)
Fuerza de desgarre	
Brazo de elevación	27,2 kN (6.125 lbf)
Balde	38,2 kN (8.585 lbf)
Tiempos de ciclo (en segundos)	
Levantar brazos	3.7
Bajar brazos	1.9
Descargar aditamento	2.7
Retraer aditamento	2.0

## BALDES OPCIONALES

Tipo	Ancho m (pulg)	Peso kg (lb)	Capacidad colmada m <sup>3</sup> (yd <sup>3</sup> )
Fundición/ excavación	1,8 (72)	177 (390)	0,47 (0,62)
	2,0 (78)	197 (435)	0,52 (0,68)
	1,8 (72)	193 (425)	0,41 (0,54)
Perfil bajo extendido	1,8 (72)	216 (477)	0,48 (0,63)
	2,0 (78)	228 (502)	0,53 (0,69)
	2,1 (84)	275 (607)	0,57 (0,75)
Material liviano	1,8 (72)	197 (434)	0,67 (0,88)
	2,1 (84)	225 (497)	0,79 (1,03)
	1,8 (72)	211 (465)	0,54 (0,71)
Abono y barro	2,1 (84)	243 (535)	0,64 (0,84)
	1,8 (72)	227 (501)	0,41 (0,54)
	2,0 (78)	239 (527)	0,45 (0,59)
Servicios pesados	2,1 (84)	249 (550)	0,55 (0,72)

## COMPARTIMIENTO ESTÁNDAR

### AMBIENTE DEL OPERADOR

Cabina ROPS/FOPS con pantallas laterales  
Estructura ROPS/FOPS basculante  
Ventana trasera con salida de emergencia  
Tableros de instrumentos  
Cinturón de seguridad retráctil de 51 mm (2")  
Acelerador manual y de pedal  
Paquete de alarmas  
Revestimiento del techo de la cabina  
Techo solar  
Portavasos  
Toma de energía  
Descanso para los pies  
Bandeja porta objetos  
Controles manuales ergonómicos de bajo esfuerzo  
Barra de seguridad acolchada con apoyo de brazo integrado  
Sistema de bloqueo de los comandos de la cargadora  
Control eléctrico del freno de estacionamiento  
Alfombra de goma para protección/limpieza del piso

### CARGADORA

Diseño radial del brazo de la cargadora  
Dispositivo mecánico de acople de aditamentos  
Viga de soporte del brazo de levantamiento de la cargadora

### MOTOR

Case 432T/M3 diesel  
Intercambiador de calor de aceite y radiador sobrepuestos  
Bujía incandescente  
Sistema integrado de refrigeración del aceite del motor  
Filtro de combustible con separador de agua  
Filtro de aire con elementos dobles  
Alternador de 95 A  
Batería de 12 V 1000 CCA

### TREN DE FUERZA

Tracción hidrostática en las cuatro ruedas  
Controles servoasistidos  
Correa de transmisión ASA #100HS  
Frenos de estacionamiento a disco SAHR

### SISTEMA HIDRÁULICO

Sistema hidráulico auxiliar de 210 bar (3.050 psi) – 90 l/min (23,8 gpm)  
Traba del pedal del circuito hidráulico  
Conectores de cara plana ISO montados en el brazo de la cargadora  
Anulación de las funciones auxiliares  
Sistema de bloqueo de funcionamiento de la cargadora  
Neutralizador de levantamiento de la cargadora  
Válvula de control de la cargadora de 3 carreteles  
Intercambiador de calor de aceite para servicios pesados  
Posición de fluctuación del brazo de la cargadora

### OTROS

Capó de acceso para mantenimiento, con traba  
Mantenimiento diario en un sólo punto  
Faros halógenos, 2 delanteros, 2 laterales, 2 traseros  
Faros traseros  
Drenaje de aceite remoto

## EQUIPAMIENTO OPCIONAL

### AMBIENTE DEL OPERADOR

Asiento de vinilo con suspensión  
Asiento *Deluxe* de tela con suspensión, sistema de calefacción y apoyo lumbar  
Espejo interno  
Control eléctrico auxiliar frontal  
Puerta delantera de vidrio con limpiador y lavador de parabrisas  
Ventanas laterales deslizantes  
Cinturón de seguridad retráctil de 76 mm (3")  
Aire acondicionado y calefacción  
Radio  
Puerta para aplicaciones de demolición

### CARGADORA

*Ride Control*  
Controles electrohidráulicos (EH)  
Dispositivo hidráulico de acople de aditamentos  
Autonivelación hidráulica de una vía (ascenso)

### SISTEMA HIDRÁULICO

Sistema hidráulico de alto caudal (*High Flow*) de 210 bar (3.050 psi) – 131 l/min (34,6 gpm)  
Tubería de drenaje del cárter de accesorios

### MOTOR

Calentador del bloque del motor  
Llave de desconexión de la batería

### OTROS

Accionamiento de 2 velocidades  
Panel de instrumentos *Deluxe*  
Faros para tráfico en carreteras  
Giroflex  
Ganchos de elevación  
Pintura especial  
Adhesivos  
Neumáticos instalados en la fábrica – vea la página 2  
Balde – vea la página 3  
Cuchillas de corte del balde atornillables  
Horquillas para *pallets* de 1,07 m (42") y 1,22 m (48")  
Orugas de acero

Las medidas, los pesos y las capacidades mostrados en este folleto, así como cualquier conversión usada, son siempre aproximados y están sujetos a variaciones consideradas normales conforme las tolerancias de fabricaciones. Es política de CASE la mejora continua de sus productos, reservándose el derecho de modificar las especificaciones y materiales, o de introducir mejoras en cualquier momento, sin previo aviso u obligación de cualquier especie. Las ilustraciones no muestran necesariamente el producto en las condiciones estándar.

CCE-SR25-E01 – 10/2011

### Oficina Comercial

Garín – Buenos Aires  
Rep. Argentina  
Calle 28 n° 920  
Panamericana Km 38,5  
Teléfono: 54 3327-446100

Weston, Florida – USA  
3265 Meridian Pkwy, Suite 124  
Zip code 33331-3505  
Tel: +19546592414

### Fábricas

Contagem – Minas Gerais – Brasil  
Av. General David Sarnoff, 2237  
Inconfidentes - 32.210-900  
Teléfono: +55 31 2104-3111

Sorocaba – São Paulo – Brasil  
Av. Jerome Case, 1.801  
Éden - CEP 18087-220  
Teléfono: +55 15 3334-1700

**CASE**  
CONSTRUCTION

[www.casece.com](http://www.casece.com)