



**CASE**  
CONSTRUCTION

# E-SERIE RAUPENBAGGER



CX130E | CX160E | CX180E



# TRADITION

## EINE TRADITION VON BRANCHENNEUHEITEN



**1842**

CASE wird gegründet.

**1869**

CASE baut die erste fahrbare Dampfmaschine - der Straßenbau ist geboren.

**1957**

Der erste werkseitig integrierte Baggerlader der Welt: Eine Branchenneuheit von CASE.

**1969**

CASE beginnt mit der Herstellung von Kompaktladern.

**1977**

CASE übernimmt Poclain, einen französischen Markenführer in der Baggerbranche.

**1992**

Sumitomo wird Lieferant der CASE Corporation und vertreibt Bagger von 7 bis 80 Tonnen.

**1998**

Eine globale Allianz zwischen CASE Corporation und Sumitomo wird unterzeichnet.

**2001**

CASE führt den ersten CX-Bagger ein, eine leistungsstarke neue „denkende Maschine“, die entwickelt wurde, um die Produktivität mit integrierten Intelligenzfunktionen zu steigern.

**2007**

CX210B wird von der Design Academy of Japan mit dem «Good Design Award» ausgezeichnet.

**2008**

CX210B gewinnt den 18. «Energy Conservation Award» der Agency for Natural Resources and Energy des japanischen Wirtschaftsministeriums.

**2011**

CASE ist der erste Baumaschinenhersteller, der sowohl die selektive katalytische Reduktion als auch die gekühlte Abgasrückführung als Lösungen zur Erfüllung strenger Emissionsnormen anbietet.

**2015**

CASE beginnt mit der Vermarktung der neuen „D-Serie“ Tier 4 final / EU Stufe IV Raupenbagger.

**2018**

Stufe V Produktion für Modelle CX350D und höher, gefolgt von den Modellen Short Radius.

**2021**

CASE führt die ersten Modelle der Raupenbagger der Stufe V E-Serie mit neuem FPT-Motor, neuem Monitor, verbesserter Hydraulik und verbesserten vernetzten Dienstleistungen ein.

# RAUPENBAGGER

## VERBESSERTER GENERATION

### VERBESSERTER QUALITÄT UND ZUVERLÄSSIGKEIT

#### *Stärker als je zuvor, auf Beständigkeit ausgelegt*

- + Die verstärkte Schelle verbessert die Aufnahmekraft am Ausleger.
- + Die Form und Stärke der inneren Verstärkungsplatte erhöht die Langlebigkeit des Auslegers.
- + Die neue Toleranz der Ausleger- und Armzylinderstifte reduziert das Klappern und den Spielraum in der Buchse.
- + Ein neuer Einstellmechanismus für das obere Sperrventil wurde hinzugefügt, um den Anschluss der Rohrleitungsventile zu erleichtern.
- + Die kompaktere Montage der Rückholfeder des Unterwagens beim CX130E, auch einschließlich des Schmierzylinders beim CX160E / CX180E, erleichtert die Reinigung des Schlamms.
- + Der CX130E verfügt über einen verstärkten und langlebigeren Fahrmotor, während CX160E / CX180E eine erhöhte Leistung beim Fahren bieten.
- + Die oberen Tragrollen (bei CX160E / CX180E / CX210E / CX250E) wurden für eine höhere Langlebigkeit verbessert.

### VERBESSERTER PRÄZISION UND KONTROLLIERBARKEIT

#### *Sensible Steuerung, leistungsstarke Arbeit - mehr denn je*

Das intelligente Hydrauliksystem von CASE (CIHS) wird jetzt mit neuen Arbeitsmodi und anpassbaren Hydraulikeinstellungen kombiniert, um einen reibungsloseren und effizienteren Betrieb als bei der vorherigen Generation zu gewährleisten.





# E-SERIE

## RAUPENBAGGER

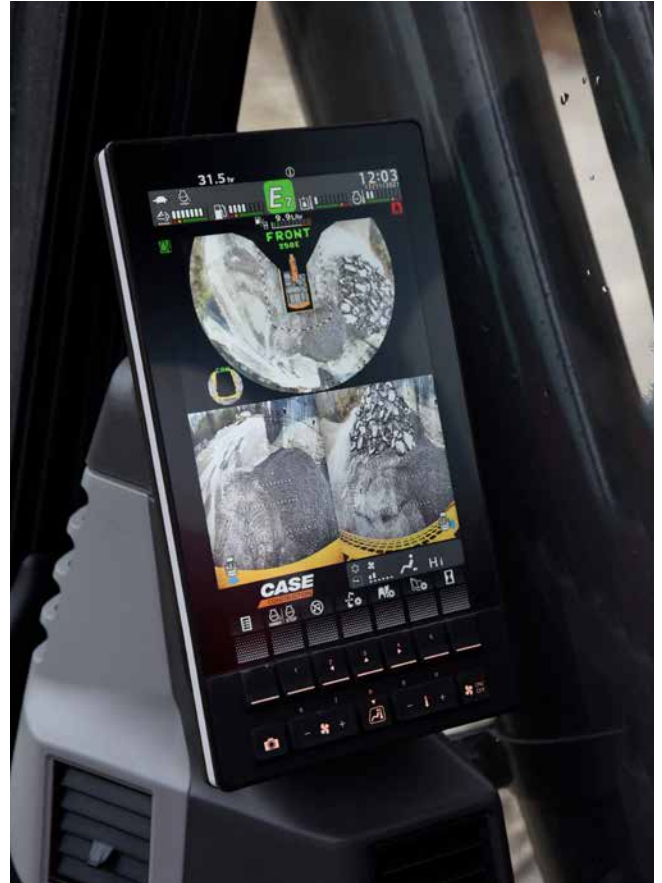

### VERBESSERTER VIELSEITIGKEIT

#### *Ein hohes Maß an Individualisierung für jede Aufgabe*

Die neu konzipierten Arbeitsmodi mit unabhängiger Einstellung des Drosselventils bieten eine präzise Anpassung an die Anforderungen jeder Aufgabe:

**SP-Modus (Super Power)** für höchste Produktivität (wie bei der D-Serie) mit auf Höchstleistung eingestelltem Drosselventil.

**P-Modus (Power)** ersetzt H- und A-Modus bei der D-Serie, mit Einstellungsmöglichkeit des Drosselventils von 1 bis 10.

**E-Modus (Eco)** für höchste Kraftstoffeinsparung, mit Einstellungsmöglichkeit des Drosselventils von 1 bis 10.

**L-Modus (Lifting)** ist für die Handhabung von Gegenständen mit permanent aktivierter Leistungsverstärkung (Power Boost) und Überlastwarnsystem sowie Einstellungsmöglichkeit des Drosselventils von 1 bis 6 optimiert.

Die Auswahl der verfügbaren Arbeitsmodi kann vom Maschineninhaber gesperrt werden.

**NEU** Der bahnbrechende Eco-Modus reduziert den Kraftstoffverbrauch durch gezielte Steuerung von Motor und Pumpe je nach Bewegung. Er hält das maximale Pumpendrehmoment aufrecht, um eine hohe Produktivität zu erzielen, während der Kraftstoffverbrauch bei Arbeiten mit geringem Kraftaufwand minimiert wird.



Die Balance der Hydraulikströme kann auch an die Vorlieben des Bedieners angepasst werden:

- + „Arm In“ vs. „Boom Up“
- + „Arm In“ vs. „Swing“

Die E-Serie bringt die Vielseitigkeit auf ein höheres Niveau, indem sie es dem Bediener ermöglicht, die Art des Werkzeugs auszuwählen und die anpassbare Modellnummer auf dem Monitor der Maschine einzugeben. Bei der Auswahl der Durchfluss- und Druckeinstellungen kann auch der maximale Überlauf zum Schutz des Anbaugeräts eingestellt werden.





# PRODUKTIVITÄT

## SMART ARBEITEN, MEHR PRODUZIEREN

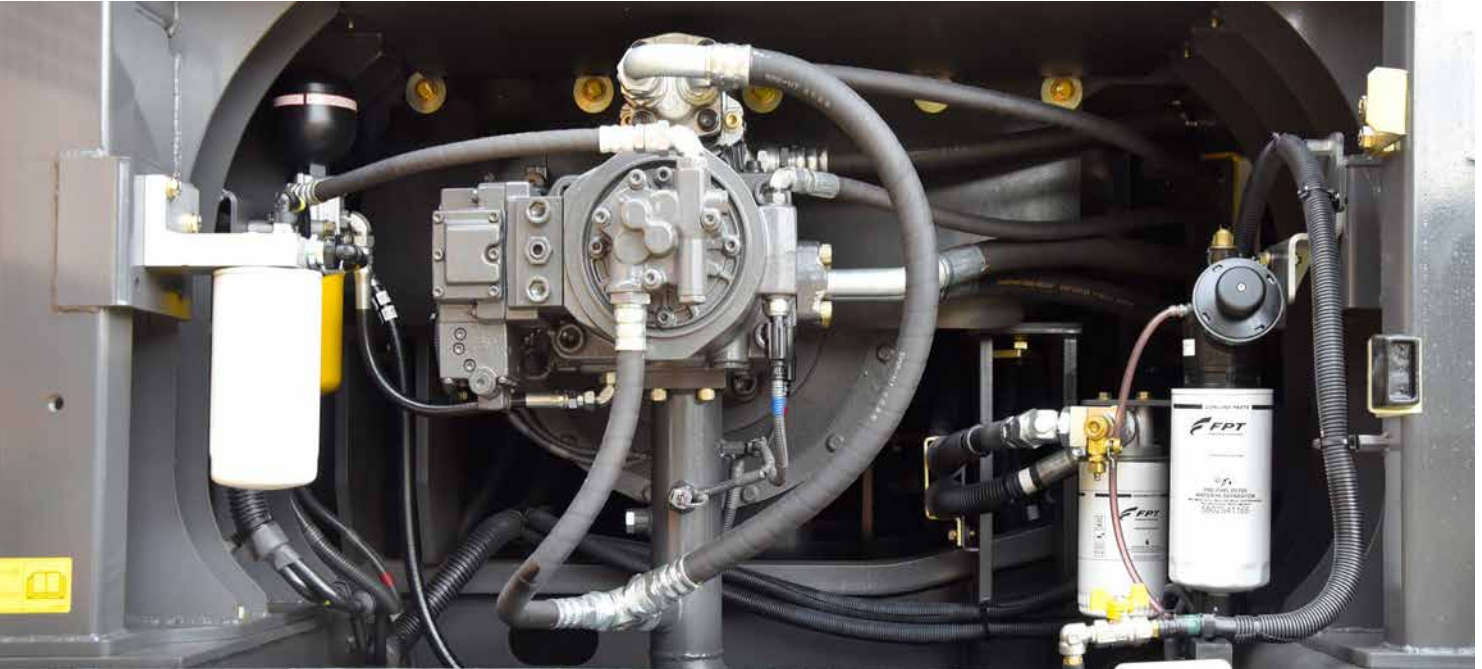

### VERBESSERTER LEISTUNGSFÄHIGKEIT

#### **Beste Leistung, hohe Kraftstoffeinsparung**

Die neue Generation der E-Serie kombiniert die bewährten Energiesparfunktionen der D-Serie mit neuen Arbeitsmodi und Hydraulikeinstellungen, um die Effizienz zu erhöhen.

Das fortschrittliche automatische Energiemanagementsystem, das von der D-Serie übernommen wurde, umfasst sechs wichtige Energiesteuerungsfunktionen:

- + **Pumpendrehmomentsteuerung (Pump Torque Control):** Verhindert ein Absinken der Motordrehzahl aufgrund von Überdrehmomenten im Hochlastbetrieb und reduziert gleichzeitig den Kraftstoffverbrauch bei Arbeiten, die keine maximale Pumpenleistung erfordern.
- + **Automatische Drehzahlabenkung beim Absenken der Ausrüstung und bei Schwenkbewegungen (Boom Economy Control BEC):** Erhöht die Kraftstoffeffizienz beim Absenken des Auslegers und bei Schwenkbewegungen.
- + **Feinsteuerung der Hydraulikleistung zu Beginn von Schwenkbewegungen (Swing Relief Control):** Reduziert den anfänglichen Pumpendurchfluss und verbessert gleichzeitig die Kontrolle zu Beginn von Schwenkbewegungen, um den Kraftstoffverbrauch zu senken.
- + **Automatische Anpassung des Hydraulikdrucks bei Grab- und Planierarbeiten (Spool Stroke Control):** Passt den Druck basierend auf dem Feedback der Sensoren automatisch an und vermeidet unnötige Funktionen.
- + **Nutzung der Abwärtsbewegung des Auslegers zur Beschleunigung der Armöffnung bei Reduzierung der Pumpenleistung (Boom Oil Regeneration):** Das zurückfließende Öl der Abwärtsbewegung des Auslegers wird verwendet, um die Armöffnung zu beschleunigen (nur ab Modell CX210E).
- + **Automatischer Leerlauf / Leerlaufabschaltung (Auto Idle / Idle Shutdown):** Anpassbare und manuell schaltbare Funktionen, die die Motordrehzahl nach einer Zeit der Inaktivität senken oder den Motor nach einer bestimmten Leerlaufzeit abschalten.

Mit diesen Funktionen, die durch das intelligente Hydrauliksystem von CASE koordiniert werden, zusammen mit dem neuen FPT-Motor und dem verbesserten Fahrmotor für zusätzliche mechanische Effizienz, bieten die Bagger der E-Serie eine beispiellose Leistung und eine hohe Kraftstoffeinsparung.

Die Hydraulik des CX160E/CX180E wurde dank einer um 12 % gesteigerten Förderleistung der Pumpe weiter verbessert.



## SAUBERERE MOTOREN

EU Stufe V konforme Motoren



Die neuen FPT NEF-Motoren erfüllen die Vorschriften der Stufe V mit der innovativen, intern entwickelten HI-eSCR2-Lösung, die nur einen Dieseloxidationskatalysator und eine integrierte **wartungsfreie** Vorrichtung am SCR-Katalysator verwendet und eine erhebliche Reduzierung der Emissionen erlaubt.

- + Die SCR (selektive katalytische Reduktion) am Filter hat eine extrem lange Lebensdauer und erfordert während seiner gesamten, gemäß Emissionsvorschriften garantierten Nutzzeit weder Austausch noch mechanische Reinigung.
- + Der Luftaufnahmedurchfluss ist durch einen Turbolader mit Luft-Luft-Kühlung erhöht.
- + Die Mehrfacheinspritzung liefert die beste Drehmomentleistung ihrer Klasse bei niedrigen Drehzahlen.
- + **Ohne leistungsmindernde Abgasrückführung:** Dies bedeutet, dass ausschließlich frische Luft für die Verbrennung verwendet wird und keine zusätzliche Kühlung erforderlich ist.

Die neuen Stufe V NEF-Motoren können ihre bereits niedrigen Emissionen noch weiter reduzieren, indem sie mit **B7-Biodiesel** und **HVO** (eine noch sauberere und hochwertigere Alternative zu Biodiesel mit überlegener Leistung unter kalten Wetterbedingungen) und anderen paraffinischen Kraftstoffen wie **GTL** (Gas to Liquids), **CTL** (Coal to Liquids), **BTL** (Biomass to Liquids) betrieben werden.



# KOMFORTREGELN

## ERSTKLASSIGE ARBEITSUMGEBUNG



### VERBESSERTER KOMFORT

#### *Ideale Arbeitsbedingungen, jeden Tag*

- + Druckkabine mit verbesserter Abdichtung, breitem Einstiegsraum und mehr Fußraum.
- + Ergonomischer, luftgefederter Sitz mit hoher Rückenlehne mit Neigungsverstellung und Heizung.
- + Mit dem Sitz gefederte Konsole und optimierte Steuerhebelpositionen: Der Bediener kann seine bevorzugte Körperhaltung beibehalten, wenn er die Sitzposition einstellt.
- + Reduzierter Pedalweg und Fußstütze reduzieren die Ermüdung während der Arbeit.
- + In den Monitor integrierte automatische Klimaanlagesteuerungen.
- + Die Leistung der Klimaanlage wurde durch eine verbesserte Kühlung und eine optimale Anordnung der Lüftungsschlitze verbessert.
- + Optimierter Stauraum mit Lunchbox-Ablage und Kühlbox, Smartphone-Ablage und zwei großen Flaschenhaltern.
- + Neu positionierte untere Laufrollen reduzieren die Vibrationen für eine ruhigere Fahrt.
- + Leisere Kabine, mit einem um 1 dB niedrigeren Innengeräusch, im Vergleich zur D-Serie, beim Modell CX210E und einem um 3 dB niedrigeren Innengeräusch bei den Modellen CX250E / CX300E.





# SICHERHEIT UND WARTUNG

## SICHER ARBEITEN, IN JEDEM ZUSTAND

### SICHERERE ARBEIT UND ZUGÄNGLICHKEIT

#### *Sicherheit an erster Stelle, in und außerhalb der Kabine*

- + Verstärkte Kabinenstruktur, ROPS und FOPS konform.
- + Standard FOPS Level 2 Kopfschutz.
- + Werkseitig montierter Frontschutz OPG 1 und 2; Schutzgitter als DIA-Kit erhältlich.
- + Werkseitig montierter Fahrbetrieb-Alarm für erhöhte Sicherheit auf der Baustelle um die Maschine herum.
- + Die neue Sicherheitsfunktion der automatischen Hebelverriegelung stoppt die Maschine sofort, wenn der Bediener versehentlich die Sicherheitsvorrichtung entriegelt.
- + Verschlusserkennung des Sicherheitsgurtes.
- + Breite, robuste und bequeme Stufen und Handlauf für einen sicheren Zugang zur Oberseite der Haube.
- + Rutschfeste Platten und obere Haubenabdeckung, die von zwei Gaskolben getragen und durch zwei mechanische Anschläge gesichert werden.
- + Breite Plattform auf dem Motorraum für sicheres Arbeiten am Motorkasten.

### BESSERE VISIBILITÄT

#### *Für eine außerordentliche Visibilität ausgelegt*

- + Die an der D-Serie bereits hervorragende Visibilität wurde weiter verbessert:
- + Verglaste Oberfläche mit verbesserter Visibilität auf der rechten Seite.
- + Größerer Monitor (7 bis 10 Zoll) mit höherer Auflösung, fünf konfigurierbaren Tasten und zusätzlichen Menüs am Display.
- + Für den 270°-Maxi-Monitor von CASE (CMVM) mit überarbeitetem Bildschirmlayout ist eine Standardkamera für die Rückseite und die rechte Seite sowie eine optionale Kamera für die linke Seite verfügbar.
- + Verbesserte Kameras für eine bessere Farbbalance.
- + Verbesserte Entfrosthilfe der Frontscheibe.
- + Die neue Scheibenwaschdüse mit Diffusionspray sorgt für eine bessere Reinigung der Windschutzscheibe.
- + LED-Beleuchtung für eine hellere und breitere Beleuchtung.
- + „Follow-me“-Leuchte mit wählbarem Abschalttimer.

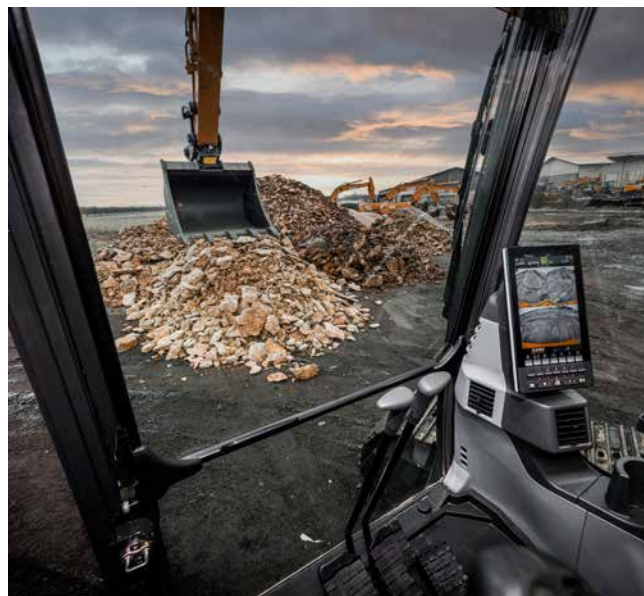



# SICHERHEIT UND WARTUNG

## SICHER ARBEITEN, IN JEDEM ZUSTAND



### EINFACHE WARTUNG

#### „Bodenständige“ und vernetzte Dienste

- + Neue Wartungsintervalle für niedrigere Wartungskosten:
  - **Motoröl-, Kraftstoff- und Ölfilter** von 500 zu 1.000 Stunden;
  - **Filter des AdBlue-Versorgungsmoduls** von 3.000 Stunden auf 4.000 Stunden;
  - **Fahrwerköl von 1.000 zu 2.000 Stunden** (an Modellen CX160E / CX180E).
- + Buchsen des erweiterten Wartungssystems (EMS) bieten Schmierintervalle von 1.000 Stunden an Arm- und Auslegerstiften und 250 Stunden an den Befestigungsstiften.
- + Die Abwesenheit der Abgasrückführung reduziert die Komplexität im ATS-System.
- + Die SCR (selektive katalytische Reduktion) am automatischen Filterreinigungsgerät erfordert während der garantierten Nutzzeit weder Austausch noch mechanische Reinigung.
- + Kraftstoffdüse mit integriertem Tank Schwimmer für bessere Sicht beim Nachfüllen.
- + Hydrauliköltankdeckel mit integriertem Entlüfter zum werkzeuglosen Nachfüllen.
- + Neu hinzugefügtes Probenahmevernill im Pumpenraum für eine einfachere Probenahme des Hydrauliköls.
- + Erhöhte Kapazität des Wischwasserbehälters um weniger nachfüllen zu müssen.
- + Kompakte Ausführung des Fettzylinders für leichtere Schlammreinigung um die Tragrollen beim CX160E / CX180E, das gleiche Ergebnis wird beim CX130E durch Verdichtung der Rückholfeder erreicht.
- + Zweiteilige Fahrerhaus-Fußmatte für einfachere Reinigung.
- + Kühlerverkleidung mit größerer seitlicher Öffnung und zusätzlicher Öffnung unterhalb der oberen Struktur für besseren Zugang.





- + Höhenverstellung des Luftfilters für leichteres Anbringen und Abnehmen.
- + Der automatische Riemenspanner des Ventilators erfordert keine manuelle Kalibrierung.
- + Ferndiagnose und -kundendienst sowie interaktive Wartung mit dem neuen bidirektionalen CASE SiteConnect-Modul und erweiterten SiteWatch-Telematikdiensten.
- + Das neue After-Market-Ersatzteilangebot der **anschraubbaren Gummipads CASE FLEETPRO**, die für das Modell CX130E mit 500 mm und 600 mm -Bodenplatten erhältlich sind, ermöglicht einen einfachen und schnellen Wechsel zwischen Straßen- und Geländeanwendungen, erhöht die Vielseitigkeit der Maschine und erhöht die Rentabilität des Kunden.





# HAUPTGRÜNDE UM SICH FÜR DIE NEUE E-SERIE ZU ENTSCHEIDEN

## OPTIMALE KOMBINATION VON GESCHWINDIGKEIT UND STEUERBARKEIT

Das intelligente Hydrauliksystem von CASE (CIHS) ist ein Synonym und eine Marktreferenz für seine schnellsten Zykluszeiten, beste Energiesparleistung und reibungslose Steuerung.

## VERBESSERTE QUALITÄT UND ZUVERLÄSSIGKEIT

CASE-Bagger sind bekannt für ihr ausgewogenes Design und die erstklassigen Komponenten. Die neuen Verbesserungen an Arm-, Ausleger- und Unterwagenstruktur machen sie noch besser.

## HÖHERE VIELSEITIGKEIT

- + **NEU** 4 Betriebsmodi (Super Power, Power, Eco, Lifting)
- + **NEU** 10 Drosselventileinstellungen, unabhängig vom Betriebsmodus
- + **NEU** Anpassung von Arm, Ausleger und Schwenkdurchflussausgleich für jede Anwendung
- + **NEU** Möglichkeit der Speicherung der Typen und Namen der Anbaugeräte auf dem Display, für eine schnellere Werkzeugverwaltung

## VERBESSERTE LEISTUNGSFÄHIGKEIT

- + **NEU** Der Eco-Modus gewährleistet die beste selektive Motor- und Pumpensteuerung, maximiert das Drehmoment nur bei Bedarf und spart mehr Kraftstoff
- + **NEU** FPT Stufe V Motor ohne leistungsmindernde Abgasrückführung, effizientere Verbrennung
- + **NEU** verbesserte Haltbarkeit und Leistung des Fahrmotors

## VERBESSERTE VERBINDUNG

- + **NEU** bidirektionales CASE SiteConnect-Modul
- + **NEU** interaktive Wartungsmöglichkeiten
- + **NEU** Fernkundendienst
- + **NEU** Standard-Telematiklösungen von CASE (Modem, Verkabelung, Kabelbäume, Antenne und SiteWatch-Abonnement „Advanced“ für 3 Jahre)

## BESSERE VISIBILITÄT

- + **NEU** 10-Zoll-LCD-Monitor - der Größte der Branche - mit 5 konfigurierbaren Tasten und neuen Menüfunktionen
- + **NEU** Entfrosthaltung der Frontscheibe und verbesserte Scheibenwischanlage
- + **NEU** bessere Sichtbarkeit auf der rechten Seite
- + Optionaler CASE Maxi-Monitor (CMVM) für eine optimierte Rundumsicht
- + LED-Beleuchtung

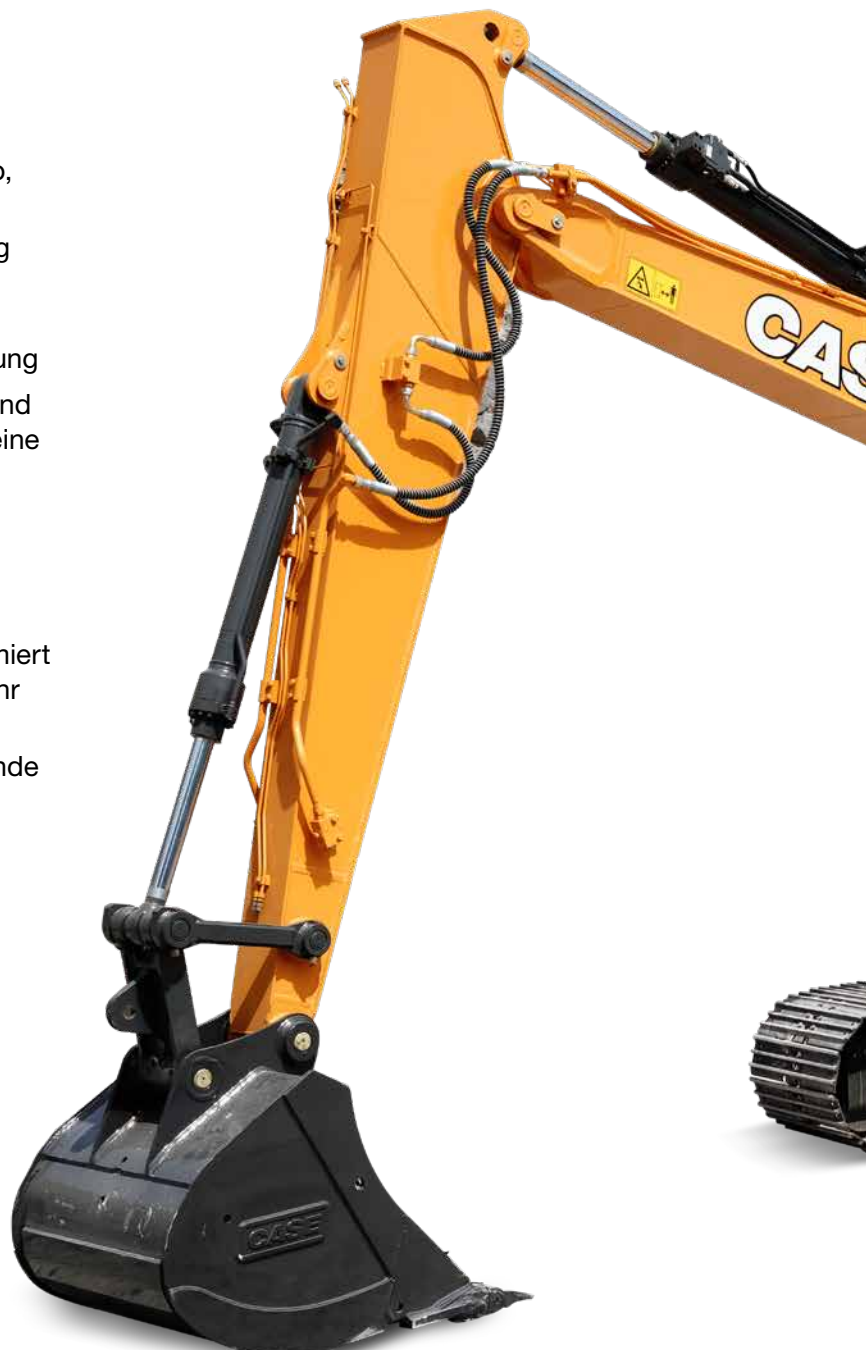



## VERBESSERTER KOMFORT

- + **NEU** mit dem Sitz gefederte Konsole
- + **NEU** breiter Zugangsraum und mehr Fußraum
- + **NEU** spezifische A/C-Bedienelemente im Monitor, immer in Reichweite
- + **NEU** verbesserte Klimaanlage mit neuen Lüftungsschlitzen
- + **NEU** reibungslosere Fahrt mit neu positionierten Rollen
- + **NEU** leisere Arbeitsumgebung in der Kabine

## EINFACHE WARTUNG

- + **NEU** verlängertes 1.000-Stunden-Wechselintervall für Motoröl und Kraftstofffilter
- + **NEU** 1.000-Stunden-Lagerschmierintervalle für Arm- und Auslegerbolzen
- + **NEU** automatisches Filterreinigungsgerät SCR (selektive katalytische Reduktion) – wartungsfrei, extrem lange Lebensdauer
- + **NEU** einfacher Zugang zum Hydrauliktank dank Deckel mit Entlüftung
- + **NEU** geteilte Fußmatte
- + **NEU** FLEETPRO anschraubbare Gummipads für den Ersatzteilmarkt für einen schnellen Austausch und höhere Vielseitigkeit am CX130E

## SAUBERERE MOTOREN

- + **NEU** STUFE V Motor von FPT, dem europäischen Marktführer, bekannt für seine Zuverlässigkeit und innovative tradition, mit mehr als 25 Jahren Erfahrung
- + **NEU** hocheffizientes SCR-2-System, durch 13 Patente geschützt
- + **NEU** ohne Abgasrückführung
- + **NEU** kompatibel mit HVO und alternativen synthetischen Kraftstoffen

## SICHERERE ARBEIT UND ZUGÄNGLICHKEIT

- + ROPS Kabine mit FOPS Level 2
- + Standardmäßig erweiterte Handläufe und Schutzplanken
- + Werkseitig montierter Fahrbetrieb-Alarm
- + **NEU** Sicherheitsfunktion mit automatischer Hebelverriegelung







## EIN WENIG WISSENSCHAFT

Das Telematiksystem SiteWatch von Case verwendet eine High-Tech-Steuereinheit, die auf jeder Maschine montiert ist, um Informationen von dieser Maschine und vom GPS-Satelliten zu sammeln. Diese Daten werden dann drahtlos über die mobilen Kommunikationsnetze zum CASE Telematics Web Portal befördert.



## SITWATCH: VORTEILE DER ZENTRALISIERTEN FLOTTENKONTROLLE AUF KNOPFDRUCK

### **Messen Sie die tatsächliche Verfügbarkeit Ihrer Anlagen und optimieren Sie sie**

- + Befreien Sie sich von der „Phantomflotte“: SiteWatch ermöglicht die Identifizierung von Ersatzeinheiten oder nicht ausgelasteten Maschinen an jedem Standort.
- + Machen Sie es möglich, Einheiten dort neu zuzuweisen, wo sie mehr gebraucht werden.
- + Die vorausschauende Wartungsplanung wird erleichtert, da die aktualisierten Einsatzzeiten immer verfügbar sind.
- + Nutzen Sie die Vorteile von SiteWatch auch für den Rest Ihrer Flotte: SiteWatch kann auch in Einheiten anderer Hersteller installiert werden.

### **Verbessern Sie Ihre Gesamtbetriebskosten!**

- + Den Kraftstoffverbrauch verschiedener Maschinentypen vergleichen zu können,
- + Ermöglicht Ihnen die Wahl der richtigen Ausrüstung.
- + Sparen Sie Transportkosten mit geplanten und gebündelten Wartungsmaßnahmen.
- + Sorgenfreiheit, optimierte Betriebszeit und geringere Reparaturkosten: Mit der vorbeugenden Wartung werden Sie darauf aufmerksam gemacht, wenn der Motor gewartet werden muss, so können störende Ausfälle vermieden werden.
- + Machen Sie es möglich, die Anlagenrentabilität von verschiedenen Standorten zu vergleichen.
- + Ihre Ausrüstung wird nur während der Arbeitszeiten genutzt. Sie können Warnmeldungen einrichten, die Sie benachrichtigen, wenn sie am Wochenende oder in der Nacht benutzt wird.
- + Integrieren Sie das Wartungsplanungspaket, das sicherstellt, dass die erforderlichen Dienstleistungen zum richtigen Zeitpunkt erbracht werden.

### **Mehr Sicherheit, niedrigere Versicherungsprämie**

- + Halten Sie Diebe fern: Mit der Geo-Lokalisierung schrecken Sie Diebe ab. SiteWatch ist versteckt, damit es für Diebe schwer zugänglich ist.
- + Ihre Flotte wird nur dort eingesetzt, wo Sie es wünschen. Sie können einen virtuellen Zaun definieren und erhalten eine E-Mail, wenn eine Maschine diesen Bereich verlässt.



# SUPPORT DURCH EXPERTEN VON CASE IMMER BEI IHNEN

## **SITECONNECT: PROAKTIVE UNTERSTÜTZUNG SOWIE HILFE AUS DER FERNE**

Das SiteConnect-Modul ermöglicht es, eine 2-Wege-Kommunikation zwischen Ihrer Maschine und Ihrem CASE-Händler herzustellen. Sie sind in der Lage, eine Ferndiagnose durchzuführen und die Maschinendaten zu analysieren, bevor sie zum Gerät fahren.

### ***Maximieren Sie die Betriebszeit Ihrer Maschine***

- + Sie sparen Zeit, da Ihr Händler dem Bediener Support aus der Ferne bietet. Die Maschine kann sich an einem beliebigen Ort befinden, während sich der Händler aus der Ferne mit der Maschine verbindet, um eine Diagnose durchzuführen.
- + Der Händler unterstützt Sie mit den SiteConnect-Tools, um die Betriebszeit für Ihre Maschine zu maximieren

### ***Optimierung der Service-Effizienz***

- + Wenn Sie Ihrem Händler die Möglichkeit geben, Ihre Anlage aus der Ferne zu untersuchen, kann er Probleme in kürzester Zeit, bei einem einzigen Besuch, mit den richtigen Teilen und Werkzeugen beheben.
- + Die auf der Maschine installierten elektronischen Steuergeräte können Software-Updates unterliegen: Mit dem SiteConnect-Modul kann Ihr CASE-Händler Software-Updates auf Ihrem Computer aus der Ferne durchführen
- + Steigern Sie die Betriebszeit, senken Sie die Kosten!

### ***Senken Sie Ihre Gesamtbetriebskosten***

- + Mit den von Siteconnect gesammelten Daten über den Zustand und die Leistung Ihrer Maschine kann Ihr CASE-Händler einen schnellen und effektiven Service bieten, wenn Sie diesen benötigen. Dies erhöht die Betriebszeit.



Laden Sie die SiteManager-App herunter, um den Fernzugriff auf Ihre Geräte direkt von den Händlereinrichtungen aus zu ermöglichen, stets mit Ihrer Genehmigung. Ein Aufkleber mit einem SiteConnect QR-Code befindet sich auf der Heckscheibe. Scannen Sie den QR-Code mit Ihrem Mobilgerät, um schnell auf die SiteConnect-Seite zu gelangen, auf der Sie ganz einfach die SiteManager-App herunterladen können und weitere nützliche Inhalte erhalten.

# STANDARD UND OPTIONEN

## STANDARD AUSRÜSTUNG

### MOTOR

- + FPT NEF 4-Zylinder Diesel-Turbolader Stufe V
- + Selektive katalytische Reduktion am Filter (SCRoF)
- + Dieseloxidationskatalysator (DOC)
- + Ohne Abgasrückführung
- + VGT-Turbolader
- + Elektronische Kraftstoffeinspritzung
- + Common Rail-Hochdruckeinspritzsystem
- + Sicherheitsstart im Leerlauf
- + Automatische Motor-Warmlauffunktion, Not-Aus
- + Vorglühkerze
- + Motorschutzfunktion (EPF)
- + Zweistufige Kraftstofffiltration
- + Luftfilter mit zwei Einsätzen
- + Remote-Ölfilter
- + Grüner Ölablassdeckel
- + 1.000 Stunden Wechselintervall für Motoröl und Kraftstofffilter
- + 24-Volt-System
- + Batterieschalter
- + Kühlpaket für hohe Umgebungstemperaturen
- + Externe Kraftstoff- und AdBlue-Messgeräte
- + Kraftstoffkühler
- + Kraftstofffilter und Kraftstoffvorfilter mit Wasseransammlungsanzeige
- + Kraftstoff-Absperrventil
- + Leerlaufumschaltung
- + Kühler, Ölkühler, Intercooler - Schutzschild
- + Betankungspumpe

### KRAFTSTOFFEINSPARUNGSSYSTEME

- + Eco-Modus
- + Automatische Leerlaufsteuerung
- + One-touch Leerlauf
- + Leerlaufabschaltung
- + Pumpendrehmomentsteuerung (PTC)
- + Automatische Drehzahlabsenkung beim Absenken der Ausrüstung und bei Schwenkbewegungen (BEC)
- + Feinsteuerung der Hydraulikleistung zu Beginn von Schwenkbewegungen (SRC)
- + Automatische Anpassung des Hydraulikdrucks bei Grab- und Planierarbeiten (SSC)
- + Nutzung der Abwärtsbewegung des Auslegers zur Beschleunigung der Armöffnung bei Reduzierung der Pumpenleistung (BOR)

## ZUSATZAUSRÜSTUNG

### HYDRAULIK

- + Greiferkreislauf
- + Kreislauf mit geringem Durchfluss, proportionale Steuerung
- + Doppelwirkender Kreislauf mit elektrischer proportionaler Steuerung (nur an CX130E Long Reach)

### BEDIENSTATION

- + Vorderer Kabinenschutz - vertikale Stangen (OPG Stufe 2)
- + Vorderer Kabinenschutz - vertikale Stangen (OPG Stufe 1)

### HYDRAULIK

- + Hydraulische Durchflussregelung
- + Elektronisch gesteuerte Hydraulikpumpen
- + Automatische Leistungsverstärkung
- + Multifunktionsschaltung (Hammer / hoher Durchfluss) mit elektrischer Proportionalsteuerung (n.a. bei CX130E Long Reach)
- + Automatische Anpassung der Fahrgeschwindigkeit
- + 4 Wählbare Betriebsweisen
- + Überlastwarnung
- + ISO-Steuerschema
- + Voreingestellte Zusatzpumpe
- + Schalter-gesteuerte Anwahl der Zusatzkreisläufe
- + Zusatzkreislaufventil
- + Hydraulikfilter-Kontrollanzeige
- + Ölkühlung
- + Hydraulikölwechsel alle 5.000 Stunden
- + Hydraulikfilterwechsel alle 2.000 Stunden
- + Hydraulischer Schnellwechsler
- + Hydraulikölversorgungsanschluss mit Entlüfter

### OBERWAGEN

- + ISO-Spiegel
- + Handlauf - Einstieg rechts
- + ISO-Schutzgitter
- + Kabine mit Vibrationsdämpfung (hydraulisch und mit Feder)
- + Hubösen für Gegengewicht
- + Abschließbarer Tankdeckel, Wartungskappen und Werkzeugkasten
- + Sicherheitskamera für umfassende Sicht nach hinten und zur Seite

### BEDIENSTATION

- + Überrollschutz (ROPS)
- + FOPS Schutzdach OPG Stufe 2
- + Druckkabine
- + Temperiertes Sicherheitsglas
- + One-Touch Frontfensterschloss
- + Sonnenblende & Regenabweiser
- + Klimaanlage, Heizung und Entfrostdung mit automatischer Steuerung
- + Lunchbox und Kühlbox, Becherhalter und Aschenbecher
- + Innenbeleuchtung
- + Mehrfach einstellbare Niederfrequenz-Luftfederungskonsole und neigbarer Sitz mit Luftfedern und doppelt wirkendem

- + Frontgitter, verfügbar als DIA-Kit

- + Regenabweiser
- + CASE Maxi-Monitor (CMVM) - 270°-Sicht mit zusätzlicher Kamera auf der linken Seite

### OBERWAGEN

- + Anschlüsse für Hydraulik- und Motorölproben

### ANBAUGERÄTE

- + HD Ausleger 4,63 m (CX130E)
- + Stiel HD 2,10 / 3,01 m (CX130E) oder 3,05 m (CX160E / CX180E)

- hydraulischem Dämpfer
- + Sitzverschiebung - 90 mm
- + Sicherheitsgurt mit Verschlusserkennung
- + Verstellbare Armlehnen
- + Ergonomische Steuerhebel
- + Verschiebbares Cockpit - 80 mm
- + Zusatzkreislauf-Auswahlsystem
- + Aux-Eingang für persönliche elektronische Geräte
- + Multifunktion LED-Farbmonitor (10") mit Silikontastern
- + Monitor in 22 Sprachen
- + Diebstahlschutz (Start-Code-System)
- + Geteilte Fußmatte
- + 12 V-Stromanschluss
- + 24 V-Zigarettenanzünder
- + Einteiliges rechtes Seitenfenster
- + 8 LED-Arbeitsscheinwerfer (2 Kabinendach, 1 LH-Ausleger, 1 Werkzeugkasten, 4 rundum)
- + Scheibenwischer/-waschanlage
- + Panoramadach aus Lexan mit Sonnenschutz
- + Aufbewahrungsfächer
- + Integriertes Diagnosesystem
- + Reisealarm
- + DAB+ Bluetooth-Radio mit Antenne und 2 Lautsprechern

### ANBAUGERÄTE

- + Standardausleger 4,63 m (CX130E) oder 5,15 m (CX160E / CX180E)
- + Long-Reach-Ausleger 7,4 m (CX130E Long Reach)
- + Arm 2,50 m (CX130E) oder 2,62 m (CX160E / CX180E)
- + Long-Reach-Arm 5,3 m (CX130E Long Reach)
- + Auf dem Display speicherbare Typen und Namen der Anbaugeräte

### UNTERWAGEN

- + 600 mm Dreistegbodenplatten
- + 700 mm Dreistegbodenplatten (nur an CX130E Long Reach)
- + Komplette Überlappung der Drehkranznabe
- + Abgedichtete Kette
- + Zurrpunkte

### TELEMATIK

- + SiteConnect-Modul und SiteWatch-Abonnement „Advanced“ für 3 Jahre mit Fernüberwachung

### UNTERWAGEN

- + 500 / 700 mm Dreistegbodenplatten (CX130E / CX160E) oder 700 / 800 mm Dreistegbodenplatten (CX180E)
- + 500 mm Gummigliederkette (CX130E)
- + Dreispurführung (CX160E / CX180E) oder Doppelspurführung (CX130E)







# TECHNISCHE DATEN

## CX130E

### MOTOR

Modell \_\_\_\_\_ FPT NEF4  
 Typ \_\_\_\_\_ Wassergekühlt, 4-Takt Diesel, 4-Zylinder in Reihe, Hochdruck Common-Rail-System (elektrisch geregelt), Turbolader mit Luft-zu-Luft Zwischenkühler, SCRof, EGR free.  
 Emissionen \_\_\_\_\_ Stufe V  
 Anzahl Zylinder / Hubraum (l) \_\_\_\_\_ 4 / 4,5  
 Bohrung und Hub (mm) \_\_\_\_\_ 104 x 132

### Nettleistung

ISO 9249 (kW) \_\_\_\_\_ 76,4 bei 2000 min<sup>-1</sup> (rpm)  
 ISO 14396 (kW) \_\_\_\_\_ 78,8 bei 2000 min<sup>-1</sup> (rpm)

### Maximales Drehmoment

ISO 9249 (Nm) \_\_\_\_\_ 370 bei 1800 min<sup>-1</sup> (rpm)  
 ISO 14396 (Nm) \_\_\_\_\_ 379 bei 1800 min<sup>-1</sup> (rpm)

### HYDRAULIKSYSTEM

Hauptpumpen \_\_\_\_\_ 2 Axialkolbenpumpen mit Regelsystem  
 Max. Förderstrom (l/min) \_\_\_\_\_ 2 x 129 bei 2000 min<sup>-1</sup>

### Arbeitsdruck

Ausleger/Stiel/Löffel (MPa) \_\_\_\_\_ 34,3 - 36,3 mit Auto Powerboost  
 Schwenkkreislauf (MPa) \_\_\_\_\_ 27,9  
 Schwenkkreislauf (LR) (MPa) \_\_\_\_\_ 24,0  
 Fahrmotoren (MPa) \_\_\_\_\_ 34,3  
 Vorsteuerung \_\_\_\_\_ 1 Zahnradpumpe  
 Max. Förderstrom (l/min) \_\_\_\_\_ 20  
 Arbeitsdruck (MPa) \_\_\_\_\_ 3,9

### Pumpe Planierschild

(CX130E Planierschild) \_\_\_\_\_ 1 Zahnradpumpe  
 Max. Förderstrom (l/min) \_\_\_\_\_ 54 bei 2000 min<sup>-1</sup>  
 Arbeitsdruck (MPa) \_\_\_\_\_ 20,6

### Ausleger-Zylinder

Bohrung (mm) \_\_\_\_\_ 105  
 Hub (mm) \_\_\_\_\_ 961

### Stiel-Zylinder

Bohrung (mm) \_\_\_\_\_ 115  
 Hub (mm) \_\_\_\_\_ 1108

### Löffel-Zylinder

Bohrung (mm) \_\_\_\_\_ 95  
 Hub (mm) \_\_\_\_\_ 881  
 Bohrung (LR) (mm) \_\_\_\_\_ 85  
 Hub (LR) (mm) \_\_\_\_\_ 665

### SCHWENKWERK

Schwenkmotor \_\_\_\_\_ Axialkolbenmotor mit konstantem Schluckvolumen  
 Max. Schwenkgeschwindigkeit (min<sup>-1</sup>) \_\_\_\_\_ 14,3  
 Max. Schwenkgeschwindigkeit (LR) (min<sup>-1</sup>) \_\_\_\_\_ 6,9  
 Schwenkmoment (kNm) \_\_\_\_\_ 33  
 Schwenkmoment (LR) (kNm) \_\_\_\_\_ 28,2

### FILTER

Ansaugfilter (µm) \_\_\_\_\_ 105  
 Rücklauffilter (µm) \_\_\_\_\_ 6  
 Filter Steuerkreislauf (µm) \_\_\_\_\_ 8

### ELEKTRISCHES SYSTEM

Bordnetzspannung (V) \_\_\_\_\_ 24  
 Lichtmaschine (A) \_\_\_\_\_ 90  
 Anlasser (V - kW) \_\_\_\_\_ 24 - 4,0  
 Batterie \_\_\_\_\_ 2 X 12 V 72 Ah/5HR

### UNTERWAGEN

Fahrmotor \_\_\_\_\_ Axialkolbenmotor mit variabler Fördermenge  
 Hohe Fahrgeschwindigkeit (automatischer Gangwechsel) (km/h) \_\_\_\_\_ 5,7  
 Niedrige Fahrgeschwindigkeit (km/h) \_\_\_\_\_ 3,4  
 Zugkraft (Schild & LR / LC) (kN) \_\_\_\_\_ 116 / 117  
 Anzahl der Stützrollen (pro Seite) (Schild/LC) \_\_\_\_\_ 1 / 2  
 Anzahl der Laufrollen (pro Seite) \_\_\_\_\_ 7  
 Anzahl der Bodenplatten (pro Seite) (Schild/LC) \_\_\_\_\_ 43 / 46  
 Bodenplattentyp \_\_\_\_\_ 3-Steg-Bodenplatte  
 Steigfähigkeit \_\_\_\_\_ 70% (35°)

### LÄRMWERTE

Garantierter Schalleistungspegel (EU Richtlinie 2000/14/EC) \_\_\_\_\_ LwA 98 dB(A)  
 Schalldruckpegel am Bedienplatz (ISO 6396) \_\_\_\_\_ LpA 69 dB(A)

### FÜLLMENGEN

Kraftstofftank (l) \_\_\_\_\_ 250  
 Hydrauliksystem (l) \_\_\_\_\_ 157  
 Hydrauliktank (l) \_\_\_\_\_ 82  
 AdBlue-Tank (l) \_\_\_\_\_ 60

LEISTUNGSDATEN		Stiel 2,50 m	Stiel 3,01 m	Stiel 2,11 m
Länge Ausleger	mm	4630	4630	4630
Durchschwenkradius Tieflöffel	mm	1200	1200	1200
Durchschwenkwinkel Tieflöffel	°	178	178	178
A Max. Reichweite in Bodenhöhe	mm	8170	8640	7810
B Max. Reichweite	mm	8310	8770	7960
C Max. Grabtiefe	mm	5550	6050	5160
D Max. Einstichhöhe	mm	8770	9050	8550
E Max. Ausschütthöhe	mm	6390	6680	6170
F Geringster Schwenkradius	mm	2340	2660	2360

GRABKRÄFTE (ISO 6015)		Stiel 2,50 m	Stiel 3,01 m	Stiel 2,11 m
Losbrechkraft, Löffelstiel	kN	62	56	70
mit Power Boost	kN	66	60	74
Losbrechkraft, Tieflöffel	kN	90	90	90
mit Power Boost	kN	95	95	95

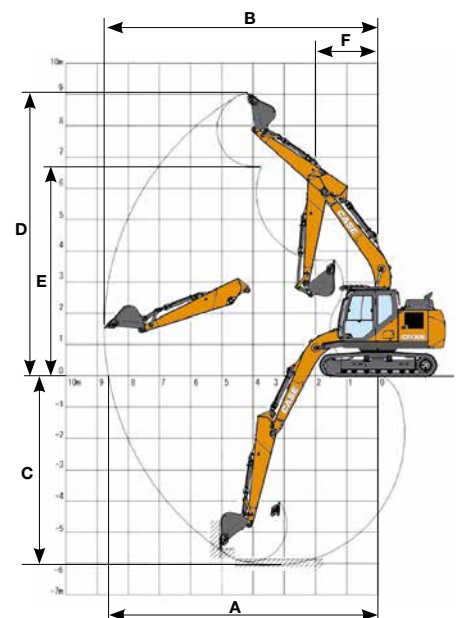



# TECHNISCHE DATEN

## CX130E PLANIERSCHILD-LC

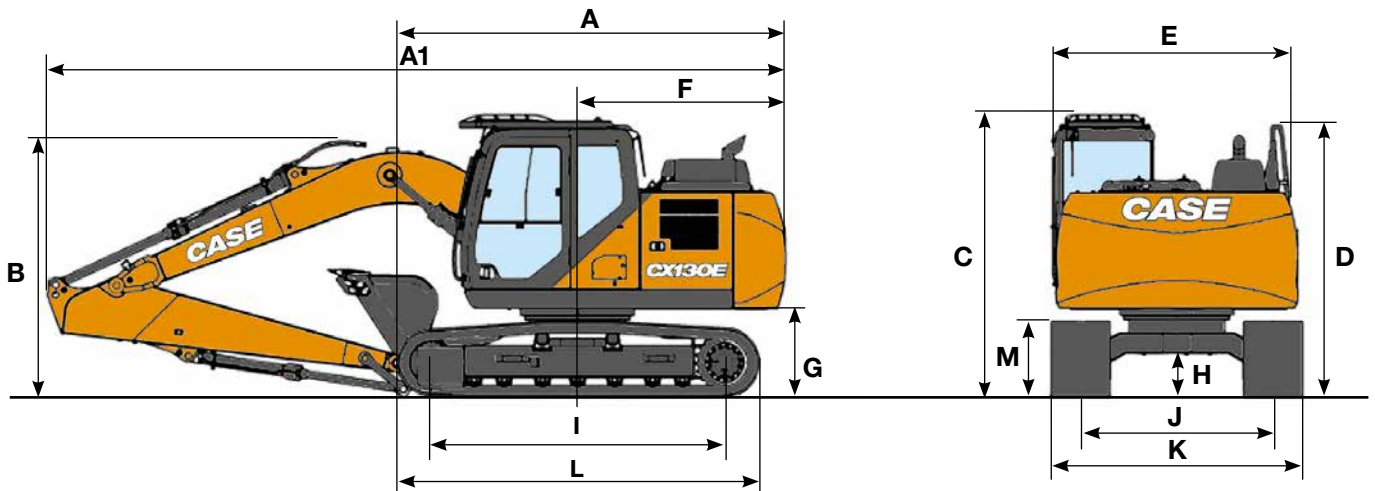

ABMESSUNGEN	Stiel 2,50 m	Stiel 3,01 m	Stiel 2,11 m
A Gesamtlänge (ohne Ausrüstung) (Planierschild - LC)	mm 4170 / 4050	4170 / 4050	4170 / 4050
A1 Gesamtlänge (mit Ausrüstung) (Planierschild - LC)	mm 7910 / 7660	7930 / 7680	7900 / 7660
B Gesamthöhe (über Ausleger)	mm 2760	2740	2670
C Kabinenhöhe	mm 2910	2910	2910
D Gesamthöhe (über Handlauf)	mm 2800	2800	2800
E Breite Oberwagen	mm 2490	2490	2490
F Heckschwenk-Radius	mm 2190	2190	2190
G Höhe bis Unterkante Oberwagen	mm 900	900	900
H Min. Bodenfreiheit (Planierschild - LC)	mm 425 / 420	425 / 420	425 / 420
I Abstand Mitte Leitrad bis Mitte Turas (Planierschild - LC)	mm 2790 / 3040	2790 / 3040	2790 / 3040
J Spurweite	mm 1990	1990	1990
K Breite Unterwagen (mit 600 mm Bodenplatten)	mm 2590	2590	2590
L Länge Unterwagen (Planierschild - LC)	mm 3500 / 3760	3500 / 3760	3500 / 3760
M Höhe Raupenlaufwerk	mm 780	780	780

### GEWICHT UND BODENDRUCK

Mit 2,50m Ausleger, 0,5m<sup>3</sup> Tieflöffel, 600mm Bodenplatten, Fahrer, Schmiermittel, Kühlmittel, vollem Kraftstofftank und Schutzgitter OPG Stufe 2.

Mit 5,30m Ausleger, 0,28m<sup>3</sup> Tieflöffel, 700mm Bodenplatten, Fahrer, Schmiermittel, voller Kraftstofftank und FOPS-Schutz Level 2

CX130E	GEWICHT	BODENDRUCK
Planierschild	13900 kg	0,037 MPa
LC	13300 kg	0,033 MPa

CX130E	GEWICHT	BODENDRUCK
LR	15100 kg	0,033 MPa

Gegengewicht: 1870 kg

Gegengewicht: 3350 kg

# HAMMER

## CX130E

### DIREKT-ANBAU

Model	Gewicht kg	Einstellung Maschine		Stiel 2,11 m	Stiel 2,50	Stiel 3,01 m
		Durchfluss l/min	Entlastungsdruck Mpa			
<b>CB HAMMER</b>						
CB135S	630	87	18-21	<input type="checkbox"/>	<input type="checkbox"/>	<input type="checkbox"/>
CB150S	950	87	19-21	<input type="checkbox"/>	—	—

Anwendbar  
 — Nicht anwendbar

# TECHNISCHE DATEN

## CX130E LONG REACH

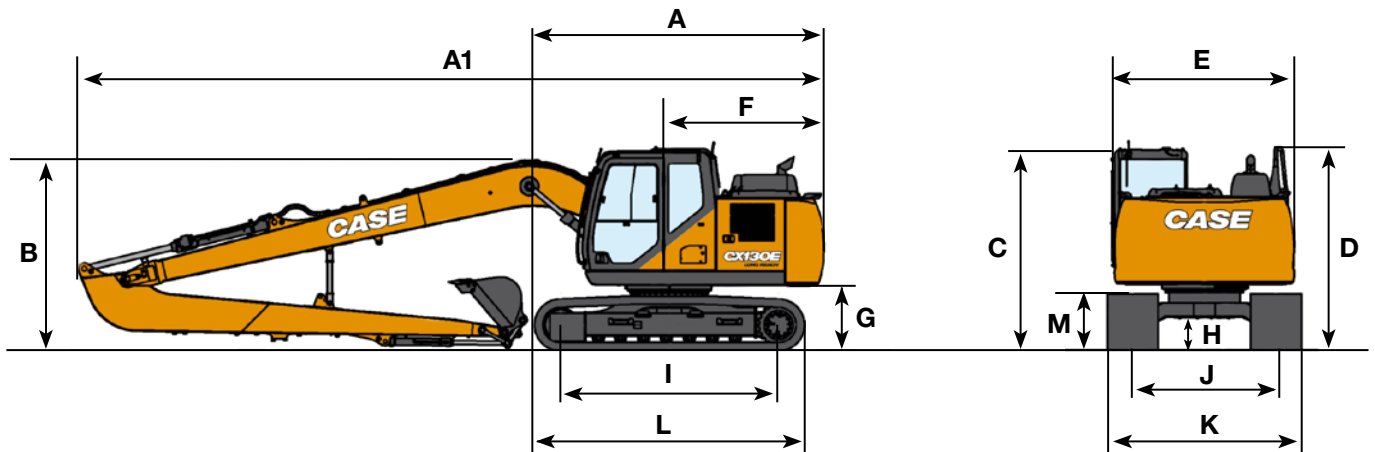

### ABMESSUNGEN

Stiel 5,30 m

A	Gesamtlänge (ohne Ausrüstung)	mm	4050
A1	Gesamtlänge (mit Ausrüstung)	mm	10430
B	Gesamthöhe (über Ausleger)	mm	2730
C	Kabinenhöhe	mm	2920
D	Gesamthöhe (über Handlauf)	mm	2810
E	Breite Oberwagen	mm	2490
F	Heckschwenk-Radius	mm	2190
G	Höhe bis Unterkante Oberwagen	mm	900
H	Min. Bodenfreiheit	mm	420
I	Abstand Mitte Leitrad bis Mitte Turas	mm	3040
L	Länge Unterwagen	mm	3760
M	Höhe Raupenlaufwerk	mm	785
J	Spurweite	mm	1990
K	Breite Unterwagen (mit 700 mm Bodenplatten)	mm	2690

### LEISTUNGSDATEN

Stiel 5,30 m

Länge Ausleger	mm	7400	
Durchschwenkradius Tieflöffel	mm	1050	
Durchschwenkwinkel Tieflöffel		180°	
A	Max.Reichweite in Bodenhöhe	mm	13010
B	Max. Reichweite	mm	13100
C	Max. Grabtiefe	mm	10130
D	Max. Einstichhöhe	mm	12070
E	Max. Ausschütthöhe	mm	10090
F	Geringster Schwenkradius	mm	3240

### GRABKRÄFTE (ISO 6015)

Stiel 5,30 m



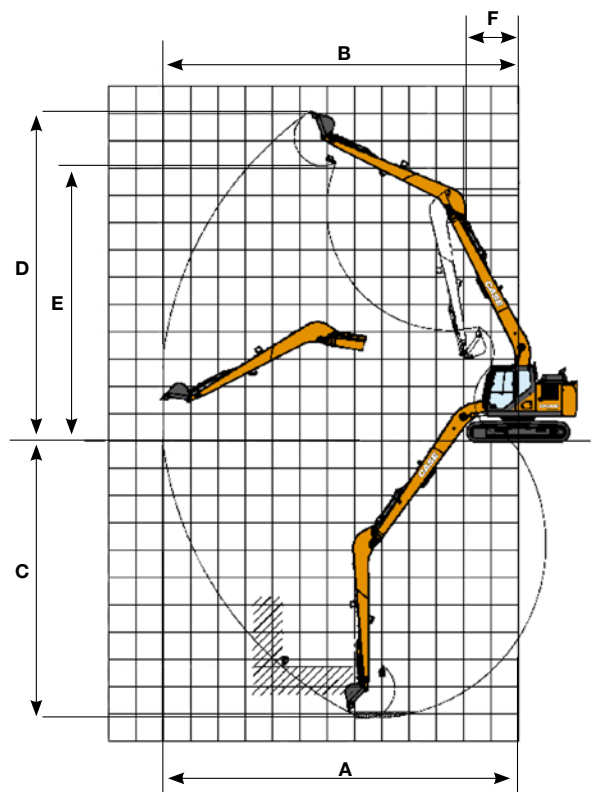





Losbrechkraft, Löffelstiel	23 kN
Losbrechkraft, Tieflöffel	35 kN





# HUBKRÄFTE







## CX130E PLANIERSCHILD-LC

REICHWEITE									
Gerade Seite	2,0 m		4,0 m		6,0 m		bei Max. Reichweite		m
									
<b>ABGESTÜTZT</b> - Kurzer Stiel 2,11 m, 600 mm bodenplatten, max. reichweite 6,76 m									
6,0 m			3600*	3600*			2730*	2730*	5,00
4,0 m			4270*	4270*	3800*	2510	2440*	2330	6,27
2,0 m			5970*	4330	4190*	2410	2490*	2020	6,74
0 m			6990*	4050	4540*	2310	2840*	2040	6,58
-2,0 m	7910*	7910*	6620*	4030			3840*	2460	5,74
<b>ABGESTÜTZT</b> - Standard Stiel 2,50 m, 600 mm bodenplatten, max. reichweite 7,11 m									
6,0 m							2200*	2200*	5,47
4,0 m			3870*	3870*	3550*	2570	2010*	2010*	6,65
2,0 m			5650*	4430	4050*	2450	2060*	1900	7,09
0 m			6920*	4110	4510*	2340	2340*	1910	6,94
-2,0 m	7160*	7160*	6840*	4040	4300*	2320	3080*	2250	6,15
-4,0 m			4810*	4210			4130*	3710	4,39
<b>ABGESTÜTZT</b> - Langer Stiel 3,01 m, 600 mm bodenplatten, max. reichweite 7,57 m									
6,0 m					2170*	2170*	2000*	2000*	6,06
4,0 m					3170*	2580	1850*	1850*	7,14
2,0 m			5070*	4470	3750*	2440	1910*	1700	7,55
0 m			6620*	4080	4340*	2300	2140*	1700	7,41
-2,0 m	6350*	6350*	6890*	3950	4410*	2240	2730*	1950	6,68
-4,0 m	10230*	10230*	5580*	4050			3970*	2890	5,11
<b>NICHT ABGESTÜTZT</b> - Kurzer Stiel 2,11 m, 600 mm bodenplatten, max. reichweite 6,76 m									
6,0 m			3600*	3600*			2730*	2730*	5,00
4,0 m			4270*	4270*	3080	2360	2440*	2190	6,27
2,0 m			5520	4030	2970	2260	2490	1890	6,74
0 m			5210	3770	2870	2160	2520	1910	6,58
-2,0 m	7910*	7910*	5190	3740			3060	2300	5,74
<b>NICHT ABGESTÜTZT</b> - Standard Stiel 2,50 m, 600 mm bodenplatten, max. reichweite 7,11 m									
6,0 m							2200*	2200*	5,47
4,0 m			3870*	3870*	3140	2420	2010*	2010*	6,65
2,0 m			5620	4130	3010	2300	2060*	1780	7,09
0 m			5270	3820	2890	2190	2340*	1790	6,94
-2,0 m	7160*	7160*	5200	3760	2870	2170	2780	2100	6,15
-4,0 m			4810*	3910			4130*	3460	4,39
<b>NICHT ABGESTÜTZT</b> - Langer Stiel 3,01 m, 600 mm bodenplatten, max. reichweite 7,57 m									
6,0 m					2170*	2170*	2000*	2000*	6,06
4,0 m					3160	2430	1850*	1800	7,14
2,0 m			5070*	4170	3000	2290	1910*	1590	7,55
0 m			5240	3790	2850	2150	2100	1590	7,41
-2,0 m	6350*	6350*	5100	3660	2790	2090	2410	1820	6,68
-4,0 m	10230*	10230*	5210	3760			3620	2700	5,11

\* Die Hubleistungen werden in kg gemäß ISO Standards angegeben und beziehen sich auf einen Bagger ohne Löffel. Die Werte entsprechen nicht mehr als 87 % der durch das Hydrauliksystem begrenzten Hubleistung oder 75% der statischen Kipplast. Werte mit Sternchen (\*) sind durch die hydraulische Hubleistung begrenzt.















# HUBKRÄFTE

## CX130E PLANIERSCHILD-LC

REICHWEITE										
Gerade Seite	2,0 m		4,0 m		6,0 m		bei Max. Reichweite		m	
										
<b>LC - Kurzer Stiel 2,11 m, 600 mm bodenplatten, max. reichweite 6,76 m</b>										
6,0 m			3600*	3600*			2730*	2730*		5,00
4,0 m			4270*	4270*	3440	2260	2440*	2090		6,27
2,0 m			5970*	3860	3330	2160	2490*	1810		6,74
0 m			5980	3600	3220	2060	2820	1820		6,58
-2,0 m	7910*	7910*	5950	3570			3440	2200		5,74
<b>LC - Standard Stiel 2,50 m, 600 mm bodenplatten, max. Reichweite 7,11 m</b>										
6,0 m							2200*	2200*		5,47
4,0 m			3870*	3870*	3500	2320	2010*	1950		6,65
2,0 m			5650*	3960	3370	2200	2060*	1700		7,09
0 m			6040	3650	3250	2090	2340*	1710		6,94
-2,0 m	7160*	7160*	5960	3590	3220	2070	3080*	2000		6,15
-4,0 m			4810*	3750			4130*	3310		4,39
<b>LC - Langer Stiel 3,01 m, 600 mm bodenplatten, max. reichweite 7,57 m</b>										
6,0 m					2170*	2170*	2000*	2000*		6,06
4,0 m					3170*	2330	1850*	1720		7,14
2,0 m			5070*	4010	3360	2190	1910*	1520		7,55
0 m			6010	3620	3210	2040	2140*	1510		7,41
-2,0 m	6350*	6350*	5860	3490	3150	1990	2710	1730		6,68
-4,0 m	10230*	10230*	5580*	3590			3970*	2570		5,11

# HUBKRÄFTE

## CX130E - LONG REACH AUSTRÜSTUNG

REICHWEITE																
Gerade Seite	2,0 m		4,0 m		6,0 m		8,0 m		10,0 m		12,0 m		bei Max. Reichweite		m	
																
<b>Stiel long reach 5,30 m, 700 LC mm bodenplatten, max. reichweite 12,04 m</b>																
10,0 m							1040*	1040*					720*	720*		8,49
8,0 m							1400*	1400*	770*	770*			660*	660*		10,12
6,0 m							1530*	1530*	1440*	1400			650*	650*		11,17
4,0 m					2050*	2050*	1800*	1800*	1650*	1340			660*	660*		11,79
2,0 m			4300*	4300*	2760*	2700	2150*	1780	1840*	1250	760*	760*	710*	710*		12,04
0 m			2770*	2770*	3390*	2370	2480*	1610	1820	1160			790*	790*		11,95
-1,5 m	1420*	1420*	2700*	2700*	3540	2190	2380	1500	1750	1090			940*	890		11,52
-4,0 m	2060*	2060*	3280*	3280*	3470	2130	2330	1450	1730	1070			1190*	980		10,69
-6,0 m	2780*	2780*	4240*	3860	3510	2160	2350	1470					1750*	1210		9,37
-8,0 m			4140*	4100	2860*	2300							2240*	1790		7,29

\* Die Hubleistungen werden in kg gemäß ISO Standards angegeben und beziehen sich auf einen Bagger ohne Löffel. Die Werte entsprechen nicht mehr als 87 % der durch das Hydrauliksystem begrenzten Hubleistung oder 75% der statischen Kipplast. Werte mit Sternchen (\*) sind durch die hydraulische Hubleistung begrenzt.



# TIEFLÖFFEL

## CX130E



### CX130E - Direktanbau

Füllmengen m <sup>3</sup> (ISO7451 GEHÄUFT)	Breite mm	Gewicht kg	Stiel 2,11 m	Stiel 2,50 m	Stiel 3,01 m
<b>STANDARD TIEFLÖFFEL</b>					
0,21	450	250	○	○	○
0,31	600	290	○	○	○
0,41	750	330	○	○	○
0,52	900	360	○	○	○
0,58	1000	400	○	○	●
0,66	1100	430	●	●	▲
0,73	1200	450	●	▲	■
<b>SCHWERLASTSCHAUFELN</b>					
0,21	450	350	○	○	○
0,31	600	400	○	○	○
0,42	750	460	○	○	○
0,45	800	470	○	○	○
0,52	900	510	○	○	●
0,60	1000	550	○	●	▲
0,67	1100	580	●	▲	■
0,74	1200	620	▲	■	—
<b>GRABLÖFFEL</b>					
0,59	1500	440*	○	●	●
0,72	1800	510*	●	▲	■
0,80	2000	550*	▲	■	—
<b>GRABENRÄUMLÖFFEL</b>					
0,54	1830	480*	○	○	●
<b>90° SCHWENKBARER GRABENRÄUMLÖFFEL**</b>					
0,46	1500	640*	○	●	▲
0,55	1800	690*	●	▲	■
0,61	2000	730*	▲	■	—



### CX130E - Schnellanschluss

Füllmengen m <sup>3</sup> (ISO7451 GEHÄUFT)	Breite mm	Gewicht kg	Stiel 2,11 m	Stiel 2,50 m	Stiel 3,01 m
<b>STANDARD TIEFLÖFFEL</b>					
0,21	450	250	○	○	○
0,31	600	290	○	○	○
0,41	750	330	○	○	○
0,52	900	360	○	○	●
0,58	1000	400	●	●	▲
0,66	1100	430	●	▲	■
0,73	1200	450	▲	■	—
<b>SCHWERLASTSCHAUFELN</b>					
0,21	450	350	○	○	○
0,31	600	400	○	○	○
0,42	750	460	○	○	●
0,45	800	470	○	○	●
0,52	900	510	○	●	▲
0,60	1000	550	●	▲	■
0,67	1100	580	▲	■	—
0,74	1200	620	■	—	—
<b>GRABLÖFFEL</b>					
0,59	1500	440*	●	●	■
0,72	1800	510*	▲	■	—
0,80	2000	550*	■	—	—
<b>GRABENRÄUMLÖFFEL</b>					
0,54	1830	480*	●	●	▲

\* mit angeschraubter Schneidkante  
\*\* Neigungswinkel 45° L/R - Anschluss an den zusätzlichen Hydraulikkreislauf mit niedrigem Durchfluss

# TIEFLÖFFEL

## CX130E - LONG REACH AUSTRÜSTUNG



### CX130E LR- Direktanbau

Füllmengen m <sup>3</sup> (ISO7451 GEHÄUFT)	Breite mm	Gewicht kg	Stiel 5,30 m
<b>STANDARD TIEFLÖFFEL</b>			
0,10	300	125	○
0,12	350	130	○
0,15	400	140	○
0,17	450	145	○
0,19	500	150	○
0,24	600	170	●
0,32	750	200	■
<b>GRABENRÄUMLÖFFEL</b>			
0,27	1200	170*	●
0,35	1500	200*	■
<b>GRABLÖFFEL</b>			
0,35	1500	270*	■



### CX130E LR - Schnellanschluss

Füllmengen m <sup>3</sup> (ISO7451 GEHÄUFT)	Breite mm	Gewicht kg	Stiel 5,30 m
<b>STANDARD TIEFLÖFFEL</b>			
0,10	300	125	○
0,12	350	130	○
0,15	400	140	○
0,17	450	145	○
0,19	500	150	●
0,24	600	170	■
<b>GRABENRÄUMLÖFFEL</b>			
0,27	1200	170*	■

- Durchschnittliche Materialdichte bis 2 t/m<sup>3</sup>
- Durchschnittliche Materialdichte bis 1.6 t/m<sup>3</sup>
- ▲ Durchschnittliche Materialdichte bis 1.4 t/m<sup>3</sup>

- Durchschnittliche Materialdichte bis 1.2 t/m<sup>3</sup>
- Nicht anwendbar

# TECHNISCHE DATEN

## CX160E

### MOTOR

Modell \_\_\_\_\_ FPT NEF4  
 Typ \_\_\_\_\_ Wassergekühlt, 4-Takt Diesel, 4-Zylinder in Reihe,  
 Hochdruck Common-Rail-System (elektrisch geregelt),  
 Turbolader mit Luft-zu-Luft Zwischenkühler, SCRoF, EGR  
 free.

Emissionen \_\_\_\_\_ Stufe V  
 Anzahl Zylinder / Hubraum (l) \_\_\_\_\_ 4 / 4,5  
 Bohrung und Hub (mm) \_\_\_\_\_ 104 x 132

#### Nettoleistung

ISO 9249 (kW) \_\_\_\_\_ 90,4 bei 2200 min<sup>-1</sup> (rpm)  
 ISO 14396 (kW) \_\_\_\_\_ 96,5 bei 2200 min<sup>-1</sup> (rpm)

#### Maximales Drehmoment

ISO 9249 (Nm) \_\_\_\_\_ 456 bei 1600 min<sup>-1</sup> (rpm)  
 ISO 14396 (Nm) \_\_\_\_\_ 470 bei 1600 min<sup>-1</sup> (rpm)

### HYDRAULIKSYSTEM

Hauptpumpen \_\_\_\_\_ 2 Axialkolbenpumpen mit Regelsystem  
 Max. Förderstrom (l/min) \_\_\_\_\_ 2 x 159 bei 2200 min<sup>-1</sup>

#### Arbeitsdruck

Ausleger/Stiel/Löffel (MPa) 34,3 - 36,3 mit Auto Powerboost  
 Schwenkkreislauf (MPa) \_\_\_\_\_ 27,9  
 Fahrmotoren (MPa) \_\_\_\_\_ 34,3  
 Vorsteuerung \_\_\_\_\_ 1 Zahnradpumpe

Max. Förderstrom (l/min) \_\_\_\_\_ 22

Arbeitsdruck (MPa) \_\_\_\_\_ 3,9

#### Ausleger-Zylinder

Bohrung (mm) \_\_\_\_\_ 115  
 Hub (mm) \_\_\_\_\_ 1179

#### Stiel-Zylinder

Bohrung (mm) \_\_\_\_\_ 125  
 Hub (mm) \_\_\_\_\_ 1280

#### Löffel-Zylinder

Bohrung (mm) \_\_\_\_\_ 105  
 Hub (mm) \_\_\_\_\_ 985

### SCHWENKWERK

Schwenkmotor \_\_\_\_\_ Axialkolbenmotor mit konstantem  
 Schluckvolumen

Max. Schwenkgeschwindigkeit (min<sup>-1</sup>) \_\_\_\_\_ 8,5

Schwenkmoment (kNm) \_\_\_\_\_ 45,1

### FILTER

Ansaugfilter (µm) \_\_\_\_\_ 105

Rücklauffilter (µm) \_\_\_\_\_ 6

Filter Steuerkreislauf (µm) \_\_\_\_\_ 8

### ELEKTRISCHES SYSTEM

Bordnetzspannung (V) \_\_\_\_\_ 24

Lichtmaschine (A) \_\_\_\_\_ 50

Anlasser (V - kW) \_\_\_\_\_ 24 - 4,0

Batterie \_\_\_\_\_ 2 x 12 V - 72 Ah/5HR

### UNTERWAGEN

Fahrmotor \_\_\_\_\_ Axialkolbenmotor mit variabler Fördermenge

#### Fahrgeschwindigkeiten

Hohe Fahrgeschwindigkeit

(automatischer Gangwechsel) (km/h) \_\_\_\_\_ 5,2

Niedrige Fahrgeschwindigkeit (km/h) \_\_\_\_\_ 3,0

Zugkraft (kN) \_\_\_\_\_ 161

Anzahl der Stützrollen (pro Seite) \_\_\_\_\_ 2

Anzahl der Laufrollen (pro Seite) \_\_\_\_\_ 7

Anzahl der Bodenplatten (pro Seite) \_\_\_\_\_ 44

Bodenplattentyp \_\_\_\_\_ 3-Steg-Bodenplatte

Steigfähigkeit \_\_\_\_\_ 70% (35°)

### LÄRMWERTE

Garantierter Schalleistungspegel

(EU Richtlinie 2000/14/EC) (dB(A)) \_\_\_\_\_ LwA 100

Schalldruckpegel am Bedienplatz (ISO 6396) (dB(A)) \_\_\_\_\_ LpA 69

### FÜLLMENGEN

Kraftstofftank (l) \_\_\_\_\_ 300

Hydrauliksystem (l) \_\_\_\_\_ 170

Hydrauliktank (l) \_\_\_\_\_ 82

AdBlue-Tank (l) \_\_\_\_\_ 60



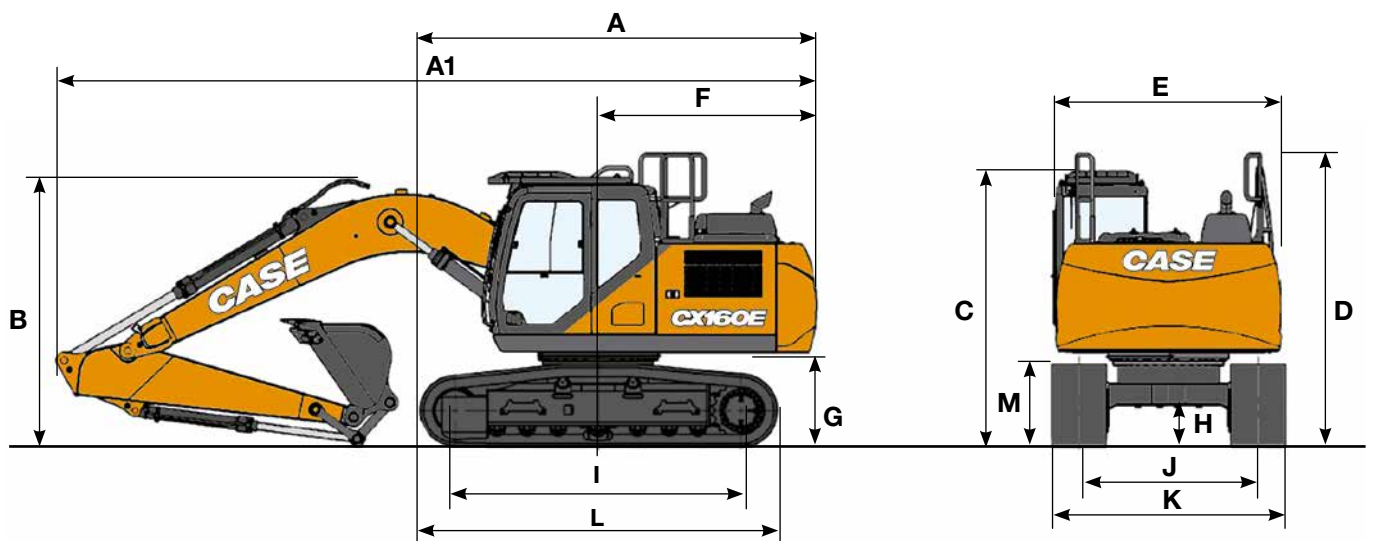

ABMESSUNGEN	Stiel 2,62 m	Stiel 3,05 m
A Gesamtlänge (ohne Ausrüstung)	mm 4480	4480
A1 Gesamtlänge (mit Ausreüstung)	mm 8520	8570
B Gesamthöhe (über Ausleger)	mm 2960	3130
C Kabinenhöhe	mm 3050	3050
D Gesamthöhe (über Handlauf)	mm 3140	3140
E Breite Oberwagen	mm 2520	2520
F Heckschwenk-Radius	mm 2520	2520
G Höhe bis Unterkante Oberwagen	mm 1030	1030
H Min. Bodenfreiheit	mm 420	420
I Abstand Mitte Leitrad bis Mitte Turas	mm 3190	3190
J Spurweite	mm 1990	1990
K Breite Unterwagen (mit 600 mm Bodenplatten)	mm 2590	2590
L Länge Unterwagen	mm 3990	3990
M Höhe Raupenlaufwerk	mm 920	920

### GEWICHT UND BODENDRUCK

Mit 2,62 m Stiel, 0,62 m<sup>3</sup> Tieflöffel, 600 mm Bodenplatten, Fahrer, Schmiermittel, Kühlmittel, voller Kraftstofftank und FOPS-Schutz Stufe 2.

	GEWICHT	BODENDRUCK
LC	17300 kg	0,041 MPa

Gegengewicht: 2820 kg





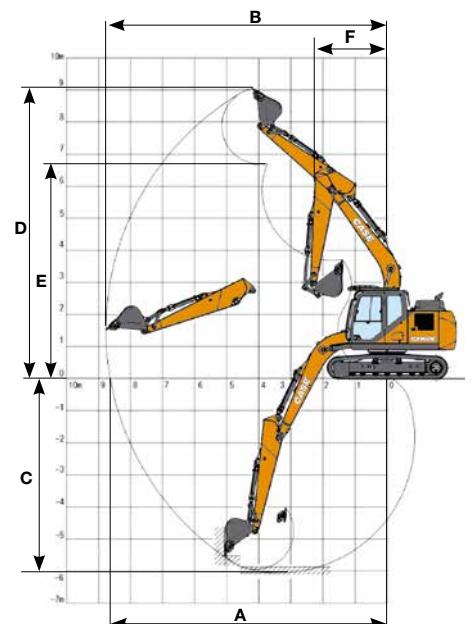



LEISTUNGSDATEN	Stiel 2,62 m	Stiel 3,05 m
Länge Ausleger	mm 5150	5150
Durchschwenkradius Tieflöffel	mm 1350	1350
Durchschwenkwinkel Tieflöffel	° 178	178
A Max.Reichweite in Bodenhöhe	mm 8870	9220
B Max. Reichweite	mm 9040	9380
C Max. Grabtiefe	mm 6060	6490
D Max. Einstichhöhe	mm 9240	9290
E Max. Ausschütthöhe	mm 6610	6690
F Geringster Schwenkradius	mm 2990	3050











GRABKRAFT (ISO 6015)	Stiel 2,62 m	Stiel 3,05 m
Losbrechkraft, Löffelstiel	kN 79	72
mit Power Boost	kN 84	77
Losbrechkraft, Tieflöffel	kN 112	112
mit Power Boost	kN 118	118



# HUBKRÄFTE

## CX160E

REICHWEITE									
Gerade Seite	2,0 m		4,0 m		6,0 m		Bei max. Reichweite		m
									
Standard Stiel 2,62 m, 600 mm Bodenplatten, max. Reichweite 7,69 m									
6,0 m					3920*	3390	2660*	2660*	6,37
4,0 m			6090*	6090*	5080	3290	2540*	2360	7,34
2,0 m			8890*	5410	4830	3070	2650*	2120	7,69
0 m			8660	5010	4630	2880	3010*	2130	7,49
-2,0 m	8100*	8100*	8570	4940	4570	2830	3920*	2470	6,70
-4,0 m	13670*	13670*	8060*	5120			5960*	3730	5,05

REICHWEITE											
Gerade Seite	2,0 m		4,0 m		6,0 m		8,0 m		Bei max. Reichweite		m
											
Langer Stiel 3,05 m, 600 mm Bodenplatten, max. Reichweite 8,03 m											
8,0 m									2820*	2820*	4,94
6,0 m					3850*	3440			2380*	2380*	6,78
4,0 m					4690*	3310			2310*	2180	7,70
2,0 m			8240*	5410	4840	3070	2570*	1970	2440*	1960	8,03
0 m			8650	4940	4610	2860			2790*	1960	7,84
-2,0 m	7650*	7650*	8490	4830	4510	2770			3570	2230	7,09
-4,0 m	14120*	14120*	8640	4960					5160	3180	5,56

\*Die Hubleistungen werden in kg gemäß ISO Standards angegeben und beziehen sich auf einen Bagger ohne Löffel. Die Werte entsprechen nicht mehr als 87% der durch das Hydrauliksystem begrenzten Hubleistung oder 75% der statischen Kipplast. Werte mit Sternchen (\*) sind durch die hydraulische Hubleistung begrenzt.

# HAMMER

## CX160E

### DIREKT-ANBAU

Model	Gewicht kg	Einstellung Maschine		Stiel 2,62	Stiel 3,05 m
		Durchfluss l/min	Entlastungsdruck Mpa		
<b>CB HAMMER</b>					
CB150S	970	95	19-21	□	—
CB240S	1100	95	19-21	—	—

□ Anwendbar  
— Nicht anwendbar



# TIEFLÖFFEL (VORLÄUFIG)

## CX160E



### CX160E - Direktanbau

Füllmengen m <sup>3</sup> (ISO7451 GEHÄUFT)	Breite mm	Gewicht kg	Stiel 2,62 m	Stiel 3,05 m
<b>STANDARD TIEFLÖFFEL</b>				
0,24	450	350	○	○
0,36	600	390	○	○
0,50	750	440	○	○
0,62	900	480	○	○
0,70	1000	500	○	●
0,78	1100	540	●	▲
0,87	1200	570	▲	■
1,00	1350	630	■	—
<b>SCHWERLASTSCHAUFELN</b>				
0,26	450	420	○	○
0,38	600	480	○	○
0,51	750	550	○	○
0,65	900	620	○	●
0,70	1000	660	○	●
0,75	1050	680	●	●
0,78	1100	700	●	▲
0,91	1200	740	▲	■
1,00	1300	800	■	—
<b>GRABLÖFFEL</b>				
0,59	1500	440*	○	○
0,72	1800	510*	○	●
0,85	2100	570*	●	▲
<b>GRABENRÄUMLÖFFEL</b>				
0,86	1830	630*	●	▲
<b>90° SCHWENKBARER GRABENRÄUMLÖFFEL**</b>				
0,46	1500	650*	○	○
0,55	1800	700*	○	●
0,61	2000	740*	●	▲
0,68	2200	810*	▲	■
0,74	2400	840*	■	—

### CX160E - Schnellanschluss

Füllmengen m <sup>3</sup> (ISO7451 GEHÄUFT)	Breite mm	Gewicht kg	Stiel 2,62 m	Stiel 3,05 m
<b>STANDARD TIEFLÖFFEL</b>				
0,24	450	350	○	○
0,36	600	390	○	○
0,50	750	440	○	○
0,62	900	480	○	●
0,70	1000	500	●	▲
0,78	1100	540	▲	■
0,87	1200	570	■	—
<b>SCHWERLASTSCHAUFELN</b>				
0,26	450	420	○	○
0,38	600	480	○	○
0,51	750	550	○	●
0,65	900	620	●	▲
0,70	1000	660	▲	■
0,75	1050	680	■	■
0,78	1100	700	■	—
<b>GRABLÖFFEL</b>				
0,59	1500	440*	○	●
0,72	1800	510*	●	■
0,80	2100	570*	■	—
<b>GRABENRÄUMLÖFFEL</b>				
0,86	1830	630*	■	—

\* mit angeschraubter Schneidkante  
 \*\* Neigungswinkel 45° L/R - Anschluss an den zusätzlichen Hydraulikkreislauf mit niedrigem Durchfluss

○ Durchschnittliche Materialdichte bis 2 t/m<sup>3</sup>  
 ● Durchschnittliche Materialdichte bis 1.6 t/m<sup>3</sup>  
 ▲ Durchschnittliche Materialdichte bis 1.4 t/m<sup>3</sup>

■ Durchschnittliche Materialdichte bis 1.2 t/m<sup>3</sup>  
 — Nicht anwendbar

# TECHNISCHE DATEN

## CX180E

### MOTOR

Modell \_\_\_\_\_ FPT NEF4  
 Typ \_\_\_\_\_ Wassergekühlt, 4-Takt Diesel, 4-Zylinder in Reihe,  
 Hochdruck Common-Rail-System (elektrisch geregelt),  
 Turbolader mit Luft-zu-Luft Zwischenkühler, SCRoF, EGR

Emissionen \_\_\_\_\_ free.  
 Stufe V  
 Anzahl Zylinder / Hubraum (l) \_\_\_\_\_ 4 / 4,5  
 Bohrung und Hub (mm) \_\_\_\_\_ 104 x 132

### Nettoleistung

ISO 9249 (kW) \_\_\_\_\_ 90,4 bei 2200 min<sup>-1</sup> (rpm)  
 ISO 14396 (kW) \_\_\_\_\_ 96,5 bei 2200 min<sup>-1</sup> (rpm)

### Maximales Drehmoment

ISO 9249 (Nm) \_\_\_\_\_ 456 bei 1600 min<sup>-1</sup> (rpm)  
 ISO 14396 (Nm) \_\_\_\_\_ 470 bei 1600 min<sup>-1</sup> (rpm)

### HYDRAULIKSYSTEM

Hauptpumpen \_\_\_\_\_ 2 Axialkolbenpumpen mit Regelsystem  
 Max. Förderstrom (l/min) \_\_\_\_\_ 2 x 159 bei 2200 min<sup>-1</sup>

### Arbeitsdruck

Ausleger/Stiel/Löffel (MPa) 34,3 - 36,3 mit Auto Powerboost  
 Schwenkkreislauf (MPa) \_\_\_\_\_ 27,9

Fahrmotoren (MPa) \_\_\_\_\_ 34,3  
 Vorsteuerung \_\_\_\_\_ 1 Zahnradpumpe

Max. Förderstrom (l/min) \_\_\_\_\_ 22  
 Arbeitsdruck (MPa) \_\_\_\_\_ 3,9

### Ausleger-Zylinder

Bohrung (mm) \_\_\_\_\_ 115  
 Hub (mm) \_\_\_\_\_ 1179

### Stiel-Zylinder

Bohrung (mm) \_\_\_\_\_ 125  
 Hub (mm) \_\_\_\_\_ 1280

### Löffel-Zylinder

Bohrung (mm) \_\_\_\_\_ 105  
 Hub (mm) \_\_\_\_\_ 985

### SCHWENKWERK

Schwenkmotor \_\_\_\_\_ Axialkolbenmotor mit konstantem  
 Schluckvolumen

Max. Schwenkgeschwindigkeit (min<sup>-1</sup>) \_\_\_\_\_ 8,5  
 Schwenkmoment (Nm) \_\_\_\_\_ 45,1

LEISTUNGSDATEN		Stiel 2,62 m	Stiel 3,05 m
Länge Ausleger	mm	5150	5150
Durchschwenkradius Tieflöffel	mm	1350	1350
Durchschwenkwinkel Tieflöffel	°	178	178
A Max. Reichweite in Bodenhöhe	mm	8870	9210
B Max. Reichweite	mm	9040	9380
C Max. Grabtiefe	mm	6040	6470
D Max. Einstichhöhe	mm	9250	9300
E Max. Ausschütthöhe	mm	6630	6710
F Geringster Schwenkradius	mm	2990	3050

GRABKRÄFTE (ISO 6015)		Stiel 2,62 m	Stiel 3,05 m
Losbrechkraft, Löffelstiel	kN	79	72
mit Power Boost	kN	84	77
Losbrechkraft, Tieflöffel	kN	112	112
mit Power Boost	kN	118	118

### FILTER

Ansaugfilter (µm) \_\_\_\_\_ 105  
 Rücklauffilter (µm) \_\_\_\_\_ 6  
 Filter Steuerkreislauf (µm) \_\_\_\_\_ 8

### ELEKTRISCHES SYSTEM

Bordnetzspannung (V) \_\_\_\_\_ 24  
 Lichtmaschine (A) \_\_\_\_\_ 50  
 Anlasser (V - kW) \_\_\_\_\_ 24 - 4,0  
 Batterie \_\_\_\_\_ 2 x 12 V - 72 Ah/5HR

### UNTERWAGEN

Fahrmotor \_\_\_\_\_ Axialkolbenmotor mit variabler Fördermenge

### Fahrgeschwindigkeiten

Hohe Fahrgeschwindigkeit  
 (automatischer Gangwechsel) (km/h) \_\_\_\_\_ 4,3

Niedrige Fahrgeschwindigkeit (km/h) \_\_\_\_\_ 2,6

Zugkraft (kN) \_\_\_\_\_ 190

Anzahl der Stützrollen (pro Seite) \_\_\_\_\_ 2

Anzahl der Laufrollen (pro Seite) \_\_\_\_\_ 7

Anzahl der Bodenplatten (pro Seite) \_\_\_\_\_ 46

Bodenplattentyp \_\_\_\_\_ 3-Steg-Bodenplatte

Steigfähigkeit \_\_\_\_\_ 70% (35°)

### LÄRMWERTE

Garantierter Schalleistungspegel  
 (EU Richtlinie 2000/14/EC) \_\_\_\_\_ LwA 101 dB(A)

Schalldruckpegel am Bedienplatz (ISO 6396) \_\_\_\_\_ LpA 69 dB(A)

### FÜLLMENGEN

Kraftstofftank (l) \_\_\_\_\_ 300

Hydrauliksystem (l) \_\_\_\_\_ 170

Hydrauliktank (l) \_\_\_\_\_ 82

AdBlue-Tank (l) \_\_\_\_\_ 60

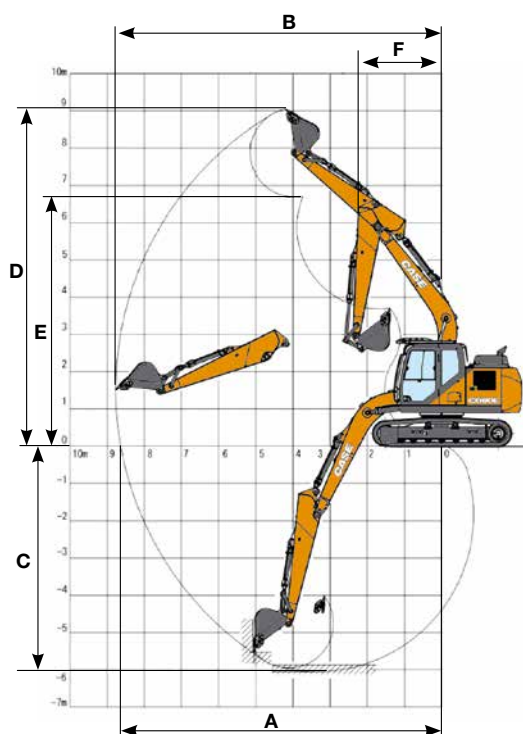



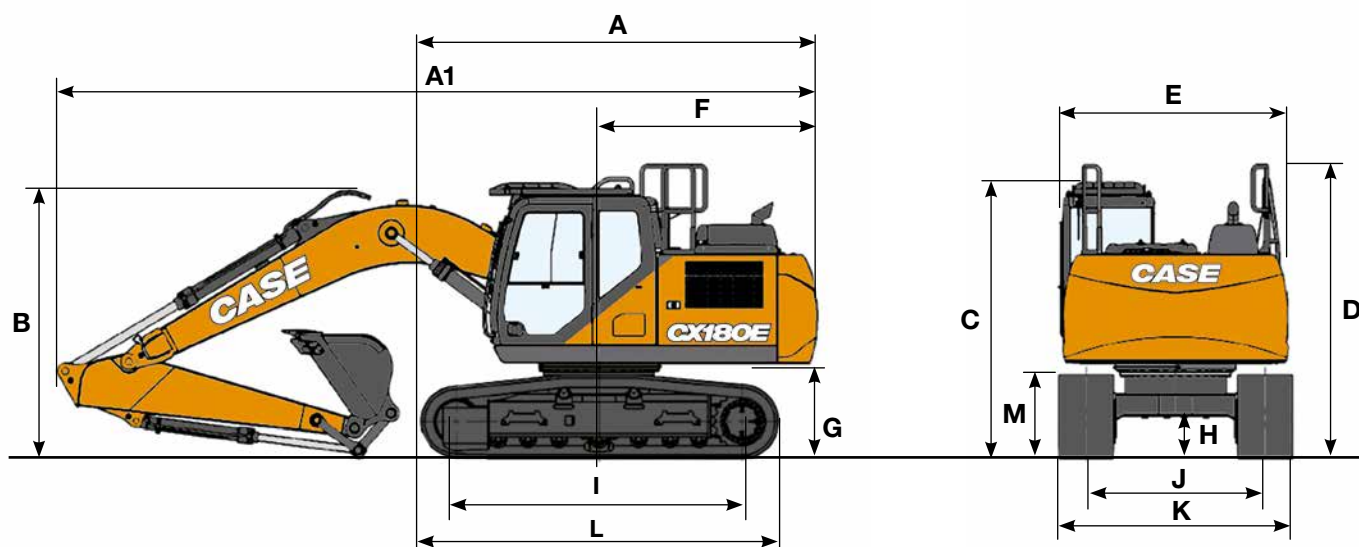

ABMESSUNGEN		Stiel 2,62 m	Stiel 3,05 m
A Gesamtlänge (ohne Ausrüstung)	mm	4580	4580
A1 Gesamtlänge (mit Ausrüstung)	mm	8510	8570
B Gesamthöhe (über Ausleger)	mm	2960	3130
C Kabinenhöhe	mm	3070	3070
D Gesamthöhe (über Handlauf)	mm	3150	3150
E Breite Oberwagen	mm	2520	2520
F Heckschwenk-Radius	mm	2520	2520
G Höhe bis Unterkante Oberwagen	mm	1040	1040
H Min. Bodenfreiheit	mm	440	440
I Abstand Mitte Leitrad bis Mitte Turas	mm	3370	3370
J Spurweite	mm	2200	2200
K Breite Unterwagen (mit 600 mm Bodenplatten)	mm	2800	2800
L Länge Unterwagen	mm	4180	4180
M Höhe Raupenlaufwerk	mm	920	920

### GEWICHT UND BODENDRUCK









Mit 2,62m Stiel, 0,62m<sup>3</sup> Tieföffel, 600mm Bodenplatten, Fahrer, Schmiermittel, Kühlmittel, voller Kraftstofftank und FOPS-Schutz Stufe 2.











	GEWICHT	BODENDRUCK
LC	18400 kg	0,041 MPa

Gegengewicht: 3120 kg

# HUBKRÄFTE

## CX180E

REICHWEITE									
Gerade Seite	2,0 m		4,0 m		6,0 m		Bei max. Reichweite		m
									
Standard Stiel 2,62 m, 600 mm Bodenplatten, max. Reichweite 7,69 m									
6,0 m					3940*	3940*	2660*	2660*	6,38
4,0 m			6110*	6110*	5080*	3930	2530*	2530*	7,35
2,0 m			8910*	6600	5630	3710	2650*	2580	7,69
0 m			10290	6180	5420	3520	3020*	2610	7,48
-2,0 m	8140*	8140*	10210	6110	5360	3470	3940*	3020	6,69
-4,0 m	13620*	13620*	8020*	6300			5960*	4580	5,03

REICHWEITE											
Gerade Seite	2,0 m		4,0 m		6,0 m		8,0 m		Bei max. Reichweite		m
											
Langer Stiel 3,05 m, 600 mm Bodenplatten, max. Reichweite 8,03 m											
8,0 m									2820*	2820*	4,96
6,0 m					3860*	3860*			2380*	2380*	6,79
4,0 m					4690*	3960			2310*	2310*	7,70
2,0 m			8260*	6680	5640	3710	2580*	2410	2440*	2400	8,03
0 m			10200*	6170	5400	3500			2790*	2420	7,83
-2,0 m	7690*	7690*	10120	6030	5300	3410			3620*	2750	7,08
-4,0 m	14190*	14190*	8720*	6160					5890*	3910	5,54

\* Die Hubleistungen werden in kg gemäß ISO Standards angegeben und beziehen sich auf einen Bagger ohne Löffel. Die Werte entsprechen nicht mehr als 87 % der durch das Hydrauliksystem begrenzten Hubleistung oder 75% der statischen Kipplast. Werte mit Sternchen (\*) sind durch die hydraulische Hubleistung begrenzt.

# HAMMER

## CX180E

### DIREKT-ANBAU

Model	Gewicht kg	Einstellung Maschine		Stiel 2,62	Stiel 3,05 m
		Durchfluss l/min	Entlastungsdruck Mpa		
<b>CB HAMMER</b>					
CB240S	1100	95	19-21	□	—

□ Anwendbar  
— Nicht anwendbar



# TIEFLÖFFEL

## CX180E



### CX180E - Direktanbau

Füllmengen m <sup>3</sup> (ISO7451 GEHÄUFT)	Breite mm	Gewicht kg	Stiel 2,62 m	Stiel 3,05 m
<b>STANDARD TIEFLÖFFEL</b>				
0,24	450	350	○	○
0,36	600	390	○	○
0,50	750	440	○	○
0,62	900	480	○	○
0,70	1000	500	○	○
0,78	1100	540	○	●
0,87	1200	570	●	▲
1,00	1350	630	▲	■
<b>SCHWERLASTSCHAUFELN</b>				
0,26	450	420	○	○
0,38	600	480	○	○
0,51	750	550	○	○
0,65	900	620	○	○
0,70	1000	660	○	○
0,75	1050	680	○	●
0,78	1100	700	○	●
0,91	1200	740	●	▲
1,00	1300	800	▲	■
<b>GRABLÖFFEL</b>				
0,59	1500	440*	○	○
0,72	1800	510*	○	○
0,85	2100	570*	○	●
<b>GRABENRÄUMLÖFFEL</b>				
0,86	1830	630*	○	●
<b>90° SCHWENKBARER GRABENRÄUMLÖFFEL**</b>				
0,46	1500	650*	○	○
0,55	1800	700*	○	○
0,61	2000	740*	○	●
0,68	2200	810*	●	■
0,74	2400	840*	■	—



### CX180E -Schnellanschluss

Füllmengen m <sup>3</sup> (ISO7451 GEHÄUFT)	Breite mm	Gewicht kg	Stiel 2,62 m	Stiel 3,05 m
<b>STANDARD TIEFLÖFFEL</b>				
0,24	450	350	○	○
0,36	600	390	○	○
0,50	750	440	○	○
0,62	900	480	○	○
0,70	1000	500	○	●
0,78	1100	540	●	▲
0,87	1200	570	▲	■
1,00	1350	630	■	—
<b>SCHWERLASTSCHAUFELN</b>				
0,26	450	420	○	○
0,38	600	480	○	○
0,51	750	550	○	○
0,65	900	620	○	○
0,70	1000	660	○	●
0,75	1050	680	●	●
0,78	1100	700	●	■
0,91	1200	740	■	—
<b>GRABLÖFFEL</b>				
0,59	1500	440*	○	○
0,72	1800	510*	○	●
0,80	2100	570*	●	●
<b>GRABENRÄUMLÖFFEL</b>				
0,86	1830	630*	●	▲

\* mit angeschraubter Schneidkante  
 \*\* Neigungswinkel 45° L/R - Anschluss an den zusätzlichen Hydraulikkreislauf mit niedrigem Durchfluss

○ Durchschnittliche Materialdichte bis 2 t/m<sup>3</sup>  
 ● Durchschnittliche Materialdichte bis 1.6 t/m<sup>3</sup>  
 ▲ Durchschnittliche Materialdichte bis 1.4 t/m<sup>3</sup>

■ Durchschnittliche Materialdichte bis 1.2 t/m<sup>3</sup>  
 — Nicht anwendbar

# CASE

## EIN STARKES ARGUMENT.

Seit 1842 wird bei CASE Construction Equipment unerschütterliches Engagement in der Entwicklung praktischer, intuitiver Lösungen gelebt, die Effizienz und Produktivität zugleich gewährleisten.

Wir streben kontinuierlich danach, es für unsere Kunden einfacher zu machen, neue Technologien und Compliance-Anforderungen zu implementieren.

Heute gibt uns die Verbindung aus globaler Reichweite und lokaler Expertise die Möglichkeit, die realen Herausforderungen unserer Kunden stets im Fokus zu haben.

Das breit aufgestellte CASE Händler-Netzwerk weiß nicht nur bei der Unterstützung und beim Schutz Ihrer Investition Ihre Erwartungen zu übertreffen, sondern Ihnen auch bestmögliche Erfahrungen als Eigentümer zu garantieren.

Unser Ziel besteht darin, stärkere Maschinen, aber auch stärkere Gemeinschaften aufzubauen. Und so ist letztendlich das, was wir tun, genau das Richtige für unsere Kunden und unsere Gemeinschaften, die immer auf CASE zählen können.

**CNH Industrial**  
Deutschland GmbH  
Case Baumaschinen  
Benzstr. 1-3 - D-74076 Heilbronn  
DEUTSCHLAND

**CNH Industrial**  
Maquinaria Spain, S.A.  
Avenida Aragón 402  
28022 Madrid - ESPAÑA

**CNH Industrial France, S.A.**  
16-18 Rue des Rochettes  
91150 Morigny-Champigny  
FRANCE

**CNH Industrial Italia Spa**  
Lungo Stura Lazio 19  
10156, Torino  
ITALIA

**CASE Construction Equipment**  
Cranes Farm Rd  
Basildon - SS14 3AD  
UNITED KINGDOM

ANMERKUNG: Die als Standard- und als Option erhältlichen Ausrüstungen können je nach Anfrage oder gesetzlichen Sonderbestimmungen im jeweiligen Land variieren. Die Bilder können nicht serienmäßig erhältliche oder nicht erwähnte Geräte zeigen. Außerdem behält sich die Firma CNH Industrial das Recht zur Änderung der Maschinenspezifikationen ohne Vorankündigung vor und dies ohne jegliche Verpflichtungen, die durch diese Änderungen entstehen könnten.

Entspricht der geänderten Richtlinie 2006/24/CE

**CASECE.COM**  
**00800-2273-7373**

Der Anruf aus dem Festnetz ist gebührenfrei. Bei Anruf aus dem Mobilnetz können Gebühren anfallen - erfragen Sie etwaige Kosten vorab bei Ihrem Anbieter. Falls Sie Probleme bei der Anwahl der gebührenfreien Nummer haben sollten, empfehlen wir Ihnen den Anruf unter der kostenpflichtigen Rufnummer +49(0)6951709325.