

EXCAVADORAS DE CADENAS SERIE D
CX145D SR I CX245D SR
STAGE V

CASE
CONSTRUCTION



ES HORA DE
PEDIR MÁS

www.casece.com
EXPERTS FOR THE REAL WORLD
SINCE 1842

HERENCIA DE UN “PERFECTO EQUILIBRIO” COMO CREANDO UNA “OBRA DE ARTE”



EXPERTS FOR THE REAL WORLD SINCE 1842

1842 Se fundó CASE.

1869 Nace el primer motor de vapor portátil que da lugar al nacimiento de la construcción de carreteras.

1957 CASE construye el primer tractor con retrocargadora y pala frontal integrada de fábrica a nivel mundial.

1969 CASE empieza a producir minicargadoras.

1992 Sumitomo se convierte en proveedor de CASE Corporation en la distribución de excavadoras desde 7 hasta 80 toneladas.

1998 CASE Corporation y Sumitomo firman la Global Alliance.

2001 CASE introduce la primera de sus excavadoras CX, nuevas y potentes “máquinas inteligentes”, diseñadas para potenciar la productividad a través de características de inteligencia a bordo.

2007 La CX210B recibe el «Premio al Diseño» de la Academia de Diseño de Japón.

2008 La CX210B recibe el «Premio a la Conservación de Energía» de la Agencia de Recursos Naturales y Energía del Ministerio de Economía de

Japón.

2011 CASE se convierte en el primer fabricante de maquinaria de construcción que ofrece reducción catalítica selectiva y recirculación de gases de escape refrigerados para cumplir con las normas más estrictas sobre emisiones.

2014 CASE lanza los nuevos modelos Tier 4 fase IV.

2015 CASE amplía su línea de productos con la nueva gama de motoniveladoras.

2018 CASE empieza a producir modelos Stage V para Europa

UNA COMBINACIÓN INSÓLITA VELOCIDAD Y CONTROLABILIDAD

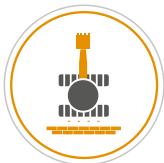

RENDIMIENTO COMPACTO

Los modelos CASE de radio corto son las máquinas perfectas para realizar obras en lugares limitados, como carreteras y/o construcciones urbanas.

Con todas las ventajas de la Serie D, nuestros modelos SR aseguran un trabajo bien hecho en espacios reducidos, sin comprometer el rendimiento.

El alto peso operativo y el chasis con hoja aseguran una mejor estabilidad y excepcional maniobrabilidad en los espacios estrechos.

Las máquinas tienen las mejores capacidades de elevación de su categoría, para lograr una elevada productividad en una gran variedad de aplicaciones.



CICLOS RÁPIDOS

Control hidráulico de alto rendimiento

- Las bombas con control eléctrico y una válvula de control principal más grande ofrecen ciclos más rápidos.
- El caudal de aceite puede ajustarse a las necesidades de trabajo, o puede aumentarse suavemente mientras se inicia el desplazamiento y el descenso de la pluma.
- Como resultado, la respuesta de la máquina a la carga de trabajo se multiplica, resultando en ciclos hasta un 12% más rápidos que la generación de máquinas anterior.



PRECISIÓN Y CAPACIDAD DE CONTROL

Fácil control con el Sistema Hidráulico Inteligente de CASE

El probado Sistema Hidráulico Inteligente de CASE (CHIS) proporciona un control impresionante de la máquina con ahorros de energía inigualables en todas las fases del ciclo de tiempo (excavación, elevación y giro descarga).

SERIE D

EXCAVADORAS DE CADENAS



ALTA VERSATILIDAD

Amplia oferta

Versiones con y sin hoja, brazo monobloque, triple articulación o Offset, para cumplir con las distintas necesidades de trabajo.

Los distintos modos de trabajo se adaptan fácilmente a cualquier carga de trabajo

Los conocidos sistemas de modo de trabajo proporcionan 3 modos de potencia que se ajustan a las distintas necesidades del cliente.

- A** MODO AUTOMÁTICO resulta más adecuado para realizar tareas nivelación, elevación y precisión.
- H** MODO DE ALTA RESISTENCIA ofrece el mejor equilibrio entre el nivel de productividad y el ahorro de combustible.
- SP** MODO DE PRIORIDAD DE VELOCIDAD proporciona velocidad y potencia adicionales para realizar las tareas más exigentes que requieren el máximo grado de productividad.

Auto Power boost automáticamente aumenta la presión hidráulica según la necesidad del operador.

El sistema de prevención de interferencias de la cabina CASE es estándar en la versión con brazo **Offset**, permitiendo al operador usar el implemento muy cerca de la cabina con total seguridad. La altura para el transporte también ha sido reducida.

ALTA CALIDAD

Diseño preciso, simple y robusto para una alta durabilidad

- Fiel a la envidiable reputación de CASE para la fiabilidad y durabilidad, la serie D proporciona soluciones de diseño y calidad de fabricación líderes.
- Amplia selección de soluciones para el balancín, incluyendo balancín de uso severo Heavy Duty con placa de refuerzo y barras en la parte inferior.

AHORRO DE ENERGIA & CONTROL ADAPTADO

EL SECRETO



ALTA EFICIENCIA: EL SECRETO

Gran rendimiento con bajo consumo de combustible.

El Sistema Hidráulico Inteligente (CIHS) de CASE, es como un DIRECTOR DE ORQUESTA, coordina los diferentes componentes y los hace trabajar en armonía. El resultado es que la fuerza se combina con la maniobrabilidad, brindando un control adaptado impresionante durante cada transición de un movimiento a otro garantizando el ahorro de energía en cada fase del ciclo. El operador, incluso el más exigente, siente de inmediato el control de la enorme potencia de la máquina con la precisión más alta que pueda desear.

- El control de par disminuye las cargas de la bomba principal para evitar una caída en las rpm del motor.
- El control de economía del brazo (BEC) aumenta la eficiencia del combustible durante las operaciones de bajada y giro del brazo.
- Control de inicio de giro (SWC) maneja cuidadosamente la distribución de energía hidráulica en las operaciones de rotación.
- Control de la posición exacta del carrete (SSC) crea un ajuste automático de presión durante las operaciones de excavación y nivelación.
- Las funciones Auto Idle y auto-apagado del motor evitan el consumo innecesario de combustible.
- El control de regeneración de aceite de la pluma (BRC) para CX245D SR utiliza el movimiento de la pluma hacia abajo para acelerar la apertura del balancín.



MAS LIMPIO (STAGE V)

Los motores CASE cumplen con la normativa UE Stage V

- El nuevo motor STAGE V cumple con los últimos estándares de la UE para las emisiones de escape del motor que establece un nuevo límite para el número de partículas (PN) y reduce aún más los niveles de partículas (PM)
- Sensor del separador de agua vinculado a un mensaje en la pantalla de la máquina drena el agua cuando el nivel en el filtro es demasiado alto.
- Nuevo filtro de seguridad final (sin mantenimiento) para proteger el motor del polvo durante la sustitución del filtro principal
- La recirculación de gas del aceite en circuito cerrado PCV (ventilación positiva del cárter) para CX245D SR asegura de que el gas del aceite se filtre, separe y envíe de regreso al cárter, evitando la dispersión en el aire.
- El motor de última generación, controlado electrónicamente con turbocompresor de geometría variable, common rail de alta presión con inyección múltiple garantiza excelentes prestaciones y bajo consumo de combustible.
- El tanque AdBlue más grande en la industria permite un tiempo de trabajo más largo sin detenerse para el llenado de AdBlue (5 rellenos de combustible antes de una parada para CX245D SR, 7 rellenos de combustible para CX145D SR). Con CASE no se pierde tiempo y su recarga es más eficiente y segura.

SERIE D

EXCAVADORAS DE CADENAS



CABINA CÓMODA Y SEGURA

La mejor configuración interior de la cabina

- Excelente estructura de la cabina con amplio espacio para las piernas del operador.
- Estación de trabajo del operador completamente ajustable.
- Asiento con respaldo alto diseñado ergonómicamente con suspensión neumática para una comodidad excelente y ajuste de inclinación del asiento y calefactor del asiento
- Las características de primera clase incluyen un monitor LED a color de 178 mm, un amplio espacio para almacenaje, toma de corriente de 12V, soporte para documentos, soporte para teléfono móvil, compartimento refrigerado/calentado, servicio de conexión de caja de fusibles, bandeja de almacenaje y reposabrazos ergonómico.



DESPLAZAMIENTO SUAVE, AMBIENTE DE TRABAJO SILENCIOSO

Cabina presurizada insonorizada

- El sistema de amortiguación reduce el nivel del ruido y las vibraciones para la máxima comodidad del operador.



LA COMODIDAD MANDA CABINA Y ASIENTO DE PRIMERA CLASE

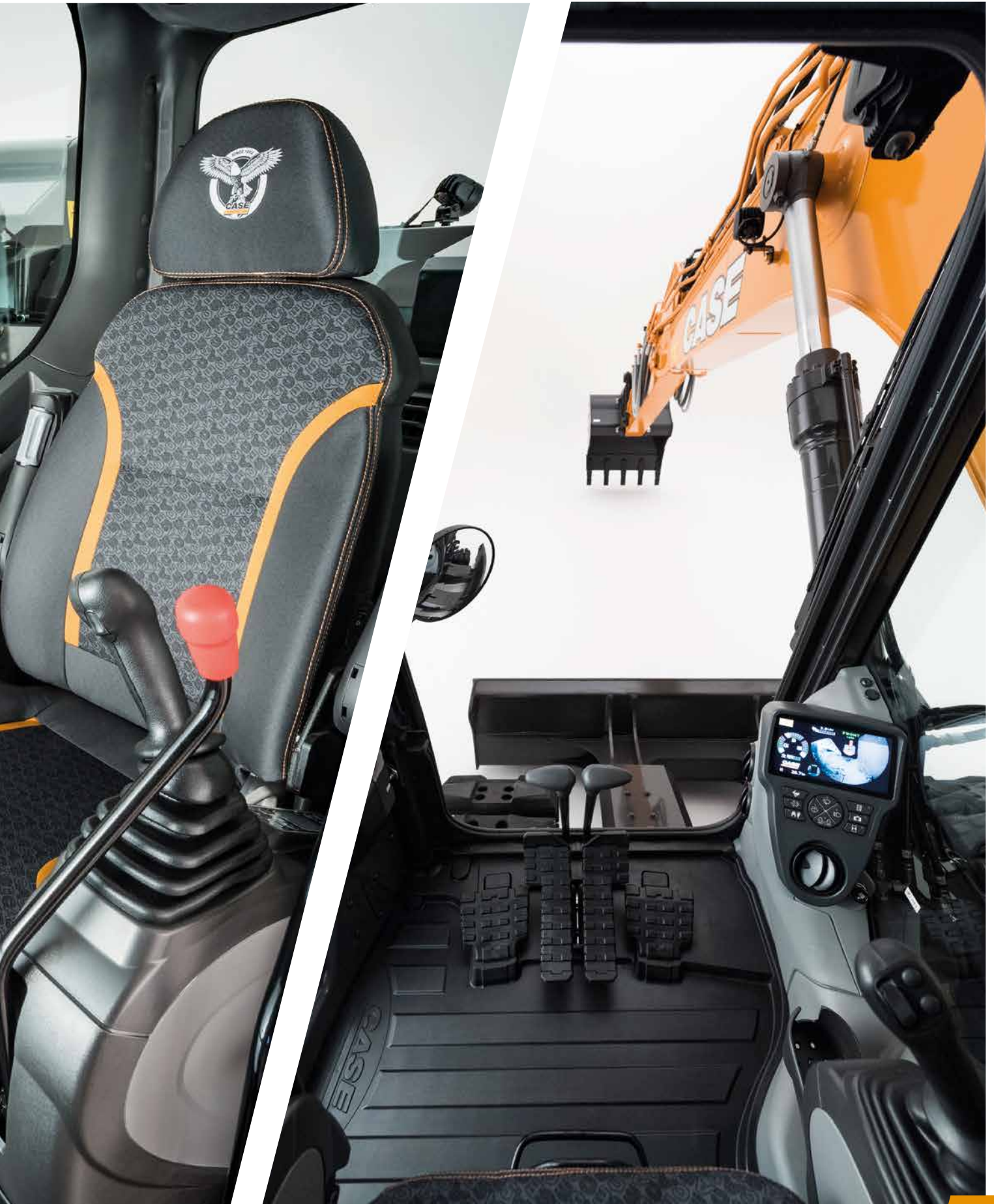

SERIE D

EXCAVADORAS DE CADENAS



NUEVO DISEÑO

Diseño mejorado del muelle del tensor de la cadena de retroceso y varilla con una nueva placa interna de doble sección transversal para mejorar significativamente la autolimpieza de barro y escombros lo que aumenta la durabilidad de los rodillos.



SEGURIDAD EN LA CABINA

Cabina ROPS y FOPS nivel 2

Diseñadas para garantizar una seguridad superior en el lugar de trabajo aumentando la productividad.

- Estructura de la cabina reforzada que cumple con los requisitos ROPS/FOPS.
- Protección para la cabeza de serie aprobada por FOPS nivel 2.
- Oferta de protectores delanteros como opcionales nivel 1 y 2
- Alarma de desplazamiento instalada en fábrica para mayor seguridad en el lugar de trabajo alrededor de la máquina.



MANTENIMIENTO FÁCIL Y SEGURO

Mantenga los pies en el suelo con CASE

- Todos los filtros y puntos de llenado más regulares están agrupados para acceder a ellos de manera fácil.
- Intervalos de 500 horas entre cambios de aceite del motor.
- El radiador y los núcleos del refrigerador están montados uno al lado del otro para garantizar un fácil acceso en las tareas de limpieza y una refrigeración más eficiente.
- Bomba de reabastecimiento de 100l/m instalada de serie con parada automática que reduce el tiempo de inactividad entre repostajes periódicos.
- Puerto de muestras de aceite hidráulico y del motor como opcional accesible desde el suelo para comprobar el aceite de manera fácil.
- Interruptor de desconexión de la batería para un mantenimiento seguro del sistema eléctrico.
- Todas las excavadoras de la serie D llevan el sistema de bajo mantenimiento (EMS) de los bulones, que proporciona 1,000 horas de intervalos de engrase en todos los bulones excepto los del cilindro del cazo.
- Nueva línea de suministro del filtro de combustible sin necesidad de enjuagar después del reemplazo del filtro gracias a un filtro de seguridad (sin mantenimiento)
- Sensor de agua del prefiltro de combustible, con mensaje dedicado en el monitor de la cabina

NUEVO
NUEVO



SEGURIDAD Y MANTENIMIENTO

TRABAJO SEGURO EN TODO TIPO DE CONDICIONES



ALTA VISIBILIDAD

Estructura de la cabina que da prioridad a la seguridad

La cabina está diseñada para crear un entorno de trabajo visiblemente seguro:

- Amplia superficie acristalada.
- Cámara de visión trasera y lateral.
- Cámaras para ver la parte lateral y trasera con el equipamiento estándar
- Monitor CASE máxima visión opcional (230° vista trasera y lateral)
- Paquete opcional de iluminación con LED para el trabajo, que proporciona una visibilidad más profunda y amplia de la zona alrededor de la máquina durante el trabajo en condiciones de oscuridad.



ACCESO FÁCIL

Plataforma sólida y robusta y pasamanos

- Escalones anchos, robustos y cómodos para un acceso seguro a la parte superior del capot
- Placas antideslizantes y el capot están sujetos por dos pistones de gas y asegurados por 2 topes mecánicos cuando se abre el capot.
- Valla de seguridad y pasamanos abatibles y conformes con las normas ISO, para mayor protección y transporte más fácil



RAZONES PRINCIPALES PARA ELEGIR LA SERIE D

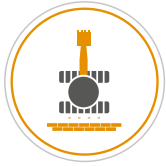

RENDIMIENTO COMPACTO

- Máquinas perfectas para el lugar de trabajo donde el espacio es limitado,
- Mejor capacidad de elevación en su categoría para una productividad elevada
- Peso aumentado durante el funcionamiento para una mayor estabilidad



EL SECRETO PARA LA ALTA PRECISIÓN Y CONTROLABILIDAD

El sistema hidráulico inteligente de CASE (CIHS) es sinónimo y referencia en el mercado por ser una de las pocas máquinas que combina VELOCIDAD, CONTROLABILIDAD y el mejor rendimiento de ahorro de energía.



ALTA VERSATILIDAD

- 3 modos de trabajo disponibles para cubrir las necesidades del cliente (A, H, SP).
- Aumento de la presión hidráulica



BAJO CONSUMO

- Sistema de ahorro de energía para aprovechar todas las oportunidades de ahorro de combustible: hasta un 8% más de ahorro de combustible
- Los mejores niveles de autonomía AdBlue en su categoría con tanque AdBlue más grande y con un consumo bajo de aditivos



MOTOR STAGE V

- en línea con los últimos estándares de la UE
- nuevo ATS (sistema de postratamiento con filtro DPD (difusor de partículas diésel))
 - nuevo sistema PCV cerrado en CX245DSR (ventilación positiva del cárter)



CICLOS RÁPIDOS

- Mejor duración de ciclo en su categoría gracias al sistema hidráulico mejorado
- Bombas hidráulicas controladas electrónicamente



ALTA VISIBILIDAD

- Amplia superficie acristalada.
- Visión trasera y lateral
- Gran monitor LED.
- Monitor CASE Máxima Visión opcional (230° vista trasera y lateral)
- Paquete de luz de LED para el trabajo



DESPLAZAMIENTO SUAVE, AMBIENTE DE TRABAJO SILENCIOSO

- Cabina con sistema de amortiguación.
- Bajos ruidos y vibraciones



CABINA CÓMODA Y SEGURA

- Cabina muy espaciosa
- Puesto de conducción totalmente ajustable.
- Asiento con respaldo más alto
- Cabina Rops y FOPS de nivel 2 como estándar



MANTENIMIENTO FÁCIL Y SEGURO

- NUEVO** - Nueva línea de suministro del filtro de combustible sin necesidad de enjuagar después del reemplazo del filtro gracias a un filtro de seguridad (sin mantenimiento)
- NUEVO** - Sensor de agua del prefiltro de combustible, con mensaje dedicado en el monitor de la cabina
- Pasamanos y barandillas más extensos de serie
- Alarma de desplazamiento instalada en fábrica como opcional
- Barandilla y pasamanos abatibles



NUEVO TREN DE RODAJE

En la CX145D SR nuevo diseño del muelle del tensor de la cadena de retroceso y varilla para una mejor autolimpieza del barro y escombros y una mayor durabilidad los rodillos.





El aporte de la ciencia

El sistema telemático SiteWatch de CASE utiliza una unidad de control de alta tecnología montada en cada máquina para recoger información de esa máquina y de los satélites GPS. Estos datos se envían después mediante redes de comunicaciones móviles al portal web CASE Telematics.



SiteWatch: control de flota centralizado al alcance de la mano

📶 Calcule la verdadera disponibilidad de la flota y optimícela

- Elimine la "flota fantasma": SiteWatch permite identificar las unidades excedentes o las máquinas con poca carga de trabajo en cada ubicación.
- Reasigne las unidades para satisfacer sus necesidades.
- La planificación anticipada del mantenimiento resulta más sencilla puesto que siempre tiene a su disposición las horas de trabajo actualizadas.
- Amplíe las ventajas de SiteWatch al resto de la flota: SiteWatch también puede instalarse en las unidades de otras marcas.

📶 ¡Desafíe el coste total de propiedad!

- La posibilidad de contrastar el uso de combustible de diferentes tipos de máquinas le permitirá elegir el equipo correcto.
- Ahorre costes de transporte realizando tareas de mantenimiento planificadas y agrupadas.
- Tranquilidad, tiempo de actividad optimizado y menos costes de reparación: gracias al mantenimiento preventivo recibirá aviso cuando sea necesario inspeccionar el motor con el fin de evitar averías imprevistas.
- Contraste la rentabilidad de la inversión de sus activos en diferentes ubicaciones.
- Su máquina se utiliza solo durante las horas de trabajo. Puede, por ejemplo, programarlo para recibir un aviso si se activa durante el fin de semana o en horario nocturno.
- Integre el paquete de mantenimiento programado para estar en el lugar correcto en el momento adecuado.

📶 Mayor seguridad, menores primas de seguros

- Disuada a los ladrones para que no asalten sus máquinas, ya que están geo-localizadas. El sistema permanece oculto, de modo que los ladrones no pueden detectarlo de forma rápida.
- Utilice la flota solo donde desee. Es posible definir un límite geográfico virtual y recibir un correo electrónico si la máquina lo traspasa.

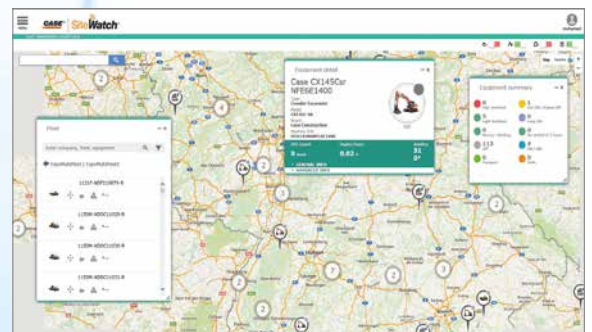

EQUIPO DE SERIE Y EQUIPO OPCIONALES

EQUIPO ESTÁNDAR

MOTOR

Isuzu 4 cilindros turbo diésel
Certificado con arreglo a la normativa europea fase
VReducción Catalítica Selectiva (SCR)
Difusor de partículas diésel (DPD)
Recirculación de los gases de escape enfriados (CEGR)
Turbocompresor VGT
Inyección electrónica de combustible
Sistema de alta presión common rail
Arranque de seguridad neutro
Calentamiento automático del motor, parada de
emergencia
Precalentamiento bujías de incandescencia
EPF (Función de protección del motor)
Filtrado del combustible de dos etapas
Filtro del aire de dos componentes
Filtro de aceite remoto
Tapón verde de drenaje del aceite
Intervalo para cambio del aceite del motor 500 horas
Sistema 24 Voltios
Interruptor desconexión batería
Conjunto de enfriamiento alta temperatura ambiente
Combustible externo e indicadores AdBlue
Enfriador de combustible
Indicador de restricción del filtro de combustible
Válvula de cierre del combustible
Prefiltro de combustible con sensor de agua y
mensaje dedicado en el monitor de la cabina
Arranque inactivo
Radiador, enfriador de aceite, intercooler – pantalla
protectora
Bomba de reabastecimiento
Control de regeneración de aceite de la pluma (BRC)
para CX245D SR

SISTEMAS DE AHORRO DE CARBURANTE

Sistema de ahorro de combustible / ralentí del motor:
Ralentí automático
Ralentí «one-touch»
Apagado ralentí automático
Control de par
Regulación del consumo del brazo (BEC)
Regulación de la presión de rotación (SWC)
Control de la carrera del carrete (SSC)

COMPONENTES HIDRÁULICOS

Bombas hidráulicas controladas electrónicamente

EQUIPO OPCIONAL

COMPONENTES HIDRÁULICOS

Circuito de la valva mordiente
Circuito de bajo caudal, control proporcional
Circuito de martillo de simple efecto con control
proporcional eléctrico para la versión Offset
Circuito de doble efecto con control proporcional
eléctrico para la versión Offset

ACCESORIOS

CX145D SR

Balancín 2.1 m (HD) para monobloque y opcional
para triple articulación.
Balancín 2.1 m para la versión Offset
Balancín 2.5 m para triple articulación
Balancín 3.0 m para monobloque y triple
articulación

Aumento automático de potencia
Cambio automático de velocidad de desplazamiento
Circuito multifunción (martillo/alto caudal) con
control proporcional eléctrico
Modos de trabajo seleccionables
Dispositivo de advertencia de sobrecarga
Controles de modelos ISO
Ajustes previos de la bomba auxiliar
Selección auxiliar controlada con conmutador
Válvula auxiliar
Indicador de restricción del filtro hidráulico
Enfriador de aceite
Intervalo de cambio de aceite hidráulico a 5.000 horas
Intervalo de cambio del filtro hidráulico a 2.000 horas

ESTRUCTURA SUPERIOR

Espejos según las normas ISO
Pasamanos – Acceso por la derecha
Vallas de seguridad según las normas ISO
Aislamiento cabina montada (fluido y goma)
Argollas de elevación para contrapeso
Tapón del depósito con seguro, puertas para el
mantenimiento e instrumentos
Cámara de seguridad para vista lateral y posterior
Contrapeso 2,85 t (solo cuchilla CX145DSR)
Contrapeso 3,35 t (solo LC CX145D SR)

ESTACIÓN DEL OPERADOR

Protección ROPS
Protección FOPS Nivel II OPG
Cabina presurizada
Cristal de seguridad templado
Ventana delantera con seguro One-touch
Parasol y deflector para la lluvia
CA/calor/descongelamiento/climatización automática
Caja térmica frío/calor, soporte para vasos y cenicero
Luz cúpula interior
Asiento con respaldo alto y suspensión neumática
revestido de tela
Asiento deslizante – 90 mm
Cinturón de seguridad
Apoyabrazos ajustables
Consolas basculantes - 4 posiciones
Controles de joystick de mínimo esfuerzo
Cabina de mando deslizante de 180 mm
Sistema de selección auxiliar
Puerto auxiliar para dispositivos electrónicos auxiliares
Monitor a colores multifunción de LED (180 mm)

CX245D SR

Brazo 1,90 m (HD)
Brazo 2,95 m
Equipamiento de conexión rápida hidráulica
Válvulas de seguridad y conexión de la
cuchara con gancho

CONTRAPESO ELEVADO

Balancín 2.4 m (HD) para triple articulación
Balancín 2.95 m para monobloque y triple articulación

ESTACIÓN DEL OPERADOR

Protección de la cabina delantera - barras
verticales (nivel 2 OPG)
Protección de la cabina delantera - barras
verticales (nivel 1 OPG)
Monitor Case Maximum View (CMVM) - sistema
con 3 cámaras

Se pueden seleccionar 26 idiomas para el monitor
Sistema antirrobo (sistema con código de arranque)
Alfombrilla de goma
Toma eléctrica de 12 voltios
Toma del encendedor de 24 voltios
Ventanilla derecha en una sola pieza
Espejos interiores y exteriores
Limpiaparabrisas
Ventana de techo transparente con parasol
Compartimentos portaobjetos
Sistema de diagnóstico a bordo para el control de par
Alarma de traslación
Radio DAB+ con antena y 2 altavoces
8 faros de trabajo LED (2 en el techo de la cabina,
1 en el brazo izquierdo, 1 en la caja de
herramientas, 4 alrededor)

ACCESORIOS

CX145D SR

Brazo estándar 4,65 m
Balancín 2,50 m
Brazo triple articulación
Brazo Off-set
Pre-disposición de enganche rápido hidráulico
Válvulas de seguridad y enganche del cazo con gancho

CX245D SR

Brazo estándar 5,70 m
Balancín 2,40 m
Brazo triple articulación
Enganche rápido hidráulico
Válvulas de seguridad y enganche del cazo con gancho

Soportes del conducto auxiliar
Lubricante centralizado
Válvula amortiguadora del implemento

CHASIS

Tejas de acero de 600 mm, triple grosor
Rodamiento giratorio encapsulado
Cadena de eslabones sellados
Puntos de elevación

TELEMÁTICA

3 años de suscripción avanzada a SiteWatch con
supervisión remota

ESTRUCTURA SUPERIOR

Tomas de muestras hidráulicas y de aceite del
motor

BANDA DE RODAMIENTO

Orugas de triple garra de acero de 500 mm
(CX1450D SR)
Cadenas con eslabones de goma de 500 mm
(CX145D SR)
Cadenas con eslabones de goma de 600 mm
(CX245D SR)
Orugas de triple garra de acero de 700 mm
(CX145DSR y CX245DSR)
Cadenas de acero de 800 mm, triple garra
(CX245DSR)
Cadenas de acero de 900 mm, triple garra
(solo CX245DSR LC)
Triple guía de cadenas





CX SERIE D

CX145D SR

ESPECIFICACIONES

MOTOR

Modo _____ ISUZU VD-4JJ1X
 Tipo _____ Diésel de 4 tiempos refrigerado por agua,
 4 cilindros en línea, sistema Common Rail de alta presión
 (control electrónico), turbocompresor con intercooler
 refrigerado por aire, sistema SCR
 Tratamiento de gases de escape: ___ Stage V , CEGR, DOC + DPD + SCR
 Limpieza automática por control de temperatura y presión.
 Número de cilindros/cilindrada (l) _____ 4 / 2,99
 Nivel de emisiones _____ Reg. Eu 2016/1628 Stage V
 Diámetro y carrera (mm) _____ 95,4 x 104,9

Potencia nominal al volante
 SAE J1349, ISO 9249 (kW / hp) _____ 76,4 / 102 a 2000 min⁻¹
 ISO 14396 (kW / hp) _____ 78,5 / 105 a 2000 min⁻¹

Par máximo
 SAE J 1349, ISO 9249 (Nm) _____ 349 a 1800 min⁻¹
 ISO 14396 (Nm) _____ 356 a 1800 min⁻¹

SISTEMA HIDRÁULICO

Bombas principales _____ Dos bombas de pistones axiales y
 caudal variable con sistema de regulación

Caudal máximo (l/min) _____ 2 x 129 a 2000 min⁻¹

Presión de trabajo del circuito
 Pluma/balancín/cuchara _____ 34.3 MPa – 36.3 MPa
 con activación automática

Pluma/balancín/cuchara (solo versión Offset) _____ 34.3 Mpa
 Circuito de rotación _____ 27.9 MPa
 Circuito de traslación _____ 34.3 MPa
 Circuito offset (solo versión Offset) _____ 31.4 Mpa

Bomba de pilotaje _____ 1 bomba de engranajes
 Caudal máximo (l/min) _____ 20
 Presión de trabajo del circuito (MPa) _____ 3,9

Cilindros de la pluma
 Diámetro (mm) _____ 105
 Carrera (mm) _____ 1120

Cilindros del balancín
 Diámetro (mm) _____ 115
 Carrera (mm) _____ 1108

Cilindros de la cuchara
 Diámetro (mm) _____ 95
 Carrera (mm) _____ 881

Cilindro posicionador del brazo (Triple articulación)
 Diámetro (mm) _____ 140
 Carrera (mm) _____ 840

2 Cilindros de hoja dozer (versiones con hoja dozer)
 Piezas _____ 2
 Diámetro (mm) _____ 115
 Carrera (mm) _____ 250

Cilindro Offset (versión Offset)
 Diámetro (mm) _____ 120
 Carrera (mm) _____ 363

GIRO

Motor de giro _____ Motor de cilindrada constante con pistón axial
 Velocidad máxima de giro (min⁻¹) _____ 12,5
 Par de giro (kNm) _____ 37

SISTEMA ELECTRICO

Voltaje _____ 24 V
 Alternator _____ 90 Amp
 Motor de arranque _____ 24 V 4.0 kW
 Batería _____ 2 X 12 V 72 Ah/5HR

CHASIS

Velocidad rápida de desplazamiento (km/h) _____ 5,6
 Velocidad baja de desplazamiento (km/h) _____ 3,4
 Esfuerzo de tracción (kN) _____ 116
 Número de rodillos superiores (por cadena) _____ 1 (con hoja)
 _____ 2 (LC sin hoja)
 Número de rodillos inferiores (por cadena) _____ 7
 Número de tejas (por cadena) _____ 43 (con hoja)
 _____ 46 (LC sin hoja)
 Tipo de tejas _____ Triple garra
 Pendiente máxima _____ 70 % (35°)

CAPACIDADES

Depósito de combustible (l) _____ 200
 Sistema hidráulico (l) _____ 158
 Depósito hidráulico (l) _____ 75
 Depósito AdBlue (l) _____ 43

NIVEL DE RUIDO

Nivel de ruido externo garantizado
 (Directiva de la UE 2000/14/CE) _____ LwA 99 dB(A)
 Nivel de presión de ruido de la
 cabina del operador (ISO 6396) _____ LpA 69 dB(A)

PESO

	Peso máximo (kg)	Contrapeso (kg)
LC	14500/14700*	3350/3550
Hoja	14700/15400*	2850/3550
Triple Articulación	15200	3350
Triple art con hoja	15800	3350
Offset	15400	2850

*con contrapeso elevado

DIMENSIONES Y ALCANCE DE LA HOJA

Dimensiones de la hoja
 (anchura x altura) _____ 2490 / 2590 / 2690 x 570
 Alcance hacia arriba/hacia abajo (mm) _____ 510 / 520

CX SERIE D

CX145D SR

DIMENSIONES GENERALES

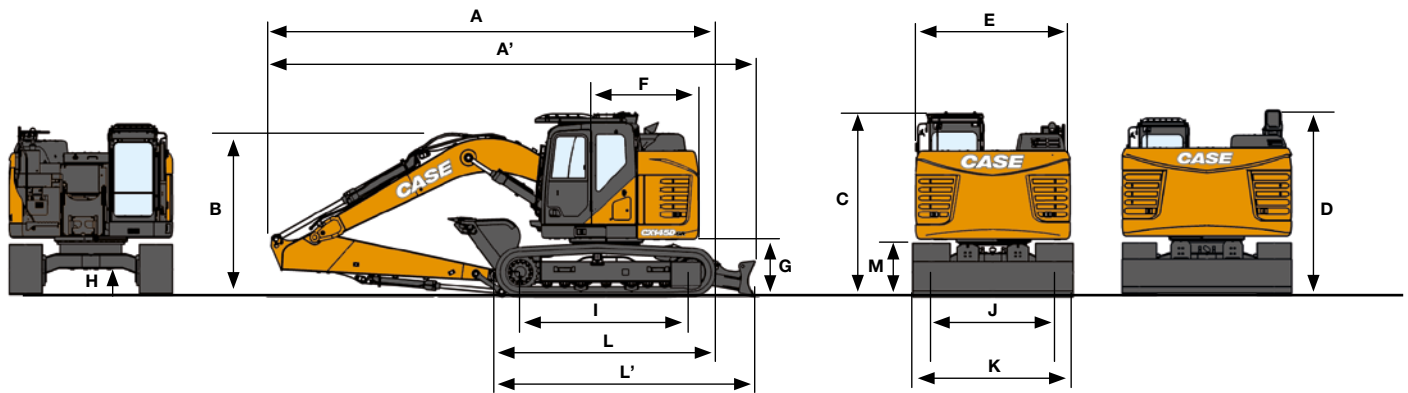

		CX145D SR LC			CX145D SR HOJA			
		Balancín 2,5 m	Balancín 3,00 m	Balancín 2,10 m HD	Balancín 2,5 m	Balancín 3,00 m	Balancín 2,10 m HD	
A	Longitud total (con accesorio)	mm	7350	7340	7340	7220	7210	7210
A'	Longitud total (con accesorio y Hoja)	mm	-	-	-	7880	7860	7870
B	Altura total (hasta el extremo superior de la pluma)	mm	2840	2680	2750	2840	2680	2750
C	Altura de la cabina	mm	2920	2920	2920	2920	2920	2920
D	Altura total (hasta el extremo de la barandilla)	mm	2940-2780 (Pasamanos plegado)	2940-2780 (Pasamanos plegado)	2940-2780 (Pasamanos plegado)	2940-2780 (Pasamanos plegado)	2940-2780 (Pasamanos plegado)	2940-2780 (Pasamanos plegado)
E	Anchura total de la torreta	mm	2490	2490	2490	2490	2490	2490
F	Radio de oscilación (parte trasera) contr. STD/contr. elevado	mm	1490/1530	1490/1530	1490/1530	1490	1490	1490
G	Altura bajo torreta	mm	880	880	880	880	880	880
H	Distancia mínima al suelo	mm	420	420	420	425	425	425
I	Distancia entre ejes (entre centros de ruedas)	mm	3040	3040	3040	2790	2790	2790
L	Longitud total de la excavadora	mm	3760	3760	3760	3500	3500	3500
L'	Longitud total de la excavadora (con cuchillas)	mm	-	-	-	4160	4160	4160
M	Altura cadenas	mm	780	780	780	780	780	780
J	Anchura de guía	mm	1990	1990	1990	1990	1990	1990
K	Anchura total del chasis (con tejas de 600 mm)	mm	2590	2590	2590	2590	2590	2590

PRESTACIONES

CX145D SR LC / CX145D SR HOJA		Balancín 2,5 m	Balancín 3,00 m	Balancín 2,10 m HD	
	Longitud de la pluma	mm	4630	4630	4630
A	Alcance máximo a GRP	mm	8140	8600	7780
B	Máximo alcance	mm	8290	8740	7940
C	Prof. máx. de excavación	mm	5510	6010	5110
D	Altura máx. de excavación	mm	9340	9690	9060
E	Altura máxima de vertido	mm	6940	7290	6660
F	Radio de oscilación menor	mm	1950	2330	1890

FUERZA DE EXCAVACIÓN (ISO 6015)

CX145D SR LC / CX145D SR HOJA		Balancín 2,5 m	Balancín 3,00 m	Balancín 2,10 m HD	
	Fuerza de excavación del balancín	kN	62	56	70
	Con activación automática	kN	66	60	74
	Fuerza de excavación de la cuchara	kN	90	90	90
	Con activación automática	kN	95	95	95

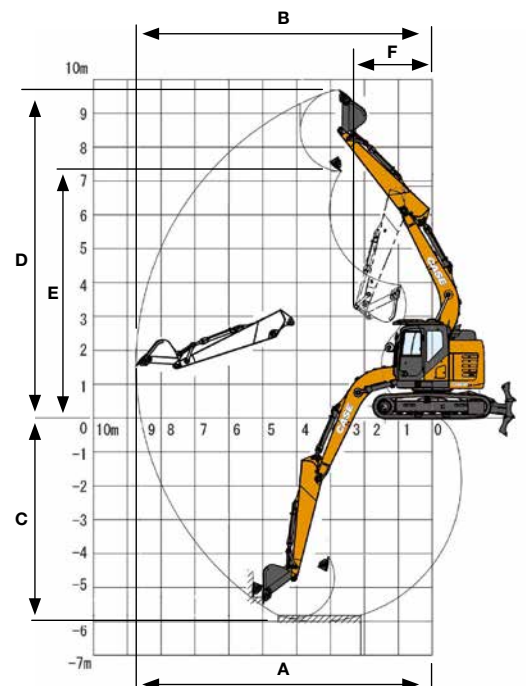

CX SERIE D

CX145D SR TRIPLE ARTICULACIÓN/HOJA/BRAZO OFFSET

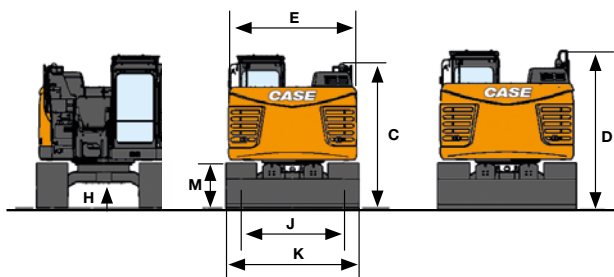
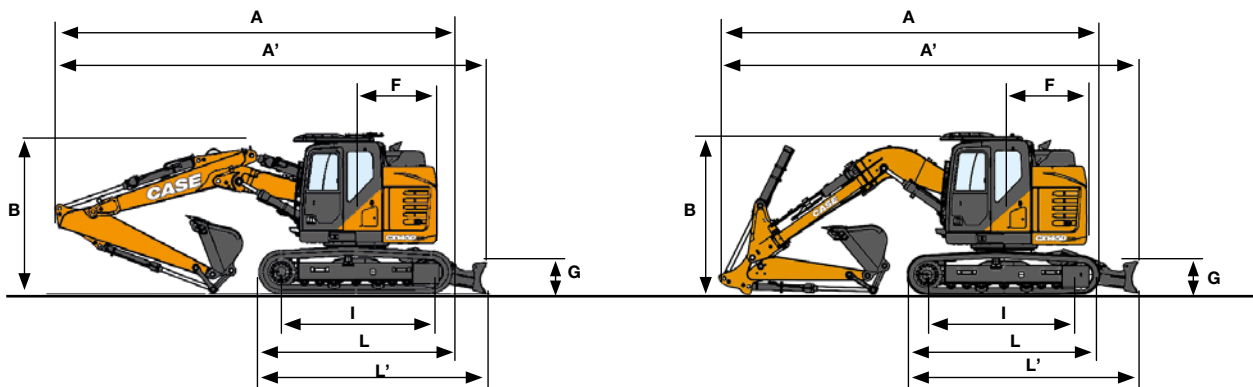

FUERZA DE EXCAVACIÓN (ISO 6015)

		CX145D SR TRIPLE ART - TRIPLE ART. (CON HOJA)		CX145D SR OFFSET
		Balancín 2,5 m	Balancín 3,00 m	Balancín 2,10 m
Fuerza de excavación del balancín	kN	62	56	59.5
Con activación automática	kN	66	60	-
Fuerza de excavación de la cuchara	kN	90	90	89.3
Con activación automática	kN	95	95	-

CX145D SR LC TRIPLE ARTICULACIÓN / CX145D SR TRIPLE ART (CON HOJA) / CX145D SR OFFSET

		CX145D SR LC TRIPLE ARTICULACIÓN		CX145D SR TRIPLE ART (CON HOJA)		CX145D SR OFFSET
		Balancín 2,5 m	Balancín 3,00 m	Balancín 2,5 m	Balancín 3,00 m	Balancín 2,10 m
A' Longitud total (con accesorio)	mm	7460	7480	7330	7350	6910
A'' Longitud total (con accesorio y hoja)	mm	-	-	7990	8010	7570
B Altura total (hasta el extremo superior de la pluma)	mm	2730	2750	2730	2750	2690
C Altura de la cabina	mm	2920	2920	2920	2920	2920
D Altura total (hasta arriba del tubo de escape - barandilla doblada)	mm	2780	2780	2780	2780	2780
E Anchura total de la torreta	mm	2490	2490	2490	2490	2490
F Radio de oscilación (parte trasera)	mm	1490	1490	1490	1490	1490
G Altura bajo torreta	mm	880	880	880	880	880
H Distancia mínima al suelo	mm	440	440	425	425	425
I Distancia entre ejes (entre centros de ruedas)	mm	3040	3040	2790	2790	2790
L Longitud total de la excavadora	mm	3760	3760	3500	3500	3500
L' Longitud total con cuchillas	mm	-	-	4160	4160	4160
M Altura cadenas	mm	780	780	780	780	780
J Anchura de guía	mm	1990	1990	1990	1990	1990
K Anchura total del chasis (con tejas de 600 mm)	mm	2590	2590	2590	2590	2590

PRESTACIONES

		CX145D SR TRIPLE ART - TRIPLE ART. (CON HOJA)		CX145D SR OFFSET
		Balancín 2,5 m	Balancín 3,00 m	Balancín 2,10 m
Longitud de la pluma	mm	-	-	4500
1. ^a Longitud de la pluma	mm	2460	2460	-
2. ^a Longitud de la pluma	mm	2390	2390	-
A Alcance máximo a GRP	mm	8280	8760	7430
B Máximo alcance	mm	8430	8890	7590
C Prof. máx. de excavación	mm	5310	5810	4910
D Altura máx. de excavación	mm	9470	9840	8630
E Altura máxima de vertido	mm	7080	7450	6250
F Radio de oscilación menor	mm	2110	2510	1490

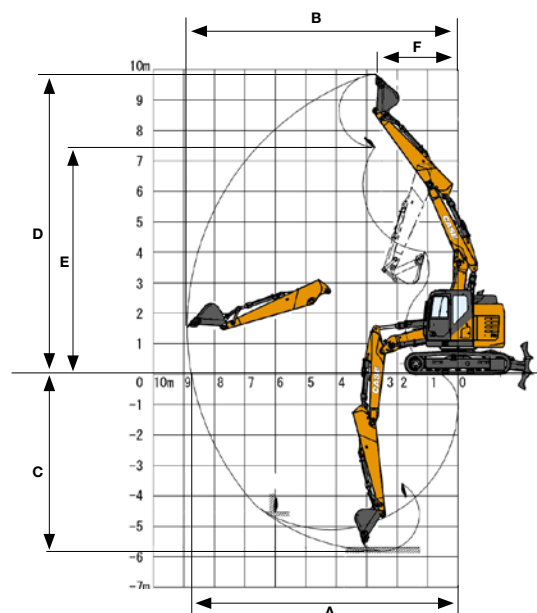

ESPECIFICACIONES

MOTOR

Modo _____ ISUZU VD-4HK1X
 Tipo _____ Diésel de 4 tiempos refrigerado por agua,
 4 cilindros en línea, sistema Common Rail de alta presión
 control electrónico), turbocompresor con intercooler
 refrigerado por aire, sistema SCR
 Tratamiento de gases de escape: ___ Stage V , CEGR, DOC + DPD + SCR
 Limpieza automática por control de temperatura y presión.
 Número de cilindros/cilindrada (l) _____ 4 / 5,2
 Nivel de emisiones _____ Reg. Eu 2016/1628 Stage V
 Diámetro y carrera (mm) _____ 115 x 125
Potencia nominal al volante
 SAE J1349, ISO 9249 (kW / hp) _____ 119,3 / 160 a 1800 min⁻¹
 ISO 14396 (kW / hp) _____ 124 / 166 a 1800 min⁻¹
Par máximo
 SAE J 1349, ISO 9249 (Nm) _____ 620 a 1600 min⁻¹
 ISO 14396 (Nm) _____ 636 a 1600 min⁻¹

SISTEMA HIDRÁULICO

Bombas principales _____ Dos bombas de pistones
 axiales y caudal variable con sistema de regulación
 Caudal máximo (l/min) _____ 2 x 211 a 1800 min⁻¹
Presión de trabajo del circuito
 Pluma/balancín/cuchara (MPa) _____ 34,3 - 37,3
 con activación automática
 Circuito de rotación (MPa) _____ 29,4
 Circuito de traslación (MPa) _____ 34,3
Bomba de pilotaje _____ 1 bomba de engranaje
 Caudal máximo (l/min) _____ 18
 Presión de trabajo del circuito (MPa) _____ 3,9
Cilindros de la pluma
 Diámetro (mm) _____ 120
 Carrera (mm) _____ 1370
Cilindro del balancín
 Diámetro (mm) _____ 140
 Carrera (mm) _____ 1460
Cilindro de la cuchara
 Diámetro (mm) _____ 120
 Carrera (mm) _____ 1010

GIRO

Motor de giro _____ Motor de cilindrada constante con pistón axial
 Velocidad máxima de giro (min⁻¹) _____ 7,8
 Par de giro (kNm) _____ 64

SISTEMA ELECTRICO

Voltaje _____ 24 V
 Alternator _____ 85 Amp
 Motor de arranque _____ 24 V 5.0 kW
 Batería _____ 2 X 12 V 92 Ah/5HR

CHASIS

Velocidad rápida de desplazamiento (km/h) _____ 5,0
 Velocidad baja de desplazamiento (km/h) _____ 3,2
 Esfuerzo de tracción (kN) _____ 201
 Número de rodillos superiores (por cadena) _____ 2
 Número de rodillos inferiores (por cadena) _____ 8
 Número de tejas (por cadena) _____ 49
 Tipo de tejas _____ Triple garra
 Pendiente máxima _____ 70 % (35°)

CAPACIDADES

Depósito de combustible (l) _____ 320
 Sistema hidráulico (l) _____ 252
 Depósito hidráulico (l) _____ 114
 Depósito AdBlue (l) _____ 43

NIVEL DE RUIDO

Nivel de ruido externo garantizado
 (Directiva de la UE 2000/14/CE) _____ LwA 101 dB(A)
 Nivel de presión de ruido de la cabina
 del operador (ISO 6396) _____ LpA 69 dB(A)

PESO

CX245DSR LC

	Sin hoja	Con hoja
Peso máximo (kg)	24400	26000
Contrapeso (kg)	6530	

CX245DSR PLUMA DE DOS PIEZAS

	Sin hoja	Con hoja
Peso máximo (kg)	26100	27700
Contrapeso (kg)	7430	

DIMENSIONES Y ALCANCE DE LA HOJA

Dimensiones de la hoja (anchura x altura) (mm) _____ 3000/3200 x 610
 Alcance hacia arriba/hacia abajo (mm) _____ 490 / 390

CX SERIE D

CX245D SR

DIMENSIONES GENERALES

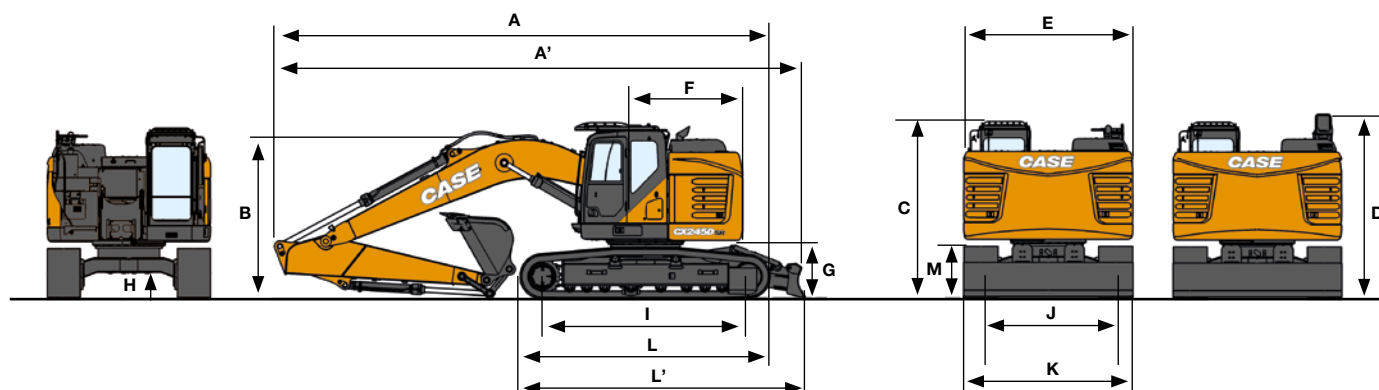

		CX245D SR LC		CX245D SR HOJA		
		Balancín 2,4 m HD	Balancín 2,95 m	Balancín 2,4 m HD	Balancín 2,95 m	
A	Longitud total (con accesorio)	mm	8920	8830	8920	8830
A'	Longitud total (con accesorio y hoja)	mm	-	-	9530	9440
B	Altura total (hasta el extremo superior de la pluma)	mm	3180	2980	3180	2980
C	Altura de la cabina	mm	3140	3140	3140	3140
D	Altura total (hasta el extremo de la barandilla)	mm	3290/3090 (Pasamanos plegado)	3290/3090 (Pasamanos plegado)	3290/3090 (Pasamanos plegado)	3290/3090 (Pasamanos plegado)
E	Anchura total de la torreta	mm	2990	2990	2990	2990
F	Radio de oscilación (parte trasera) contr. STD/contr. elevado	mm	1720	1720	1720	1720
G	Altura bajo torreta	mm	1020	1020	1020	1020
H	Distancia mínima al suelo	mm	440	440	440	440
I	Distancia entre ejes (entre centros de ruedas)	mm	3660	3660	3660	3660
L	Longitud total de la excavadora	mm	4470	4470	4470	4470
L'	Longitud total con cuchillas	mm	-	-	5560	5560
M	Altura cadenas	mm	920	920	920	920
J	Anchura de guía	mm	2390	2390	2390	2390
K	Anchura total del chasis (con tejas de 600 mm)	mm	2990	2990	2990	2990

PRESTACIONES

CX245D SR LC / CX245D SR HOJA		Balancín 2,4 m HD	Balancín 2,95 m	
	Longitud de la pluma	mm	5700	5700
A	Alcance máximo a GRP	mm	9180	9670
B	Máximo alcance	mm	9370	9850
C	Prof. máx. de excavación	mm	6120	6650
D	Altura máx. de excavación	mm	10520	10860
E	Altura máxima de vertido	mm	7630	7970
F	Radio de oscilación menor	mm	2550	2310

FUERZA DE EXCAVACIÓN (ISO 6015)

CX245D SR LC / CX245D SR HOJA		Balancín 2,4 m HD	Balancín 2,95 m	
	Fuerza de excavación del balancín	kN	123	103
	Con activación automática	kN	133	112
	Fuerza de excavación de la cuchara	kN	142	142
	Con activación automática	kN	154	154

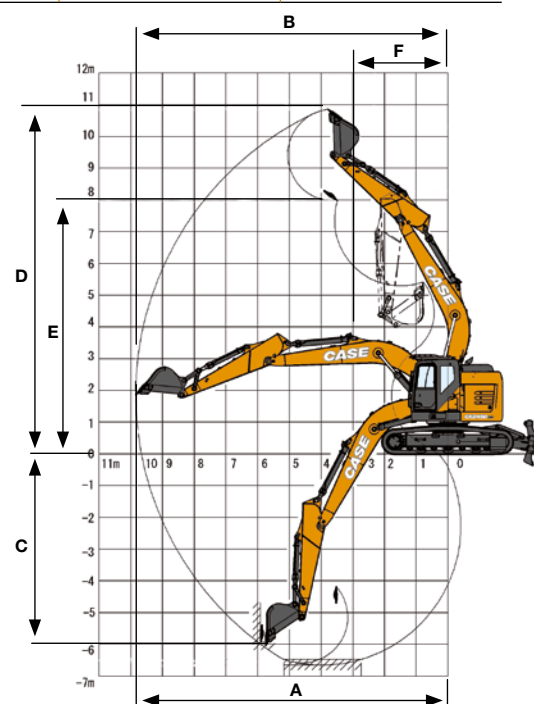

CXSERIE D

CX245D SR PLUMA DE DOS PIEZAS

DIMENSIONES GENERALES

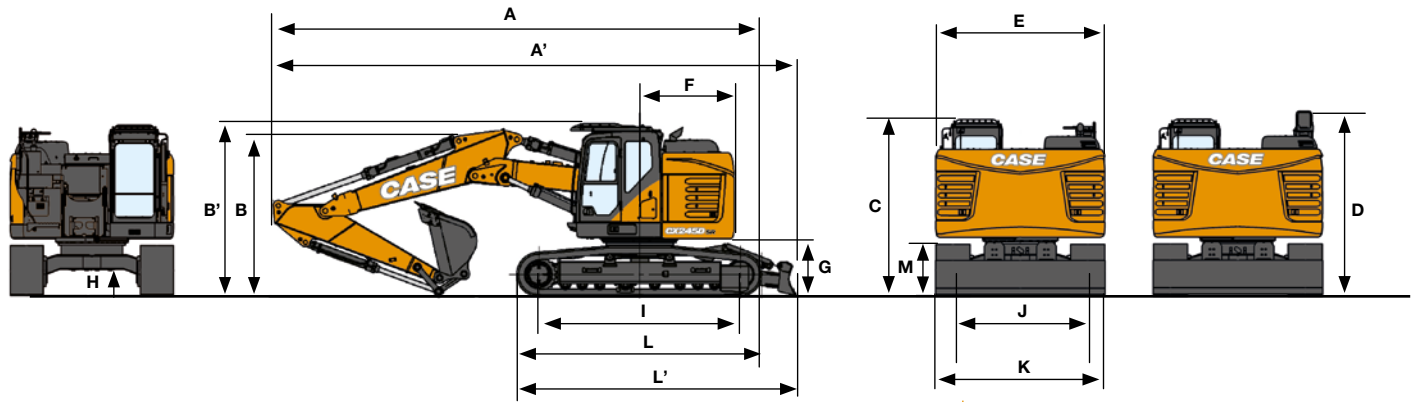

CX245D SR TRIPLE ARTICULACION (SIN HOJA)

CX245D SR TRIPLE ARTICULACION (HOJA)

	mm	CX245D SR TRIPLE ARTICULACION (SIN HOJA)		CX245D SR TRIPLE ARTICULACION (HOJA)	
		Balancín 2,4 m	Balancín 2,95 m	Balancín 2,4 m	Balancín 2,95 m
A Longitud total (con accesorio)	mm	8890	8830	8890	8830
A' Longitud total (con accesorio y hoja)	mm	-	-	9500	9440
B Altura total (hasta el extremo superior de la pluma)	mm	3050	2890	3050	2890
B' Altura total (hasta el techo de la cabina)	mm	3140	3140	3140	3140
C Altura de la cabina	mm	3140	3140	3140	3140
D Altura total (hasta el extremo de la barandilla)	mm	3090 (Pasamanos plegado)	3090 (Pasamanos plegado)	3090 (Pasamanos plegado)	3090 (Pasamanos plegado)
E Anchura total de la torreta	mm	2990	2990	2990	2990
F Radio de oscilación (parte trasera)	mm	1720	1720	1720	1720
G Altura bajo torreta	mm	1020	1020	1020	1020
H Distancia mínima al suelo	mm	440	440	440	440
I Distancia entre ejes (entre centros de ruedas)	mm	3660	3660	3660	3660
L Longitud total de la excavadora	mm	4470	4470	4470	4470
L' Longitud total con cuchillas	mm	-	-	5560	5560
M Altura cadenas	mm	920	920	920	920
J Anchura de guía	mm	2390	2390	2390	2390
K Anchura total del chasis (con tejas de 600 mm)	mm	2990	2990	2990	2990

PRESTACIONES

CX245D SR TRIPLE ARTICULACION / TRIPLE ARTICULACION (HOJA)

	mm	Balancín 2,4 m	Balancín 2,95 m
1.ª Longitud de la pluma	mm	2960	2960
2.ª Longitud de la pluma	mm	2790	2790
Radio de la cuchara	mm	1450	1450
Giro en la articulación de la cuchara	°	177	177
A Alcance máximo a GRP	mm	9180	9680
B Máximo alcance	mm	9370	9860
C Prof. máx. de excavación	mm	5850	6370
D Altura máx. de excavación	mm	10470	10810
E Altura máxima de vertido	mm	7580	7920
F Radio de oscilación menor	mm	2680	2440

FUERZA DE EXCAVACIÓN (ISO 6015)

CX245D SR TRIPLE ARTICULACION / TRIPLE ARTICULACION (HOJA)

	kN	Balancín 2,4 m	Balancín 2,95 m
Fuerza de excavación del balancín	kN	123	103
Con incremento de potencia (power boost)	kN	133	112
Fuerza de excavación de la cuchara	kN	142	142
Con incremento de potencia (power boost)	kN	154	154

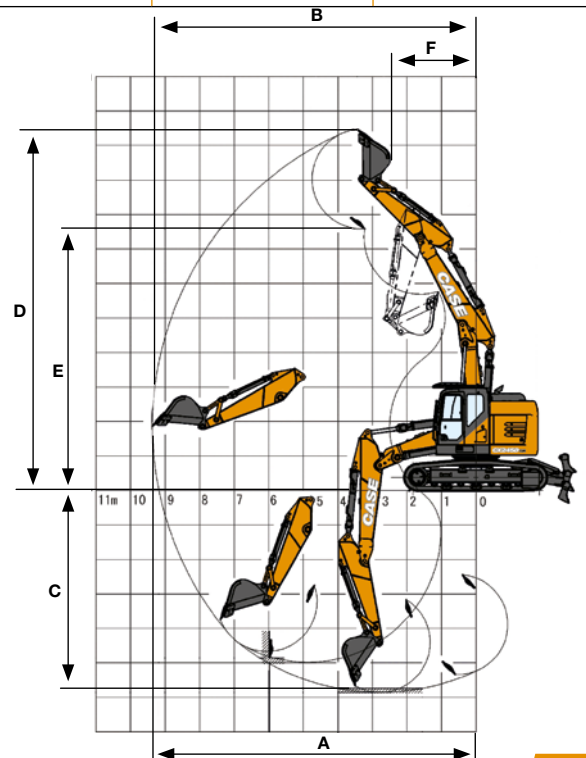

CAPACIDAD DE ELEVACIÓN

CX145D SR

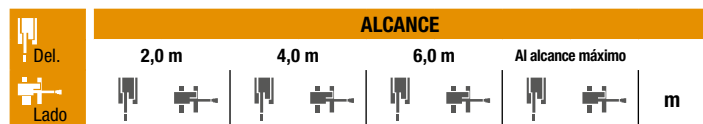

HOJA BAJADA Balancín corto 2,11 m, tejas de 600 mm, alcance máximo 6,74 m

6,0 m			4690*	4680			2520*	2520*	5,00
4,0 m	7930*	7930*	6000*	4480	3700*	2350	2270*	2180	6,26
2,0 m			7490*	4050	5080*	2250	2320*	1890	6,72
0 m			7830*	3780	5030*	2150	2660*	1910	6,55
-2,0 m	8270*	8270*	6410*	3760			3630*	2320	5,70

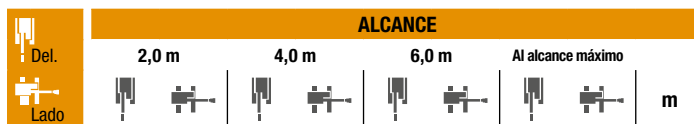

HOJA BAJADA Balancín estándar 2,50 m, tejas de 600 mm, alcance máximo 7,09 m

8,0 m								3090*	3090*	2,70			
6,0 m							4010*	4010*	2040*	2040*	5,47		
4,0 m							5030*	4580	3790*	2410	1860*	1860*	6,64
2,0 m							7240*	4150	4990*	2290	1910*	1780	7,07
0 m							7930*	3840	5120*	2180	2190*	1790	6,91
-2,0 m	7470*	7470*					6880*	3770	4130*	2160	2910*	2110	6,11
-4,0 m							3260*	3260*			2700*	2700*	4,32

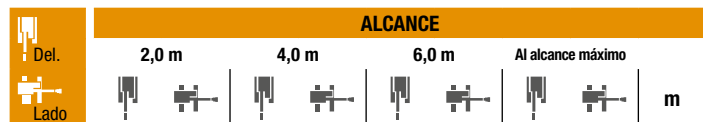

HOJA BAJADA Balancín largo 3,01 m, tejas de 600 mm, alcance máximo 7,54 m

8,0 m							2520*	2520*	3,76
6,0 m			3400*	3400*	2040*	2040*	1880*	1880*	6,05
4,0 m			3830*	3830*	3580*	2420	1750*	1750*	7,12
2,0 m			6740*	4200	4760*	2280	1800*	1580	7,53
0 m			7820*	3800	5070*	2130	2030*	1580	7,38
-2,0 m	6620*	6620*	7220*	3680	4560*	2080	2620*	1820	6,64
-4,0 m	7160*	7160*	4540*	3780			3060*	2740	5,04



SIN HOJA Balancín corto HD 2,11 m, tejas de 600 mm, alcance máximo 6,74 m

6,0 m			4690*	4490			2520*	2520*	5,00
4,0 m	7930*	7930*	6000*	4300	3540	2270	2270*	2100	6,26
2,0 m			6480	3880	3430	2160	2320*	1820	6,72
0 m			6160	3610	3320	2070	2660*	1840	6,55
-2,0 m	8270*	8270*	6140	3590			3590	2230	5,70

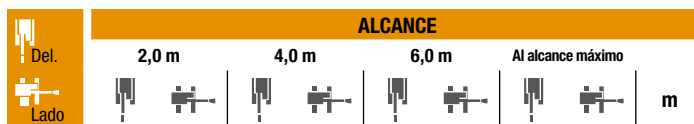

SIN HOJA - CONTRAPESO ELEVADO 3550 KG Balancín corto HD 2,11 m, tejas de 600 mm, alcance máximo 6,74 m

6,0 m			4690*	4630			2520*	2520*	5,00
4,0 m	7930*	7930*	6000*	4430	3650	2350	2270*	2180	6,26
6,26			6670	4010	3530	2250	2320*	1890	6,72
0 m			6360	3750	3430	2150	2660*	1910	6,55
-2,0 m	8270*	8270*	6330	3730			3630*	2310	5,70



SIN HOJA Balancín estándar 2,50 m, tejas de 600 mm, alcance máximo 7,09 m

8,0 m							3090*	3090*	2,70				
6,0 m							4010*	4010*	2040*	2040*	5,47		
4,0 m							5030*	4390	3600	2320	1860*	1860*	6,64
2,0 m							6590	3970	3470	2210	1910*	1710	7,07
0 m							6230	3670	3350	2090	2190*	1720	6,91
-2,0 m	7470*	7470*					6150	3600	3330	2080	2910*	2030	6,11
-4,0 m							3260*	3260*			2700*	2700*	4,32

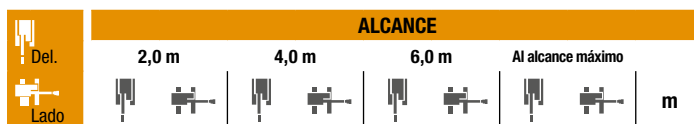

SIN HOJA - CONTRAPESO ELEVADO 3550 KG Balancín estándar 2,50 m, tejas de 600 mm, alcance máximo 7,09 m

8,0 m							3090*	3090*	2,70				
6,0 m							4010*	4010*	2040*	2040*	5,47		
4,0 m							5030*	4530	3710	2400	1860*	1860*	6,64
2,0 m							6780	4110	3580	2290	1910*	1780	7,07
0 m							6420	3800	3450	2170	2190*	1790	6,91
-2,0 m	7470*	7470*					6340	3740	3430	2160	2910*	2110	6,11
-4,0 m							3260*	3260*			2700*	2700*	4,32

* Las cargas anteriores (kg) cumplen con la normativa ISO y hacen referencia a la excavadora equipada sin cuchara. Las cargas indicadas no son más que el 87% de la capacidad de elevación del sistema hidráulico o el 75% de la carga límite de equilibrio estático. los valores marcados con un asterisco (*) están limitados por la capacidad de elevación hidráulica

		ALCANCE					
		2,0 m	4,0 m	6,0 m	7,0 m	Al alcance máximo	
Del.							m
	Lado						

LC Balancín largo 3,01 m, tejas de 600 mm, alcance máximo 7,54 m

8,0 m						2520*	2520*	3,76	
6,0 m			3400*	3400*	2040*	2040*	1880*	1880*	6,05
4,0 m			3830*	3830*	3580*	2330	1750*	1730	7,12
2,0 m			6650	4020	3460	2190	1800*	1530	7,53
0 m			6200	3630	3310	2050	2030*	1520	7,38
-2,0 m	6620*	6620*	6050	3510	3250	1990	2620*	1750	6,64
-4,0 m	7160*	7160*	4540*	3610			3060*	2630	5,04

		ALCANCE					
		2,0 m	4,0 m	6,0 m	7,0 m	Al alcance máximo	
Del.							m
	Lado						

LC - CONTRAPESO ELEVADO 3550 KG Balancín largo 3,01 m, tejas de 600 mm, alcance máximo 7,54 m

8,0 m						2520*	2520*	3,76	
6,0 m			3400*	3400*	2040*	2040*	1880*	1880*	6,05
4,0 m			3830*	3830*	3580*	2410	1750*	1750*	7,12
2,0 m			6740*	4150	3570	2270	1800*	1590	7,53
0 m			6390	3770	3410	2130	2030*	1590	7,38
-2,0 m	6620*	6620*	6240	3640	3350	2080	2620*	1820	6,64
-4,0 m	7160*	7160*	4540*	3740			3060*	2730	5,04

CX145D SR TRIPLE ART. / BRAZO OFFSET

		ALCANCE					
		0,0 m	2,0 m	4,0 m	6,0 m	Al alcance máximo	
Del.							m
	Lado						

SIN HOJA Balancín estándar 2,50 m, tejas de 600 mm, alcance máximo 7,23 m

8,0 m								3210*	3210*	3,06	
6,0 m				4050*	4050*			2180*	2180*	5,65	
4,0 m				5060*	4770	3730	2430	1990*	1900	6,79	
2,0 m			13060*	13060*	6990	4590	3660	2350*	2030*	1650	7,21
0 m	6950*	6950*	11950*	11950*	6810	4110	3490	2180	2280*	1650	7,06
-2,0 m	8690*	8690*	15490*	12320	6490	3810	3360	2060	2830*	1940	6,28
-4,0 m			7690*	7690*							

		ALCANCE					
		0,0 m	2,0 m	4,0 m	6,0 m	Al alcance máximo	
Del.							m
	Lado						

SIN HOJA Balancín largo 3,01 m, tejas de 600 mm, alcance máximo 7,69 m

8,0 m						2680*	2680*			2620*	2620*	4,06
6,0 m								2570*	2430	1980*	1980*	6,24
4,0 m						3920*	3920*	3660*	2500	1840*	1680	7,28
2 m												
0 m			13040*	13040*	6850*	4610	3700	2410	1880*	1470	7,68	
0 m	5090*	5090*	13270*	13270*	6840*	4160	3510	2200	2090*	1460	7,53	
-2,0 m	7560*	7560*	14440*	12260	6470	3780	3330	2020	2630*	1670	6,81	
-4,0 m			11420*	11420*	4660*	3630						

		ALCANCE					
		0,0 m	2,0 m	4,0 m	6,0 m	Al alcance máximo	
Del.							m
	Lado						

HOJA BAJADA Balancín estándar 2,50 m, tejas de 600 mm, alcance máximo 7,23 m

8,0 m								3210*	3210*	3,06	
6,0 m				4050*	4050*			2180*	2180*	5,65	
4,0 m				5060*	5060*	4000*	2710	1990*	1990*	6,79	
2,0 m			13060*	13060*	7600*	5040	4720*	2630	2030*	1870	7,21
0 m	6950*	6950*	11950*	11950*	7860*	4610	5090*	2460	2280*	1870	7,06
-2,0 m	8690*	8690*	15490*	14550	7800*	4310	3620*	2330	2830*	2200	6,28
-4,0 m			7690*	7690*							

		ALCANCE					
		0,0 m	2,0 m	4,0 m	6,0 m	Al alcance máximo	
Del.							m
	Lado						

HOJA BAJADA Balancín largo 3,01 m, tejas de 600 mm, alcance máximo 7,69 m

8,0 m						2680*	2680*			2620*	2620*	4,06
6,0 m								2570*	2570*	1980*	1980*	6,24
4,0 m						3920*	3920*	3660*	2760	1840*	1840*	7,28
2 m												
0 m			13040*	13040*	6850*	5060	4420*	2680	1880*	1670	7,68	
0 m	5090*	5090*	13270*	13270*	7760*	4670	5020*	2480	2090*	1660	7,53	
-2,0 m	7560*	7560*	14440*	14440*	7860*	4280	4460*	2300	2630*		6,81	
-4,0 m			11420*	11420*	4660*	4130						

		ALCANCE				
		2,0 m	4,0 m	6,0 m	Al alcance máximo	
Del.						m
	Lado					

HOJA ELEVADA- OFFSET Balancín 2,10 m, tejas de 600 mm, alcance máximo 6,39 m

6,0 m			3590*	3590*			2690*	2690*	4,53
4,0 m	5510*	5510*	4520*	4250			2550*	2170	5,89
2,0 m			5170	3610	2720	1950	2460	1760	6,38
0 m			4670	3170	2550	1800	2430	1720	6,20
-2,0 m	7140*	7140*	4600	3100			3030	2120	5,29

		ALCANCE				
		2,0 m	4,0 m	6,0 m	Al alcance máximo	
Del.						m
	Lado					

HOJA BAJADA - OFFSET Balancín 2,10 m, tejas de 600 mm, alcance máximo 6,39 m

6,0 m			3590*	3590*			2690*	2690*	4,53
4,0 m	5510*	5510*	4520*	4520*			2550*	2340	5,89
2,0 m			6350*	3920	4400*	2120	2780*	1910	6,38
0 m			6940*	3470	4470*	1960	3480*	1870	6,20
-2,0 m	7140*	7140*	6020*	3400			4310*	2310	5,29

* Las cargas anteriores (kg) cumplen con la normativa ISO y hacen referencia a la excavadora equipada sin cuchara. Las cargas indicadas no son más que el 87% de la capacidad de elevación del sistema hidráulico o el 75% de la carga límite de equilibrio estático. los valores marcados con un asterisco (*) están limitados por la capacidad de elevación hidráulica

CAPACIDAD DE ELEVACIÓN

CX245D SR

		ALCANCE					
Del.	Lado	2,0 m	4,0 m	6,0 m	Al alcance máximo	m	

HOJA BAJADA Balancín corto HD 2,40 m, tejas de 600 mm, alcance máximo 7,92 m

8,0 m			6100*	6100*			6300*	6300*	4,98
6,0 m			6420*	6420*	5870*	5720	5500*	4700	6,74
4,0 m			8850*	8850*	6530*	5480	5400*	3780	7,62
2,0 m			11740*	9170	7540*	5160	5730*	3470	7,92
0 m			12430*	8840	8130*	4950	6240*	3550	7,70
-2,0 m	10330*	10330*	11470*	8880	7750*	4930	6420*	4110	6,91
-4,0 m			8630*	8630*			6230*	6120	5,30

		ALCANCE					
Del.	Lado	2,0 m	4,0 m	6,0 m	Al alcance máximo	m	

SIN HOJA Balancín corto HD 2,40 m, tejas de 600 mm, alcance máximo 7,92 m

8,0 m			6100*	6100*			6300*	6300*	4,98
6,0 m			6420*	6420*	5870*	5150	5500*	4220	6,74
4,0 m			8850*	8850*	6530*	4920	5310	3380	7,62
2,0 m			11740*	8130	7440	4600	4900	3090	7,92
0 m			12430*	7800	7210	4390	5030	3140	7,70
-2,0 m	10330*	10330*	11470*	7840	7180	4370	5880	3650	6,91
-4,0 m			8630*	8150			6230*	5450	5,30

		ALCANCE						
Del.	Lado	2,0 m	4,0 m	6,0 m	8,0 m	Al alcance máximo	m	

HOJA BAJADA Balancín estándar 2,94 m, tejas de 600 mm, alcance máximo 8,40 m

8,0 m								4150*	4150*	5,72
6,0 m					5340*	5340*		3700*	3700*	7,31
4,0 m				7930*	7930*	6110*	5570	4440*	3560	8,12
2,0 m				11050*	9380	7230*	5220	5780*	3440	8,40
0 m				12410*	8880	8020*	4970	5990*	3350	8,19
-2,0 m	9590*	9590*	11930*	8820	7960*	4890		5580*	3680	7,46
-4,0 m	15480*	15480*	9720*	9050				6130*	5060	6,00

		ALCANCE						
Del.	Lado	2,0 m	4,0 m	6,0 m	8,0 m	Al alcance máximo	m	

SIN HOJA Balancín estándar 2,94 m, tejas de 600 mm, alcance máximo 8,40 m

8,0 m								4150*	4150*	5,72
6,0 m					5340*	5260		3700*	3700*	7,31
4,0 m				7930*	7930*	6110*	5010	4440*	3170	8,12
2,0 m				11050*	8340	7230*	4660	4850	3060	8,40
0 m				12410*	7840	7230	4410	4750	2970	8,19
-2,0 m	9590*	9590*	11930*	7790	7140	4330		5240	3260	7,46
-4,0 m	15480*	15480*	9720*	8010				6130*	4500	6,00

* Las cargas anteriores (kg) cumplen con la normativa ISO y hacen referencia a la excavadora equipada sin cuchara. Las cargas indicadas no son más que el 87% de la capacidad de elevación del sistema hidráulico o el 75% de la carga límite de equilibrio estático. los valores marcados con un asterisco (*) están limitados por la capacidad de elevación hidráulica

CAPACIDAD DE ELEVACIÓN

CX245D SR TRIPLE ARTICULACION

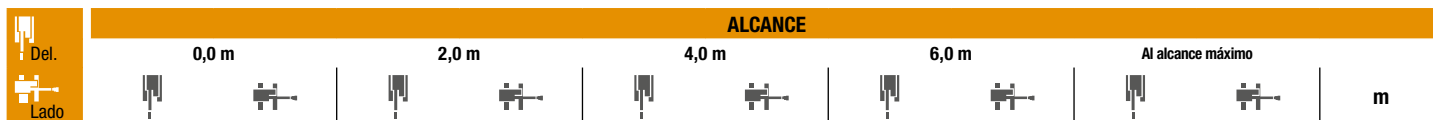

HOJA BAJADA Balancín corto HD 2,40 m, tejas de 600 mm, alcance máximo 7,92 m

8,0 m					7040*	7040*			6310*	6310	4,97
6,0 m							5730*	5730*	4900*	4900	6,74
4,0 m					9560*	9560*	6140*	6100*	4480*	4100	7,62
2,0 m			11580*	11580*	11960*	10510	7160*	5940	4470*	3760	7,92
0 m			15830*	15830*	12090*	10400	7900*	5670	4830*	3840	7,69
-2,0 m	17400*	17400*	24950*	24950*	12350*	10030	7560*	5410	5240*	4450	6,90
-4,0 m			18610*	18610*	8600*	8600*					

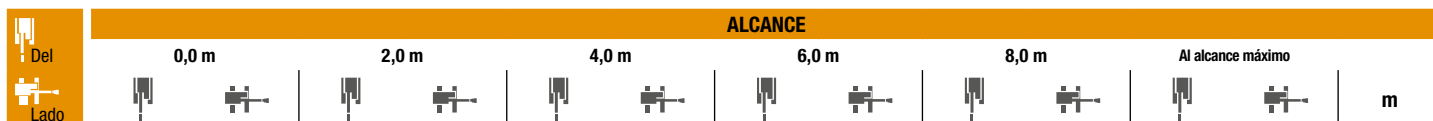

HOJA BAJADA Balancín estándar 2,94 m, tejas de 600 mm, alcance máximo 8,40 m

8,0 m										4210*	4210*	5,72
6,0 m							5350*	5350*		3720*	3720*	7,31
4,0 m			16210*	16210*	8550*	8550*	5780*	5780*	4180*	3870	3650*	8,13
2,0 m			17170*	17170*	11590*	10530*	6760*	5980	4800*	3780	3840*	8,40
0 m	12730*	12730*	15740*	15740*	12050*	10520	7870*	5800	4910*	3640	4300*	8,19
-2,0 m	14010*	14010*	21070*	21070*	12220*	10050	7920*	5450			5070*	7,46
-4,0 m	15310*	15310*	22160*	22160*	10510*	9910					4980*	5,51

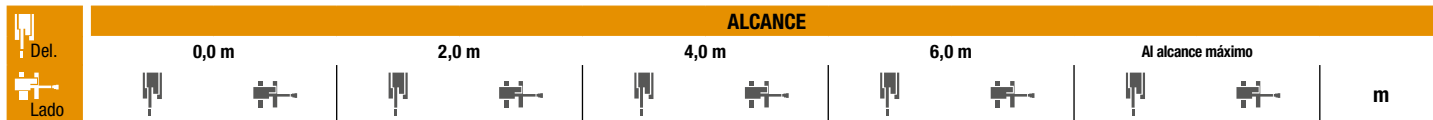

SIN HOJA Balancín corto HD 2,40 m, tejas de 600 mm, alcance máximo 7,92 m

8,0 m					7040*	7040*			6310*	6310*	4,97
6,0 m							5730*	5730*	4900*	4600	6,74
4,0 m					9560*	9560*	6140*	5630	4480*	3680	7,62
2,0 m			11580*	11580*	11960*	9700	7160*	5420	4470*	3360	7,92
0 m			15830*	15830*	12090*	9310	7900*	5090	4830*	3420	7,69
-2,0 m	17400*	17400*	24950*	24950*	12350*	8950	7560*	4830	5240*	3980	6,90
-4,0 m			24950*	18610*	8600*	8600*					

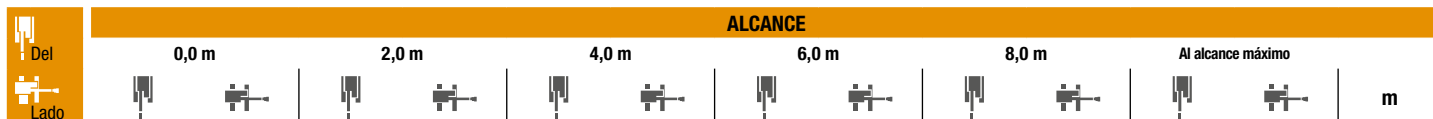

SIN HOJA Balancín estándar 2,94 m, tejas de 600 mm, alcance máximo 8,40 m

8,0 m										4210*	4210*	5,72
6,0 m							5350*	5350*		3720*	3720*	7,31
4,0 m			16210*	16210*	8550*	8550*	5780*	5660*	4180*	3480	3650*	8,13
2,0 m			17170*	17170*	11590*	9690	6760*	5470	4800*	3380	3840*	8,40
0 m	12730*	12730*	15740*	15740*	12050*	9490	7870*	5220	4910*	3250	4300*	8,19
-2,0 m	14010*	14010*	21070*	21070*	12220*	8970	7910	4870			5070*	7,46
-4,0 m	15310*	15310*	22160*	22160*	10510*	8830					4980*	5,51

* Las cargas anteriores (kg) cumplen con la normativa ISO y hacen referencia a la excavadora equipada sin cuchara. Las cargas indicadas no son más que el 87% de la capacidad de elevación del sistema hidráulico o el 75% de la carga límite de equilibrio estático. los valores marcados con un asterisco (*) están limitados por la capacidad de elevación hidráulica

CAZO

CX145D SR HOJA / LC

CAZO USO GENERAL (MONTAJE DIRECTO)

CAPACIDADES m ³ (ISO7451 HEAPED)	ANCHURA mm	PESO kg	BALANCÍN 2,11 m	BALANCÍN 2,50 m	BALANCÍN 3,01 m
0,21	450	250	○	○	○
0,31	600	290	○	○	○
0,41	750	330	○	○	○
0,52	900	360	○	○	○
0,58	1000	400	○	○	●
0,66	1100	430	●	●	▲
0,73	1200	450	●	▲	■

CAZO SCOOP USO GENERAL (ENGANCHE RÁPIDO)

CAPACIDADES m ³ (ISO7451 HEAPED)	ANCHURA mm	PESO kg	BALANCÍN 2,11 m	BALANCÍN 2,50 m	BALANCÍN 3,01 m
0,21	450	250	○	○	○
0,31	600	290	○	○	○
0,41	750	330	○	○	○
0,52	900	360	○	○	●
0,58	1000	400	●	●	▲
0,66	1100	430	●	▲	■
0,73	1200	450	▲	■	×

CAZO DE LIMPIEZA ORIENTABLE (MONTAJE DIRECTO)

CAPACIDADES m ³ (ISO7451 HEAPED)	ANCHURA mm	PESO kg	BALANCÍN 2,11 m	BALANCÍN 2,50 m	BALANCÍN 3,01 m
0,46	1500	640	○	●	▲
0,55	1800	690	●	▲	■
0,61	2000	730	▲	■	×

Angulo de inclinación 45° Izda/dcha

Conectado al circuito hidr. de bajo caudal

○ Densidad del material hasta 2 ton / m³

▲ Densidad del material hasta 1,4 ton / m³

● Densidad del material hasta 1,6 ton / m³

■ Densidad del material hasta 1,2 ton / m³

* con tornillos en la hoja de corte

× No aplicable

CAZO

CX245D SR HOJA

CAZO HEAVY DUTY (MONTAJE DIRECTO)

CAPACIDADES m ³ (ISO7451 HEAPED)	ANCHURA mm	PESO kg	BALANCÍN 2,40 m	BALANCÍN 2,94 m
0,45	600	560	○	○
0,60	750	640	○	○
0,76	900	730	○	○
0,85	1000	760	○	○
0,92	1050	800	○	○
0,96	1100	830	○	○
1,08	1200	880	○	●
1,24	1350	970	●	●
1,40	1500	1040	●	▲

CAZO HEAVY DUTY (ENGANCHE RÁPIDO)

CAPACIDADES m ³ (ISO7451 HEAPED)	ANCHURA mm	PESO kg	BALANCÍN 2,40 m	BALANCÍN 2,94 m
0,45	600	560	○	○
0,60	750	640	○	○
0,76	900	730	○	○
0,85	1000	760	○	○
0,92	1050	800	○	○
0,96	1100	830	○	●
1,08	1200	880	●	▲
1,24	1350	970	▲	■
1,40	1500	1040	■	×

CX245D SR LC

CAZO HEAVY DUTY (MONTAJE DIRECTO)

CAPACIDADES m ³ (ISO7451 HEAPED)	ANCHURA mm	PESO kg	BALANCÍN 2,40 m	BALANCÍN 2,94 m
0,45	600	560	○	○
0,60	750	640	○	○
0,76	900	730	○	○
0,85	1000	760	○	○
0,92	1050	800	○	○
0,96	1100	830	○	○
1,08	1200	880	○	●
1,24	1350	970	●	▲
1,40	1500	1040	▲	■

CAZO HEAVY DUTY (ENGANCHE RÁPIDO)

CAPACIDADES m ³ (ISO7451 HEAPED)	ANCHURA mm	PESO kg	BALANCÍN 2,40 m	BALANCÍN 2,94 m
0,45	600	560	○	○
0,60	750	640	○	○
0,76	900	730	○	○
0,85	1000	760	○	○
0,92	1050	800	○	●
0,96	1100	830	●	●
1,08	1200	880	●	▲
1,24	1350	970	▲	■
1,40	1500	1040	■	×

CAZO DE LIMPIEZA ORIENTABLE (MONTAJE DIRECTO)

CAPACIDADES m ³ (ISO7451 HEAPED)	ANCHURA mm	PESO kg	BALANCÍN 2,40 m	BALANCÍN 2,94 m
0,68	1800	770	○	○
0,76	2000	810	○	○
0,83	2200	880	○	○
0,91	2400	920	○	●
0,95	2500	950	●	●

Angulo de inclinación 45° Izda/dcha
Conectado al circuito hidr. de bajo caudal

○ Densidad del material hasta 2 ton / m³
▲ Densidad del material hasta 1,4 ton / m³

● Densidad del material hasta 1,6 ton / m³
■ Densidad del material hasta 1,2 ton / m³

* con tornillos en la hoja de corte
× No aplicable

www.casece.com

EXPERTS FOR THE REAL WORLD
SINCE 1842

CASE
CONSTRUCTION



Form No. 20212ES- MediaCross Firenze - 01/25

**CNH INDUSTRIAL
DEUTSCHLAND GMBH**
Case Baumaschinen
Benzstr. 1-3 - D-74076 Heilbronn
DEUTSCHLAND

**CNH INDUSTRIAL
MAQUINARIA SPAIN, S.A.**
Avenida Aragón 402
28022 Madrid - ESPAÑA

CNH INDUSTRIAL FRANCE, S.A.
16-18 Rue des Rochettes
91150 Morigny-Champigny
FRANCE

CNH INDUSTRIAL ITALIA SPA
Lungo Stura Lazio 19
10156, Torino
ITALIA

**CASE CONSTRUCTION
EQUIPMENT**
Cranes Farm Rd
Basildon - SS14 3AD
UNITED KINGDOM

NOTA: El equipamiento de serie y opcional puede variar según la demanda y la normativa específica de cada país. Las imágenes pueden incluir más opcionales que el equipamiento estándar de serie (consulte a su distribuidor de Case). Asimismo, CNH Industrial se reserva el derecho de modificar las especificaciones de las máquinas sin incurrir en ninguna obligación relativa a tales cambios.

Conforme a la directiva 2006/42/EC.

CASE
00800-2273-7373

La llamada es gratuita desde teléfono fijo. Antes de llamar con su teléfono móvil, consulte tarifas con su operador.

