



CASE
CONSTRUCTION

SERIA E KOPARKI GĄSIENICOWE



CX210E

DZIEDZICTWO

TRADYCJA PIONIERÓW BRANŻY



1842

Powstaje firma CASE.

1869

Pierwszy przenośny silnik parowy CASE – narodziny budownictwa drogowego.

1957

Pierwsza w branży i na świecie koparko-ladowarka CASE zbudowana na linii montażowej w fabryce.

1969

Firma CASE rozpoczyna produkcję miniladowarek skid steer.

1977

CASE przejmuje firmę Poclain, lidera francuskiej marki na rynku koparek.

1992

Firma Sumitomo zostaje dostawcą CASE Corporation, zajmując się dystrybucją koparek o masie od 7 do 80 ton.

1998

CASE Corporation i Sumitomo podpisują umowę globalną.

2001

Firma CASE wprowadza na rynek pierwszą koparkę z serii CX, czyli nowe, potężne „myślące maszyny” zaprojektowane z myślą o zwiększeniu wydajności dzięki zastosowaniu inteligentnych funkcji.

2007

Koparka CX210B otrzymuje nagrodę «Good Design Award» przyznaną przez japoński Instytut Promocji Designu.

2008

Koparka CX210B wygrywa 18. edycję «Energy Conservation Award» organizowaną przez Agencję japońskiego Ministerstwa Gospodarki do spraw Zasobów Naturalnych i Energii.

2011

CASE staje się pierwszym producentem sprzętu budowlanego oferującym technologię selektywnej redukcji katalitycznej i układ recyrkulacji schłodzonych spalin jako rozwiązania pozwalające spełnić surowe normy emisji.

2015

CASE wprowadza na rynek nowe koparki gąsienicowe „Serii D” zgodnie z wymogami Tier 4 final/EU Stage IV.

2018

Produkcja Stage V do modeli CX350D i wyższych, a następnie modeli z krótkim promieniem.

2021

CASE przedstawia pierwsze modele koparek gąsienicowych serii E Stage V, wyposażone w nowy silnik FPT, nowy monitor, udoskonalony układ hydrauliczny i ulepszone połączone usługi.

KOPARKI GAŚNIENICOWE

UDOSKONALONA GENERACJA

ZWIĘKSZONA JAKOŚĆ I NIEZAWODNOŚĆ

Mocniejsza niż kiedykolwiek, zbudowana, by trwać

- + Wzmocniony zacisk poprawia siłę trzymania rury na wysięgniku.
- + Kształt i grubość wewnętrznej płyty wzmacniającej zwiększa trwałość wysięgnika.
- + Zmieniono tolerancję sworzni cylindra wysięgnika i ramienia, aby ograniczyć drgania i luzy w tulejach.
- + Dodano nowy mechanizm regulacji zaworu górnego w celu łatwiejszego łączenia rur z zaworami.
- + Bardziej zwarty montaż sprężyny odrzutowej podwozia i cylindra smarowego ułatwia usuwanie błota.
- + W modelach CX210E i CX250E zastosowano nowy, bardziej wydajny i trwały silnik przesuwu, natomiast zmodernizowany silnik przesuwu w modelu CX300E zapewnia większą siłę belki zaczepowej.
- + Zmodernizowano górne krążki prowadzące (na CX160E / CX180E / CX210E / CX250E) dla większej trwałości.
- + Zwiększony rozmiar śruby stopy (na CX300E).

ZWIĘKSZONA PRECYZJA I STEROWALNOŚĆ

Płynne sterowanie, wydajne działanie – bardziej niż kiedykolwiek

Inteligentny układ hydrauliczny (CIHS), będący znakiem firmowym CASE, został teraz połączony z nowymi trybami pracy i regulowanymi ustawieniami hydraulicznymi, aby zapewnić bardziej płynną i wydajną pracę w porównaniu z poprzednią generacją.



SERIA E

KOPARKI GAŚNIENICOWE

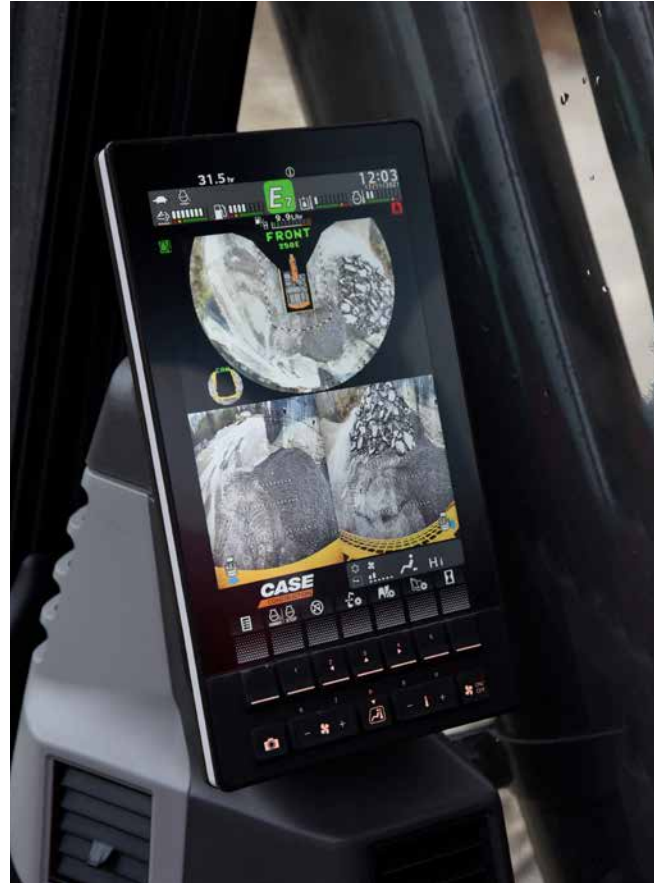

ZWIĘKSZONA WSZECHSTRONNOŚĆ

Wysoki stopień personalizacji do każdego zadania

Nowa koncepcja trybów pracy z niezależnym położeniem przepustnicy umożliwia precyzyjne dopasowanie do wymagań każdego zadania:

Tryb SP (Super Power) dla zmaksymalizowania produktywności (jak w Serii D) z przepustnicą ustawioną na maksymalnej mocy.

Tryb **P (Power)** zastępuje tryb H i A w Serii D, z ustawieniami przepustnicy od 1 do 10.

Tryb **E (Eco)** dla zmaksymalizowania oszczędności paliwa, z ustawieniami przepustnicy od 1 do 10.

Tryb **L (Lifting)** jest zoptymalizowany do przenoszenia obiektów ze stałym aktywnym zwiększeniem mocy i systemem ostrzegania o przeciążeniu, z ustawieniami przepustnicy od 1 do 6.

Wybór dostępnych trybów pracy może zostać zablokowany przez właściciela maszyny.

NOWOŚĆ Przełomowy tryb Eco zmniejsza zużycie paliwa dzięki selektywnemu sterowaniu silnikiem i pompą w zależności od ruchu. Utrzymuje to maksymalny moment obrotowy pompy, zapewniając wysoką produktywność, a jednocześnie minimalizuje zużycie paliwa podczas pracy przy niewielkiej sile.



Równowaga przepływów hydraulicznych może być również dostosowana do preferencji operatora:

- + „Wsunięte Ramiona” do „Podniesiony Wysięgnik”
- + „Wsunięte Ramiona” do „Obrotu” (tylko od CX210E w górę)

Seria E zapewnia jeszcze większą wszechstronność, umożliwiając operatorowi wybór typu narzędzia roboczego i wprowadzenie na monitorze maszyny numeru modelu, który można dostosować do własnych potrzeb. Przy wyborze ustawień przepływu i ciśnienia można również ustawić maksymalny przelew w celu ochrony osprzętu.

W modelu CX210E LC dostępna jest nowa, opcjonalna **przeciwwaga** +500 kg, która zapewnia doskonałą stabilność również z cięższymi szybkozłączami i osprzętem, co jeszcze bardziej zwiększa możliwości przystosowania maszyny do różnych warunków pracy.



PRODUKTYWNOŚĆ

PRACUJ MĄDRZE, PRODUKUJ WIĘCEJ

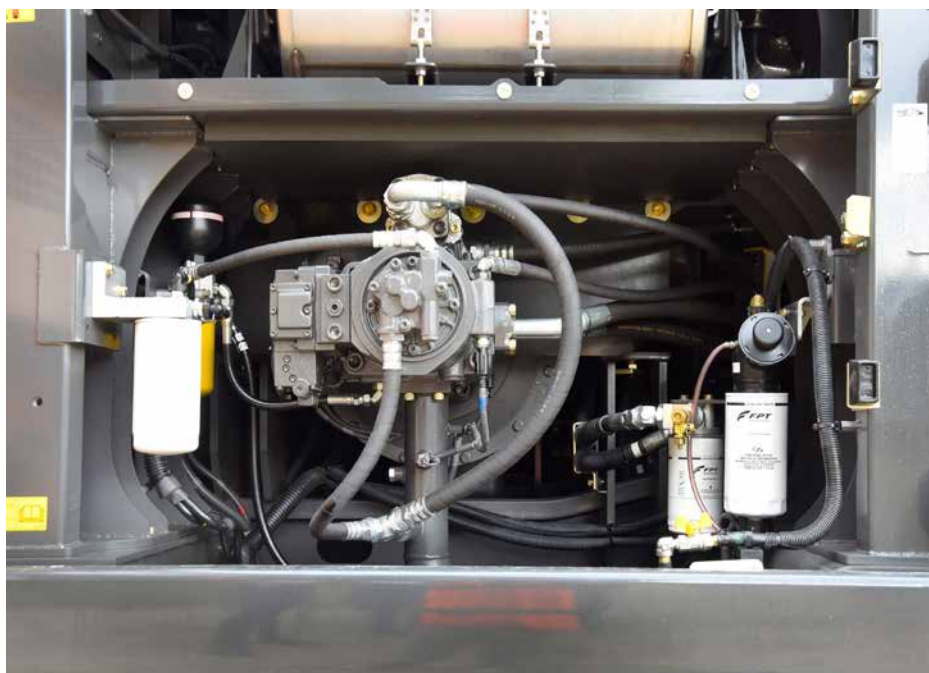

ZWIĘKSZONA WYDAJNOŚĆ

Najwyższe osiągi, duża oszczędność paliwa

Nowa generacja Serii E łączy sprawdzone funkcje oszczędzania energii Serii D z nowymi trybami pracy i ustawieniami hydraulicznymi, aby podnieść poprzeczkę wydajności.

Zaawansowany system automatycznego zarządzania energią, odziedziczony po Serii D, składa się z sześciu kluczowych funkcji kontroli energii:

- + **Kontrola momentu obrotowego pompy:** zapobiega spadkom prędkości obrotowej silnika spowodowanym nadmiernym momentem obrotowym w przypadku pracy przy wysokim obciążeniu systemu, jednocześnie zmniejszając zużycie paliwa w operacjach, w których nie jest wymagana maksymalna moc pompy.
- + **Regulacja Zużycia Wysięgnika:** zwiększa wydajność paliwa podczas ruchów opuszczania i obrotu wysięgnika.
- + **Regulacja Mocy Obrotu:** redukuje początkowy przepływ pompy, poprawiając jednocześnie kontrolę na początku ruchów obrotowych w celu obniżenia zużycia paliwa.
- + **Regulacja Ciśnienia Skoku:** automatycznie dostosowuje ciśnienie w oparciu o informacje zwrotne z czujników, unikając zbędnych funkcji.
- + **Regeneracja Oleju Wysięgnika:** olej powracający z wysięgnika jest używany do przyspieszenia ruchu wysuwania ramienia [tylko od CX210E w górę].
- + **Wyłączenie automatyczne „Auto Idle / Idle”** : konfigurowalne i ręcznie przełączane funkcje, które obniżają obroty silnika po okresie bezczynności lub wyłączają silnik po okresie pracy na biegu jałowym.

Dzięki tym wszystkim cechom, koordynowanym przez Inteligentny Układ Hydrauliczny CASE, razem z nowym silnikiem FPT i ulepszonym silnikiem jezdny dla dodatkowej wydajności mechanicznej, koparki Serii E zapewniają niespotykaną wydajność i wysoką oszczędność paliwa.



CZYSTSZA MOC

Silniki zgodne z normą EU Stage V 

Nowe silniki FPT NEF spełniają normy Stage V dzięki innowacyjnemu rozwiązaniu HI-eSCR2 opracowanemu we własnym zakresie, które wykorzystuje jedynie katalizator utleniania oleju napędowego i zintegrowane urządzenie **bezobslugowe** w katalizatorze SCR, aby osiągnąć tak radykalne zmniejszenie emisji.

- + System SCR na filtrze typu „na całe życie” i nie wymaga wymiany ani czyszczenia mechanicznego przez cały gwarantowany okres eksploatacji.
- + Przepływ poboru powietrza jest zwiększany przez turbosprężarkę z chłodzeniem typu powietrze-powietrze.
- + Wielokrotny wtrysk zapewnia najlepsze w swojej klasie osiągi dla silnika z wysokim momentem obrotowym przy niskich obrotach na minutę.
- + **Bez EGR** oznacza, że do spalania pobierane jest w 100% świeże powietrze i nie jest potrzebny dodatkowy układ chłodzenia.

Nowe silniki NEF spełniające wymogi Stage V mogą jeszcze bardziej zwiększyć swoją niskoemisyjność, ponieważ mogą pracować na **biodieslu B7** i **HVO** (jeszcze czystszej i bardziej wysokiej jakości alternatywie dla biodiesla, o doskonałych osiągnięciach w niskich temperaturach) oraz innych paliwach parafinowych, takich jak **GTL** (Gas-to-Liquids), **CTL** (Coal-to-Liquids), **BTL** (Biomass-to-Liquids).

KOMFORT PRZEDE WSZYSTKIM PIERWSZORZĘDNE ŚRODOWISKO PRACY

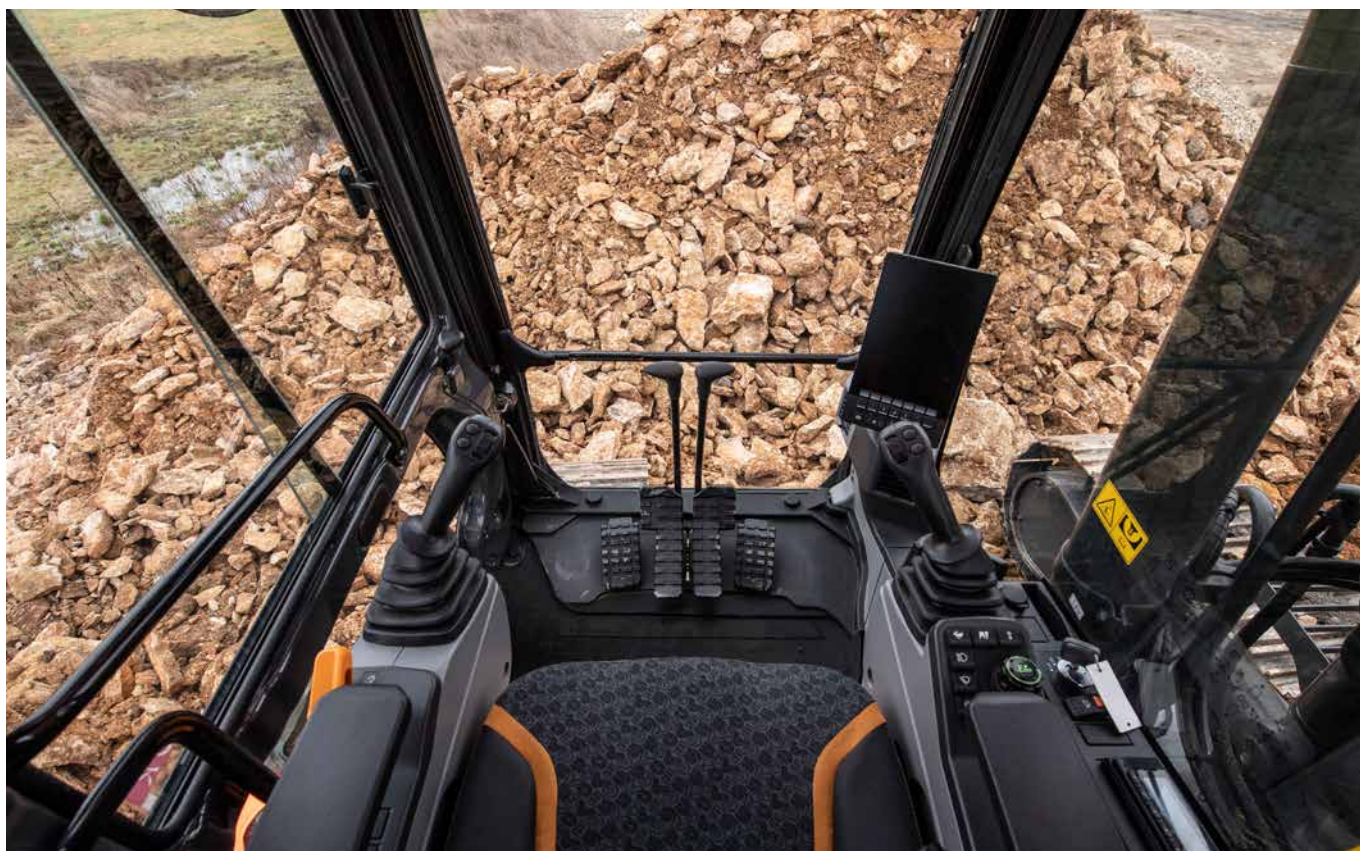

ZWIĘKSZONY KOMFORT

Idealne warunki pracy, każdego dnia

- + Kabina ciśnieniowa z ulepszonym uszczelnieniem, szeroka przestrzeń dostępu i zwiększona przestrzeń na nogi.
- + Ergonomiczny, pneumatyczny amortyzowany fotel z regulacją przechyłu i podgrzewaczem.
- + Konsola zawieszona wraz z fotelem i zoptymalizowanymi pozycjami dźwigni sterujących: operator zachowuje preferowaną postawę roboczą podczas regulacji pozycji fotela.
- + Zredukowany skok pedału i podnóżek zmniejszają zmęczenie podczas pracy.
- + Automagiczne sterowanie klimatyzacją wbudowana w monitor.
- + Wydajność klimatyzacji poprawiła się dzięki modernizacji układu chłodzenia i optymalnemu rozmieszczeniu otworów wentylacyjnych.
- + Zoptymalizowana pojemność dzięki tacy na pudełko na lunch i schowkowi z lodówką, tacy na smartfon i dwóm dużym uchwytom na napoje.
- + Przesunięte krążki gąsienic dolnych redukują wibracje, zapewniając płynniejszą jazdę.
- + Cichsza kabina z hałasem wewnętrznym niższym o 1 dB w porównaniu z Serią D w CX210E i o 3 dB w CX250E / CX300E.



BEZPIECZEŃSTWO I KONSERWACJA

BEZPIECZNA PRACA W KAŻDYCH WARUNKACH

BEZPIECZNIEJSZA PRACA I DOSTĘP

Wewnątrz i na zewnątrz kabiny

bezpieczeństwo przede wszystkim

- + Wzmocniona konstrukcja kabiny zgodna z normami ROPS i FOPS.
- + Standardowa ochrona głowy FOPS poziom 2.
- + Fabrycznie montowana osłona przednia OPG (Operator Protection Guard) poziom 1 i 2; osłona grilla dostępna jako zestawy DIA
- + Montowany fabrycznie alarm jazdy dla większego bezpieczeństwa na placu budowy wokół maszyny.
- + Nowa funkcja bezpieczeństwa automatycznego blokowania dźwigni natychmiast zatrzymuje ruch maszyny, gdy operator przypadkowo odblokuje wyłącznik drzwiowy ryglujący.
- + Wykrywanie zapięcia pasów bezpieczeństwa.
- + Szerokie, solidne i wygodne stopnie i poręcz dla bezpiecznego dostępu do górnej części maski silnika.
- + Płyty antypoślizgowe i górna pokrywa maski są wspomagane przez dwa tłoki gazowe i zabezpieczone przez dwie blokady mechaniczne.
- + Szeroka platforma w górnej części komory silnika, aby bezpiecznie pracować w obrębie komory silnika.

DOSKONAŁA WIDOCZNOŚĆ

Zaprojektowany z myślą o wyjątkowej widoczności

Widoczność, która już w Serii D była wyjątkowa, została udoskonalona:

- + Przeszklona powierzchnia z lepszą widocznością po prawej stronie.
- + Większy monitor (od 7 do 10") z wyższą rozdzielczością, pięcioma konfigurowalnymi przyciskami i dodatkowymi menu na wyświetlaczu.
- + Standardowe kamery z tyłu i z prawej strony oraz opcjonalna kamera z lewej strony są dostępne dla monitora CASE o doskonałej 270° widoczności ze zmienionym układem ekranu.
- + Zmodernizowane kamery dla lepszego balansu kolorów.
- + Ulepszone odszranianie przedniej szyby.
- + Nowa dysza spryskiwacza z dyfuzją zapewnia lepsze czyszczenie szyby.
- + Dostępny pakiet świateł LED zapewnia jaśniejsze i szersze oświetlenie.
- + Funkcja świateł „Follow me” z możliwością wyboru wyłącznika czasowego.

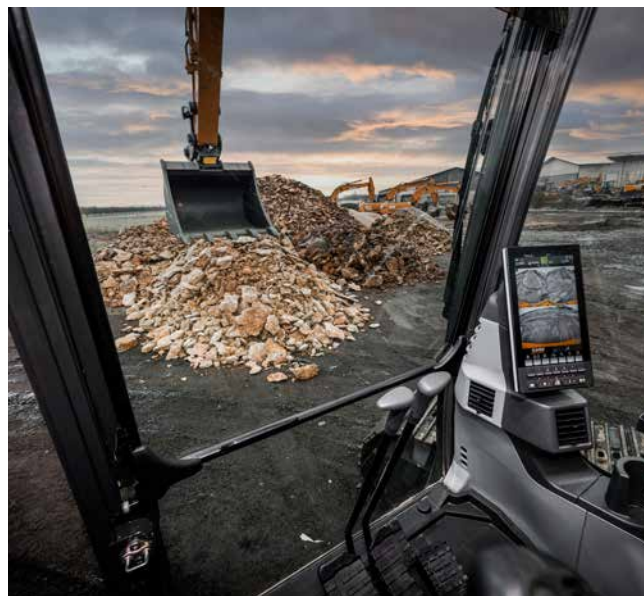

BEZPIECZEŃSTWO I KONSERWACJA

BEZPIECZNA PRACA W KAŻDYCH WARUNKACH



ŁATWA KONSERWACJA

Rozwiązanie „ugruntowanych” i połączonych usług

- + Nowe, wydłużone okresy międzyobsługowe dla obniżenia kosztów utrzymania:
 - **Filtry oleju silnikowego, paliwa i oleju** wydłużone z 500 do 1000 godzin.
 - **Filtr modułu zasilającego AdBlue** na 3000 godzin, teraz zwiększony do 4000 godzin.
 - Wydłużenie czasu pracy **oleju przekładniowego** z 1 000 do 2 000 godzin (w modelu CX210E / CX250E).
- + Tuleje z wydłużonym systemem konserwacji (EMS) zapewniają 1000-godzinne okresy smarowania na sworzniach ramion i wysięgnika oraz 250 godzin na sworzniu osprzętu.
- + Brak EGR zmniejsza złożoność ATS.
- + Urządzenie samoczyszczące SCR-on-Filter nie wymaga wymiany ani czyszczenia mechanicznego podczas gwarantowanego okresu eksploatacji.
- + Fabrycznie montowany automatyczny system smarowania zawierający punkt smarny połączenia łyżki, w celu zwiększenia czasu sprawności, łatwości serwisowania i wydajności.
- + Dysza paliwowa z płytką zbiornika paliwa zapewnia lepszą widoczność podczas uzupełniania paliwa.
- + Korek zbiornika oleju hydraulicznego z wbudowanym odpowietrznikiem do uzupełniania bez użycia narzędzi.
- + Nowo dodany zawór próbkujący w pompowni ułatwiający pobieranie próbek oleju hydraulicznego.
- + Większa pojemność zbiornika spryskiwacza pozwala na rzadsze napełnianie spryskiwacza.
- + Kompaktowa konstrukcja cylindra smarowego ułatwiająca czyszczenie błota wokół krążków prowadzących.
- + Dwuczęściowa dzielona mata podłogowa kabiny ułatwiająca czyszczenie.
- + Osłona radiatora z większym otworem z boku i dodatkowym otworem poniżej górnej konstrukcji dla lepszego dostępu (dodatkowy otwór tylko w



CX210E / CX250E).

- + Zmiana wysokości filtra powietrza ułatwiająca zakładanie i zdejmowanie.
- + Dodano ruch uchylny skraplacza klimatyzacji w celu ułatwienia czyszczenia.
- + Nowa opcja odwracalnego wentylatora (dostępna dla CX210E / CX250E).
- + Automatyczny napinacz pasa wentylatora nie wymaga ręcznej kalibracji.
- + Zdalna diagnostyka i pomoc oraz interaktywna konserwacja dzięki nowemu dwukierunkowemu modułowi CASE SiteConnect i udoskonalonym

usługom telematycznym SiteWatch.

- + Nowa oferta na rynku wtórnym, obejmująca **gumowe dokręcane nakładki FLEETPRO CASE**, dostępne w CX210E wyposażonych w 600 mm stopy, umożliwia łatwe i szybkie przełączanie między zastosowaniami na drodze i w terenie, zwiększając wszechstronność maszyny i poprawiając rentowność klienta.
- + CX210E skorzysta również z nowej oferty rynku wtórnego w postaci specjalnych zestawów serwisowych, które pomogą klientom jeszcze bardziej obniżyć koszty eksploatacji.



GŁÓWNE POWODY, ABY WYBRAĆ NOWĄ SERIĘ E

NAJLEPSZE POŁĄCZENIE PRĘDKOŚCI I STEROWALNOŚCI

Inteligentny układ hydrauliczny CASE (CIHS) jest synonimem i punktem odniesienia na rynku ze względu na najszybsze czasy cykli, najlepszą wydajność oszczędzania energii i płynne sterowanie.

ZWIĘKSZONA JAKOŚĆ I NIEZAWODNOŚĆ

Koparki CASE znane są z wyważonej konstrukcji i najwyższej klasy podzespołów. Nowe ulepszenia ramienia, wysięgnika i konstrukcji podwozia sprawiają, że są jeszcze lepsze.

ZWIĘKSZONA WSZECHSTRONNOŚĆ

- + **NOWOŚĆ** 4 tryby pracy (Super Power, Power, Eco, Lifting)
- + **NOWYCH** 10 ustawień przepustnicy, niezależnych od trybu pracy
- + **NOWE** ramię, wysięgnik i obrotowy system równowagi przepływu dostosowane do każdego zastosowania
- + **NOWE** typy i nazwy osprzętu przechowywane na wyświetlaczu dla szybszego zarządzania narzędziami
- + **NOWA** opcjonalna cięższa przeciwwaga +500 kg do CX210E LC do obsługi cięższego osprzętu

ZWIĘKSZONA WYDAJNOŚĆ

- + **NOWY** tryb Eco zapewnia najlepsze selektywne sterowanie silnikiem i pompą, maksymalizując moment obrotowy tylko wtedy, gdy jest potrzebny i oszczędzając więcej paliwa
- + **NOWY** silnik FPT Stage V bez EGR, bardziej wydajne spalanie
- + **NOWY** zmodernizowany silnik jezdny o zwiększonej sprawności mechanicznej

ZWIĘKSZONA ŁĄCZNOŚĆ

- + **NOWY** dwukierunkowy moduł CASE SiteConnect
- + **NOWE** interaktywne możliwości konserwacji
- + **NOWA** pomoc zdalna
- + **NOWE** standardowe pełne rozwiązanie telematyczne CASE (modem, okablowanie, zespół przewodów, antena i 3-letnia zaawansowana subskrypcja SiteWatch)

DOSKONAŁA WIDOCZNOŚĆ

- + **NOWY** 10" monitor LCD - największy w branży - z 5 konfigurowalnymi przyciskami i nowymi funkcjami menu
- + **NOWE** odszranianie przedniej szyby i usprawnienie mycia
- + **NOWA** większa widoczność po prawej stronie
- + Opcjonalny monitor CASE Maximum View zapewnia optymalną widoczność dookoła
- + Oświetlenie na LED



ZWIĘKSZONY KOMFORT

- + **NOWA** konsola podwieszana z fotelem
- + **NOWA** szeroka przestrzeń dostępu i zwiększone miejsce na nogi
- + **NOWE** specjalne elementy sterowania klimatyzacją na monitorze, zawsze pod ręką
- + **NOWA** ulepszona klimatyzacja z nowymi nawiewami powietrza
- + **NOWA** płynniejsza jazda dzięki zmienionemu rozmieszczeniu krążków
- + **NOWE** cichsze środowisko w kabinie

ŁATWA KONSERWACJA

- + **NOWY** wydłużony do 1000 godzin okres wymiany oleju silnikowego, paliwa i filtrów olejowych + 1000 godzin okresów smarowania tulei ramion i sworzni wysięgnika
- + **NOWE** urządzenie samoczyszczące SCR-on-Filter - bezobsługowe i trwałe
- + **NOWY** łatwy dostęp do zbiornika hydraulicznego dzięki korkowi z odpowietrznikiem
- + **NOWA** dzielona mata podłogowa
- + **NOWY** opcjonalny odwracalny wentylator zwiększający wydajność czyszczenia radiatora
- + **NOWE** przykręcane gumowe nakładki FLEETPRO na rynek wtórny zapewniające szybką wymianę i większą wszechstronność
- + **NOWE** zestawy serwisowe oferta rynku wtórnego dla obniżenia TCO
- + **NOWE** system automatycznego smarowania

CZYSTSZA MOC

- + **NOWY** silnik STAGE V firmy FPT, europejskiego lidera, znanego z niezawodności i tradycji innowacji, z ponad 25-letnim doświadczeniem
- + **NOWY** wysokowydajny system SCR 2, objęty 13 patentami
- + **NOWOŚĆ** bez EGR
- + **NOWY** kompatybilny z HVO i syntetycznymi paliwami alternatywnymi

BEZPIECZNIEJSZA PRACA I DOSTĘP

- + Kabina ROPS z FOPS 2. poziomu
- + Przedłużone poręcze i bariery ochronne w standardzie.
- + Montowany fabrycznie alarm jazdy.
- + **NOWA** funkcja automatycznej blokady dźwigni





ODROBINA TECHNIKI

System telematyczny CASE SiteWatch wykorzystuje zaawansowany technologicznie moduł montowany na każdej maszynie do przesyłu informacji i ustalania jej pozycji. Dane są następnie przesyłane bezprzewodowo za pośrednictwem sieci telefonii komórkowej do portalu internetowego CASE Telematics.



SITWATCH: PEŁNA KONTROLA NA WYCIĄgniĘCIĘ RĘKI

Optymalizuj wykorzystanie swojej floty

- + System SiteWatch umożliwia identyfikację niewykorzystywanych w pełni jednostek na każdym z placów budowy.
- + Przekieruj swoje zasoby tam, gdzie są najbardziej potrzebne.
- + Dzięki informacji nt. godzin pracy maszyny planowanie przeglądów jest łatwiejsze.
- + Rozszerz korzyści płynące z SiteWatch na resztę swojej floty:
- + System SiteWatch można zainstalować również w maszynach innych marek.

Zmniejsz całkowite koszty użytkowania!

- + Możliwość porównania zużycia paliwa przez różne rodzaje maszyn pozwala wybrać jednostkę odpowiednią do każdego zadania.
- + Redukcja kosztów transportu poprzez planowanie i grupowanie prac konserwacyjnych.
- + Optymalne wykorzystanie floty: dzięki stale dostępnym informacjom można np. zdecydować czy silnik powinien zostać poddany przeglądowi technicznemu, co pozwoli uniknąć nagłej i kosztownej awarii.
- + Bądź w stanie porównać wykorzystanie floty na zróżnicowanych placach budowy.
- + Twój sprzęt jest używany tylko we własnie zdefiniowanych godzinach pracy. Można skonfigurować powiadomienia gdy maszyna pracuje w weekend lub w nocy.
- + Integracja z harmonogramem przeglądów gwarantuje, że wymagane czynności serwisowe zostaną wykonane we właściwym czasie.

Większe bezpieczeństwo, tańsze ubezpieczenie

- + Chronić sprzęt przed złodziejami - dzięki lokalizacji można ich łatwo zniechęcić. SiteWatch jest ukryty w taki sposób, aby złodzieje nie mogli go łatwo znaleźć.
- + Twoja flota jest używana tylko tam, gdzie zdecydujesz. Możesz ustawić wirtualne ogrodzenie i otrzymywać powiadomienia, gdy maszyna opuści wyznaczony obszar.

POMOC TECHNICZNA CASE

ZAWSZE Z TOBĄ

SITECONNECT: PROAKTYWNE WSPARCIE I POMOC ZDALNA

Moduł SiteConnect umożliwia ustanowienie 2-kierunkowej komunikacji między maszyną a dealerem CASE. Będą mogli przeprowadzać zdalną diagnostykę i analizować dane maszyny przed wyjazdem do jednostki.

Zmaksymalizuj czas pracy maszyny

- + Zdalna pomoc operatora ze strony sprzedawcy oszczędza czas. Maszyna może znajdować się w dowolnym miejscu, podczas gdy sprzedawca łączy się zdalnie w celu przeprowadzenia diagnostyki.
- + Narzędzia SiteConnect pozwalają zmaksymalizować czas pracy maszyny

Zoptymalizuj wydajność usług

- + Zdalna analiza maszyny pozwala dealerowi rozwiązać wszelkie problemy w jak najkrótszym czasie, podczas jednej wizyty i przy użyciu najbardziej odpowiednich części i narzędzi.
- + Elektroniczne jednostki sterujące zainstalowane w maszynie mogą podlegać aktualizacjom oprogramowania: Dzięki modułowi SiteConnect, Twój dealer CASE może zdalnie przeprowadzać aktualizacje oprogramowania na Twojej maszynie
- + Wydłuż czas sprawności, zmniejsz koszty!

Zmniejsz całkowite koszty użytkowania

- + Korzystając z danych zgromadzonych przez Siteconnect, dotyczących stanu i wydajności Twojej maszyny, Twój dealer CASE może zapewnić szybką i skuteczną obsługę, gdy jej potrzebujesz. Pozwala to na wydłużenie czasu pracy.



Pobierz aplikację SiteManager, aby umożliwić zdalny dostęp do swojego sprzętu bezpośrednio z lokalizacji dealerów, zawsze za Twoją zgodą. Naklejka z kodem QR SiteConnect jest umieszczona na tylnej szybie. Zeskanuj kod QR za pomocą urządzenia mobilnego, aby szybko uzyskać dostęp do strony SiteConnect, z której możesz po prostu pobrać aplikację SiteManager i wyświetlić więcej informacji.

WYPOSAŻENIE STANDARDOWE I OPCJE

STANDARDOWE WYPOSAŻENIE

SILNIK

- + 6-cylindrowy Diesla FPT NEF z turbo-
doładowaniem
- + Stage V
- + Selektywna Redukcja Katalityczna na Filtrze
(SCRoF)
- + DOC (Katalizator Utleniający)
- + Bez EGR
- + Turbosprężarka doładująca VGT
- + Elektroniczny wtrysk paliwa
- + Wysokociśnieniowy układ wtryskowy
"common rail"
- + Neutralny układ bezpiecznego rozruchu
- + Automatyczne rozgrzanie silnika, wyłącznik
awaryjny
- + Układ wstępny rozgrzewania świec
żarowych
- + EPF (Funkcja ochrony silnika)
- + Dwustopniowa filtracja paliwa
- + Dwielementowy filtr powietrza
- + Zdalny filtr oleju
- + Zielony korek spustowy oleju
- + Częstotliwość wymiany oleju silnikowego i
filtrów paliwa co 1 000 godzin
- + Instalacja elektryczna 24 V
- + Odłącznik akumulatora
- + Moduł chłodzący wysokiej temperatury
otoczenia
- + Zewnętrzne wskaźniki poziomu paliwa i AdBlue
- + Chłodnica paliwa
- + Filtr paliwa + filtr wstępny paliwa ze
wskaźnikiem gromadzenia się wody
- + Zawór odcinający dopływ paliwa
- + Rozruch na obrotach biegu jałowego
- + Osłona ochronna radiatora, chłodnicy oleju,
chłodnicy międzystopniowej
- + Pompa do tankowania

SYSTEMY OSZCZĘDNOŚCI PALIWA „FUEL ECONOMY”

- + Tryb Eco
- + Funkcja „Auto-idle”
- + Funkcja „One-touch idle”
- + System „Idle shutdown”
- + Regulacja momentu obrotowego pompy (PTC)
- + Regulacja zużycia wysięgnika (BEC)
- + Regulacja mocy obrotu (SRF)
- + Regulacja ciśnienia skoku (SSC)
- + Regeneracja oleju wysięgnika (BOR)

WYPOSAŻENIE OPCJONALNE

SILNIK

- + Filtr wstępny silnika cyklonowy,
samoczyszczący
- + Odwracalny wentylator

UKŁAD HYDRAULICZNY

- + Obwód chwytaka lupinowego
- + Obwód niskiego przepływu, sterowanie
proporcjonalne
- + Układ dwustronnego działania z elektryczną
regulacją proporcjonalną (tylko w CX210E Duży
Zasięg)

NADWOZIE

- + Dodatkowa przeciwwaga +500 kg (tylko w
CX210E LC)

UKŁAD HYDRAULICZNY

- + Równoważenie hydraulicznej regulacji przepływu
- + Elektronicznie sterowane pompy hydrauliczne
- + Automatyczne zwiększanie mocy
- + Automatyczna zmiana prędkości jazdy
- + 4 dostępne tryby pracy
- + Urządzenie ostrzegające o przeciążeniu
- + Elementy sterujące modelu ISO
- + Wstępne ustawienia pompy pomocniczej
- + Wybór urządzeń pomocniczych przełącznikiem
- + Zawór pomocniczy
- + Wskaźnik zablokowania filtra hydraulicznego
- + Chłodnica oleju
- + Częstotliwość wymiany oleju hydraulicznego
ustawiona na 5000 godzin
- + Częstotliwość wymiany filtra hydraulicznego
ustawiona na 2000 godzin
- + Przyłącze do szybko-złączki hydraulicznej
- + Przyłącze zasilania olejem
hydraulicznym z odpowietrznikiem

NADWOZIE

- + Lusterka zgodne z ISO
- + Poręcz - dostęp z prawej strony
- + Bariery ochronne zgodne z ISO
- + Wytlumiona kabina (amortyzacja hydrauliczna i
mechaniczna – sprężyny)
- + Śruby oczkowe do przeciwwagi
- + Zamykany korek paliwa, drzwiczki i skrzynka
narzędziowa
- + Tylna i boczna kamera bezpieczeństwa

STANOWISKO OPERATORA

- + Ochrona ROPS
- + Ochrona FOPS OPG poziom 2
- + Kabina ciśnieniowa
- + Hartowane szkło bezodpryskowe
- + Czołowe okno z zamknięciem typu „One-
touch”
- + Osłona przeciwsloneczna i
przeciwdeszczowa
- + Klimatyzacja, ogrzewanie i odszranianie z
automatyczną regulacją
- + Pudełko na lunch i schowek z lodówką,
uchwyty na kubki i popielniczka
- + Oświetlenie wewnętrzne o profilu kopuły
- + Wielostopniowo regulowana konsola
zawieszenia pneumatycznego o niskiej
częstotliwości oraz przechylny fotel
ze sprężynami pneumatycznymi i

- + Porty pobierania próbek oleju hydraulicznego i
silnikowego
- + Automatyczny system smarowania (n.d. w
CX210E Long Reach)

STANOWISKO OPERATORA

- + Czołowa osłona kabiny - pręty pionowe (poziom
2 OPG)
- + Osłona przednia kabiny - listwy pionowe (OPG
poziom 1)
- + Przednia kratka siatkowa, dostępna jako
zestaw DIA
- + Osłona przeciwdeszczowa
- + Monitor CASE o maksymalnej widoczności
- widok 270° z dodatkową kamerą po lewej
stronie

- + amortyzatorem hydraulicznym o podwójnym
działaniu
- + Przesuwany fotel – 90 mm
- + Pas bezpieczeństwa z funkcją wykrywania
zapięcia
- + Regulowane podłokietniki
- + Sterowanie z czułym na ruch joystickiem
- + Przesuwana konsola sterownicza - 80 mm
- + System wyboru układów pomocniczych
- + Gniazdo Aux na osobisty sprzęt
elektroniczny
- + Wielofunkcyjny kolorowy monitor LED (10”) z
silikonowymi przełącznikami
- + Do wyboru 22 wersji językowych interfejsu
monitora
- + System antywłamaniowy (rozruch po
wprowadzeniu kodu)
- + Dzielona mata podłogowa
- + Gniazdko elektryczne 12 V
- + Zapalniczka 24 V
- + Jednoczęściowe okno prawej strony
- + 4 halogenowe reflektory robocze (2 na
dachu kabiny, 1 na lewej stronie wysięgnika,
1 w skrzynce narzędziowej)
- + Wycieraczka/spryskiwacz
- + Przechylny okno dachowe (lexan) z
zasłoną przeciwsloneczną
- + Schowki
- + Pokładowy system diagnostyczny

OSPRZĘT

- + Standardowy wysięgnik 5,7 m
- + 2-częściowy wysięgnik
- + Wysięgnik o dużym zasięgu 8,7 m
- + Ramię 2,94 m
- + Ramię o dużym zasięgu 6,4 m
- + Typy i nazwy załączników
przechowywane na wyświetlaczu

PODWOZIE

- + 600 mm stalowe potrójne stopy ogniwa
gąsienicy z ostrogą przeciwpoślizgową
- + Całkowicie zamknięta osłona łożyska
obrotnicy
- + Uszczelniony łańcuch łącznika
- + Punkty mocowania

SYSTEM TELEMATYCZNY

- + Moduł SiteConnect i 3-letnia zaawansowana
subskrypcja SiteWatch z możliwością
zdalnego monitorowania

OSPRZĘT

- + Ramię 2,40 m

PODWOZIE

- + 500 mm stalowe potrójne stopy ogniwa
gąsienicy z ostrogą przeciwpoślizgową (tylko w CX210E
NLC)
- + 700/800 mm stalowe potrójne stopy ogniwa
gąsienicy z ostrogą przeciwpoślizgową
- + 900 mm stalowe potrójne stopy ogniwa
gąsienicy z ostrogą przeciwpoślizgową (do
bagnistych terenów, tylko w CX210E LC)
- + Potrójna osłona rolek jezdnych gąsienicy

SPECYFIKACJA

CX210E

SILNIK

Model _____ FPT NEF6
 Typ _____ Chłodzony wodą,
 4-suwowy diesel, 6-cylindrowy, wysokociśnieniowy układ wtryskowy
 „common rail” (sterowanie elektroniczne), turbosprężarka doładowująca
 z chłodnicą międzystopniową chłodzoną powietrzem, system SCRoF,
 bez EGR.
 Liczba cylindrów / Pojemność skokowa (l) _____ 6 przy 6,7
 Poziom emisji _____ Stage V
 Średnica otworu i skok (mm) _____ 104 x 132

Moc znamionowa koła zamachowego, konie mechaniczne

ISO 9249 (kW) _____ 120,4 kW przy 1800 min⁻¹
 ISO 14396 (kW) _____ 124,0 kW przy 1800 min⁻¹

Maksymalny moment obrotowy

ISO 9249 (Nm) _____ 644 przy 1600 min⁻¹
 ISO 14396 (Nm) _____ 657 przy 1600 min⁻¹

UKŁAD HYDRAULICZNY

Główne pompy _____ 2 osiowe pompy tłokowe o zmiennej pojemności
 skokowej z systemem regulacji

Maks. przepływ oleju (l/min) _____ 2 x 211 przy 1800 min⁻¹

Ciśnienie robocze obwodu

Wysięgnik/Ramię/Łyżka (MPa) _____ 34,3 - 37,3
 Z automatycznym zwiększaniem mocy

Obwód obrotu (LC/NLC) (MPa) _____ 29,4

Obwód obrotu (LR) (MPa) _____ 24

Obwód jazdy (MPa) _____ 34,3

Pompa sterująca (l/min) _____ 18

Ciśnienie robocze obwodu (MPa) _____ 3,9

Cylinder Wysięgnika

Średnica otworu (mm) _____ 120

Skok (mm) _____ 1255

Ustawianie wysięgnika (tylko wysięgnik 2-częściowy)

Średnica otworu (mm) _____ 150

Skok (mm) _____ 1090

Cylinder Ramienia

Średnica otworu (LC/NLC) (mm) _____ 140

Średnica otworu (LR) (mm) _____ 145

Skok (LC/NLC) (mm) _____ 1460

Skok (LR) (mm) _____ 1627

Cylinder łyżki

Średnica otworu (LC/NLC) (mm) _____ 120

Średnica otworu (LR) (mm) _____ 95

Skok (LC/NLC) (mm) _____ 1010

Skok (LR) (mm) _____ 881

OSIĄGI WERSJI

		Ramię 2,40 m	Ramię 2,94 m
Długość wysięgnika	mm	5700	5700
Promień łyżki	mm	1450	1450
Kąt otwarcia-zamknięcia łyżki	°	177	177
A Maksymalny zasięg przy GRP (LC/NLC)	mm	9240 / 9230	9730
B Maksymalny zasięg	mm	9420	9900
C Maks. głębokość kopania (LC/NLC)	mm	6110 / 6080	6640 / 6620
D Maks. wysokość kopania (LC/NLC)	mm	9400 / 9420	9610 / 9640
E Maks. wysokość wysypu (LC/NLC)	mm	6590 / 6620	6810 / 6840
F Min. promień obrotu	mm	3620	3660

SIŁA KOPANIA (ISO 6015)

		Ramię 2,40 m	Ramię 2,94 m
Siła kopania ramienia	kN	123	103
z automatycznym zwiększaniem mocy	kN	133	112
Siła kopania łyżki	kN	142	142
z automatycznym zwiększaniem mocy	kN	154	154

OBRÓT

Silnik obrotu _____ Stała pojemność skokowa osiowego silnika tłokowego
 Maksymalna prędkość obrotu (LC/NLC) (min⁻¹) _____ 7,8
 Maksymalna prędkość obrotu (LR) (min⁻¹) _____ 6,0
 Moment obrotowy obrotu (LC/NLC) (kNm) _____ 64
 Moment obrotowy obrotu (LR) (kNm) _____ 52,2

FILTRY

Filtr ssący (µm) _____ 105
 Filtr powrotny (µm) _____ 6
 Filtr sterujący linii (µm) _____ 8

INSTALACJA ELEKTRYCZNA

Napięcie (V) _____ 24
 Alternator (Amp) _____ 90
 Rozrusznik (V - kW) _____ 24 - 4,0
 Akumulator _____ 2x12 V 92 Ah/5 HR

PODWOZIE

Silnik przesuwu _____ Silnik osiowy tłokowy o zmiennej pojemności skokowej
 Duża prędkość jazdy (Automatyczna zmiana prędkości jazdy) (km/h) _____ 5,6
 Mała prędkość jazdy (km/h) _____ 3,4
 Siła uciągu (LC/NLC) (kN) _____ 188 / 187
 Liczba krążków prowadzących (każda strona) _____ 2
 Liczba krążków gąsienicy (każda strona) _____ 8
 Liczba stóp ogniwa gąsienicy (każda strona) _____ 49
 Typ stóp _____ Potrójne stopy ogniwa gąsienicy z ostrogą przeciwpoślizgową
 Praca przy pochyleniu _____ 70% (35°)

HAŁAS

Zewnętrzny gwarantowany poziom
 (dyrektywa UE 2000/14/WE) (dB(A)) _____ LwA 100
 Poziom ciśnienia akustycznego kabiny operatora
 (ISO 6396) (dB(A)) _____ LpA 68

POJEMNOŚĆ OBWODU I ELEMENTÓW

	LC	NLC
Zbiornik paliwa (l)	410	320
Układ hydrauliczny (l)	280	265
Zbiornik hydrauliczny (l)	162	145
Zbiornik na AdBlu (l)	84	60

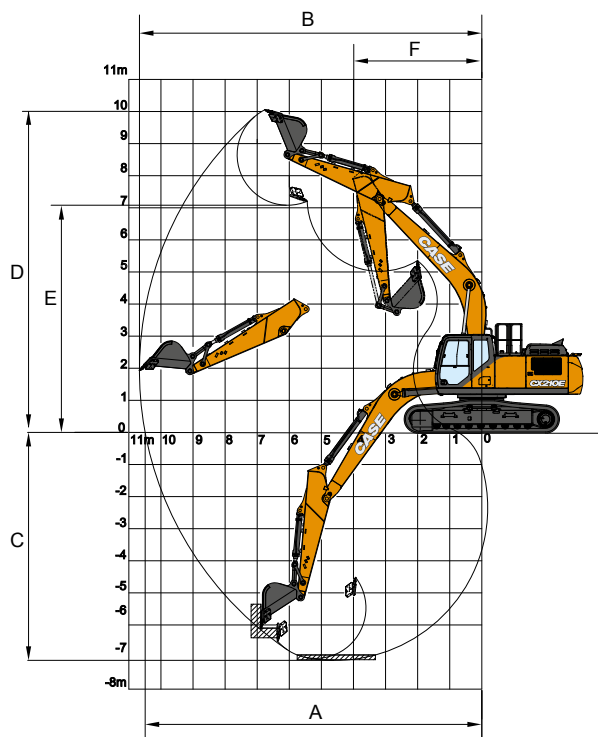

SPECYFIKACJA

CX210E LC-NLC MONO

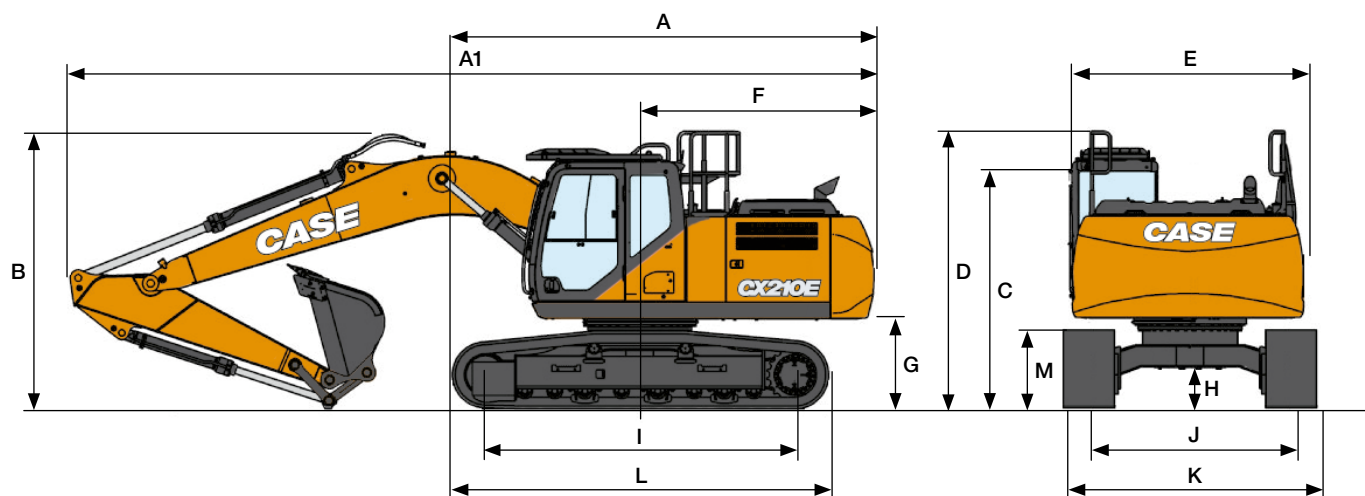

WYMIARY OGÓLNE		Ramię 2,40 m	Ramię 2,94 m
A Długość całkowita (bez osprzętu) (LC/NLC)	mm	5050 / 5120	5050 / 5120
A1 Długość całkowita (z osprzętem) (LC/NLC)	mm	9550 / 9630	9470 / 9540
B Wysokość całkowita (do szczytu wysięgnika) (LC/NLC)	mm	3170 / 3190	2980 / 2970
C Wysokość kabiny (LC/NLC)	mm	3070 / 3100	3070 / 3100
D Wysokość całkowita (do szczytu bariery ochronnej) (LC/NLC)	mm	3150 / 3180	3150 / 3180
E Całkowita szerokość górnej konstrukcji (LC/NLC)	mm	2760 / 2520	2760 / 2520
F Obrót (promień tylnego końca) (LC/NLC)	mm	2830 / 2890	2830 / 2890
G Wysokość prześwitu pod górną konstrukcją (LC/NLC)	mm	1040 / 1070	1040 / 1070
H Prześwit minimalny pod podwoziem (LC/NLC)	mm	440 / 430	440 / 430
I Rozstaw osi (Centrum do środka kół)	mm	3660	3660
J Rozstaw gąsienic (LC/NLC)	mm	2390 / 1990	2390 / 1990
K Szerokość całkowita podwozia (LC z płozami 600 mm / NLC ze stopami 500 mm)	mm	2990 / 2490	2990 / 2490
L Długość całkowita gąsienicy (LC/NLC)	mm	4470 / 4460	4470 / 4460
M Wysokość gąsienicy	mm	920	920

MASA I NACISK NA PODŁOŻE LC

Z ramieniem 2,40 m, łyżką o poj. 1,0 m³, operatorem, smarem, chłodziwem, pełnym zbiornikiem paliwa i osłoną FOPS poziom 2 oraz standardową przeciwwagą.

	MASA	NACISK NA PODŁOŻE
Stopy ogniwa gąsienicy z ostrogą przeciwpoślizgową 600 mm	21600 kg	0,045 MPa
Stopy ogniwa gąsienicy z ostrogą przeciwpoślizgową 700 mm	22040 kg	0,040 MPa
Stopy ogniwa gąsienicy z ostrogą przeciwpoślizgową 800 mm	22340 kg	0,036 MPa

Przeciwwaga STD: 3800 kg
Przeciwwaga CIĘŻKA: 3800 kg + 500 kg

MASA I NACISK NA PODŁOŻE NLC

Z ramieniem 2,40 m, łyżką o poj. 1,0 m³, operatorem, smarem, chłodziwem, pełnym zbiornikiem paliwa i górną osłoną FOPS poziom 2.

	MASA	NACISK NA PODŁOŻE
Stopy ogniwa gąsienicy z ostrogą przeciwpoślizgową 500 mm	22300 kg	0,056 MPa

Masa przeciwwagi: 4600 kg

UDŹWIG

CX210E LC-NLC MONO

ZASIĘG											
Przód Bok	2,0 m		4,0 m		6,0 m		8,0 m		Przy maks. zasięgu		m

PODWOZIE LC - Ramię krótkie 2,40 m, stopy 600 mm, zasięg maks. 7,97 m

8,0 m									5920*	5920*	4,97
6,0 m					5550*	5320			5500*	4340	6,77
4,0 m			8400*	8400*	6250*	5090			5210	3480	7,66
2,0 m			11580*	8410	7360*	4770			4800	3180	7,97
0 m			12570*	8090	7120	4560			4910	3230	7,76
-2,0 m	9990*	9990*	11890*	8130	7090	4530			5720	3740	6,98
-4,0 m			9420*	8420					6710*	5490	5,39

PODWOZIE LC - Ramię standardowe 2,94 m, stopy 600 mm, zasięg maks. 8,45 m

8,0 m									4170*	4170*	5,72
6,0 m					5030*	5030*			3710*	3710*	7,33
4,0 m			7480*	7480*	5830*	5200	4650*	3320	3660*	3210	8,16
2,0 m			10830*	8670	7050*	4860	4810	3210	3870*	2950	8,45
0 m			12490*	8180	7170	4610	4710	3110	4390*	2980	8,25
-2,0 m	9340*	9340*	12300*	8120	7080	4530			5130	3370	7,53
-4,0 m	17390*	17390*	10440*	8330	6690*	4680			6520*	4590	6,09

PODWOZIE LC - CIĘŻKA PRZECIWWAGA - Ramię krótkie 2,40 m, stopy 600 mm, zasięg maks. 7,97 m

8,0 m									5920*	5920*	4,97
6,0 m					5550*	5550*			5500*	4600	6,77
4,0 m			8400*	8400*	6250*	5390			5400*	3700	7,66
2,0 m			11580*	8940	7360*	5070			5060	3390	7,97
0 m			12570*	8610	7510	4860			5190	3450	7,76
-2,0 m	9990*	9990*	11890*	8650	7480	4830			6040	3980	6,98
-4,0 m			9420*	8940					6710*	5840	5,39

PODWOZIE LC - CIĘŻKA PRZECIWWAGA - Ramię standardowe 2,94 m, stopy 600 mm, zasięg maks. 8,45 m

8,0 m									4170*	4170*	5,72
6,0 m					5030*	5030*			3710*	3710*	7,33
4,0 m			7480*	7480*	5830*	5500	4650*	3530	3660*	3410	8,16
2,0 m			10830*	9190	7050*	5160	5080	3420	3870*	3150	8,45
0 m			12490*	8700	7560	4910	4970	3320	4390*	3190	8,25
-2,0 m	9340*	9340*	12300*	8640	7470	4830			5410	3600	7,53
-4,0 m	17390*	17390*	10440*	8850	6690*	4980			6520*	4890	6,09

PODWOZIE NLC - Ramię krótkie 2,40 m, stopy 500 mm, zasięg maks. 7,97 m

8,0 m									5910*	5910*	5,01
6,0 m					5560*	4940			5500*	4030	6,79
4,0 m			8450*	8450*	6270*	4720			5410*	3250	7,67
2,0 m			11610*	7560	7370*	4410			5240	2970	7,97
0 m			12570*	7260	7770	4210			5380	3020	7,75
-2,0 m	10140*	10140*	11870*	7300	7740	4190			6270	3490	6,96
-4,0 m			9360*	7580					6710*	5100	5,36

PODWOZIE NLC - Ramię standardowe 2,94 m, stopy 500 mm, zasięg maks. 8,45 m

8,0 m									4170*	4170*	5,75
6,0 m					5030*	5030*			3710*	3630	7,35
4,0 m			7530*	7530*	5850*	4820	4700*	3110	3660*	3000	8,17
2,0 m			10870*	7800	7060*	4500	5250	3000	3870*	2760	8,45
0 m			12500*	7340	7820	4260	5150	2910	4400*	2790	8,24
-2,0 m	9440*	9440*	12290*	7300	7740	4180			5580*	3150	7,51
-4,0 m	17290*	17290*	10400*	7490	6640*	4330			6520*	4280	6,06

Powyższe obciążenia (w kg) są zgodne z normami ISO i dotyczą koparki bez łyżki. Wskazane obciążenia nie przekraczają 87% udźwigu układu hydraulicznego lub 75% statycznego obciążenia wywracającego. Wartości oznaczone gwiazdką () są ograniczone udźwigiem hydraulicznym.

ŁYŻKI

CX210E LC-NLC MONO



DOPASOWANIE BEZPOŚREDNIE LC

Pojemność m ³ (ISO7451 NASYPOWA)	Szerokość mm	Masa kg	Ramię 2,40 m	Ramię 2,94 m
ŁYŻKI O WYSOKIM STOPNIU WYTRZYMAŁOŚCI				
0,45	600	560	○	○
0,60	750	640	○	○
0,76	900	730	○	○
0,85	1000	760	○	○
0,92	1050	800	○	○
0,96	1100	830	○	○
1,08	1200	880	○	●
1,24	1350	970	●	▲
1,40	1500	1040	▲	■

Pojemność m ³ (ISO7451 NASYPOWA)	Szerokość mm	Masa kg	Ramię 2,40 m	Ramię 2,94 m
ŁYŻKI SKALNE				
0,44	600	710	○	○
0,59	750	800	○	○
0,75	900	880	○	○
0,85	1000	940	○	○
0,91	1050	980	○	○
0,96	1100	1010	○	●
1,07	1200	1060	●	▲
1,23	1350	1150	▲	■

Pojemność m ³ (ISO7451 NASYPOWA)	Szerokość mm	Masa* kg	Ramię 2,40 m	Ramię 2,94 m
ŁYŻKI DO OCZYSZCZANIA ROWÓW O 90° PRZECHYLE**				
0,68	1800	770	○	○
0,76	2000	810	○	○
0,83	2200	880	○	○
0,91	2400	920	○	●
0,95	2500	950	●	●

Pojemność m ³ (ISO7451 NASYPOWA)	Szerokość mm	Masa* kg	Ramię 2,40 m	Ramię 2,94 m
ŁYŻKI DO OCZYSZCZANIA ROWÓW				
0,86	1830	650	○	○
0,94	2130	710	○	○

Pojemność m ³ (ISO7451 NASYPOWA)	Szerokość mm	Masa* kg	Ramię 2,40 m	Ramię 2,94 m
ŁYŻKI DO RÓWNANIA				
0,97	1800	680	○	○
1,17	2100	740	○	●
1,35	2400	830	●	▲

DOPASOWANIE BEZPOŚREDNIE NLC

Pojemność m ³ (ISO7451 NASYPOWA)	Szerokość mm	Masa kg	Ramię 2,40 m	Ramię 2,94 m
ŁYŻKI O WYSOKIM STOPNIU WYTRZYMAŁOŚCI				
0,45	600	560	○	○
0,60	750	640	○	○
0,76	900	730	○	○
0,85	1000	760	○	○
0,92	1050	800	○	○
0,96	1100	830	○	●
1,08	1200	880	●	▲
1,24	1350	970	▲	■
1,40	1500	1040	■	—

Pojemność m ³ (ISO7451 NASYPOWA)	Szerokość mm	Masa kg	Ramię 2,40 m	Ramię 2,94 m
ŁYŻKI SKALNE				
0,44	600	710	○	○
0,59	750	800	○	○
0,75	900	880	○	○
0,85	1000	940	○	○
0,91	1050	980	○	●
0,96	1100	1010	●	●
1,07	1200	1060	●	▲
1,23	1350	1150	▲	■

Pojemność m ³ (ISO7451 NASYPOWA)	Szerokość mm	Masa* kg	Ramię 2,40 m	Ramię 2,94 m
ŁYŻKI DO OCZYSZCZANIA ROWÓW O 90° PRZECHYLE**				
0,68	1800	770	○	○
0,76	2000	810	○	○
0,83	2200	880	○	●
0,91	2400	920	●	●
0,95	2500	950	●	●

Pojemność m ³ (ISO7451 NASYPOWA)	Szerokość mm	Masa* kg	Ramię 2,40 m	Ramię 2,94 m
ŁYŻKI DO OCZYSZCZANIA ROWÓW				
0,86	1830	650	○	○
0,94	2130	710	○	○

Pojemność m ³ (ISO7451 NASYPOWA)	Szerokość mm	Masa* kg	Ramię 2,40 m	Ramię 2,94 m
ŁYŻKI DO RÓWNANIA				
0,97	1800	680	○	○
1,17	2100	740	●	●
1,35	2400	830	▲	■

- Znamionowa gęstość materiału do 2 ton/m³
- Znamionowa gęstość materiału do 1,6 tony/m³
- ▲ Znamionowa gęstość materiału do 1,4 tony/m³
- Znamionowa gęstość materiału do 1,2 tony/m³

- Nie dotyczy
- * z dokręcaną krawędzią skrawającą
- ** Zakres łyżki uchylnej 45° L/P – podłączenie do linii niskiego przepływu 'Low Flow'



LC, Z SZYBKOZŁĄCZEM

Pojemność m ³ (ISO7451 NASYPOWA)	Szerokość mm	Masa kg	Ramię 2,40 m	Ramię 2,94 m
ŁYŻKI O WYSOKIM STOPNIU WYTRZYMAŁOŚCI				
0,45	600	560	○	○
0,60	750	640	○	○
0,76	900	730	○	○
0,85	1000	760	○	○
0,92	1050	800	○	●
0,96	1100	830	●	●
1,08	1200	880	●	▲
1,24	1350	970	▲	■
1,40	1500	1040	■	—

NLC, Z SZYBKOZŁĄCZEM

Pojemność m ³ (ISO7451 NASYPOWA)	Szerokość mm	Masa kg	Ramię 2,40 m	Ramię 2,94 m
ŁYŻKI O WYSOKIM STOPNIU WYTRZYMAŁOŚCI				
0,45	600	560	○	○
0,60	750	640	○	○
0,76	900	730	○	○
0,85	1000	760	○	●
0,92	1050	800	●	●
0,96	1100	830	●	▲
1,08	1200	880	▲	■
1,24	1350	970	■	—

Pojemność m ³ (ISO7451 NASYPOWA)	Szerokość mm	Masa kg	Ramię 2,40 m	Ramię 2,94 m
ŁYŻKI SKALNE				
0,44	600	710	○	○
0,59	750	800	○	○
0,75	900	880	○	○
0,85	1000	940	○	●
0,91	1050	980	●	●
0,96	1100	1010	●	▲
1,07	1200	1060	▲	■
1,23	1350	1150	■	—

Pojemność m ³ (ISO7451 NASYPOWA)	Szerokość mm	Masa kg	Ramię 2,40 m	Ramię 2,94 m
ŁYŻKI SKALNE				
0,44	600	710	○	○
0,59	750	800	○	○
0,75	900	880	○	●
0,85	1000	940	●	●
0,91	1050	980	●	▲
0,96	1100	1010	▲	■
1,07	1200	1060	■	—

Pojemność m ³ (ISO7451 NASYPOWA)	Szerokość mm	Masa* kg	Ramię 2,40 m	Ramię 2,94 m
ŁYŻKI DO OCZYSZCZANIA ROWÓW				
0,86	1830	650	○	○
0,94	2130	710	○	●

Pojemność m ³ (ISO7451 NASYPOWA)	Szerokość mm	Masa* kg	Ramię 2,40 m	Ramię 2,94 m
ŁYŻKI DO OCZYSZCZANIA ROWÓW				
0,86	1830	650	○	●
0,94	2130	710	●	●

Pojemność m ³ (ISO7451 NASYPOWA)	Szerokość mm	Masa* kg	Ramię 2,40 m	Ramię 2,94 m
ŁYŻKI DO RÓWNIANIA				
0,97	1800	680	○	●
1,17	2100	740	●	▲
1,35	2400	830	▲	■

Pojemność m ³ (ISO7451 NASYPOWA)	Szerokość mm	Masa* kg	Ramię 2,40 m	Ramię 2,94 m
ŁYŻKI DO RÓWNIANIA				
0,97	1800	680	●	●
1,17	2100	740	▲	■
1,35	2400	830	■	—

MŁOT HYDRAULICZNY CX210E

DOPASOWANIE BEZPOŚREDNIE

Model	Masa instalacji kg	Ustawienie referencyjne maszyny		Ramię 2,40 m	Ramię 2,94 m
		Przepływ l/min	Ciśnienie pompy MPa		
PRZERYWACZ CB					
CB240S	1150	115	19-21	□	□
CB290S	1500	145	21-22	□	□

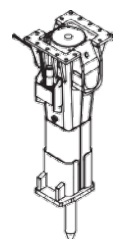

□ Dotyczy
—Nie dotyczy

□ Stosuje się na określonych warunkach (tylko lekkie prace jak budownictwo mieszkaniowe lub konserwacja obiektów użyteczności publicznej)

ŁYŻKI

CX210E LC - PRZECIWWAGA CIĘŻKA

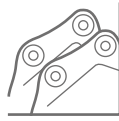

DOPASOWANIE BEZPOŚREDNIE LC

Pojemność m ³ (ISO7451 NASYPOWA)	Szerokość mm	Masa kg	Ramię 2,40 m	Ramię 2,94 m
ŁYŻKI O WYSOKIM STOPNIU WYTRZYMAŁOŚCI				
0,45	600	560	○	○
0,60	750	640	○	○
0,76	900	730	○	○
0,85	1000	760	○	○
0,92	1050	800	○	○
0,96	1100	830	○	○
1,08	1200	880	○	○
1,24	1350	970	●	●
1,40	1500	1040	●	▲

Pojemność m ³ (ISO7451 NASYPOWA)	Szerokość mm	Masa kg	Ramię 2,40 m	Ramię 2,94 m
ŁYŻKI SKALNE				
0,44	600	710	○	○
0,59	750	800	○	○
0,75	900	880	○	○
0,85	1000	940	○	○
0,91	1050	980	○	○
0,96	1100	1010	○	○
1,07	1200	1060	○	●
1,23	1350	1150	●	▲

Pojemność m ³ (ISO7451 NASYPOWA)	Szerokość mm	Masa* kg	Ramię 2,40 m	Ramię 2,94 m
ŁYŻKI DO OCZYSZCZANIA ROWÓW				
0,86	1830	650	○	○
0,94	2130	710	○	○

Pojemność m ³ (ISO7451 NASYPOWA)	Szerokość mm	Masa* kg	Ramię 2,40 m	Ramię 2,94 m
ŁYŻKI DO RÓWNIANIA				
0,97	1800	680	○	○
1,17	2100	740	○	○
1,35	2400	830	●	●

Pojemność m ³ (ISO7451 NASYPOWA)	Szerokość mm	Masa* kg	Ramię 2,40 m	Ramię 2,94 m
ŁYŻKI DO OCZYSZCZANIA ROWÓW O 90° PRZECHYLE**				
0,68	1800	770	○	○
0,76	2000	810	○	○
0,83	2200	880	○	○
0,91	2400	920	○	○
0,95	2500	950	○	●



SZYBKOZŁĄCZE LC

Pojemność m ³ (ISO7451 NASYPOWA)	Szerokość mm	Masa kg	Ramię 2,40 m	Ramię 2,94 m
ŁYŻKI O WYSOKIM STOPNIU WYTRZYMAŁOŚCI				
0,45	600	560	○	○
0,60	750	640	○	○
0,76	900	730	○	○
0,85	1000	760	○	○
0,92	1050	800	○	○
0,96	1100	830	○	○
1,08	1200	880	●	●
1,24	1350	970	●	▲
1,40	1500	1040	▲	■

Pojemność m ³ (ISO7451 NASYPOWA)	Szerokość mm	Masa kg	Ramię 2,40 m	Ramię 2,94 m
ŁYŻKI SKALNE				
0,44	600	710	○	○
0,59	750	800	○	○
0,75	900	880	○	○
0,85	1000	940	○	○
0,91	1050	980	○	●
0,96	1100	1010	○	●
1,07	1200	1060	●	▲
1,23	1350	1150	▲	■

Pojemność m ³ (ISO7451 NASYPOWA)	Szerokość mm	Masa* kg	Ramię 2,40 m	Ramię 2,94 m
ŁYŻKI DO OCZYSZCZANIA ROWÓW				
0,86	1830	650	○	○
0,94	2130	710	○	○

Pojemność m ³ (ISO7451 NASYPOWA)	Szerokość mm	Masa* kg	Ramię 2,40 m	Ramię 2,94 m
ŁYŻKI DO RÓWNIANIA				
0,97	1800	680	○	○
1,17	2100	740	●	●
1,35	2400	830	●	▲

- Znamionowa gęstość materiału do 2 ton/m³
- Znamionowa gęstość materiału do 1,6 tony/m³
- ▲ Znamionowa gęstość materiału do 1,4 tony/m³
- Znamionowa gęstość materiału do 1,2 tony/m³

- Nie dotyczy
- * z dokręcaną krawędzią skrawającą
- ** Zakres łyżki uchylniej 45° L/P – podłączenie do linii niskiego przepływu 'Low Flow'



SPECYFIKACJA

2-CZĘŚCIOWY WYSIĘGNIK CX210E LC-NLC

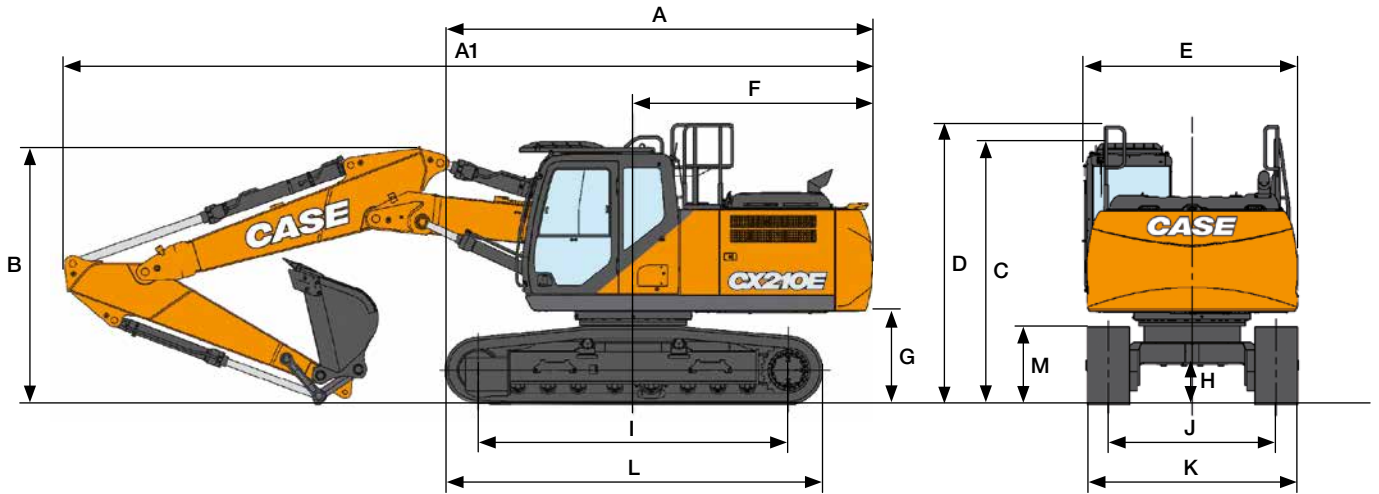

WYMIARY OGÓLNE		Ramię 2,40 m	Ramię 2,94 m
A	Długość całkowita (bez osprzętu) (LC/NLC)	mm 5050 / 5120	5050 / 5120
A1	Długość całkowita (z osprzętem) (LC/NLC)	mm 9530 / 9600	9470 / 9540
B	Wysokość całkowita (do szczytu wysięgnika) (LC/NLC)	mm 3030 / 3040	2890
C	Wysokość kabiny (LC/NLC)	mm 3070 / 3100	3070 / 3100
D	Wysokość całkowita (do szczytu bariery ochronnej) (LC/NLC)	mm 3150 / 3180	3150 / 3180
E	Całkowita szerokość górnej konstrukcji (LC/NLC)	mm 2760 / 2520	2760 / 2520
F	Obrót (promień tylnego końca) (LC/NLC)	mm 2830 / 2890	2830 / 2890
G	Wysokość prześwitu pod górną konstrukcją (LC/NLC)	mm 1040 / 1070	1040 / 1070
H	Prześwit minimalny pod podwoziem (LC/NLC)	mm 440 / 430	440 / 430
I	Rozstaw osi (Centrum do środka kół)	mm 3660	3660
J	Rozstaw gąsienic (LC/NLC)	mm 2390 / 1990	2390 / 1990
K	Szerokość całkowita podwozia (LC z ostrogami 600 mm/NLC z ostrogami 500 mm)	mm 2990 / 2490	2990 / 2490
L	Długość całkowita gąsienicy	mm 4460	4460
M	Wysokość gąsienicy	mm 920	920

OSIĄGI		Ramię 2,40 m	Ramię 2,94 m
	Długość 1. wysięgnika	mm 2960	2960
	Długość 2. wysięgnika	mm 2790	2790
	Promień łyżki	mm 1450	1450
	Kąt otwarcia-zamknięcia łyżki	° 177	177
A	Maksymalny zasięg przy GRP (LC/NLC)	mm 9240 / 9230	9730
B	Maksymalny zasięg	mm 9420	9900
C	Maks. głębokość kopania (LC/NLC)	mm 5830 / 5800	6350 / 6320
D	Maks. wysokość kopania (LC/NLC)	mm 10550 / 10580	10910 / 10940
E	Maks. wysokość wysypu (LC/NLC)	mm 7650 / 7680	8010 / 8040
F	Min. promień obrotu	mm 2620	2310

MASA I NACISK NA PODŁOŻE

Z ramieniem 2,40 m, łyżką o poj. 1,0 m³, operatorem, smarem, chłodziwem, pełnym zbiornikiem paliwa i osłoną FOPS poziom 2.

	MASA	NACISK NA PODŁOŻE
LC		
Stopy ogniwa gąsienicy z ostrogą przeciwpoślizgową 600 MM	22500 kg	0,047 MPa
NLC		
Stopy ogniwa gąsienicy z ostrogą przeciwpoślizgową 500 MM	23200 kg	0,058 MPa

Przeciwwaga STD LC: 3800 kg
Przeciwwaga CIĘŻKA LC: 3800 kg + 500 kg
Przeciwwaga NLC: 4600 kg

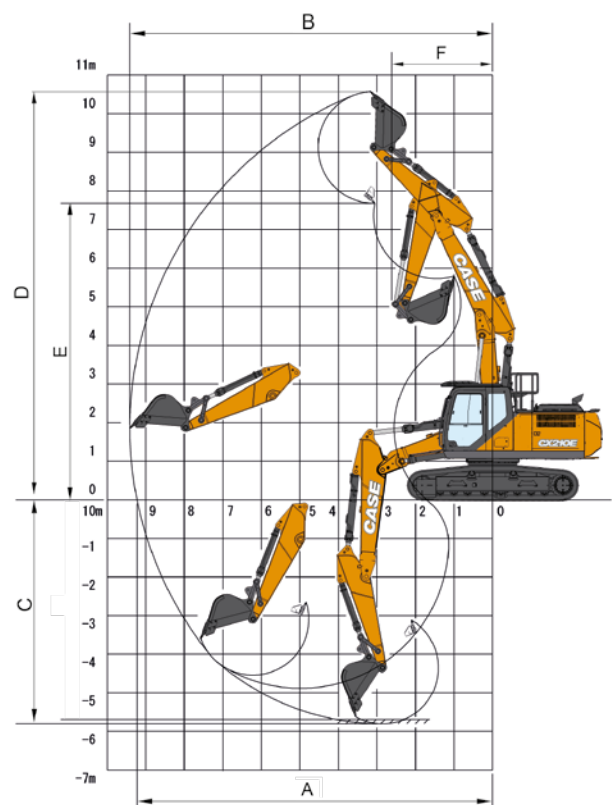

UDŹWIG

2-CZĘŚCIOWY WYSIĘGNIK

CX210E LC-NLC

ZASIĘG													
Przód Bok	0,0 m		2,0 m		4,0 m		6,0 m		8,0 m		Przy maks. zasięgu		
											m		
PODWOZIE LC - Ramię krótkie 2,40 m, stopy 600 mm, zasięg maks. 7,97 m													
8,0 m					7330*	7330*					6360*	6360*	4,97
6,0 m					7450*	7450*	5770*	5500			4930*	4350	6,77
4,0 m					9580*	9580*	6180*	5410			4500*	3450	7,66
2,0 m			10550*	10550*	12340*	9370	7220*	5200			4480*	3140	7,96
0 m			15390*	15390*	12430*	8850	7440	4830			4840*	3190	7,75
-2,0 m	17410*	17410*	24690*	24690*	12680*	8480	7210	4570			5130*	3690	6,98
-4,0 m			18930*	18930*	8700*	8440							
PODWOZIE LC - Ramię standardowe 2,94 m, stopy 600 mm, zasięg maks. 8,45 m													
8,0 m											4230*	4230*	5,72
6,0 m							5390*	5390*			3730*	3730*	7,34
4,0 m			17090*	17090*	8560*	8560*	5830*	5470	4280*	3300	3650*	3160	8,16
2,0 m			18080*	18080*	12010*	9450	6830*	5360	4860	3210	3840*	2890	8,45
0 m	12910*	12910*	15230*	15230*	12390*	9030	7430	4970	4720	3070	4310*	2920	8,25
-2,0 m	14050*	14050*	20560*	20560*	12580*	8510	7260	4620			5030*	3300	7,53
-4,0 m	14600*	14600*	22690*	22690*	10700*	8370					5550*	5550	5,02
PODWOZIE LC - CIĘŻKA PRZECIWWAGA - Ramię krótkie 2,40 m, stopy 600 mm, zasięg maks. 7,97 m													
8,0 m					7330*	7330*					6360*	6360*	4,97
6,0 m					7450*	7450*	5770*	5770*			4930*	4600	6,77
4,0 m					9580*	9580*	6180*	5670*			4500*	3670	7,66
2,0 m			10550*	10550*	12340*	9820	7220*	5470			4480*	3350	7,96
0 m			15390*	15390*	12430*	9370	7780	5130			4840*	3400	7,75
-2,0 m	17410*	17410*	24690*	24690*	12680*	9000	7600	4870			5130*	3940	6,98
-4,0 m			18930*	18930*	8700*	8700*							
PODWOZIE LC - CIĘŻKA PRZECIWWAGA - Ramię standardowe 2,94 m, stopy 600 mm, zasięg maks. 8,45 m													
8,0 m											4230*	4230*	5,72
6,0 m							5390*	5390*			3730*	3730*	7,34
4,0 m			17090*	17090*	8560*	8560*	5830*	5700	4280*	3510	3650*	3370	8,16
2,0 m			18080*	18080*	12010*	9870	6830*	5660	4880*	3420	3840*	3090	8,45
0 m	12910*	12910*	15230*	15230*	12390*	9550	7760*	5270	4980	3280	4310*	3120	8,25
-2,0 m	14050*	14050*	20560*	20560*	12580*	9030	7650	4920			5030*	3530	7,53
-4,0 m	14600*	14600*	22690*	22690*	10700*	8890					5550*	5550*	5,02
PODWOZIE NLC - Ramię krótkie 2,40 m, stopy 600 mm, zasięg maks. 7,97 m													
8,0 m					7290*	7290*					6300*	6300*	5,01
6,0 m					7440*	7440*	5750*	5090			4900*	4010	6,78
4,0 m					9610*	8910	6170*	5050			4470*	3190	7,67
2,0 m			10390*	10390*	12300*	8530	7210*	4810			4460*	2900	7,97
0 m			15500*	15500*	12380*	7920	8010*	4440			4830*	2950	7,75
-2,0 m	17460*	17460*	24840*	24790	12640*	7580	7680*	4190			5090*	3420	6,96
-4,0 m			18620*	18620*	8520*	7560							
PODWOZIE NLC - Ramię standardowe 2,94 m, stopy 600 mm, zasięg maks. 8,45 m													
8,0 m											4210*	4210*	5,76
6,0 m							5400*	5260*			3720*	3610	7,35
4,0 m			17150*	17150*	8610*	8610*	5840*	5140*	4300*	3080	3660*	2950	8,17
2,0 m			18140*	18140*	12030*	8650	6850*	4970	5970*	3590	3840*	2700	8,45
0 m	12810*	12810*	15290*	15290*	12390*	8120	7990	4590	5060*	2860	4320*	2720	8,25
-2,0 m	14100*	14100*	20660*	20660*	12590*	7640	7950	4260			5020*	3080	7,51
-4,0 m			22550*	22550*	10610*	7520							

Powyższe obciążenia (w kg) są zgodne z normami ISO i dotyczą koparki bez tyłki. Wskazane obciążenia nie przekraczają 87% udźwigu układu hydraulicznego lub 75% statycznego obciążenia wywracającego. Wartości oznaczone gwiazdką () są ograniczone udźwigiem hydraulicznym.

ŁYŻKI

2-CZĘŚCIOWY WYSIĘGNIK CX210E LC-NLC



DOPASOWANIE BEZPOŚREDNIE LC

Pojemność m ³ (ISO7451 NASYPOWA)	Szerokość mm	Masa kg	Ramię 2,40 m	Ramię 2,94 m
ŁYŻKI O WYSOKIM STOPNIU WYTRZYMAŁOŚCI				
0,45	600	560	○	○
0,60	750	640	○	○
0,76	900	730	○	○
0,85	1000	760	○	○
0,92	1050	800	○	○
0,96	1100	830	○	●
1,08	1200	880	●	●
1,24	1350	970	●	▲
1,40	1500	1040	▲	■

Pojemność m ³ (ISO7451 NASYPOWA)	Szerokość mm	Masa kg	Ramię 2,40 m	Ramię 2,94 m
ŁYŻKI SKALNE				
0,44	600	710	○	○
0,59	750	800	○	○
0,75	900	880	○	○
0,85	1000	940	○	○
0,91	1050	980	○	●
0,96	1100	1010	●	●
1,07	1200	1060	●	▲
1,23	1350	1150	▲	■

Pojemność m ³ (ISO7451 NASYPOWA)	Szerokość mm	Masa kg	Ramię 2,40 m	Ramię 2,94 m
ŁYŻKI DO OCZYSZCZANIA ROWÓW O 90° PRZECHYLE**				
0,68	1800	770	○	○
0,76	2000	810	○	○
0,83	2200	880	○	●
0,91	2400	920	●	●
0,95	2500	950	●	●

Pojemność m ³ (ISO7451 NASYPOWA)	Szerokość mm	Masa* kg	Ramię 2,40 m	Ramię 2,94 m
ŁYŻKI DO OCZYSZCZANIA ROWÓW				
0,86	1830	650	○	○
0,94	2130	710	○	○

Pojemność m ³ (ISO7451 NASYPOWA)	Szerokość mm	Masa* kg	Ramię 2,40 m	Ramię 2,94 m
ŁYŻKI DO RÓWNIANIA				
0,97	1800	680	○	○
1,17	2100	740	●	●
1,35	2400	830	●	▲

DOPASOWANIE BEZPOŚREDNIE NLC

Pojemność m ³ (ISO7451 NASYPOWA)	Szerokość mm	Masa kg	Ramię 2,40 m	Ramię 2,94 m
ŁYŻKI O WYSOKIM STOPNIU WYTRZYMAŁOŚCI				
0,45	600	560	○	○
0,60	750	640	○	○
0,76	900	730	○	○
0,85	1000	760	○	○
0,92	1050	800	○	●
0,96	1100	830	●	●
1,08	1200	880	●	▲
1,24	1350	970	▲	■
1,40	1500	1040	■	—

Pojemność m ³ (ISO7451 NASYPOWA)	Szerokość mm	Masa kg	Ramię 2,40 m	Ramię 2,94 m
ŁYŻKI SKALNE				
0,44	600	710	○	○
0,59	750	800	○	○
0,75	900	880	○	○
0,85	1000	940	○	○
0,91	1050	980	○	●
0,96	1100	1010	●	▲
1,07	1200	1060	▲	■
1,23	1350	1150	■	■

Pojemność m ³ (ISO7451 NASYPOWA)	Szerokość mm	Masa kg	Ramię 2,40 m	Ramię 2,94 m
ŁYŻKI DO OCZYSZCZANIA ROWÓW O 90° PRZECHYLE**				
0,68	1800	770	○	○
0,76	2000	810	○	○
0,83	2200	880	○	●
0,91	2400	920	●	●
0,95	2500	950	●	▲

Pojemność m ³ (ISO7451 NASYPOWA)	Szerokość mm	Masa* kg	Ramię 2,40 m	Ramię 2,94 m
ŁYŻKI DO OCZYSZCZANIA ROWÓW				
0,86	1830	650	○	○
0,94	2130	710	○	○

Pojemność m ³ (ISO7451 NASYPOWA)	Szerokość mm	Masa* kg	Ramię 2,40 m	Ramię 2,94 m
ŁYŻKI DO RÓWNIANIA				
0,97	1800	680	○	○
1,17	2100	740	●	●
1,35	2400	830	▲	■

- Znamionowa gęstość materiału do 2 ton/m³
- Znamionowa gęstość materiału do 1,6 tony/m³
- ▲ Znamionowa gęstość materiału do 1,4 tony/m³
- Znamionowa gęstość materiału do 1,2 tony/m³

- Nie dotyczy
- * z dokręcaną krawędzią skrawającą
- ** Zakres łyżki uchylniej 45° L/P – podłączenie do linii niskiego przepływu 'Low Flow'



LC, Z SZYBKOZŁĄCZEM

Pojemność m ³ (ISO7451 NASYPOWA)	Szerokość mm	Masa kg	Ramię 2,40 m	Ramię 2,94 m
ŁYŻKI O WYSOKIM STOPNIU WYTRZYMAŁOŚCI				
0,45	600	560	○	○
0,60	750	640	○	○
0,76	900	730	○	○
0,85	1000	760	○	○
0,92	1050	800	○	●
0,96	1100	830	●	▲
1,08	1200	880	▲	▲
1,24	1350	970	▲	■
1,40	1500	1040	■	—

Pojemność m ³ (ISO7451 NASYPOWA)	Szerokość mm	Masa kg	Ramię 2,40 m	Ramię 2,94 m
ŁYŻKI SKALNE				
0,44	600	710	○	○
0,59	750	800	○	○
0,75	900	880	○	○
0,85	1000	940	○	●
0,91	1050	980	●	▲
0,96	1100	1010	▲	▲
1,07	1200	1060	▲	■
1,23	1350	1150	■	—

Pojemność m ³ (ISO7451 NASYPOWA)	Szerokość mm	Masa* kg	Ramię 2,40 m	Ramię 2,94 m
ŁYŻKI DO OCZYSZCZANIA ROWÓW				
0,86	1830	650	○	○
0,94	2130	710	○	●

Pojemność m ³ (ISO7451 NASYPOWA)	Szerokość mm	Masa* kg	Ramię 2,40 m	Ramię 2,94 m
ŁYŻKI DO RÓWNIANIA				
0,97	1800	680	○	●
1,17	2100	740	●	■
1,35	2400	830	■	■

NLC, Z SZYBKOZŁĄCZEM

Pojemność m ³ (ISO7451 NASYPOWA)	Szerokość mm	Masa kg	Ramię 2,40 m	Ramię 2,94 m
ŁYŻKI O WYSOKIM STOPNIU WYTRZYMAŁOŚCI				
0,45	600	560	○	○
0,60	750	640	○	○
0,76	900	730	○	○
0,85	1000	760	○	●
0,92	1050	800	●	▲
0,96	1100	830	▲	▲
1,08	1200	880	▲	■
1,24	1350	970	■	—

Pojemność m ³ (ISO7451 NASYPOWA)	Szerokość mm	Masa kg	Ramię 2,40 m	Ramię 2,94 m
STEINSCHAUFELN				
0,44	600	710	○	○
0,59	750	800	○	○
0,75	900	880	○	○
0,85	1000	940	○	●
0,91	1050	980	●	▲
0,96	1100	1010	▲	▲
1,07	1200	1060	▲	■
1,23	1350	1150	■	—

Pojemność m ³ (ISO7451 NASYPOWA)	Szerokość mm	Masa* kg	Ramię 2,40 m	Ramię 2,94 m
ŁYŻKI DO OCZYSZCZANIA ROWÓW				
0,86	1830	650	○	●
0,94	2130	710	●	●

Pojemność m ³ (ISO7451 NASYPOWA)	Szerokość mm	Masa* kg	Ramię 2,40 m	Ramię 2,94 m
ŁYŻKI DO RÓWNIANIA				
0,97	1800	680	●	●
1,17	2100	740	▲	■
1,35	2400	830	■	—

- Znamionowa gęstość materiału do 2 ton/m³
- Znamionowa gęstość materiału do 1,6 tony/m³
- ▲ Znamionowa gęstość materiału do 1,4 tony/m³
- Znamionowa gęstość materiału do 1,2 tony/m³

- Nie dotyczy
- * z dokręcaną krawędzią skrawającą
- ** Zakres łyżki uchylniej 45° L/P – podłączenie do linii niskiego przepływu 'Low Flow'

ŁYŻKI

2-CZĘŚCIOWY WYSIĘGNIK CX210E LC PRZECIWWAGA CIĘŻKA



DOPASOWANIE BEZPOŚREDNIE LC

Pojemność m ³ (ISO7451 NASYPOWA)	Szerokość mm	Masa kg	Ramię 2,40 m	Ramię 2,94 m
ŁYŻKI O WYSOKIM STOPNIU WYTRZYMAŁOŚCI				
0,45	600	560	○	○
0,60	750	640	○	○
0,76	900	730	○	○
0,85	1000	760	○	○
0,92	1050	800	○	○
0,96	1100	830	○	○
1,08	1200	880	○	●
1,24	1350	970	●	▲
1,40	1500	1040	▲	■

Pojemność m ³ (ISO7451 NASYPOWA)	Szerokość mm	Masa kg	Ramię 2,40 m	Ramię 2,94 m
ŁYŻKI SKALNE				
0,44	600	710	○	○
0,59	750	800	○	○
0,75	900	880	○	○
0,85	1000	940	○	○
0,91	1050	980	○	○
0,96	1100	1010	○	●
1,07	1200	1060	●	▲
1,23	1350	1150	▲	■

Pojemność m ³ (ISO7451 NASYPOWA)	Szerokość mm	Masa* kg	Ramię 2,40 m	Ramię 2,94 m
ŁYŻKI DO OCZYSZCZANIA ROWÓW				
0,86	1830	650	○	○
0,94	2130	710	○	○

Pojemność m ³ (ISO7451 NASYPOWA)	Szerokość mm	Masa* kg	Ramię 2,40 m	Ramię 2,94 m
ŁYŻKI DO RÓWNIANIA				
0,97	1800	680	○	○
1,17	2100	740	○	●
1,35	2400	830	●	▲

Pojemność m ³ (ISO7451 NASYPOWA)	Szerokość mm	Masa kg	Ramię 2,40 m	Ramię 2,94 m
ŁYŻKI DO OCZYSZCZANIA ROWÓW O 90° PRZECHYLE**				
0,68	1800	770	○	○
0,76	2000	810	○	○
0,83	2200	880	○	○
0,91	2400	920	○	●
0,95	2500	950	●	●

- Znamionowa gęstość materiału do 2 ton/m³
- Znamionowa gęstość materiału do 1,6 ton/m³
- ▲ Znamionowa gęstość materiału do 1,4 ton/m³
- Znamionowa gęstość materiału do 1,2 ton/m³



SZYBKOZŁĄCZKA LC

Pojemność m ³ (ISO7451 NASYPOWA)	Szerokość mm	Masa kg	Ramię 2,40 m	Ramię 2,94 m
ŁYŻKI O WYSOKIM STOPNIU WYTRZYMAŁOŚCI				
0,45	600	560	○	○
0,60	750	640	○	○
0,76	900	730	○	○
0,85	1000	760	○	○
0,92	1050	800	○	●
0,96	1100	830	●	●
1,08	1200	880	●	▲
1,24	1350	970	▲	■
1,40	1500	1040	■	—

Pojemność m ³ (ISO7451 NASYPOWA)	Szerokość mm	Masa kg	Ramię 2,40 m	Ramię 2,94 m
ŁYŻKI SKALNE				
0,44	600	710	○	○
0,59	750	800	○	○
0,75	900	880	○	○
0,85	1000	940	○	●
0,91	1050	980	●	●
0,96	1100	1010	●	▲
1,07	1200	1060	▲	■
1,23	1350	1150	■	—

Pojemność m ³ (ISO7451 NASYPOWA)	Szerokość mm	Masa* kg	Ramię 2,40 m	Ramię 2,94 m
ŁYŻKI DO OCZYSZCZANIA ROWÓW				
0,86	1830	650	○	○
0,94	2130	710	○	●

Pojemność m ³ (ISO7451 NASYPOWA)	Szerokość mm	Masa* kg	Ramię 2,40 m	Ramię 2,94 m
ŁYŻKI DO RÓWNIANIA				
0,97	1800	680	○	●
1,17	2100	740	●	▲
1,35	2400	830	▲	■

- Nie dotyczy
- * z dokręcaną krawędzią skrawającą
- ** Zakres łyżki uchylnej 45° L/P – podłączenie do linii niskiego przepływu 'Low Flow'



SPECYFIKACJA

CX210E LR

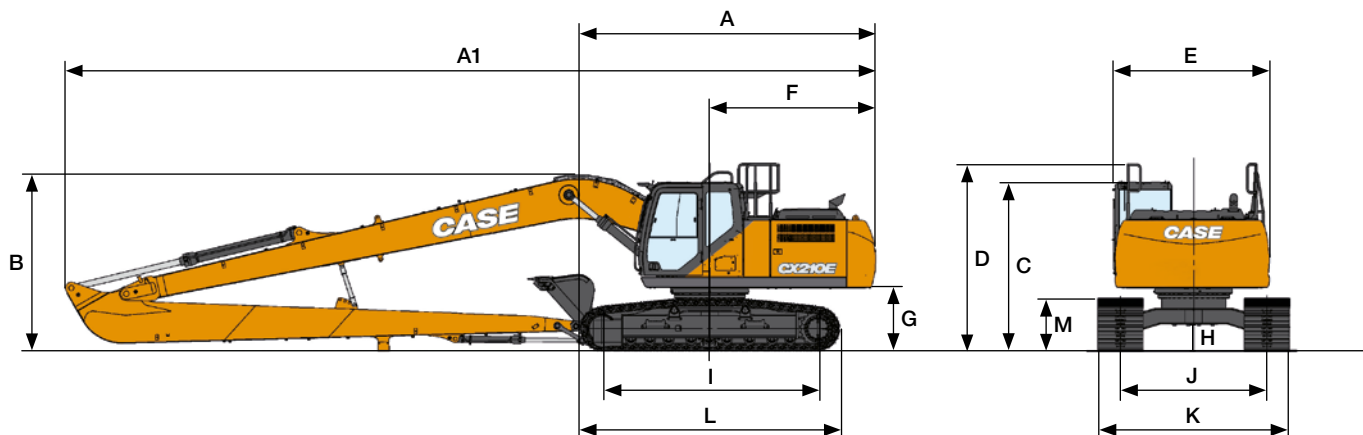

WYMIARY OGÓLNE - LR		Ramie 6,40 m	
A	Długość całkowita (bez osprzętu)	mm	5050
A1	Długość całkowita (z osprzętem)	mm	12580
B	Wysokość całkowita (do szczytu wysięgnika)	mm	3040
C	Wysokość kabiny	mm	3070
D	Wysokość całkowita (do szczytu bariery ochronnej)	mm	3150
E	Całkowita szerokość górnej konstrukcji	mm	2760
F	Obrót (promień tylnego końca)	mm	2830
G	Wysokość prześwitu pod górną konstrukcją	mm	1040
H	Prześwit minimalny pod podwoziem	mm	440
I	Rozstaw osi (Centrum do środka kół)	mm	3660
J	Szerokość toru	mm	2390
K	Szerokość całkowita podwozia (ze stopami 800 mm)	mm	3190
L	Długość całkowita gąsienicy	mm	4470
M	Wysokość gąsienicy	mm	920

SIŁA KOPANIA (ISO 6015)		Ramie 6,40 m	
Siła kopania ramienia	kN	46	
z automatycznym zwiększaniem mocy	kN	50	
Siła kopania łyżki	kN	65	
z automatycznym zwiększaniem mocy	kN	70	

DANE EKSPLOATACYJNE		Ramie 6,40 m	
Długość wysięgnika	mm	8700	
Promień łyżki	mm	1200	
Kąt otwarcia-zamknięcia łyżki	°	178	
A	Maksymalny zasięg na poziomie gruntu	mm	15490
B	Maksymalny zasięg	mm	15600
C	Maks. głębokość kopania	mm	12010
D	Maks. wysokość kopania	mm	12970
E	Max. wysokość wysypywania	mm	10730
F	Min. promień obrotu	mm	5220

MASA I NACISK NA PODŁOŻE

Z ramieniem 6,40 m, łyżką o poj. 0,37 m³, Stopy ogniwa gąsienicy z ostrogą przeciwpoślizgową 800 mm, operatorem, smarami, chłodziwem, pełnym zbiornikiem paliwa i osłoną FOPS poziom 2.

	MASA	NACISK NA PODŁOŻE
LR	23800 kg	0,037 MPa

Przeciwwaga: 4700 kg

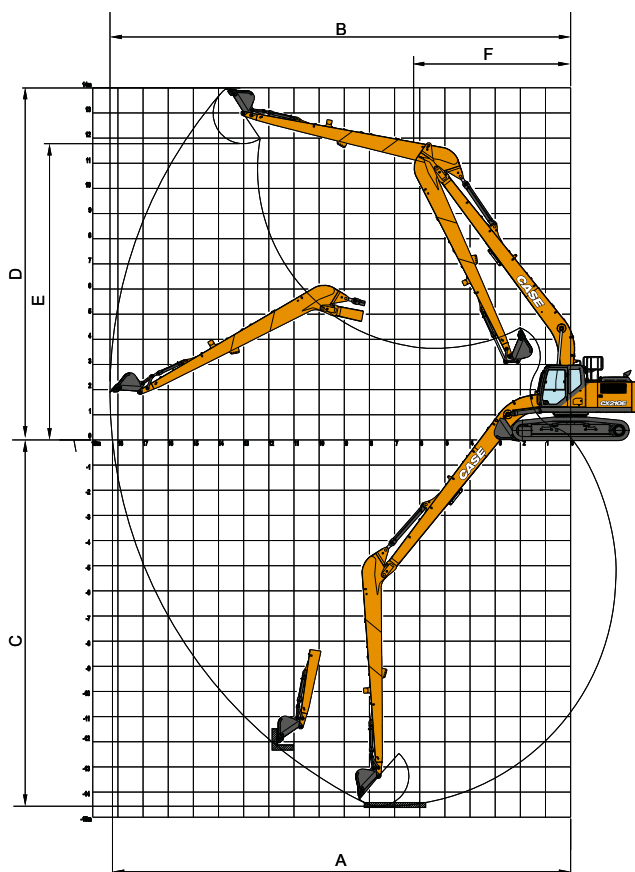

UDŹWIG CX210E LR

ZASIĘG										
	0,0 m	2,0 m	4,0 m	6,0 m	8,0 m	10,0 m	12,0	14,0	Przy maks. zasięgu	
Przód										
Bok										

PODWOZIE LC - Ramię bardzo długie 6,40 m, stopy 800 mm, zasięg maks. 14,40 m

10,0 m										1360*	1360*	11,83						
8,0 m								2130*	2060			13						
6,0 m						2290*	2290*	2230*	2000			13,78						
4,0 m					2950*	2950*	2620*	2620*	2420*	1890	1740*	1370	14,23					
2,0 m			6940*	6940*	4820*	4820*	3620*	3380	3000*	2400	2650*	1760	2130	1310	1410*	1240	14,4	
0 m			3660*	3660*	5910*	4420	4240*	3020	3380*	2190	2630	1640	2060	1250	1540*	1200	14,28	
-2,0 m		2280*	2280*	3940*	3940*	6570*	4060	4510	2770	3300	2030	2540	1550		1730*	1230	13,88	
-4,0 m	2950*	2950*	3330*	3330*	4890*	4890*	6640	3920	4370	2650	3210	1950	2490	1500		2040*	1320	13,16
-6,0 m	3840*	3840*	4470*	4470*	6230*	6230*	6670	3940	4360	2630	3200	1940	2520	1530		2500	1520	12,07
-8,0 m		5800*	5800*	8080*	7610	6110*	4090	4470	2730	3300	2040					3110	1930	10,49
-10 m			6840*	6840*	4850*	4410	3470*	2990								3370*	2930	8,14

Powyższe obciążenia (w kg) są zgodne z normami ISO i dotyczą koparki bez łyżki. Wskazane obciążenia nie przekraczają 87% udźwigu układu hydraulicznego lub 75% statycznego obciążenia wywracającego. Wartości oznaczone gwiazdką () są ograniczone udźwigiem hydraulicznym.

ŁYŻKI CX210E LR

PASOWANIE BEZPOŚREDNIE



Pojemność m ³ (ISO7451 NASYPOWA)	Szerokość mm	Masa kg	Ramię 6,40 m
ŁYŻKI UNIWERSALNE			
0,21	450	250	○
0,31	600	290	○
0,41	750	330	○
0,52	900	360	●

Pojemność m ³ (ISO7451 NASYPOWA)	Szerokość mm	Masa* kg	Ramię 6,40 m
ŁYŻKI DO RÓWNIANIA			
0,59	1500	440	■

Pojemność m ³ (ISO7451 NASYPOWA)	Szerokość mm	Masa* kg	Ramię 6,40 m
ŁYŻKI DO OCZYSZCZANIA ROWÓW			
0,54	1830	480	▲

Pojemność m ³ (ISO7451 NASYPOWA)	Szerokość mm	Masa* kg	Ramię 6,40 m
ŁYŻKA DO OCZYSZCZANIA ROWÓW O 90° PRZECHYLE			
0,46	1500	640	■

Z SZYBKOZŁĄCZEM



Pojemność m ³ (ISO7451 NASYPOWA)	Szerokość mm	Masa kg	Ramię 6,40 m
ŁYŻKI CZERPAKOWE			
0,21	450	250	○
0,31	600	280	○
0,41	750	310	●
0,52	900	360	●

Pojemność m ³ (ISO7451 NASYPOWA)	Szerokość mm	Masa* kg	Ramię 6,40 m
ŁYŻKI DO OCZYSZCZANIA ROWÓW			
0,54	1830	370	■

*z dokręcaną krawędzią skrawającą

■ Znamionowa gęstość materiału do 1,2 tony/m³
▲ Znamionowa gęstość materiału do 1,4 tony/m³

● Znamionowa gęstość materiału do 1,6 tony/m³
○ Znamionowa gęstość materiału do 2 ton/m³

BUDUJĄC MARKĘ CASE

Od 1842 roku w CASE Construction Equipment niezmiennie dążymy do tworzenia praktycznych, intuicyjnych rozwiązań, które zapewniają zarówno wydajność, jak i produktywność.

Nieustannie staramy się ułatwiać naszym Klientom wdrażanie nowych technologii i spełnianie nowych wymagań dotyczących zgodności ze wszelkimi normami.

Dziś nasza globalna skala w połączeniu z naszą lokalną fachową wiedzą pozwala nam stawiać wyzwania, przed którymi na co dzień stają Klienci, w centrum uwagi przy rozwoju naszych produktów.

Rozbudowana sieć Dealerów CASE jest zawsze gotowa wesprzeć i chronić Twoją inwestycję w sprzęt oraz przekraczać Twoje oczekiwania, zapewniając jednocześnie najwyższą satysfakcję z użytkowania maszyn.

Naszym celem jest budowanie nie tylko silnych maszyn, ale też silnych społeczności lokalnych. W końcu pracujemy na rzecz naszych Klientów, a także społeczności lokalnych. Wszyscy Oni mogą liczyć na CASE'a.

CNH Industrial
Deutschland GmbH
Case Baumaschinen
Benzstr. 1-3 - D-74076 Heilbronn
DEUTSCHLAND

CNH Industrial
Maquinaria Spain, S.A.
Avenida Aragón 402
28022 Madrid - ESPAÑA

CNH Industrial France, S.A.
16-18 Rue des Rochettes
91150 Morigny-Champigny
FRANCE

CNH Industrial Italia Spa
Lungo Stura Lazio 19
10156, Torino
ITALIA

CNH INDUSTRIAL Polska Sp. z o.o.
ul. Otolińska 25
09-407 Płock
Polska / Poland

CASE Construction Equipment
Cranes Farm Rd
Basildon - SS14 3AD
UNITED KINGDOM

UWAGA: Wyposażenie standardowe i opcjonalne może różnić się w zależności od potrzeb i wymogów prawnych danego kraju. Maszyny przedstawione na ilustracjach mogą zawierać wyposażenie opcjonalne. W razie wszelkich wątpliwości należy się skontaktować z Dealerem CASE. Ponadto, firma CNH Industrial zastrzega sobie prawo do wprowadzenia zmian w specyfikacji maszyn z wykluczeniem wszelkich zobowiązań wynikających z wprowadzenia tego typu zmian.

Spełnia wymogi dyrektywy maszynowej 2006/42/WE

CASECE.COM
00800-2273-7373

Połączenie z telefonu stacjonarnego jest bezpłatne. Należy sprawdzić u swojego operatora sieci komórkowej, czy naliczone będą opłaty przy połączeniu z telefonu komórkowego.