

CX60D



MINIBAGGER
D-Serie



Motor V2607-CR-T
Motorleistung 44,3 kW - 60,2 PS
Einsatzgewicht 5970 kg

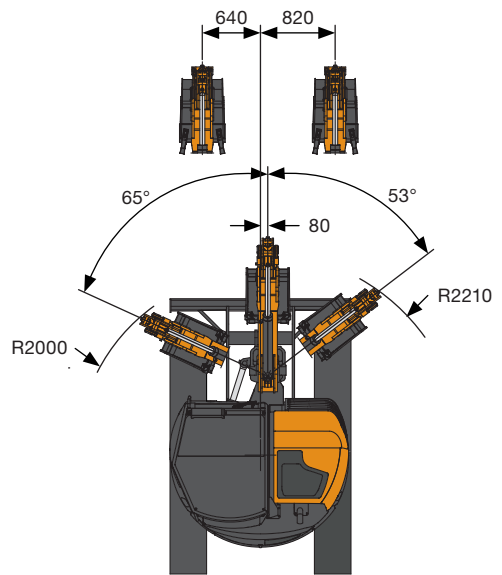
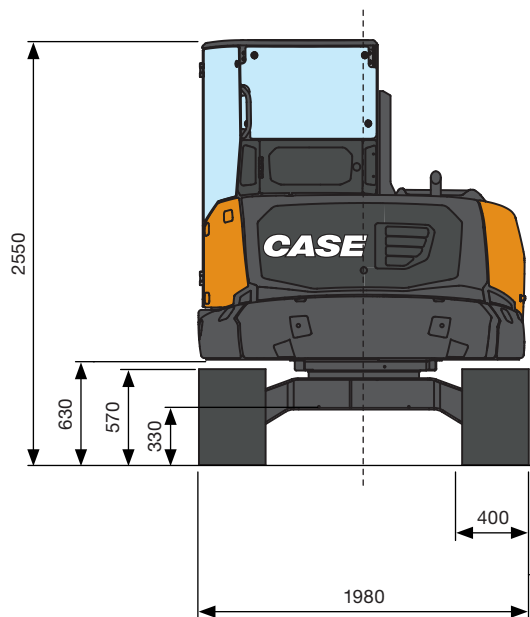

ALLGEMEINE ABMESSUNGEN

Maximale Breite	mm	1980
Gesamthöhe	mm	2550
Spurbreite	mm	400
Hinterer Rotationsradius	mm	1000
Baggerarmlänge Standard (optional)	mm	1650 (1900)
Anzahl der Rollen (für jede Seite)	n°	5/1

HUBKAPAZITÄT CX60D

Öffnungsarm vom Mittelpunkt der Drehung (m)
Hubkapazität (kg) in 1,0 m Höhe

HUBKAPAZITÄT	3	4	5	Max
Frontales und abgesenktes Planierschild	3310*	2200*	1740*	1620*
Frontales und angehobenes Planierschild	1710	1110	800	720
Seitlicher, offener Unterwagen	1190	800	580	520

* Zeigt die hydraulische Belastungsgrenze an.

Die Hubkapazität basiert auf der ISO 10567 und überschreitet nicht mehr als 75% der statischen Kipplast oder mehr als 87% der hydraulischen Hubkapazität der Maschine.

Standard-Löffelstiel L = 1650 mm
(Optionaler Löffelstiel L = 1900 mm)

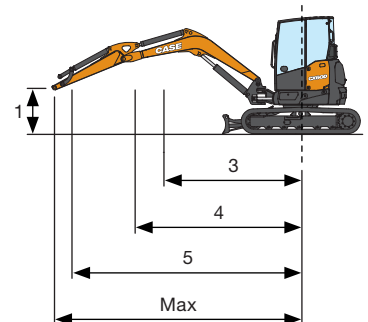

STANDARD UND OPTIONEN

STANDARD AUSRÜSTUNG

- + Kippbare Kabine (ROPS/TOPS (Schutz vor Überschlag) - FOPS (Schutz vor herabfallenden Objekten) Level 1)
- + Automatische Klimaanlage und Heizung
- + Automatisches Innenraumlicht
- + DAB-Radio, Bluetooth, USB,
- + Audio-Eingang
- + Elektrische Steckdose auf dem Dach für Rundumleuchte
- + Windschutzscheibenwischer
- + Rückspiegel (links, rechts)
- + Stoffsitz mit mechanischer Premium-Federung
- + Standardarm
- + Schutz der Zylinder des Auslegerhubes und der Zylinder des Planierschilds
- + Standard-Gegengewicht
- + Luftfilter mit Ablassventil und elektrischer Anti-Verstopfungsanzeige
- + Hydraulisch reversierbarer Lüfterantrieb mit Automatikfunktion
- + Elektrische Kraftstoffnachfüllpumpe mit Auto-Stopp-Funktion
- + Servounterstützte hydraulische Joysticks mit elektrohydraulischer Proportionalsteuerung
- + Elektrohydraulische proportionale Schwenksteuerung
- + 1. Hilfskreis (AUX1) mit elektrohydraulischer Proportionalsteuerung
- + 2. Hilfskreis (AUX2) mit elektrohydraulischer Proportionalsteuerung
- + Digitale Instrumententafel mit Durchfluss-Einstellungen AUX1, AUX2 und AUX3
- + Sperrventile am Schwenkzylinder
- + Elektrische Umschaltung zwischen Einfach- und Doppelwirkung AUX1
- + 2-Gang-Getriebe mit automatischer Rückschaltung (vom 2. in den 1. Gang, wenn mehr Traktion erforderlich ist) und Hochschaltung
- + Elektronische proportionale Drehzahlregelung mit automatischer Leerlaufsteuerung
- + Gummiraupen
- + Standard-Planierschild
- + Bedienerhandbuch
- + Zündschlüssel, der jedes Maschinenschloss öffnet
- + Standard-LED-Arbeitsscheinwerfer (Ausleger, rechte vordere Haube und Vorderseite Kabine)
- + Batterieschalter
- + Pumpe mit variabler Fördermenge
- + Standard-Hydrauliköl und -Schmierstoffe
- + CASE Sitewatch und SiteConnect

ZUSATZAUSRÜSTUNG

- + Diebstahlsicherung
- + Stoffsitz mit pneumatischer Federung
- + Stoffsitz mit pneumatischer Federung und Heizung
- + Rückfahrkamera
- + Fahrbetrieb-Alarm
- + Langer Arm
- + Zusätzliches Gegengewicht - Leicht
- + Zusätzliches Gegengewicht - Schwer
- + 3. Hilfskreis (AUX3) mit elektrohydraulischer Proportionalsteuerung
- + Greifervorrichtung (AUX3 mit Strömungsumlenker vom Schaufelzylinder)
- + Direkter Abfluss zum Tank
- + Sperrventile am Zylinder des Planierschilds
- + Kit für die Handhabung von Gegenständen (Sperrventile an Ausleger und Arm, Hebehaken und Lastdiagramm)
- + Stahlraupen
- + 6X1 (Winkel/Neigung) Planierschild
- + Schwimmende Klinge
- + Zusätzliche LED-Arbeitsscheinwerfer (Rückseite Kabine)
- + Rundumleuchte
- + Bio-Hydrauliköl und -Schmierstoffe
- + Automatische Zentralschmierung
- + Bereitstellung eines hohen Durchflusses (z. B. für Mulcher): Maximale konstante Durchflussmenge von 60 l/min bei 180 bar
- + Hydraulische Schnellkupplung (einfach oder doppelt wirkend)
- + Mechanische und hydraulische Schnellkupplungen
- + Schaufeln

CASE AFTERMARKET-LÖSUNGEN

- + Starkes Schutzgitter (FOPS Level 2)
- + Frontschutzgitter (Level 2)
- + Schutz des Armzylinders und des Schaufelzylinders
- + Gummipuffer für Stahlraupen
- + Geogrip-Raupen
- + Große Auswahl an Anbaugeräten
- + Komplettes Angebot an mechanischen und hydraulischen Schnellkupplungen
- + Komplettes Angebot an Schaufeln

CNH Industrial
Deutschland GmbH
Case Baumaschinen
Benzstr. 1-3 - D-74076 Heilbronn
DEUTSCHLAND

CNH Industrial
Maquinaria Spain, S.A.
Avenida Aragón 402
28022 Madrid - ESPAÑA

CNH Industrial France, S.A.
16-18 Rue des Rochettes
91150 Morigny-Champigny
FRANCE

CNH Industrial Italia Spa
Lungo Stura Lazio 19
10156, Torino
ITALIA

CASE Construction Equipment
Cranes Farm Rd
Basildon - SS14 3AD
UNITED KINGDOM

ANMERKUNG: Die als Standard- und als Option erhältlichen Ausrüstungen können je nach Anfrage oder gesetzlichen Sonderbestimmungen im jeweiligen Land variieren. Die Bilder können nicht serienmäßig erhältliche oder nicht erwähnte Geräte zeigen. Außerdem behält sich die Firma CNH Industrial das Recht zur Änderung der Maschinenspezifikationen ohne Vorankündigung vor und dies ohne jegliche Verpflichtungen, die durch diese Änderungen entstehen könnten.

Entspricht der geänderten Richtlinie 2006/24/CE

Der Anruf aus dem Festnetz ist gebührenfrei. Bei Anruf aus dem Mobilnetz können Gebühren anfallen - erfragen Sie etwaige Kosten vorab bei Ihrem Anbieter. Falls Sie Probleme bei der Anwahl der gebührenfreien Nummer haben sollten, empfehlen wir Ihnen den Anruf unter der kostenpflichtigen Rufnummer +49(0)6951709325.

CASECE.COM
00800-2273-7373