

# ZOOM



## FILTRO OLIO ORIGINALE EFFICIENZA E DURATA

CASE IH FA LA DIFFERENZA.  
VEDIAMO COME.



**GENUINEPARTS**  
HIGH PERFORMANCE

**CASE IH**



# Il ruolo fondamentale del filtro olio.

**Motori diesel sempre più potenti**, maggiore potenza e coppia, temperature di esercizio più elevate e minor consumo di carburante; queste caratteristiche dei motori, insieme a intervalli di sostituzione olio più lunghi, richiedono lubrificanti sempre più efficaci.

Per garantire che l'olio conservi nel tempo tutte le sue qualità (assicurando durata e elevate prestazioni del motore) **il sistema di filtraggio deve essere efficiente e affidabile.**

**La principale funzione del filtro è di trattenere tutte le particelle** che produrrebbero un effetto abrasivo sulle parti meccaniche in rotazione, quali l'albero motore, l'albero a camme, le valvole e il turbocompressore.



Inoltre, fino alla successiva sostituzione olio è fondamentale che il filtro sia in grado di contenere tutte le particelle in esso accumulate. **Possono accumularsi tre tipi di particelle:**

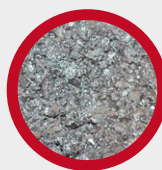

RESIDUI DI  
COMBUSTIONE



RESIDUI DEI PROCESSI  
DI USURA

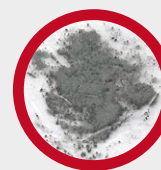

POLVERE



# Perché scegliere filtri olio originali CASE IH?

PROPRIETÀ FONDAMENTALI DEL FILTRO. UN FILTRO OLIO ORIGINALE CASE IH OFFRE DUE VANTAGGI FONDAMENTALI:

## FILTRAGGIO DI ALTA QUALITÀ

I filtri originali CASE IH sono dotati di strutture interne dall'elevata tecnologia:

**L'elemento multistrato.** Costituita da tre strati di materiale sintetico, tale struttura consente maggiore capacità e resistenza nel filtraggio.

### ELEMENTO MULTISTRATO

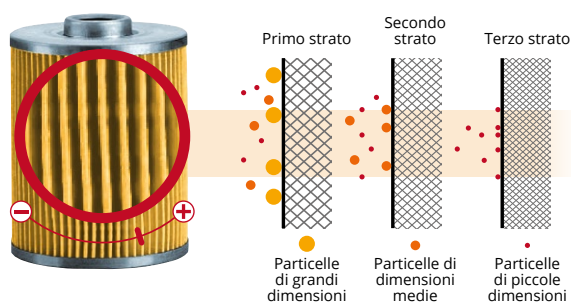

## 5 VOLTE PIÙ EFFICACE:

Rispetto ai filtri di tipo standard, i filtri olio originali di CASE IH sono 5 volte più efficaci nel trattenere le particelle estranee.



## MASSIMA LUBRIFICAZIONE E DURATA NEL TEMPO

La lubrificazione ottimale e di lunga durata, in grado di evitare l'usura precoce dei componenti meccanici, richiede che l'olio utilizzato sia assolutamente puro.

### ESEMPIO DI FLUSSO OLIO ATTRAVERSO UN CIRCUITO

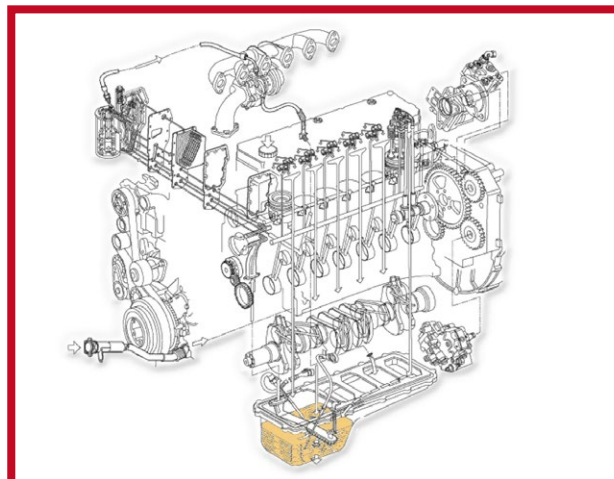

L'efficacia nel filtraggio e l'ottimizzazione della portata del flusso olio garantiscono anche **MIGLIORE AVVIAMENTO A FREDDO CON QUALSIASI TEMPERATURA ESTERNA.**

Temperatura esterna (in °C)

**+30°**

**+15°**

**-10°**



Portata olio attraverso il filtro (in %)

**100%**

**100%**

**75%**



# Raccomandazioni d'uso

## INTERVALLI DI MANUTENZIONE

PER AVERE LA GARANZIA DI PRESTAZIONI DEL MOTORE OTTIME FINO ALL'INTERVENTO DI MANUTENZIONE SUCCESSIVO, OCCORRE:

OLIO DI QUALITÀ SUPERIORE

**AKCELA®**

FILTRO OLIO ORIGINALE



I FILTRI OLIO ORIGINALI SONO ASSOLUTAMENTE ADATTI AGLI INTERVALLI DI MANUTENZIONE PREVISTI DA CASE IH:

TRATTORE PUMA 230 CVX



600 ore\*

MIETITREBBIA AF9120



600 ore\*

QUADTRAC 620



600 ore\*

\* Durata solitamente riscontrata: per ulteriori informazioni fare riferimento al manuale d'uso e manutenzione o all'opuscolo sui filtri.

Si raccomanda di procedere alla sostituzione di olio e filtro in occasione di ogni intervento di manutenzione.

A SECONDA DELL'IMPIEGO DEL VEICOLO E DELLE CONDIZIONI RISCONTRATE NELL'OLIO CAMBIATO, PROCEDERE ALLA SUA SOSTITUZIONE CON MAGGIOR FREQUENZA.



In qualsiasi momento, in modo  
semplice e veloce **ACQUISTA**  
nel negozio online **CASE IH!**



**caseih.com**

**www.mycnhstore.com**

CASE IH un marchio di CNH © 2024