



NEW HOLLAND

W170B W190B



	W170B	W190B
POTÊNCIA BRUTA MÁXIMA (SAE J1349)	195 hp (145 kW)	227 hp (169 kW)
POTÊNCIA LÍQUIDA MÁXIMA (SAE J1349)	183 hp (137 kW)	213 hp (159 kW)
PESO OPERACIONAL MÁXIMO	14.036 kg	17.880 kg
CAPACIDADE DA CAÇAMBA	1,9 a 4 m ³ (2,5 a 5,2 jd ³)	1,9 a 5 m ³ (2,5 a 5,9 jd ³)

A Brand of CNH Industrial



W170B/W190B

MÁXIMO DESEMPENHO, MÁXIMA PRODUTIVIDADE.

As pás carregadeiras W170B e W190B da New Holland foram projetadas para trabalhos pesados, movendo mais material por hora e proporcionando a máxima produtividade. Com um excelente conforto para o operador e fácil manutenção, as pás carregadeiras New Holland aproveitam ao máximo cada minuto da jornada de trabalho.

Sistema hidráulico eficiente.

- Sistema hidráulico sensível à carga e de centro fechado proporciona ciclos rápidos e máxima força de desagregação.
- O melhor desempenho hidráulico é obtido a partir das solicitações de carga, o que confere ao equipamento a máxima eficiência.

Motor com certificação Tier IIIA e múltiplos modos de trabalho.

Quatro diferentes modos de trabalho permitem ao operador selecionar a potência adequada para cada tipo de trabalho, maximizando a produtividade.

- Potência máxima – para atividades em condições extremas.
- Potência *standard* – para condições normais de carga.
- Potência econômica – para aplicações gerais e traslado.
- Seleção automática da potência (máxima ou *standard*) em função do trabalho requerido.

A melhor cabine da categoria.

- Amplo espaço e funcionalidade.
- Assento confortável e controles de baixo esforço.
- Excelente visibilidade proporcionada pela grande área envidraçada de 4,65 m².

Manutenção rápida e simples.

- Todos os pontos de inspeção diária são alcançados com o operador no nível do solo.
- Amplas portas laterais oferecem rápido acesso e ampla visibilidade dos principais componentes do motor.



Os eixos com diferencial de patinagem limitada (*standard*) proporcionam excelente tração em qualquer tipo de terreno. A grande distância entre eixos e o reduzido raio de giro permitem manobras extremamente suaves.

A elevada força de desagregação e a excelente carga de tombamento permitem trabalhar materiais compactos e pesados.

Grande variedade de acessórios para múltiplas aplicações:

- Caçambas para uso geral
- Caçambas para rochas
- Caçambas para penetração
- Garfo para *pallets*
- Caçambas para tombamento de blocos de granito

	W170B	W190B
Potência bruta máxima, hp (kW)	195 (145) @ 2.000 rpm	227 (169) @ 2.000 rpm
Potência líquida máxima, hp (kW)	183 (137) @ 2.000 rpm	213 (159) @ 2.000 rpm
Torque bruto máximo, N.m	862 @ 1.400 rpm	1.002 @ 1.500 rpm
Torque líquido máximo, N.m	821 @ 1.400 rpm	966 @ 1.500 rpm
Capacidade do tanque de combustível, L	253	288



SISTEMA HIDRÁULICO

SISTEMA HIDRÁULICO BEM DIMENSIONADO, RÁPIDO E EFICIENTE.

Velocidade e eficiência são características dos sistemas hidráulicos de todas as pás carregadeiras da New Holland.

Potência hidráulica conforme demanda.

- O sistema hidráulico de centro fechado com compensação de pressão fornece força na medida exata das necessidades de cada aplicação.
- Um sistema eficiente resulta em menor consumo de combustível e menor geração de calor, além de otimizar a potência para tração quando o equipamento frontal não está sendo utilizado.
- Duas bombas de pistões axiais e fluxo variável fornecem vazão de acordo com as solicitações de trabalho.
- Uma válvula prioritária para a direção assegura um fluxo hidráulico prioritário de acordo com a demanda solicitada.

W170B – Vantagens do braço Z-Bar.

- Ciclos mais rápidos.
- Maior carga de tombamento.
- Menor comprimento total, melhor manobrabilidade.
- Maior força de desagregação.

Caçambas de fácil carregamento.

- Facas de corte que facilitam a penetração no banco.
- Pino de acoplamento elevado que possibilita melhor penetração e enchimento da caçamba.
- Piso curvo da caçamba permite descarga mais rápida e com maior facilidade.
- Chapas de desgaste para maior vida útil da caçamba.



Estabilizador de carga em transporte.

O estabilizador de carga em transporte (LTS) – opcional – absorve impactos e suaviza o percurso sobre terrenos irregulares, o que permite maiores velocidades sem perda de material.



O braço Z-Bar proporciona uma excelente força de desagregação.

	W170B	W190B
Capacidade coroada da caçamba (SAE), m ³ (jd ³)	1,9 (2,5) a 2,7 (3,5)	1,9 (2,5) a 3,5 (4,5)
Força máxima de desagregação, kgf*	15.141	18.548
Carga máxima de tombamento reta, kgf*	13.494	16.725
Carga máxima de tombamento articulada (40°), kgf*	11.778	14.560
Capacidade máxima de levantamento ao nível do solo, kgf*	13.711	16.959
Altura até o pino de articulação, totalmente levantada, mm	3.977	4.120

* Essas grandezas dependem da escolha da caçamba, conforme tabelas “Dados de Desempenho” a seguir.

W170B/W190B

DESIGN ROBUSTO E MUITA POTÊNCIA.

Prazo apertado, cargas pesadas, terrenos difíceis, condições climáticas adversas, ou tudo isso junto, são situações em que as pás carregadeiras New Holland trabalham sem a menor dificuldade.

Maior capacidade de tração.

- Motor de elevado torque fornece mais tração quando solicitado.
- Injeção direta de comando eletrônico, que proporciona excelente queima da mistura, otimizando o consumo de combustível.

Sistema de arrefecimento integrado.

- As pás carregadeiras New Holland possuem ventilador reversível (*standard*), ideal para ambientes de elevada concentração de poeira. A inversão da hélice é acionada automaticamente a cada 20 minutos ou manualmente através de um botão no console direito. Essa ação faz com que as partículas sólidas sejam expelidas dos radiadores que compõem o sistema de arrefecimento, sem a parada do equipamento, garantindo a passagem de ar limpo para todos os componentes do sistema.
- A eliminação de resíduos acumulados assegura a passagem de ar limpo e fresco para todos os componentes do sistema.
- Temperaturas de operação mais baixas diminuem os custos operacionais e aumentam a vida útil dos componentes.
- O sistema de arrefecimento montado no centro da máquina permite uma melhor localização do motor e melhor distribuição de peso.

Redutores finais planetários externos.

- Torque aplicado diretamente na roda, e não no eixo.
- Redução do desgaste do eixo.
- Atuação independente para cada lado.

Melhor tração e controle.

- Discos de freio de bronze nas quatro rodas.
- Diferenciais de patinagem limitada asseguram tração nas piores condições, transferindo potência para a roda com melhor aderência ao solo.
- Eixo traseiro oscilante, 24 graus, garante confiabilidade em terrenos irregulares ou com desníveis.
- Maior aderência ao solo, maior vida útil dos pneus.



Articulação de alta confiabilidade.

- Chapas superiores e inferiores de grande resistência.
- Rolamentos com roletes cônicos duplos.
- Cilindros de direção bem protegidos, montados na parte superior do chassi traseiro.

Soluções inteligentes. Manutenção rápida.

- Verificação dos níveis de óleo da transmissão e do sistema hidráulico através de medidores visuais.
- Drenagem centralizada de fluidos. Fácil acesso ao nível do solo, rapidez e sem contaminação do meio ambiente.
- Juntas universais dos eixos cardan livres de manutenção.
- Longos intervalos de lubrificação para os pinos de articulação do equipamento frontal (50 horas) e dos rolamentos da articulação (1.000 horas).



Melhor equilíbrio significa maior desempenho.

O projeto das pás carregadeiras New Holland resultou numa distribuição inteligente do peso e também em fácil acesso aos componentes. O motor, a transmissão, o sistema de arrefecimento e os cilindros de direção estão localizados estrategicamente, o que garante uma ótima distribuição do peso. Uma máquina bem equilibrada tem mais capacidade de levantamento e oferece uma melhor relação peso/potência.



As portas laterais com abertura tipo “asa de gaivota” permitem total visibilidade e acessibilidade aos componentes internos. Todos os pontos de inspeção diária são alcançados com o operador no nível do solo.



Motor com 3 curvas de potência, Tier IIIA, fornece elevado torque para os diferentes tipos de trabalho, utilizando todo o potencial energético do combustível, o que resulta em baixo custo operacional.

A central de drenagem remota permite trocas rápidas do óleo do motor, líquido de arrefecimento e óleo hidráulico, sem a contaminação do meio ambiente.

W170B/W190B

CONFORTO E FUNCIONALIDADE EQUIVALEM A MAIOR PRODUTIVIDADE.

Um operador com conforto é mais produtivo. Por isso, os engenheiros da New Holland investiram mais tempo e tecnologia no desenvolvimento de um excelente ambiente para o operador.

Excelente visibilidade.

- A grande área envidraçada (4,65 m²) permite total visibilidade em todas as direções.
- A visão completa da caçamba a partir do assento do operador e o capô traseiro rebaixado com moderno *design* oferecem total visibilidade em qualquer tipo de operação.
- Limpadores de para-brisas frontais e traseiros e cortinas quebra-sol são itens de série.

Transmissão de comando suave e preciso.

A transmissão 4 x 3, de última geração, pode ser comandada através de dois modos:

Manual: acionamento de uma alavanca de inversão frente/ré disposta do lado esquerdo da coluna de direção com a seleção de marchas através da rotação da manopla.

Automático: acionamento de inversão frente/ré por botão no comando do implemento frontal e marchas automáticas.

A seleção entre modo manual ou automático é feita através de botão no console direito do operador.

Também é disponível, para os dois modos de trabalho, o sistema *kick down*, que reduz de 2ª para 1ª marcha, aumentando a capacidade de penetração no material. Ao acionar a inversão, a transmissão seleciona automaticamente a 2ª marcha à ré, tornando o ciclo mais rápido e produtivo. O acionamento do *kick down* é feito através de um botão localizado na parte de trás da alavanca de comando do implemento frontal.

Controle rápido e preciso do equipamento frontal.

- Opção entre o *joystick* de acionamento pilotado (*standard*) ou o comando opcional de 2 ou 3 alavancas *fingertip*. Todas as versões são equipadas com o botão de inversão frente/ré e botão de acionamento do sistema *kick down*.

Cabine confortável e silenciosa.

- Portas amplas para fácil acesso.
- Amplo espaço interno.
- Assento e coluna de direção com ajuste de posição.
- Cabine selada com isolamento acústico, apoiada sobre amortecedores de borracha em banho de óleo, livres de manutenção, que evitam as vibrações e impedem a entrada de poeira e sujeiras.
- Assento com suspensão a ar com apoio de braço dobrável e ajustável, disponível como equipamento opcional.



Os instrumentos analógicos são de fácil leitura e visualização. Eventuais falhas do motor são diagnosticadas por um sistema de luzes de advertência.



Botão de inversão de direção frente/ré localizado na alavanca de comando do implemento frontal, para ciclos mais rápidos e conforto de operação.

Os vidros planos proporcionam visão total da caçamba e da área de trabalho.

W170B

ESPECIFICAÇÕES

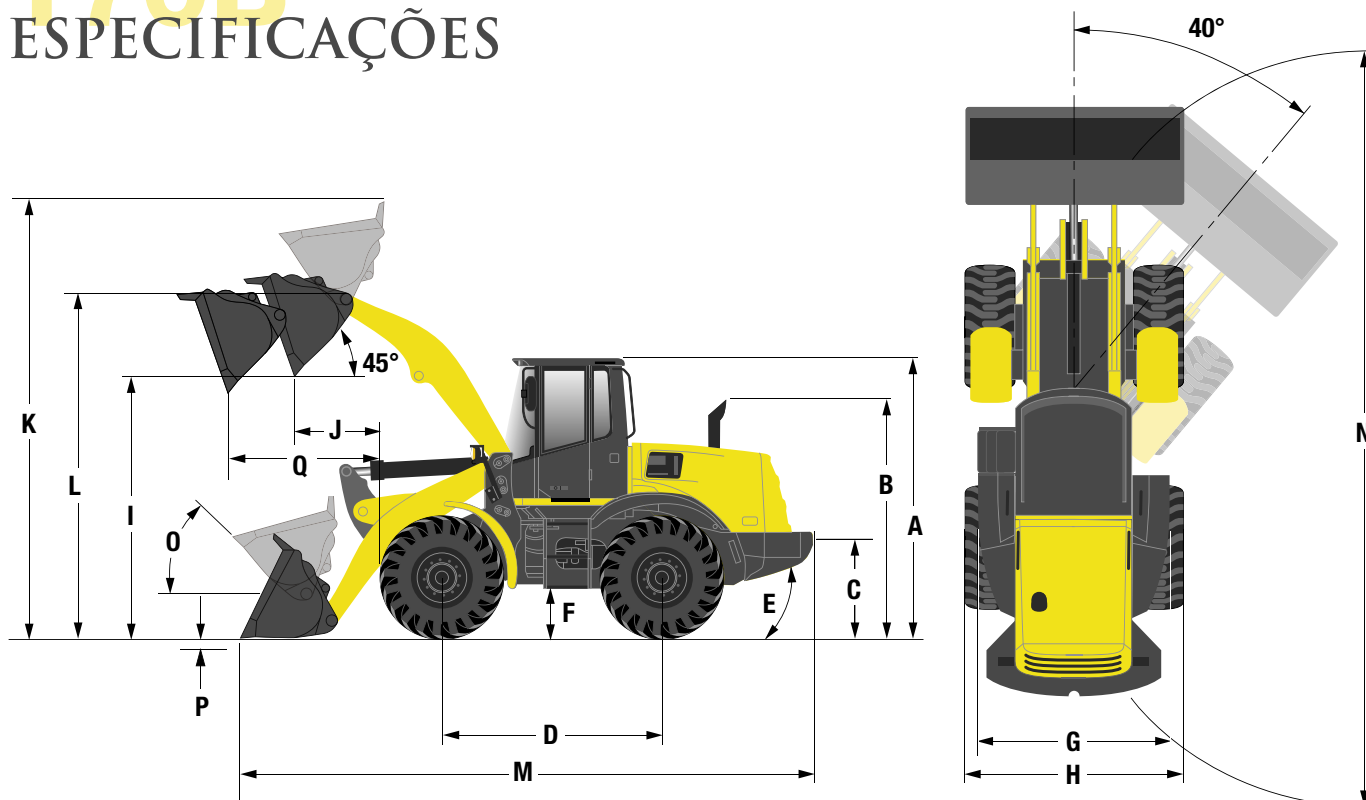

ESPECIFICAÇÕES

A	Altura até a borda superior da cabine	3.410 mm
B	Altura até o topo do escapamento	2.917 mm
C	Altura até o pino de tração	1.080 mm
D	Distância entre eixos	3.253 mm
E	Ângulo traseiro de saída	32°
	Raio de giro (medido por fora dos pneus)	5.750 mm
F	Vão livre sobre o solo	474 mm
G	Bitola	2.030 mm
H	Largura sobre pneus	2.562 mm

VERSÃO BAGAÇO DE CANA – W170B

Cinematismo do Braço “Z-Bar”
Caçamba especial de 4,0 m ³ /5,25 jd ³ com lâmina reta sem dentes (para materiais de até 1,2 t/m ³)
Cabine fechada com ar-condicionado e rádio
Pré-filtro de ar do motor dinâmico com turbina (HD)
Joystick para comando do sistema hidráulico
Reversão da hélice automática e através de botão no console do operador
Filtro especial para o alternador do motor
Pré-filtro especial para o sistema de ar-condicionado
Proteção especial para o bocal de combustível
Respiro especial para o tanque de combustível
Tampas laterais de proteção da transmissão
Extintor de incêndio

VERSÃO FERTILIZANTE – W170B

Cinematismo do Braço “Z-Bar”
Caçamba especial de 4,0 m ³ /5,25 jd ³ com lâmina reta sem dentes (para materiais de até 1,2 t/m ³)
Cabine totalmente calafetada, com ar-condicionado e rádio, livre de frestas, com aplicação de ECOAT e pintura com maior espessura.
Reversão da hélice automática e através de botão no console do operador.
Joystick para comando do sistema hidráulico.
Alternador.
Motor com proteção de verniz especial.
Estruturas (chassi e braços) e chapas finas sem cantos vivos.
Aplicação de fosfato de zinco e ferro, primer e acabamento.
Tampas laterais de proteção da transmissão.
Pré-filtro ciclônico com carcaça galvanizada a fogo com pintura especial.
Elementos de fixação, haste e alertas de aço inox e rotor de plástico.
Radiadores e condensadores fabricados com alumínio com proteção superficial ECOAT.
Terminais de mangueiras e outros componentes bicromatizados com proteção superficial de verniz.
Sensores, terminais, caixa de fusíveis e chicotes elétricos protegidos com silicone especial.

DADOS DE DESEMPENHO: CAÇAMBAS Z-BAR (ver diagrama pág. 8)

	TAMANHO DA CAÇAMBA/TIPO PARA VERSÃO Z-BAR			
	1,9 m ³ (2,5 jd ³) com lâmina reta aparafusada	1,9 m ³ (2,5 jd ³) com lâmina reta, dentes e segmentos	1,9 m ³ (2,5 jd ³) bico de pato, dentes e segmentos, HD (serviços pesados)	2,4 m ³ (3,1 jd ³) com lâmina reta com engate rápido Leonardi
Capacidade coroada da caçamba - SAE	1,9 m ³ (2,5 jd ³)	1,9 m ³ (2,5 jd ³)	1,9 m ³ (2,5 jd ³)	2,4 m ³ (3,1 jd ³)
Capacidade rasa da caçamba - SAE	1,6 m ³ (2,1 jd ³)	1,6 m ³ (2,1 jd ³)	1,6 m ³ (2,1 jd ³)	2,1 m ³ (2,75 jd ³)
Largura da caçamba - externa	2.700 mm	2.736 mm	2.736 mm	2.474 mm
Peso da caçamba	1.172 kg	1.256 kg	1.261 kg	1.502 kg
K Altura operacional - completamente levantada	5.206 mm	5.206 mm	5.206 mm	5.510 mm
L Altura até o pino de articulação - totalmente levantada	3.980 mm	3.980 mm	3.980 mm	3.980 mm
M Comprimento total - Caçamba nivelada sobre o solo	7.506 mm	7.657 mm	7.766 mm	7.720 mm
Ângulo de despejo - Totalmente levantada	55°	55°	55°	61°
I Altura de descarga - Totalmente levantada, despejo a 45°	3.021 mm	2.923 mm	2.853 mm	2.893 mm
J Alcance da caçamba - Totalmente levantada, despejo a 45°	1.016 mm	1.126 mm	1.210 mm	1.227 mm
Q Alcance da caçamba - altura 2,13 m (7'), despejo a 45°	1.588 mm	1.656 mm	1.707 mm	1.743 mm
Carga de operação - ISO	5.434 kg	5.392 kg	5.367 kg	5.565 kg
Densidade máxima do material - ISO	2.861 kg/m ³	2.839 kg/m ³	2.825 kg/m ³	2.319 kg/m ³
Carga de tombamento - ISO Em linha reta	12.529 kg	12.445 kg	12.390 kg	12.851 kg
Articulada a 40°	10.868 kg	10.785 kg	10.733 kg	11.129 kg
Capacidade de levantamento À máxima altura	7.418 kg	7.334 kg	7.238 kg	7.041 kg
Ao máximo alcance	10.275 kg	10.191 kg	10.186 kg	9.953 kg
No solo	13.909 kg	13.825 kg	13.765 kg	13.688 kg
Força de desagregação	16.357 kg	16.316 kg	14.838 kg	13.103 kg
O Recolhimento máximo da caçamba No solo	39°	40°	40°	33°
Na posição de transporte	43°	43°	43°	38°
Ao máximo alcance	54°	54°	54°	49°
À máxima altura	57°	57°	57°	51°
P Profundidade de escavação	73 mm	78 mm	78 mm	37 mm
Ângulo máximo de nivelação com caçamba - arrasto em ré	59°	60°	61°	66°
N Diâmetro de giro	12.557 mm	12.671 mm	12.734 mm	12.524 mm
Peso operacional	14.142 kg	14.226 kg	14.231 kg	14.437 kg

DADOS DE DESEMPENHO: CAÇAMBAS Z-BAR (ver diagrama pág. 8)

	TAMANHO DA CAÇAMBA/TIPO PARA VERSÃO Z-BAR			
	2,5 m ³ (3,25 jd ³) com lâmina reta aparafusada	2,5 m ³ (3,25 jd ³) com lâmina reta, dentes e segmentos	2,7 m ³ (3,5 jd ³) com lâmina reta aparafusada	2,7 m ³ (3,5 jd ³) com lâmina reta, dentes e segmentos
Capacidade coroada da caçamba - SAE	2,5 m ³ (3,25 jd ³)	2,5 m ³ (3,25 jd ³)	2,7 m ³ (3,5 jd ³)	2,7 m ³ (3,5 jd ³)
Capacidade rasa da caçamba - SAE	2,1 m ³ (2,76 jd ³)	2,1 m ³ (2,76 jd ³)	2,3 m ³ (3,0 jd ³)	2,3 m ³ (3,0 jd ³)
Largura da caçamba - externa	2.700 mm	2.736 mm	2.700 mm	2.736 mm
Peso da caçamba	1.186 kg	1.273 kg	1.257 kg	1.363 kg
K Altura operacional - completamente levantada	5.229 mm	5.229 mm	5.298 mm	5.288 mm
L Altura até o pino de articulação - totalmente levantada	3.980 mm	3.980 mm	3.980 mm	3.980 mm
M Comprimento total - Caçamba nivelada sobre o solo	7.648 mm	7.799 mm	7.708 mm	7.859 mm
Ângulo de despejo - Totalmente levantada	55°	55°	55°	55°
I Altura de descarga - Totalmente levantada, despejo a 45°	2.930 mm	2.831 mm	2.892 mm	2.793 mm
J Alcance da caçamba - Totalmente levantada, despejo a 45°	1.125 mm	1.235 mm	1.171 mm	1.281 mm
Q Alcance da caçamba - altura 2,13 m (7 ft), despejo a 45°	1.658 mm	1.722 mm	1.686 mm	1.749 mm
Carga de operação - ISO	5.459 kg	5.406 kg	5.428 kg	5.235 kg
Densidade máxima do material - ISO	2.196 kg/m ³	2.175 kg/m ³	2.029 kg/m ³	1.939 kg/m ³
Carga de tombamento - ISO Em linha reta	12.589 kg	12.482 kg	12.526 kg	12.097 kg
Articulada a 40°	10.919 kg	10.812 kg	10.856 kg	10.469 kg
Capacidade de levantamento À máxima altura	7.331 kg	7.244 kg	7.260 kg	7.225 kg
Ao máximo alcance	10.229 kg	10.140 kg	10.154 kg	10.090 kg
No solo	13.604 kg	13.512 kg	13.466 kg	13.402 kg
Força de desagregação	14.258 kg	14.176 kg	13.520 kg	13.420 kg
O Recolhimento máximo da caçamba No solo	39°	40°	39°	40°
Na posição de transporte	43°	43°	43°	43°
Ao máximo alcance	54°	54°	54°	54°
À máxima altura	57°	57°	57°	57°
P Profundidade de escavação	76 mm	84 mm	73 mm	78 mm
Ângulo máximo de nivelção com caçamba - arrasto em ré	60°	61°	60°	62°
N Diâmetro de giro	12.637 mm	12.754 mm	12.671 mm	12.789 mm
Peso operacional	13.949 kg	14.036 kg	14.020 kg	14.333 kg

DADOS DE DESEMPENHO: CAÇAMBAS Z-BAR (ver diagrama pág. 8)

	TAMANHO DA CAÇAMBA/TIPO PARA VERSÃO Z-BAR			
	2,7 m ³ (3,5 jd ³) com lâmina triangular aparafusada	3,2 m ³ (4,25 jd ³) com lâmina triangular aparafusada	4,0 m ³ (5,2 jd ³) com lâmina reta (bagaço de cana)	4,0 m ³ (5,2 jd ³) com lâmina reta (fertilizante)
Capacidade coroada da caçamba - SAE	2,7 m ³ (3,5 jd ³)	3,2 m ³ (4,25 jd ³)	4,0 m ³ (5,2 jd ³)	4,0 m ³ (5,2 jd ³)
Capacidade rasa da caçamba - SAE	2,3 m ³ (3,0 jd ³)	2,9 m ³ (3,8 jd ³)	3,4 m ³ (4,5 jd ³)	3,4 m ³ (4,5 jd ³)
Largura da caçamba - externa	2.700 mm	2.700 mm	2.700 mm	2.700 mm
Peso da caçamba	1.257 kg	1.449 kg	1.456 kg	1.478 kg
K Altura operacional - completamente levantada	5.295 mm	5.434 mm	5.670 mm	5.509 mm
L Altura até o pino de articulação - totalmente levantada	3.980 mm	3.980 mm	3.980 mm	3.980 mm
M Comprimento total - Caçamba nivelada sobre o solo	7.860 mm	5.024 mm	7.945 mm	8.105 mm
Ângulo de despejo - Totalmente levantada	55°	55°	50°	50°
I Altura de descarga - Totalmente levantada, despejo a 45°	2.889 mm	2.688 mm	2.654 mm	2.504 mm
J Alcance da caçamba - Totalmente levantada, despejo a 45°	1.172 mm	1.413 mm	1.240 mm	1.353 mm
Q Alcance da caçamba - altura 2,13 m (7 ft), despejo a 45°	1.755 mm	1.823 mm	1.631 mm	1.674 mm
Carga de operação - ISO	5.428 kg	5.119 kg	5.129 kg	4.966 kg
Densidade máxima do material - ISO	2.029 kg/m ³	1.600 kg/m ³	1.283 kg/m ³	1.242 kg/m ³
Carga de tombamento - ISO Em linha reta	12.144 kg	11.848 kg	11.872 kg	11.502 kg
Articulada a 40°	10.856 kg	10.238 kg	10.259 kg	9.931 kg
Capacidade de levantamento À máxima altura	7.274 kg	7.138 kg	7.133 kg	7.085 kg
Ao máximo alcance	10.154 kg	10.015 kg	10.029 kg	9.987 kg
No solo	13.466 kg	13.072 kg	12.959 kg	12.765 kg
Força de desagregação	13.519 kg	10.726 kg	11.101 kg	10.409 kg
O Recolhimento máximo da caçamba No solo	39°	39°	39°	39°
Na posição de transporte	43°	43°	43°	43°
Ao máximo alcance	54°	54°	54°	54°
À máxima altura	57°	57°	57°	57°
P Profundidade de escavação	76 mm	73 mm	73 mm	73 mm
Ângulo máximo de nivelção com caçamba - arrasto em ré	60°	64°	63°	63°
N Diâmetro de giro	12.670 mm	12.860 mm	12.811 mm	12.918 mm
Peso operacional	14.285 kg	14.419 kg	14.386 kg	14.448 kg

AJUSTES DE PESOS OPERACIONAIS E CARGAS DE TOMBAMENTO PARA CAÇAMBAS Z-BAR

	Agregar (+) ou subtrair (-) kg (lb) segundo se indica		
Para carregadeiras com:	Peso operacional	Carga de tombamento reta ISO	Carga de tombamento à máxima articulação (40°) ISO
20,5 x 25 L2	- 46 kg	- 37 kg	- 36 kg
20,5 x 25 L3	+172 kg	+140 kg	+124 kg

Nota: dados baseados em pás carregadeiras equipadas com pneu 20.5 x 25 L3 - 16 lonas, cabine completa, peso do operador e contrapeso de 1.457 kg. Todos os cálculos estão de acordo com as normas ISO 14397, ISO 5998 e ISO 7546.

W170B

ESPECIFICAÇÕES

GARRA PARA TORAS – W170B

A	Área da garra	1,4 m ²
	Carga de operação	4.475 kg
S	Largura	2.325 mm
T	Comprimento	2.091 mm
U	Altura	2.022 mm
	Peso	2.130 kg
B	Altura de descarga à máxima altura do pino de articulação (descarga máxima)	2.505 mm
C	Alcance de descarga à máxima altura do pino de articulação (descarga máxima)	1.351 mm
D	Altura de descarga máxima	4.545 mm
E	Altura operacional máxima	6.147 mm
F	Altura máxima da garra em G	2.278 mm
G	Abertura máxima	2.525 mm
H	Alcance máximo no solo	2.272 mm
MD	Diâmetro mínimo para manuseio	500 mm
I	Ângulo máximo de descarga à máxima altura do pino de articulação	39°
J	Comprimento da ponta	1.710 mm

DADOS OPERACIONAIS – GARRAS PARA TORAS DE 1,4 M²

Carga de tombamento	
Máquina reta	11.149 kg
Articulada a 40°	9.550 kg
Capacidade hidráulica de levantamento à máxima altura	6.575 kg
Capacidade hidráulica de levantamento no alcance máximo	9.257 kg
Capacidade de levantamento no solo	11.902 kg
Peso de operação	14.688 kg

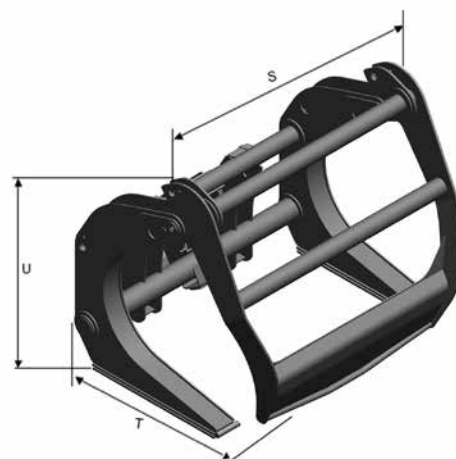
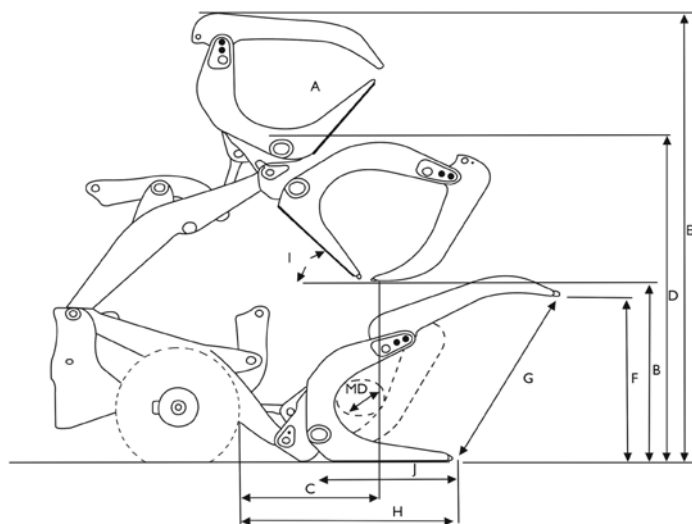

W170B

ESPECIFICAÇÕES



MOTOR

Marca New Holland powered by FPT*
 Modelo 667TA/EB3 EPA Tier IIIA certificado
 Cilindros 6
 Cilindrada 6,7 L
 Diâmetro x curso 104 mm x 132 mm
 Potência

Máxima:

Bruta (SAE J1995) 195 hp (145 kW) @ 2.000 rpm
 Líquida (SAE J1349) 183 hp (137 kW) @ 2.000 rpm

Standard:

Bruta (SAE J1995) 182 hp (136 kW) @ 1.900 rpm
 Líquida (SAE J1349) 172 hp (128 kW) @ 1.800 rpm

Econômica:

Bruta (SAE J1995) 157 hp (117 kW) @ 1.500 rpm
 Líquida (SAE J1349) 149 hp (111 kW) @ 1.500 rpm

Máximo de Torque

Máxima:

Bruto (SAE J1995) 862 Nm @ 1.400 rpm
 Líquido (SAE J1349) 821 Nm @ 1.400 rpm

Standard:

Bruto (SAE J1995) 847 Nm @ 1.400 rpm
 Líquido (SAE J1349) 809 Nm @ 1.300 rpm

Econômica:

Bruto (SAE J1995) 832 Nm @ 1.200 rpm
 Líquido (SAE J1349) 800 Nm @ 1.200 rpm

Elevação de torque

..... 25%

Injeção de combustível Sistema eletrônico *common rail*, diesel

Filtro de combustível com separador de água Elemento de fluxo completo, rosqueável e descartável

Sistema de lubrificação Elemento de fluxo completo arrefecido, rosqueável e descartável

Aspiração Turboalimentado, refrigerado ar-ar

Filtro de ar Elementos principal e secundário tipo seco, com indicadores de restrição

Sistema de arrefecimento integrado Radiadores independentes montados no centro da máquina

Ventilador Aspirante, de acionamento hidráulico, com 711 mm de diâmetro, sistema de reversão *standard*

Radiador 5 linhas, 9 aletas/polegadas

*As marcas FPT e New Holland pertencem ao grupo CNH Industrial Brasil LTDA



TRANSMISSÃO

Tipo Powershift

Conversor de torque Fase única, estágio simples, relação de *stall*: 2,81:1

Sistema de comando de marchas Módulo de controle eletrônico, sensor de torque, mudança de marchas manual ou automática

Comandos da transmissão Alavanca na coluna de direção para seleção de sentido (frente/ré) e seleção de marchas (rotação da manopla).

Botão no comando do implemento frontal para seleção de sentido (frente/ré).

Velocidades (com pneus 20.5 x 25 L3)

	Frente	Ré
1ª	7,6 km/h	8,0 km/h
2ª	13,4 km/h	14,0 km/h
3ª	24,6 km/h	25,8 km/h
4ª	37,8 km/h	



SISTEMA ELÉTRICO

Sistema elétrico 24 V

Alternador 120 A

Baterias (duas de 12 V) 750 CCA / 100 Ah



EIXOS/FREIOS

Diferenciais Patinagem limitada (Limited Slip) *standard* nos eixos dianteiro e traseiro

Comandos finais Redução planetária externa, Heavy Duty

Oscilação do eixo traseiro 24° (total)

899 mm de deslocamento máximo vertical na roda

Freios

Freios de serviço Multidisco de bronze em banho de óleo nas 4 rodas, externos, de acionamento hidráulico, com acumuladores de segurança. Conforme com SAE J1473 e ISO 3450

Freio de estacionamento A disco, aplicado por molas, liberado hidráulicamente, atua no eixo externo de transmissão.



SISTEMA HIDRÁULICO/DIREÇÃO

Bombas (direção/implementos) 2 x pistões axiais de fluxo variável

Vazão máxima 206 L/min à 2.000 rpm

Pressão máxima 250 bar (3.625 psi)

Distribuidor Duas válvulas. Centro fechado, sensível à carga, com regeneração positiva de baixa pressão para descarga da caçamba.

Comandos Pilotados, através de *joystick* ou duas alavancas, para elevação, abaixamento e flutuação do braço e abertura e fechamento da caçamba. Sistema equipado com interruptor de bloqueio.

Tempos de ciclo

Elevar 5,6 s

Descarregar 1,75 s

Abaixar descarregada, com potência 3,29 s

Abaixar descarregada, com flutuação 3,29 s

Direção

Tipo Hidráulica orbitrol, sensível à carga, articulação de 40°, equipada com válvula prioritária

Filtragem Elemento filtrante de fluxo completo de 10 micra, na linha de retorno



CILINDROS HIDRÁULICOS

Cilindros de elevação, diâmetro x curso x haste 121 mm x 828 mm x 76 mm

Cilindro de descarga, diâmetro x curso x haste 146 mm x 629 mm x 76 mm

Cilindros de direção, diâmetro x curso x haste 76 mm x 485 mm x 44 mm



CAPACIDADES

Tanque de combustível 253 L

Óleo do motor 13,25 L

Óleo do motor com filtro 15,1 L

Transmissão com filtro 23,6 L

Sistema de arrefecimento 36,9 L

Reservatório hidráulico 105,7 L

Sistema hidráulico 193 L

Eixos (total)

Dianteiro 30,3 L

Traseiro 27,4 L

SÉRIE

EQUIPAMENTOS DE

Motor

Marca: New Holland powered by FPT*
 Modelo: 667TA/EB3
 6 cilindros
 Certificação EPA Tier IIIA
 Cilindrada: 6,7 L
 Turboalimentado, refrigerado ar-ar
 Potências
 - Máxima
 Bruta (SAE J1995) 195 hp (145 kW) @ 2.000 rpm
 Líquida (SAE J1349) 183 hp (137 kW) @ 2.000 rpm
 - Standard:
 Bruta (SAE J1995) 182 hp (136 kW) @ 1.900 rpm
 Líquida (SAE J1349) 172 hp (128 kW) @ 1.800 rpm
 - Econômica:
 Bruta (SAE J1995) 157 hp (117 kW) @ 1.500 rpm
 Líquida (SAE J1349) 149 hp (111 kW) @ 1.500 rpm
 Torque máximo:
 - Máxima:
 Bruta 862 Nm @ 1.400 rpm
 Líquida 821 Nm @ 1.400 rpm
 - Standard:
 Bruta 847 Nm @ 1.400 rpm
 Líquida 809 Nm @ 1.300 rpm
 - Econômica:
 Bruta 832 Nm @ 1.200 rpm
 Líquida 800 Nm @ 1.200 rpm
 Filtro de ar tipo seco com elementos principal e secundário vedados c/ indicação de restrição no *display* digital.
 Tanque de combustível: 253 L
 Sistema de injeção eletrônica *common rail* com filtro separador de água.
 Sistema de arrefecimento integrado
 Ventilador aspirante protegido, com acionamento hidráulico e reversão automática ou manual.
 4 modos de trabalho com seleção manual, sendo um modo automático.

Trem de força/Eixos e pneus

Diferenciais com patinação limitada (Limited Slip) nos eixos dianteiro e traseiro, livres de manutenção.
 Rodas com aro 3 peças
 Pneus: conforme as opções disponíveis na lista de equipamentos opcionais.

Transmissão

Marchas: 4 à frente e 3 à ré.
 Alavanca de comando localizada na coluna de direção para seleção de sentido (frente/ré) e seleção de marchas (rotação da manopla).
 Botão de seleção de sentido (frente/ré) na alavanca de comando do implemento frontal.

Marchas proporcionais controladas por computador.
 Modos de operação: automático ou manual.
 Sistema de desengate eletrônico da transmissão Deutch.
 Sistema *kick down* para redução de 2ª para 1ª marcha e retorno em 2ª marcha à ré, através de botão na parte traseira da alavanca de comando do implemento frontal.
 Sistema de diagnósticos e códigos de falhas com armazenamento e recuperação de dados.
 Filtro de óleo, montado verticalmente.
 Radiador de óleo independente.
 Tampas laterais da transmissão.

Sistema hidráulico

Dois bombas de pistões axiais, de fluxo variável, para implementos e direção.
Joystick pilotado para comando do implemento frontal.
 Distribuidor de 2 carretéis (W170B).
 Sistema hidráulico sensível à carga, de pressão compensada.
 Sistema de direção com válvula prioritária e elevado ângulo de esterçamento.
 Filtros de óleo montados verticalmente.
 Engates rápidos para diagnóstico hidráulico.
 Conexões hidráulicas ORFS (O-ring face seal)
 Radiador de óleo independente.

Implemento frontal

Função de retorno automático à escavação, controle de altura automático e função de retorno automático ao transporte.
 Indicador de posição da caçamba.
 Cinematismo "Z", com braço em peça única (W170B).
 Pontos de lubrificação ao nível do solo.
 Caçambas: conforme as opções disponíveis na lista de equipamentos opcionais.

Freios

Multidisco de bronze em banho de óleo nas 4 rodas, aplicados hidráulicamente, montados externamente, livres de manutenção.
 Freio de estacionamento a disco aplicado por molas e liberado hidráulicamente.
 Sistemas de freios dianteiro e traseiro independentes.

Sistema elétrico

Sistema de 24 volts
 2 baterias de 12 V com 750 CCA e 100 Ah
 Luzes alógenas:
 2 luzes de trabalho traseiras e
 2 luzes de trabalho dianteiras.
 2 luzes de direção (alta/baixa).
 Luzes traseiras de parada e luzes

de emergência.
 Luzes de setas dianteiras e traseiras.
 Alternador de 120 A
 Chave geral
 Buzina
 Alarme de emergência e de ré.

Compartimento do operador

Cabine ROPS/FOPS com ar-condicionado.
 Espelho retrovisor interno.
 Assento em tecido com suspensão mecânica e cinto de segurança de 2 polegadas.
 Bandeja porta-copos.
 Coluna de direção com ajuste de posição.
 Apoio de punho totalmente ajustável.
 Tomada de energia de 24 volts.
 Tomada de energia de 12 volts.
 Rádio com alto-falantes.
 Painel frontal com *display* digital multifuncional e indicadores analógicos.

Instrumentos

Indicadores analógicos para:
 1. Temperatura do líquido de arrefecimento do motor.
 2. Nível de combustível.
 3. Temperatura do fluido do sistema hidráulico.
 4. Temperatura do fluido da transmissão.
 Luzes de indicação para:
 1. Obstrução no filtro de ar.
 2. Carga da bateria.
 3. Pressão do líquido de freio.
 4. Temperatura do líquido de arrefecimento do motor.
 5. Pressão do óleo do motor.
 6. Nível de combustível.
 7. Alarme geral.
 8. Luzes altas.
 9. Freio de estacionamento.
 10. Temperatura do fluido da transmissão.
 11. Setas.

Outros equipamentos

Travas para articulação e braço de elevação da pá carregadeira.
 Engate da barra de tração.
 Para-lamas dianteiros e traseiros
 Escadas dos lados esquerdo e direito.
 Pontos de drenagem remotos.
 Pontos de içamento dianteiros e traseiros.
 Contrapeso de 1.457 kg
 Pneus 20,5 x 25 - L3 - 16 lonas

*As marcas FPT e New Holland pertencem ao grupo CNH Industrial Brasil LTDA

OPCIONAIS

EQUIPAMENTOS

Compartimento do operador

Assento de tecido com suspensão a ar e cinto de segurança de 2 polegadas
 Assento de tecido com suspensão a ar e cinto de segurança de 3 polegadas
 Assento de tecido com suspensão mecânica e cinto de segurança de 3 polegadas
 Extintor de incêndio
 Sinalizador rotativo
 Caçambas para versão Z-Bar:
 1,9 m³ (2,5 jd³) bico de pato, dentes e segmentos, HD (serviços pesados)
 2,5 m³ (3,25 jd³) com lâmina reta, dentes e segmentos
 2,5 m³ (3,25 jd³) com lâmina reta aparafusada
 2,7 m³ (3,5 jd³) com lâmina reta
 Garfo *pallet* com engate rápido

Sistema hidráulico

Estabilizador de carga em transporte - LTS
 Distribuidor hidráulico de 3 válvulas (para versão Z-Bar)
 Comando através de 2 alavancas (para distribuidor de 2 válvulas)
 Comando através de *joystick* e 1 alavanca (para distribuidor de 3 válvulas)
 Comando através de 3 alavancas (para distribuidor de 3 válvulas)

Pneus

20,5 x 25 L3 - 12 lonas, aro de 3 peças
 20,5 x 25 L3 - 16 lonas, aro de 3 peças
 20,5 x 25 L5 - 16 lonas, aro de 3 peças
 20,5 x 25 - L3 radial aro de 3 peças

Outros equipamentos

Pinturas especiais
 Garra para toras (versão Z-Bar)
 Proteção da transmissão
 FleetForce, monitoramento equipamento

W190B

ESPECIFICAÇÕES

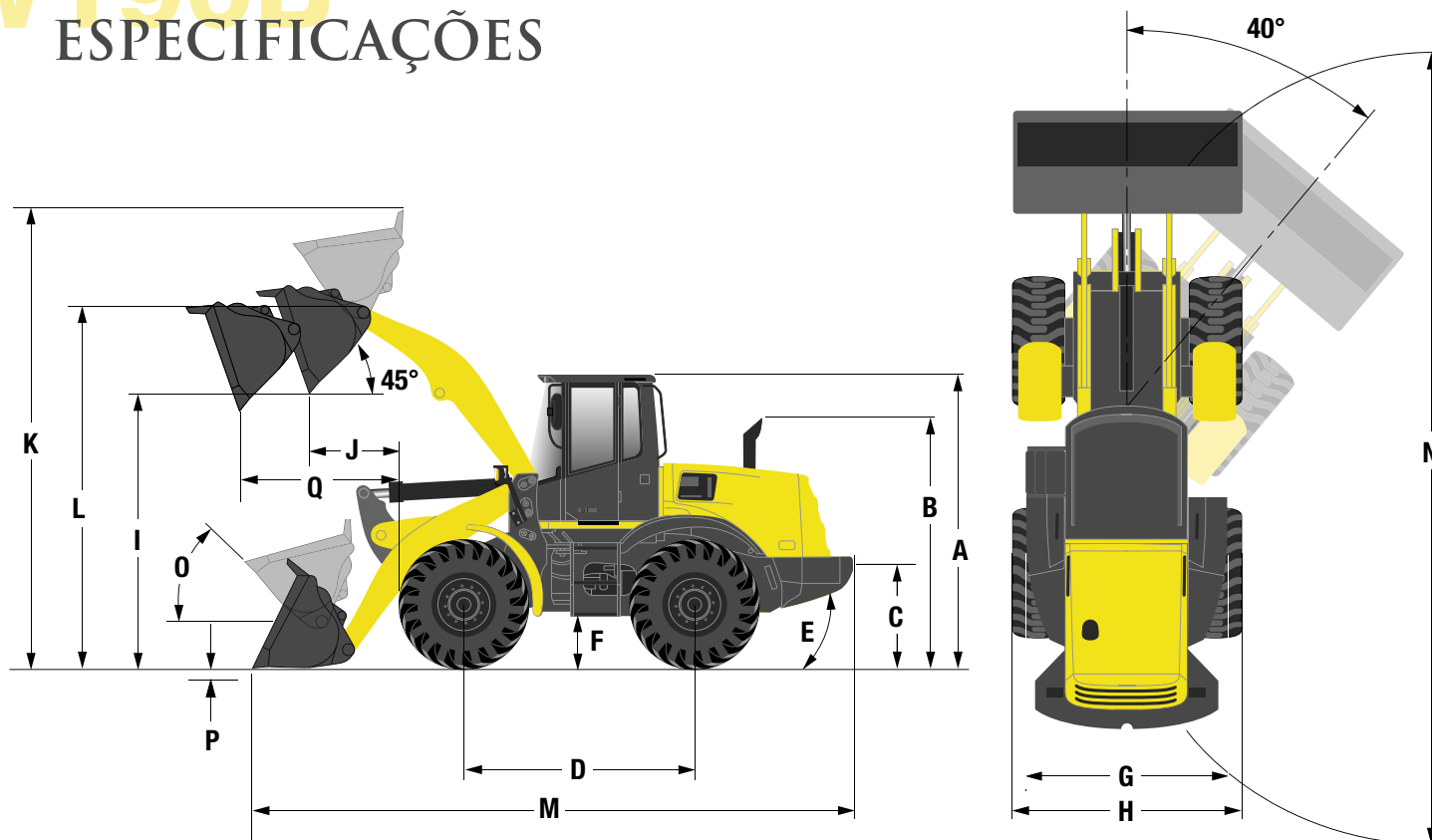

ESPECIFICAÇÕES

A	Altura até a borda superior da cabine	3.467 mm (136,5≤)
B	Altura até o topo do escapamento	2.963 mm (116,7≤)
C	Altura até a barra de tiro	1.078 mm (42,4≤)
D	Distância entre eixos	3.340 mm (131,5≤)
E	Ângulo traseiro de saída	(34°)
	Raio de giro - lado externo dos pneus	6.032 mm (237,5≤)
F	Vão livre do solo	415,8 mm (16,4≤)
G	Bitola	2.230 mm (87,8≤)
H	Largura sobre pneus	2.885 mm (113,6≤)

DADOS DE DESEMPENHO: CAÇAMBAS PIN-ON (ver diagrama pág. 17)

	TAMANHO DA CAÇAMBA/TIPO			
	1,9 m ³ (2,5 jd ³) com lâmina bico de pato, para tombamento de blocos de granito	2,7 m ³ (3,5 jd ³) com lâmina reta aparafusada	2,7 m ³ (3,5 jd ³) com lâmina reta aparafusada, HD (serviços pesados)	2,7 m ³ (3,5 jd ³) com lâmina reta, dentes e segmentos, HD (serviços pesados)
Capacidade coroada da caçamba - SAE	1,9 m ³ (2,5 jd ³)	2,7 m ³ (3,5 jd ³)	2,7 m ³ (3,5 jd ³)	2,7 m ³ (3,5 jd ³)
Capacidade rasa da caçamba - SAE	-	2,22 m ³ (2,90 jd ³)	2,22 m ³ (2,90 jd ³)	2,22 m ³ (2,90 jd ³)
Largura da caçamba - externa	3.120 mm	2.930 mm	3.030 mm	3.030 mm
Peso da caçamba	2.073 kg	1.410 kg	1.469 kg	1.523 kg
K Altura operacional - completamente levantada	5.759 mm	5.340 mm	5.500 mm	5.500 mm
L Altura até o pino de articulação - totalmente levantada	4.120 mm	4.120 mm	4.120 mm	4.120 mm
M Comprimento total - caçamba nivelada sobre o solo	7.973 mm	7.700 mm	7.690 mm	7.840 mm
Ângulo de despejo - Totalmente levantada	55°	55°	55°	55°
I Altura de descarga - totalmente levantada, despejo a 45°	2.917 mm	3.090 mm	3.100 mm	2.980 mm
J Alcance da caçamba - totalmente levantada, despejo a 45°	1.202 mm	980 mm	950 mm	1.060 mm
Q Alcance da caçamba - altura 2,13 m (7'), despejo a 45°	1.766 mm	1.630 mm	1.590 mm	1.650 mm
Carga de operação - ISO	6.957 kg	6.320 kg	6.590 kg	6.563 kg
Densidade máxima do material - ISO	3.662 kg/m ³	2.403 kg/m ³	2.506 kg/m ³	2.496 kg/m ³
Carga de tombamento - ISO Em linha reta	16.072 kg	15.951 kg	16.725 kg	16.672 kg
Articulada a 40°	13.915 kg	13.866 kg	14.560 kg	14.507 kg
Capacidade de levantamento À máxima altura	8.653 kg	9.351 kg	9.265 kg	9.212 kg
Ao máximo alcance	11.797 kg	12.707 kg	12.438 kg	12.384 kg
No solo	15.441 kg	16.959 kg	16.389 kg	16.334 kg
Força de desagregação	14.106 kgf	18.479 kgf	18.548 kgf	16.459 kgf
O Recolhimento máximo da caçamba - No solo	41°	41°	41°	42°
Na posição de transporte	44°	44°	44°	44°
Ao máximo alcance	54°	54°	54°	54°
À máxima altura	59°	59°	59°	59°
P Profundidade de escavação	40 mm	74 mm	71 mm	80 mm
Ângulo máximo de nivelção com caçamba - arrasto em ré	61°	59°	59°	60°
N Diâmetro de giro	13.420 mm	13.100 mm	13.186 mm	13.270 mm
Peso operacional	19.711 kg	19.091 kg	19.231 kg	19.285 kg

AJUSTES DE PESOS OPERACIONAIS E CARGAS DE TOMBAMENTO PARA CAÇAMBAS PIN-ON

	Agregar (+) ou subtrair (-) kg (lb) segundo se indica		
Para carregadeiras com:	Peso operacional	Carga de tombamento reta ISO	Carga de tombamento à máxima articulação (40°) ISO
23,5x25 L2	-506 kg	-406 kg	-358 kg
23,5x25 L3	-218 kg	-175 kg	-154 kg

Nota: dados baseados em pás carregadeiras equipadas com pneu 23.5 x 25 L5 - 16 lonas, cabine completa, peso do operador e contrapeso de 2.261 kg. Todos os cálculos estão de acordo com as normas ISO 14397, ISO 5998 e ISO 7546.

W190B

ESPECIFICAÇÕES

DADOS DE DESEMPENHO: CAÇAMBAS PIN-ON (ver diagrama pág. 17)

	TAMANHO DA CAÇAMBA/TIPO					
	2,7 m ³ (3,5 jd ³) com lâmina bico de pato, dentes e segmentos, HD (serviços pesados)	2,7 m ³ (3,5 jd ³) com faca triangular, HD (serviços pesados)	2,7 m ³ (3,5 jd ³) com lâmina bico de pato aparafusada	3,25 m ³ (4,25 jd ³) Com lâmina reta aparafusada	3,25 m ³ (4,25 jd ³) com lâmina reta, dentes e segmentos	5,0 m ³ (6,5 jd ³) com lâmina reta, aparafusada
Capacidade coroada da caçamba - SAE	2,7 m ³ (3,5 jd ³)	2,7 m ³ (3,5 jd ³)	2,7 m ³ (3,5 jd ³)	3,25 m ³ (4,25 jd ³)	3,25 m ³ (4,25 jd ³)	5,0 m ³ (6,5 jd ³)
Capacidade rasa da caçamba - SAE	2,22 m ³ (2,90 jd ³)	2,22 m ³ (2,90 jd ³)	2,3 m ³ (3,0 jd ³)	2,71 m ³ (3,54 jd ³)	2,71 m ³ (3,54 jd ³)	4,43 m ³ (3,0 jd ³)
Largura da caçamba - externa	3.030 mm	3.030 mm	3.030 mm	2.930 mm	3.050 mm	3.150 mm
Peso da caçamba	1.592 kg	1.513 kg	1.513 kg	1.561 kg	1.615 kg	1.935 kg
K Altura operacional - completamente levantada	5.400 mm	5.506 mm	5.576 mm	5.500 mm	5.500 mm	5.853 mm
L Altura até o pino de articulação - totalmente levantada	4.120 mm	4.120 mm	4.183 mm	4.120 mm	4.120 mm	4.183 mm
M Comprimento total - caçamba nivelada sobre o solo	8.010 mm	7.852 mm	7.797 mm	7.860 mm	7.990 mm	8.214 mm
Ângulo de despejo - Totalmente levantada	55°	55°	55°	55°	55°	50°
I Altura de descarga - totalmente levantada, despejo a 45°	2.880 mm	2.986 mm	3.057 mm	2.980 mm	2.900 mm	2.789 mm
J Alcance da caçamba - totalmente levantada, despejo a 45°	1.180 mm	1.070 mm	1.070 mm	1.110 mm	1.210 mm	1.389 mm
Q Alcance da caçamba - altura 2,13 m (7'), despejo a 45°	1.720 mm	1.667 mm	1.699 mm	1.700 mm	1.760 mm	1.886 mm
Carga de operação - ISO	6.348 kg	6.568 kg	5.686 kg	6.202 kg	6.167 kg	5.109 kg
Densidade máxima do material - ISO	2.414 kg/m ³	2.498 kg/m ³	2.162 kg/m ³	1.957 kg/m ³	1.946 kg/m ³	1.022 kg/m ³
Carga de tombamento - ISO Em linha reta	16.913 kg	16.682 kg	13.928 kg	16.058 kg	15.986 kg	12.637 kg
Articulada a 40°	14.077 kg	14.517 kg	11.372 kg	13.954 kg	13.882 kg	10.218 kg
Capacidade de levantamento À máxima altura	9.132 kg	9.221 kg	9.044 kg	9.196 kg	9.102 kg	8.601 kg
Ao máximo alcance	12.281 kg	12.394 kg	12.303 kg	12.545 kg	12.233 kg	11.798 kg
No solo	16.097 kg	16.346 kg	16.554 kg	16.721 kg	15.888 kg	15.046 kg
Força de desagregação	16.453 kgf	17.390 kgf	17.397 kg	16.072 kgf	14.515 kgf	11.945 kg
O Recolhimento máximo da caçamba - no solo	42°	41°	42°	41°	41°	42°
Na posição de transporte	44°	44°	44°	44°	44°	44°
Ao máximo alcance	54°	54°	54°	54°	54°	54°
À máxima altura	59°	59°	59°	59°	59°	59°
P Profundidade de escavação	80 mm	71 mm	1 mm	75 mm	75 mm	62 mm
Ângulo máximo de nivelação com caçamba - arrasto em ré	61°	60°	59°	60°	61°	63°
N Diâmetro de giro	13.365 mm	13.272 mm	13.249 mm	13.186 mm	13.374 mm	13.609 mm
Peso operacional	19.353 kg	19.275 kg	18.150 kg	19.204 kg	19.257 kg	18.572 kg

Nota: dados baseados em pás carregadeiras equipadas com pneu 23.5 x 25 L5 - 16 lonas, cabine completa, peso do operador e contrapeso de 2.261 kg. Todos os cálculos estão de acordo com as normas ISO 14397, ISO 5998 e ISO 7546.

W190B

ESPECIFICAÇÕES



MOTOR

Marca	New Holland powered by FPT*
Modelo	667TA/EB3 EPA Tier IIIA certificado
Cilindros	6
Cilindrada	6,7 L
Diâmetro x curso	104 mm x 132 mm
Potência	
Máxima:	
Bruta (SAE J1995)	227 hp (169 kW) @ 2.000 rpm
Líquida (SAE J1349)	213 hp (159 kW) @ 2.000 rpm
Standard:	
Bruta (SAE J1995)	210 hp (157 kW) @ 1.800 rpm
Líquida (SAE J1349)	198 hp (148 kW) @ 1.800 rpm
Econômica:	
Bruta (SAE J1995)	190 hp (142 kW) @ 1.500 rpm
Líquida (SAE J1349)	181 hp (135 kW) @ 1.500 rpm
Máximo de torque	
Máxima:	
Bruto (SAE J1995)	1.002 Nm @ 1.500 rpm
Líquido (SAE J1349)	.966 Nm @ 1.500 rpm
Standard:	
Bruto (SAE J1995)	.982 Nm @ 1.400 rpm
Líquido (SAE J1349)	.950 Nm @ 1.300 rpm
Econômica:	
Bruto (SAE J1995)	.966 Nm @ 1.200 rpm
Líquido (SAE J1349)	.940 Nm @ 1.200 rpm
Elevação de torque	33%
Injeção de combustível	Sistema eletrônico <i>common rail</i> , diesel
Filtro de combustível com separador de água	Elemento de fluxo completo, rosqueável e descartável
Sistema de lubrificação	Elemento de fluxo completo arrefecido, rosqueável e descartável
Aspiração	Turboalimentado, refrigerado ar-ar
Filtro de ar	Elementos principal e secundário tipo seco, com indicadores de restrição
Sistema de arrefecimento integrado	Radiadores independentes montados no centro da máquina
Ventilador	Aspirante, de acionamento hidráulico, com 711 mm de diâmetro, sistema de reversão <i>standard</i>
Radiador	5 linhas, 9 aletas/polegadas

*As marcas FPT e New Holland pertencem ao grupo CNH Industrial Brasil LTDA



EIXOS / FREIOS

Diferenciais	Patinagem limitada (Limited Slip) <i>standard</i> nos eixos dianteiro e traseiro
Comandos finais	Redução planetária externa, Heavy Duty
Oscilação do eixo traseiro	26° (total) 386 mm de deslocamento máximo vertical na roda
Freios	
Freios de serviço	Multidisco de bronze em banho de óleo nas 4 rodas, externos, de acionamento hidráulico, com acumuladores de segurança. Conforme com SAE J1473 e ISO 3450
Freio de estacionamento	A disco, aplicado por molas, liberado hidráulicamente, atua no eixo externo de transmissão.



SISTEMA HIDRÁULICO/DIREÇÃO

Bombas (direção/implementos)	2 x pistões axiais de fluxo variável
Vazão máxima	240 L/min a 2.000 rpm
Pressão máxima	250 bar (3.625 psi)
Distribuidor	Dois válvulas. Centro fechado, sensível à carga, com regeneração positiva de baixa pressão para descarga da caçamba.
Comandos	Pilotados, através de <i>joystick</i> ou duas alavancas, para elevação, abaixamento e flutuação do braço e abertura e fechamento da caçamba. Sistema equipado com interruptor de bloqueio.
Tempos de ciclo	
Elevar	.5,6 s
Descarregar	.1,1 s
Abaixar descarregada, com potência	.2,7 s
Abaixar descarregada, com flutuação	.2,1 s
Direção	
Tipo	Hidráulica orbitrol, sensível à carga, articulação de 40°, equipada com válvula prioritária
Filtragem	Elemento filtrante de fluxo completo de 10 micra, na linha de retorno



CILINDROS HIDRÁULICOS

Cilindros de elevação, diâmetro x curso x haste	152 mm x 806 mm x 89 mm
Cilindro de descarga, diâmetro x curso x haste	165 mm x 560 mm x 89 mm
Cilindros de direção, diâmetro x curso x haste	83 mm x 482 mm x 44 mm



CAPACIDADES

Tanque de combustível	288 L
Óleo do motor	18,9 L
Óleo do motor com filtro	22,4 L
Transmissão com filtro	39,7 L
Sistema de arrefecimento	40,9 L
Reservatório hidráulico	90,1 L
Sistema hidráulico	174,1 L
Eixos (total)	
Dianteiro	37,4 L
Traseiro	23,7 L



TRANSMISSÃO

Tipo	Powershift	
Conversor de torque	Fase única, estágio simples, relação de <i>stall</i> : 2,28:1	
Sistema de comando de marchas	Módulo de controle eletrônico, sensor de torque, mudança de marchas manual ou automática	
Comandos da transmissão	Alavanca na coluna de direção para seleção de sentido (frente/ré) e seleção de marchas (rotação da manopla). Botão no comando do implemento frontal para seleção de sentido (frente/ré).	
Velocidades (com pneus 23,5 x 25 L3)		
	Frente	Ré
1ª	6,9 km/h	7,2 km/h
2ª	13,5 km/h	14,2 km/h
3ª	23,9 km/h	25,0 km/h
4ª	38,6 km/h	



SISTEMA ELÉTRICO

Sistema elétrico	24 V
Alternador	120 A
Baterias (duas de 12 V)	750 CCA / 100 Ah

SÉRIE

EQUIPAMENTOS DE

■ Motor

Marca: New Holland powered by FPT*
 Modelo: 667TAV/EB3
 6 cilindros
 Certificação EPA Tier IIIA
 Cilindrada: 6,7 L
 Turboalimentado, refrigerado ar-ar
 Potências
 - Máxima
 Bruta (SAE J1995) 227 hp (169 kW) @ 2.000 rpm
 Líquida (SAE J1349) 213 hp (159 kW) @ 2.000 rpm
 - Standard:
 Bruta (SAE J1995) 210 hp (157 kW) @ 1.900 rpm
 Líquida (SAE J1349) 198 hp (148 kW) @ 1.800 rpm
 - Econômica:
 Bruta (SAE J1995) 190 hp (142 kW) @ 1.500 rpm
 Líquida (SAE J1349) 181 hp (135 kW) @ 1.500 rpm
 Torque máximo:
 - Máxima:
 Bruta 1.002 Nm @ 1.500 rpm
 Líquida 966 Nm @ 1.500 rpm
 - Standard:
 Bruto 982 Nm @ 1.400 rpm
 Líquido 950 Nm @ 1.300 rpm
 - Econômica:
 Bruta 966 Nm @ 1.200 rpm
 Líquida 940 Nm @ 1.200 rpm
 Filtro de ar tipo seco com elementos principal e secundário vedados com indicação de restrição no *display* digital.
 Tanque de combustível: 288 L
 Sistema de injeção eletrônica *common rail*
 Sistema de arrefecimento integrado
 Ventilador aspirante protegido, com acionamento hidráulico e reversão automática ou manual.
 4 modos de trabalho com seleção manual, sendo um modo automático.

■ Eixos e pneus

Diferenciais com patinagem limitada (Limited Slip) nos eixos dianteiro e traseiro, livres de manutenção.
 Rodas com aro 3 peças

■ Compartmento do operador

Cabine ROPS/FOPS com ar-condicionado
 Espelho retrovisor interno.
 Assento de tecido com suspensão mecânica e cinto de segurança de 2 polegadas.
 Bandeja porta-copos.
 Coluna de direção com ajuste de posição.
 Apoio de punho totalmente ajustável.

Tomada de energia de 24 volts.
 Tomada de energia de 12 volts.
 Rádio com alto-falantes.
 Painel frontal com *display* digital multifuncional e indicadores analógicos.

■ Instrumentos

Indicadores analógicos para:
 1. Temperatura do líquido de arrefecimento do motor.
 2. Nível de combustível.
 3. Temperatura do fluido do sistema hidráulico.
 4. Temperatura do fluido da transmissão.
 Luzes de indicação para:
 1. Obstrução no filtro de ar.
 2. Carga da bateria.
 3. Pressão do líquido de freio.
 4. Para-lamas dianteiros e traseiros do motor.
 5. Pressão do óleo do motor.
 6. Nível de combustível.
 7. Alarme geral.
 8. Luzes altas.
 9. Freio de estacionamento.
 10. Temperatura do fluido da transmissão.
 11. Setas.

■ Outros equipamentos

Travas para articulação e braço de elevação da pá carregadeira.
 Engate da barra de tração.
 Para-lamas dianteiros e traseiros
 Escadas dos lados esquerdo e direito.
 Pontos de drenagem remotos.
 Pontos de içamento dianteiros e traseiros.
 Contrapeso STD de 2.261 kg
 Pneus - 23,5 x 25 - L3 - 16 lonas
 Pneus: conforme as opções disponíveis na lista de equipamentos opcionais.

■ Transmissão

Marchas: 4 à frente e 3 à ré.
 Alavanca de comando localizada na coluna de direção para seleção de sentido (frente/ré) e seleção de marchas (rotação da manopla).
 Botão de seleção de sentido (frente/ré) na alavanca de comando do implemento frontal.
 Marchas proporcionais controladas por computador.
 Modos de operação: automático ou manual.
 Sistema de desengate eletrônico da transmissão *Declutch*.
 Sistema *kick down* para redução de 2ª para 1ª marcha e retorno em 2ª marcha à ré, através de botão na parte traseira da alavanca de comando do implemento frontal.

Sistema de diagnósticos e códigos de falhas com armazenamento e recuperação de dados.
 Filtro de óleo, montado verticalmente.
 Radiador de óleo independente.
 Tampas laterais da transmissão.

■ Sistema hidráulico

Duas bombas de pistões axiais, de fluxo variável, para implementos e direção.
Joystick pilotado para comando do implemento frontal.
 Distribuidor de 2 carretéis.
 Sistema hidráulico sensível à carga, de pressão compensada.
 Sistema de direção com válvula prioritária e elevado ângulo de esterçamento.
 Filtros de óleo montados verticalmente.
 Engates rápidos para diagnóstico hidráulico.
 Conexões hidráulicas ORFS (O-ring face seal).
 Radiador de óleo independente.

■ Implemento frontal

Função de retorno automático à escavação, controle de altura automático e função de retorno automático ao transporte.
 Indicador de posição da caçamba.
 Cinematismo "Z", com braço em peça única.
 Pontos de lubrificação ao nível do solo.
 Caçambas: conforme as opções disponíveis na lista de equipamentos opcionais.

■ Freios

Multidisco de bronze em banho de óleo nas 4 rodas, aplicados hidráulicamente, montados externamente, livres de manutenção.
 Freio de estacionamento aplicado por molas e liberado hidráulicamente.
 Sistemas de freios dianteiro e traseiro independentes.

■ Sistema elétrico

Sistema de 24 volts
 2 baterias de 12 V com 750 CCA e 100 Ah
 Luzes alógenas:
 2 luzes de trabalho traseiras e
 2 luzes de trabalho dianteiras.
 2 luzes de direção (alta/baixa).
 Luzes traseiras de parada e luzes de emergência.
 Luzes de setas dianteiras e traseiras.
 Alternador de 120 A
 Chave geral
 Buzina
 Alarme de emergência e de ré.

*As marcas FPT e New Holland pertencem ao grupo CNH Industrial Brasil LTDA

OPCIONAIS

EQUIPAMENTOS

■ Compartmento do operador

Assento de tecido com suspensão a ar e cinto de segurança de 2 polegadas.
 Assento de tecido com suspensão a ar e cinto de segurança de 3 polegadas.
 Assento de tecido com suspensão mecânica e cinto de segurança de 3 polegadas
 Extintor de incêndio
 Sinalizador rotativo

■ Caçambas

1,9 m³ (2,5 jd³) com lâmina bico de pato, para granito
 2,7 m³ (3,5 jd³) com lâmina reta aparafusada
 2,7 m³ (3,5 jd³) com lâmina reta, dentes e segmentos
 2,7 m³ (3,5 jd³) com lâmina reta aparafusada, HD (serviços pesados)

2,7 m³ (3,5 jd³) com lâmina reta, dentes e segmentos, HD (serviços pesados)
 2,7 m³ (3,5 jd³) com lâmina bico de pato, dentes e segmentos, HD (serviços pesados)
 3,25 m³ (4,25 jd³) com lâmina reta
 3,25 m³ (4,25 jd³) com lâmina reta, dentes e segmentos
 3,5 m³ (4,5 jd³) com lâmina reta

■ Sistema hidráulico

Estabilizador de carga em transporte - LTS
 Distribuidor hidráulico de 3 válvulas
 Comando através de 2 alavancas (para distribuidor de 2 válvulas)
 Comando através de *joystick* e 1 alavanca (para distribuidor de 3 válvulas)
 Comando através de 3 alavancas (para distribuidor de 3 válvulas)

■ Pneus

23,5 x 25 L3 - 12 lonas, aro de 3 peças
 23,5 x 25 L3 - 16 lonas, aro de 3 peças
 23,5 x 25 L3 - 20 lonas, aro de 3 peças
 23,5 x 25 L5 - 16 lonas, aro de 3 peças
 23,5 x 25 L5 - 20 lonas, aro de 3 peças
 23,5 x 25 radial XTLATL, aro de 3 peças
 23,5 x 25 radial XLD, aro de 3 peças

■ Outros equipamentos

Batentes do eixo para uso com pneus 23,5 e correntes
 Proteção da transmissão
 FleetForce, monitoramento equipamento

FLEETSYSTEMS

NEW HOLLAND FLEETFORCE MAXIMIZE A PRODUTIVIDADE DA SUA FROTA COM PLANEJAMENTO EFICAZ E AUMENTE A SUA RENTABILIDADE.

FleetForce é o sistema de telemetria New Holland que coleta informações sobre o desempenho da máquina e a sua localização, disponibilizando-as em um formato de fácil utilização. Com o suporte do especialista do seu concessionário, você terá mais eficiência, baixo custo operacional e maior rentabilidade.

O FleetForce pode ser utilizado em qualquer máquina New Holland ou de outra marca, em veículos de serviços e em qualquer veículo de sua frota.



SEU GERENCIAMENTO ON-LINE DE FROTAS.

MAXIMIZAÇÃO DA PRODUTIVIDADE DA SUA FROTA:

Proporciona desempenho e informações vitais sobre sua máquina. Com ele, você:

- Identifica as máquinas que não estão sendo utilizadas e as que estão sendo muito utilizadas.
- Compara o desempenho ou a tendência das máquinas no consumo de combustível ao longo das jornadas.
- Avalia as notificações da máquina para otimizar o uso do seu equipamento.
- Configura o sistema para receber por *e-mail* os registros de funcionamento da máquina, sinais de alerta da manutenção agendada e alertas de segurança.

PLANEJAMENTO EFICAZ:

- Controle da frota a partir das tendências de desempenho da máquina e da eficiência do operador.
- Pré-programado para monitorar até 40 parâmetros – alguns dos quais podem ser personalizados –, o FleetForce pode ser configurado para fornecer uma análise mais simples ou mais abrangente, de acordo com sua necessidade.

MAIOR RENTABILIDADE:

- O seu concessionário pode ajudá-lo a aumentar a produtividade da sua frota, analisando as informações sobre a máquina, quais sejam dados referentes ao tempo ocioso, máquinas que necessitam de manutenção e peças, enfim, tudo para maximizar a eficiência do serviço.

CARACTERÍSTICAS DO PLANO	BÁSICO	AVANÇADO	SATÉLITE
GERENCIAMENTO DE FROTA			
Localizar e realizar o "ping" (teste) das máquinas para gerenciamento do projeto.	✓	✓	✓
Relatório de horas da máquina.	✓	✓	✓
MANUTENÇÃO PLANEJADA			
Planejar e preparar os intervalos de manutenção.	✓	✓	✓
SEGURANÇA			
Cerca geográfica eletrônica (GeoFence): notificações sobre movimentos não planejados em tempo real.	✓	✓	✓
Toque de recolher (CurFew).	✓	✓	✓
ANÁLISE E RELATÓRIO DE UTILIZAÇÃO			
Relatórios sobre tempo ocioso, motor ligado, tempo de deslocamento e uso da máquina.	✓	✓	✓
ANÁLISE DE DESEMPENHO			
Carregar dados do motor para comparar as máquinas e operações para identificar as tendências de operação.	–	✓	✓
INFORMAÇÕES E RELATÓRIOS SOBRE COMBUSTÍVEL			
Dados sobre consumo para rastrear o uso de uma máquina ou da frota toda.	–	✓	✓
PARÂMETROS DE FUNCIONAMENTO MECÂNICO			
Acompanhar as características operacionais da máquina: temperatura, pressões, alertas para parâmetros fora do alcance e parâmetros CAN-bus para diagnósticos e solução de problemas.	–	✓	✓

PACOTE DE ASSINATURA

Estão disponíveis três pacotes de assinatura, que dependem do nível de detalhes nas informações:

- A assinatura Básica utiliza as entradas essenciais do contato da chave de ignição, detecção de movimento e rastreamento GPS para garantir uma gama de informações e relatórios.
- A assinatura Avançada adiciona dados de controle personalizados e informações exclusivas, não encontradas em outros sistemas de telemetria, por meio de nossos dados CAN-bus.
- A assinatura de conexão via Satélite pode ser adicionada à assinatura Básica e/ou Avançada. A atualização de dados do seu equipamento com a conexão via Satélite pode ser a cada 4 horas e relatórios completos a cada 24 horas. Os pacotes Básicos e Avançados oferecem uma assinatura de até cinco anos e a assinatura de conexão via Satélite de um ou dois anos, e você pode comprar prorrogações para todos com seu concessionário através do Departamento de Peças.

Saiba mais no seu concessionário.

suportefleetforce@newholland.com
www.newholland.com







PÓS-VENDA DA REDE AUTORIZADA NEW HOLLAND. GARANTIA DE ALTA PERFORMANCE E PRODUTIVIDADE.

A Rede Autorizada New Holland oferece serviços especializados, profissionais rigorosamente treinados pela fábrica e peças genuínas com garantia de qualidade e procedência, além de suporte total na compra do seu equipamento e facilidade no financiamento.

O serviço de Pós-Venda **New Holland** está à sua disposição para orientá-lo e apresentar as melhores opções na contratação de serviços autorizados e na aquisição de peças. Com ele, você garante a alta performance e o melhor desempenho da sua máquina, com toda a segurança e com o menor custo-benefício.

Para ter total acesso à produtividade e à alta tecnologia que só a **New Holland** oferece, conte com o Pós-Venda da Rede Autorizada **New Holland**.



NO SEU CONCESSIONÁRIO:

As dimensões, pesos e capacidades mostrados neste folheto, bem como qualquer conversão usada, são sempre aproximados e estão sujeitos a variações consideradas normais dentro das tolerâncias de fabricação. É política da New Holland o aprimoramento contínuo de seus produtos, reservando-se a empresa o direito de modificar as especificações e materiais ou introduzir melhoramentos a qualquer tempo sem prévio aviso ou obrigação de qualquer espécie. As ilustrações não mostram necessariamente o produto nas condições *standard*.

BRBE5141 03/2021

COMUNICAÇÕES AMÉRICA LATINA ©

Fábrica:

Contagem – Minas Gerais – Brasil
Av. General David Sarnoff, 2.237
Inconfidentes – CEP 32210-900
Telefone: 31 2104-3111



www.newholland.com.br

A Brand of CNH Industrial

