

ENSILEUSE FR FORAGE CRUISER

FR450 | FR500 | FR650 | FR780







L'ensilage à grande échelle.

New Holland est à l'avant-garde du secteur de l'ensilage depuis plus de cinquante ans grâce à un large éventail d'innovations industrielles de pointe qui ont bouleversé les techniques d'ensilage modernes. Les performances exceptionnelles en matière de coupe ont été associées à un confort hors pair pour l'opérateur. Sans compter que l'amélioration du flux de récolte a permis d'accroître fortement la capacité et la productivité, et ce grâce à nos ensileuses, au design élégant et fuselé, fières d'arborer la marque New Holland.



Modèles	Type de moteur	Niveau d'émissions	Puissance maxi. du moteur à 1 800-2 000 tr/min (ECE R120) (kW/ch)
FR450	FPT Cursor 13L	Tier 3	331/450
FR500	FPT Cursor 13L	Tier 3	366/498
FR650	FPT Cursor 16L	Tier 2	480/653
FR780	FPT Cursor 16L	Tier 0	570/775

Nouvelle FR. Le grand changement.

Une capacité hors pair

New Holland sait que le rendement est crucial dans le domaine des ensileuses et que les propriétaires rêvent de récolter des tonnes par heure. La tête de coupe la plus large du marché, de 900 mm de diamètre, se distingue par de très hauts niveaux d'inertie qui, combinée à un vaste espace de coupe, assure un débit et une précision exceptionnels. Grâce au mode ECO de gestion du moteur, celui-ci fonctionne toujours à pleine charge en fonction du régime préréglé afin de garantir le meilleur rendement et des performances optimales. Le célèbre dispositif Power Cruise™ veille à ce que l'appétit insatiable de votre FR soit satisfait en fonction de la densité de la récolte, tandis que les barres de coupe ultra-modernes conçues pour récolter de l'herbe, du maïs ou autres améliorent encore la productivité.

Une qualité de récolte supérieure

Si vous pouvez garantir une qualité de coupe inégalée, vous avez déjà fait la moitié du chemin vers la conclusion de contrats lucratifs d'ensilage et de récolte de biomasse. La technologie brevetée HydroLoc™ assure une longueur de coupe constante, indépendamment du débit et de la nature de la récolte. Le dispositif ActiveLoc™ adapte automatiquement la longueur de coupe en fonction du taux d'humidité, au profit d'une qualité inégalée. Les réglages automatiques garantissent la meilleure qualité de coupe du marché et, associés au plus efficace des éclateurs, les grains sont éclatés uniformément, ce qui permet d'obtenir du bétail d'une valeur inégalée et d'alimenter les centrales électriques les plus rentables.

Un plaisir de conduite absolu

Les utilisateurs expérimentés d'ensileuses sont unanimes : dès qu'ils en ont trouvé une bonne, ils ne veulent plus la quitter. La FR offre un environnement de travail hors pair. Devant. Derrière. D'un côté à l'autre. Ils bénéficient d'une visibilité ininterrompue, quelle que soit la direction dans laquelle ils regardent, qu'il s'agisse de ramasser ou de décharger la récolte. La toute nouvelle cabine a été entièrement conçue autour de l'opérateur. Le nouvel accoudoir est l'exemple même de l'excellence en matière d'ergonomie en ce sens que toutes les commandes tombent naturellement sous la main des utilisateurs chevronnés. De plus, ils disposent du moniteur couleur extra-large IntelliView™ IV à écran tactile et de l'accoudoir ergonomique pour pouvoir surveiller tous les principaux paramètres. La fonction IntelliFill™ gère le remplissage de la remorque, ce qui leur permet de se concentrer sur l'activité de ramassage qui exige une grande attention. Bienvenue à bord !

Jusqu'à 20 feux de travail dont 17 feux à LED

Moniteur IntelliView™ IV

Levier multifonction CommandGrip™



Système de détection de métal MetaLoc™

Large gamme de barres de coupe disponible



La révolution de l'ensilage.

En 1961, New Holland révolutionne la mécanisation de l'ensilage en transformant pour la toute première fois l'ensileuse tractée en ensileuse automotrice, la célèbre SP818. Grâce à cette idée audacieuse, New Holland améliore nettement les performances des travaux agricoles. Dans la lignée de son évolution ambitieuse, New Holland a introduit au cours des 50 dernières années un large éventail d'innovations d'avant-garde afin d'améliorer la productivité des activités d'ensilage. Aujourd'hui, l'ensileuse FR Forage Cruiser reflète l'engagement continu et inébranlable de New Holland dans le domaine de la conception de produits qui répondent aux exigences les plus sévères.

L'équipe d'ingénieurs New Holland dans le Centre d'excellence de Zedelgem

Aujourd'hui, plus d'un demi-siècle après la conception et la fabrication de la SP818 dans l'usine New Holland de Pennsylvanie, les ingénieurs du « Centre d'excellence des machines de récolte » New Holland de Zedelgem, en Belgique, déploient tous leurs efforts pour mettre au point la prochaine génération d'ensileuses. Le processus sophistiqué de développement des produits allié à l'excellent savoir-faire des employés spécialisés de l'usine de construction de classe mondiale débouchent sur la conception de la gamme FR, parallèlement à l'ensemble des équipements phare en matière de récolte, comme la CR, la CX8000 et la gamme de BigBaler, qui posent sans cesse de nouveaux jalons en la matière.



- 1961** : la SP818, la toute première ensileuse automotrice New Holland équipée d'un cueilleur à maïs de un rang commence à travailler dans les champs de Pennsylvanie. La révolution de l'ensilage est en marche.
- 1968** : le modèle 1880 sort des lignes de montage. La puissance a augmenté ainsi que la productivité.
- 1975** : avec le modèle 1890, la course à la puissance est réellement engagée. La toute première machine de 200 ch est mise sur le marché et une nouvelle technologie de soufflerie améliore la décharge de la récolte.
- 1977** : alors que la course vers la Lune bat son plein, le modèle 1895 devient la première ensileuse équipée d'un détecteur de métal intégré. La protection de la machine et du précieux bétail fait un grand pas en avant.
- 1979** : le modèle 2100 consacre la conception du moteur en ligne et porte la puissance au-delà de 300 ch. La visibilité dans la cabine est nettement améliorée.
- 1987** : la protection de la barre de coupe, l'affûtage automatique des couteaux et le réglage automatique du contre-couteau sont les principales innovations introduites sur le modèle 1915.
- 1995** : la gamme FX5 avec 450 ch présente le désormais légendaire système de traitement de la récolte.
- 1998** : plus de puissance est demandée pour encore plus de capacité ; la FX58 y répond avec 571 ch.
- 2003** : le nouveau millénaire voit la naissance de la gamme FX10 avec le réglage en continu de la longueur de coupe HydroLoc et l'entraînement hydrostatique des rouleaux d'alimentation.
- 2007** : la gamme FR9000 est dévoilée et remporte un vif succès. Les cinq modèles de la gamme bénéficient de plusieurs technologies innovantes et reconnues sur le marché : les dispositifs HydroLoc™, MetaLoc™ et Variflow™.
- 2007** : le prestigieux titre de « Machine de l'année » est décerné à la FR9000 au salon Agritechnica de Hanovre.
- 2011** : un demi-siècle de leadership des ensileuses est célébré par un modèle commercialisé en série limitée.
- 2012** : La gamme FR est dévoilée. Au sommet de la technologie de l'ensilage, elle offre une qualité de coupe et une capacité de travail inégalées.
- 2015** : commercialisation de la toute nouvelle ensileuse FR Forage Cruiser dotée du nouveau mode ECO d'économies de carburant intégré à la fonction PowerCruise et d'une grande cabine conçue autour de l'opérateur.

1998



2003



2007



2007



2011



2012



2015



Aller de l'avant.

Le vieil adage « vous êtes ce que vous mangez » est particulièrement adapté à l'élevage de bovins. Le bétail le plus prisé et les vaches laitières les plus performantes ne peuvent être alimentés qu'avec un ensilage de haute qualité doté d'un profil nutritif approprié. Pour offrir cette qualité à vos clients, vous devez récolter au bon moment. Vous n'aurez pas une deuxième chance. Avec le ramasseur FP, vous réussirez du premier coup et à chaque fois.

Barres de coupe pick-up	300FP	380FP
Largeur de fonctionnement (m)	3	3,8
Pare-vent à peigne et roues de jauges fixes	●	●
Vis de vidange à palettes avec système de levage hydraulique	●	●
Pare-vent à rouleaux et roues de jauges hydrauliques	○	○
Vis d'alimentation à doigts escamotables	○	○
Entraînement hydraulique du rabatteur	●	●
Roues de support arrière	○	○



Une alimentation efficace

La barre de coupe peut être équipée de doigts escamotables pour transférer la récolte jusqu'aux rouleaux d'alimentation. Les utilisateurs qui travaillent sur des récoltes particulièrement denses peuvent opter pour les vis d'alimentation à palettes. L'inversion active du rabatteur est désormais de série et, en cas d'inversion du batteur du convoyeur et de la vis de vidange, le rabatteur à dents est inversé automatiquement.

Une largeur adaptée à chaque exigence

Deux largeurs de travail, dotées toutes les deux de cinq barres porte-dents, sont disponibles pour offrir des performances de récolte sur mesure. La barre de coupe de trois mètres est bien adaptée aux transports intensifs car elle n'a pas besoin d'être désaccouplée pour les déplacements sur route. La version ultra-large de 3,8 mètres récolte facilement les andains les plus larges et les plus denses.

Une fiabilité accrue sur terrain irrégulier

Des dents de ramassage renforcées sont montées de série pour garantir la fiabilité maximale lorsque le terrain est inégal ou caillouteux. Les activités sur terrains ondulés ont été facilitées ultérieurement par l'ajout d'une roue arrière de support du ramasseur qui évite les dommages potentiels liés à l'effet de bulldozer.

Un ramassage super-rapide

Les fenêtres d'ensilage peuvent être très courtes. Vous devez ramasser la récolte au bon moment pour répondre à la demande de vos clients tout en garantissant le rendement maximal afin d'étoffer le plus possible votre clientèle. La vitesse maximale du rabatteur et du ramasseur a été augmentée pour obtenir des performances d'alimentation optimale du ramasseur.

Pare-vent à rouleaux. La garantie d'une alimentation parfaite.

Le nouveau pare-vent à rouleaux haute performance est en rotation continue pour garantir un flux de récolte régulier vers la vis d'alimentation et éliminer ainsi tout dysfonctionnement susceptible de provoquer des pertes de récolte.

La commande de mise à niveau avancée de la barre de coupe

La commande de hauteur de la barre de coupe permet un ramassage uniforme sur toute la largeur de l'andain même sur terrain accidenté. Le système AutoFloat™, disponible sur les barres de coupe à céréales et sur les cueilleurs à maïs, repose sur un réseau de capteurs pour que l'équipement suive le contour des terrains irréguliers. La position est automatiquement ajustée par un système hydraulique afin de maintenir une hauteur constante et éviter les interférences avec le sol. La technologie de flottement latéral libre repose sur deux puissants ressorts, incorporés au châssis de l'équipement, qui sont utilisés en association avec les barres de coupe du ramasseur afin d'assurer un suivi exceptionnel du contour du terrain. Ces deux systèmes peuvent être verrouillés pour améliorer le confort lors des activités de transport.



La récolte de maïs haute productivité.

New Holland propose deux gammes de cueilleurs à maïs repliables, à rangée indépendante, pour faire face à toutes les conditions de récolte. La flexibilité de votre flotte est optimale du fait que les cueilleurs à maïs de moissonneuses-batteuses peuvent aussi équiper les ensileuses. Que vous soyez à la recherche d'un ensilage à très riche valeur nutritive ou d'un maïs pour biomasse à haute valeur énergétique, vous avez trouvé votre partenaire de récolte idéal.

Modèles	450SFI	450BFI	600SFI	600BFI	750SFI	750BFI	900SFI
Largeur de fonctionnement (m)	4,5	4,5	6	6	7,5	7,5	9
Nombre de rangs de maïs	6	6	8	8	10	10	12
Type de toupies	Petit	Grand	Petit	Grand	Petit	Grand	Petit
Roue de support du cueilleur à maïs	-	-	○	○	○	○	○
Guidage sur le rang	○	○	○	○	○	○	○
Flottement automatique	-	-	○	○	○	○	○
Extension de goulotte	-	-	-	-	○	○	○

○ En option - Non disponible



Des petites toupies pour une coupe précoce irréprochable

Le cueilleur à maïs équipé de petites toupies de 650 mm de diamètre a été conçu pour trancher proprement et traiter les récoltes courtes précoces dotées de tiges souples avant qu'elles ne sèchent et ne durcissent. La récolte est transférée rapidement et de manière efficace vers les rouleaux d'alimentation pour éviter les pertes onéreuses. L'écartement entre les toupies a été optimisé pour les rangs étroits et des versions avec six, huit, dix et douze rangs sont disponibles. L'ouverture d'alimentation est exactement de la même largeur que celle des rouleaux d'alimentation pour garantir une régularité d'alimentation optimale.



Même la coupe du maïs le plus haut est un jeu d'enfant

Pour les exploitants qui pratiquent la culture intensive du maïs, le cueilleur à maïs à grandes toupies constitue le meilleur choix. Disponible en versions de six, huit ou dix rangs, les toupies de 1 350 mm de diamètre fauchent les maïs les plus hauts, même plantés au plus large espacement de rangs. Les couteaux à rotation rapide tirent la récolte vers le bas à grande vitesse et tout en douceur au profit d'un rendement exceptionnel. Ainsi, le maïs est récolté au bon moment pour pouvoir en extraire tout son potentiel énergétique.



Des performances combinées à très haute valeur nutritive

Une nourriture riche en protéine est un ingrédient crucial pour engraisser et finir le précieux bétail. Aussi, quand seuls les épis de maïs doivent être utilisés, il convient d'installer le cueilleur à maïs New Holland des moissonneuses-batteuses. Il est disponible en 6-12 rangs, tant rigide que repliable, et est le garant d'une productivité et d'une qualité hors pair. Les rouleaux épanouisseurs disposent de quatre couteaux pour tirer efficacement les tiges de toutes longueurs et diamètres vers le bas ; ils sont commandés depuis la cabine confortable pour garantir un travail uniforme en présence de tiges ou d'épis de différentes dimensions. Un rendement exceptionnel et un confort unique garantis.



Les accessoires de la barre de coupe

Un module dédié peut être installé facilement et rapidement à l'avant de la gamme FR pour garantir la compatibilité à 100 % avec les cueilleurs à maïs et les barres de coupe des moissonneuses-batteuses. Le rouleau d'alimentation supplémentaire permet au flux de récolte de franchir la distance additionnelle, au profit de performances et d'une flexibilité exceptionnelles.



La récolte de l'énergie.

Lorsque seule de la nourriture à très forte teneur énergétique est nécessaire, il faut récolter des céréales immatures. L'ajout au fourrage de grains à haute valeur nutritive se soldera par une nette augmentation du volume de lait et une amélioration de sa qualité, parallèlement à un fort accroissement de votre chiffre d'affaires et celui de vos clients. Mais il n'y a pas que le bétail qui a besoin d'énergie ; des végétaux comme le miscanthus peuvent être récoltés et transformés en précieuse bio-énergie. De plus, le secteur en plein essor de la biomasse est très demandeur de taillis à courtes rotations qui peuvent être transformés en énergie pour chauffer votre maison.



Flexibilité Varifeed™

Si vous voulez prolonger la saison de travail de votre barre de coupe Varifeed, vous pouvez la monter tout simplement sur votre FR lorsque vous ne moissonnez pas. Les célèbres barres de coupe Varifeed™ sont entièrement compatibles avec la gamme FR. Grâce au réglage du mouvement du lamier de 575 mm, toutes les cultures sont récoltées efficacement. Les barres de coupe Extra et Haute capacité sont également compatibles avec la gamme FR.





La récolte de biomasse

La barre de coupe 130FB a été conçue pour les activités liées à la biomasse. Idéale pour la récolte des taillis de courtes rotations comme le saule, la barre de coupe est constituée de scies circulaires intégrées qui peuvent trancher des tiges jusqu'à 150 mm de diamètre. Le « tronc » haute résistance guide les tiges vers les rouleaux d'alimentation pour garantir un broyage efficace tout au long de l'année.

Modèle		130FB
Largeur de fonctionnement	(m)	1,3
Deux scies circulaires		●
Diamètre des scies circulaires	(mm)	760
Diamètre maxi. des arbres	(mm)	150

- De série



La meilleure qualité de coupe du segment.

Ce titre est audacieux mais la FR peut soutenir l'affirmation ci-dessus sans sourciller. La technologie de pointe HydroLoc™ garantit une longueur de coupe constante, indépendamment du type de récolte et des variations de charge. Mais la qualité n'est rien sans le rendement. L'appétit insatiable de la FR n'est jamais satisfait et le traitement de la récolte suit le même rythme frénétique que son alimentation. Le résultat ? La meilleure qualité d'ensilage qui facilite la digestion : qu'il s'agisse d'élevage de bétail traditionnel ou d'usines modernes de biomasse.

Une coupe uniforme

La barre de coupe à haute inertie de 780 kg constituée de 2 x 20 couteaux offre des performances de coupe exceptionnelles dans toutes les conditions, sans à-coups. Un large choix de configurations de la barre de coupe est disponible pour un ensilage sur mesure. La conception en chevrons a prouvé qu'elle permettait d'obtenir la coupe la plus uniforme. Les configurations 2x8 et 2x10 offrent une coupe moyenne/longue pour un ensilage nutritif. Les versions 2x12 et 2x16 sont particulièrement adaptées aux activités relatives aux céréales immatures et au maïs ; la coupe courte facilite la fermentation dans les biodigesteurs. La tête de coupe haut de gamme 2x20 spéciale biomasse a été conçue pour offrir la meilleure coupe possible et obtenir ainsi un produit ultrafin doté d'un profil de combustion amélioré. Cette barre de coupe est idéale pour les taillis et le secteur en plein essor des poêles à maïs et à canne à sucre.

Nombre de couteaux de la tête de coupe	Longueur de l'intervalle de coupe (mm)
2x8	6 - 33
2x10	5 - 26
2x12	4 - 22
2x16	3 - 16
2x20	2 - 13



Une longueur de coupe uniforme. Toujours.

Le système de pointe HydroLoc™ permet de régler avec précision la longueur de coupe par le biais du moniteur IntelliView™ IV, en marche, et depuis la cabine confortable. Lorsque la longueur de coupe est modifiée, la vitesse de la barre de coupe se synchronise automatiquement avec le régime de rotation des rouleaux d'alimentation pour produire un flux de récolte uniforme, sans tassements excessifs ni espaces vides. Les barres de coupe équipées de l'option Dual drive peuvent adapter leur vitesse indépendamment de la longueur de coupe.



Technologie ActiveLOC™ : la longueur de coupe adaptée à l'humidité

La FR est désormais équipée de la technologie révolutionnaire ActiveLOC™. Un système de détection du taux d'humidité en temps réel est associé aux paramètres pré-réglés de la longueur de coupe afin de contrôler ce critère en fonction de la teneur en humidité. Résultat : un accroissement de la densité et de la qualité de l'ensilage au profit d'un profil nutritionnel amélioré.

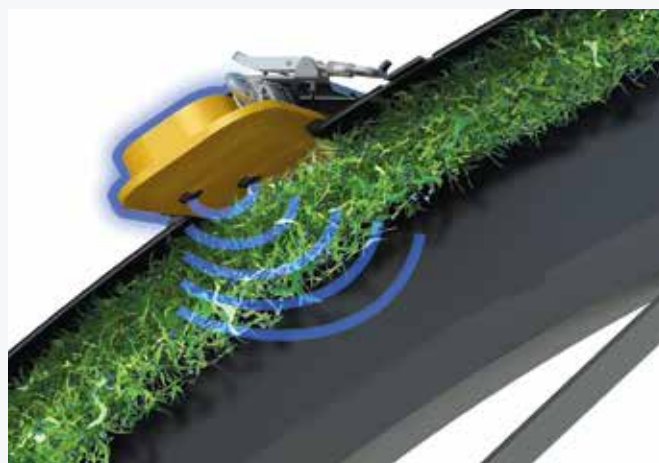

Protection de la machine MetaLoc™

Le système de détection de métal de pointe MetaLoc™ est constitué de six zones de détection qui provoquent l'immobilisation des rouleaux d'alimentation en moins de 300 millisecondes après la détection de métal afin de protéger votre FR et le bétail de vos clients. La localisation du métal détecté sera indiquée sur le moniteur IntelliView™ IV ; l'inverseur d'alimentation soulève automatiquement le pare-vent et inverse la vis d'alimentation pour évacuer énergiquement la récolte. L'opérateur peut même régler la sensibilité du système.



Système RockAlert : détection automatique de pierres

La priorité principale de New Holland est de protéger votre fourrage pour que vous puissiez poursuivre vos activités sans interruption. Le nouveau système RockAlert détecte automatiquement les pierres qui pénètrent dans la machine en surveillant constamment le mouvement des rouleaux d'alimentation. En cas de détection d'un mouvement vertical rapide et soudain, le système arrête automatiquement les rouleaux d'alimentation en moins de 300 millisecondes et les inverse afin d'éjecter la pierre et de protéger ainsi la tête de coupe.



Une puissance de traitement remarquable.

La FR Forage Cruiser doit satisfaire 100 % des utilisateurs, 100 % du temps. Les clients exigent une qualité de récolte exceptionnelle. La FR y répond grâce à ses performances de traitement inégalées. Les entrepreneurs et les coopératives veulent pouvoir passer d'une récolte à l'autre en un clin d'œil afin de limiter les temps d'arrêt improductifs. La FR répond à leurs attentes grâce à la technologie de pointe Variflow™.

Traitement intensif

Tous les modèles FR peuvent être équipés d'un système de traitement intensif en dents de scie. Ces deux rouleaux chromés effectuent un traitement plus agressif au profit d'un rendement supérieur et d'une longévité optimisée dans des conditions fortement abrasives.

Rouleaux éclateurs efficaces

Les rouleaux éclateurs de la récolte se distinguent par leur forme en dents de scie qui améliore le traitement. Ainsi, tous les grains sont éclatés, ce qui rend leur contenu nutritionnel en fibres beaucoup plus digeste. Disponibles en quatre configurations dotées de 99 à 166 dents, l'écartement des rouleaux peut être ajusté à partir du moniteur IntelliView™ IV pour personnaliser vraiment les performances de traitement. Leur surface renforcée, extrêmement abrasive, accroît fortement leur longévité lors des récoltes intensives de maïs.

Facilité de nettoyage

La porte du contre-batteur peut être ouverte à partir du moniteur IntelliView™ IV lorsque la machine est à l'arrêt. L'utilisateur peut ainsi accéder facilement au canal du contre-batteur pour effectuer aisément le nettoyage. La porte se referme automatiquement lorsque le moteur est mis en marche. Cette fonction est de série sur toute la gamme et en option sur la FR450.



Éclateur à maïs		FR450	FR500	FR650	FR780
Diamètre du rouleau	(mm)	250	250	250	250
Système constitué de deux rouleaux en dents de scie	(dents)	99/126			
Largeur des rouleaux éclateurs	(mm)	750			



Technologie Variflow™

Le système Variflow™ a simplifié le flux entre l'éclateur et la remorque et a éliminé ainsi les récoltes stagnantes dans le cas de la culture d'herbe. Le système Variflow™ permet à l'opérateur de modifier la position de la soufflerie en fonction de la nature de la récolte. Il offre une position pour le maïs et deux pour l'herbe : une position est adaptée à la première coupe et à l'ensilage lourd ; l'autre position élimine virtuellement l'espace entre la soufflerie et l'éclateur et est recommandée pour les deuxième ou troisième coupes plus légères qui sont plus facilement expulsées vers la goulotte. En mode Herbe, la soufflerie est positionnée 20 cm plus près de la tête de coupe, ce qui permet d'économiser jusqu'à 40 ch au bénéfice de l'efficacité globale de la machine.

Une personne. Deux minutes. Sans outils.

En moins de deux minutes et tout seul, vous pouvez convertir le dispositif Variflow™ du maïs à l'herbe sans avoir à utiliser d'outil. C'est idéal lorsque la flexibilité maximale est indispensable durant les périodes intenses de récolte. De plus, un système exclusif de tendeur assure une tension correcte de la courroie dans les deux positions pour que vous n'ayez plus à vous en soucier. Pendant des périodes prolongées d'ensilage ou lorsque vous récoltez sans interruption des plantes à forte valeur ajoutée, vous pouvez déposer l'éclateur en moins de 20 minutes avec l'assistance d'un palan dédié.



Réglage
maïs



Réglage
herbe

Un débit de récolte lisse et uniforme.

L'ensilage n'est pas un travail en solo car une communication constante est nécessaire entre l'opérateur de l'ensileuse et le chauffeur du tracteur, pour être sûr que chaque précieux grain est transféré en toute sécurité dans la remorque. Grâce à une rotation de plus de 210° de la goulotte, à une visibilité sans entraves depuis la cabine aux vitres incurvées et au dispositif automatique de remplissage de la remorque, vous êtes sûr de récupérer jusqu'au dernier centime de votre récolte. De plus, les manœuvres en bout de champ sont encore plus efficaces et permettent de s'assurer que toute la récolte est récupérée dans la remorque. Comment ? Grâce à la proximité entre la soufflerie et la tête de coupe, la récolte est transférée dans la remorque deux secondes après son passage dans le ramasseur.

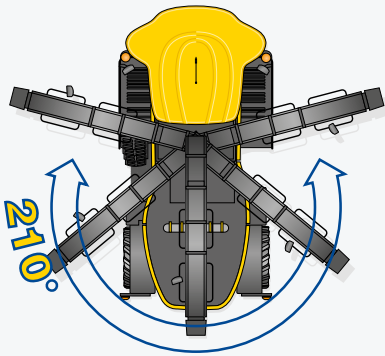

Rotation exceptionnelle de 210° de la goulotte

La goulotte noire effilée bénéficie d'un angle de rotation de 210°, ce qui permet de remplir les remorques à gauche ou à droite de la machine, et une position de repos peut être sélectionnée pour effectuer le transport en toute sécurité. La goulotte est encore plus stable grâce à un étai de support supplémentaire qui, allié à des points de montage plus robustes et à des renforts additionnels, améliore la précision du remplissage. La goulotte extra longue se distingue par une hauteur de décharge de 6,4 mètres, ce qui permet d'utiliser les remorques les plus hautes et de réduire les allers-retours vers le silo au profit du rendement.

Commande de précision de la direction de remplissage

Afin de remplir chaque recoin de la remorque, un déflecteur réglable de 300 mm de largeur peut être installé avec précision en utilisant la commande dédiée sur le levier multifonction CommandGrip™ de manière à ajuster le flux de récolte au millimètre près.



Laissez l'ensileuse FR Forage Cruiser remplir la remorque pour vous

La conduite d'une ensileuse requiert une grande expérience et beaucoup de concentration. Pour vous permettre de vous focaliser uniquement sur le flux de récolte et la progression dans les champs, le système IntelliFill™ constitué d'une caméra 3D plusieurs fois primé détecte automatiquement le bord de la remorque et surveille le remplissage. Quelles que soient la taille et la forme de la remorque, il commande automatiquement le mouvement de la goulotte pour parfaitement remplir la remorque jusqu'au bord, sans gaspiller de grain.



Des performances exceptionnelles de soufflerie

La FR bénéficie des tout derniers progrès en matière de soufflerie pour garantir un transfert efficace de la récolte entre l'éclateur et la remorque. La soufflerie à palettes a augmenté de 40 % le volume d'air en mouvement, ce qui permet de transporter davantage de récolte, plus efficacement. Des analyses informatiques avancées basées sur la dynamique des fluides ont été menées pour définir la trajectoire la mieux adaptée de la récolte et pas moins de 80 % ont ainsi pu être obtenus en ce qui concerne la stabilité de la direction du jet de récolte. Un jet plus stable se solde par une baisse des turbulences et une plus grande efficacité de la vidange.



Modèles Forage Cruiser		FR450	FR500	FR650	FR780
Moteur*		FPT Cursor 13*	FPT Cursor 13*	FPT Cursor 16*	FPT Cursor 16*
Capacité	[cm ³]	12900	12900	15927	15927
Système d'injection		Common Rail	Common Rail	Common Rail	Common Rail
Puissance maxi. à 1 800-2 000 tr/min (ECE R120)	[kW/ch(CV)]	331/450	366/498	480/653	570/775
Couple maximum	[Nm]	2003	2316	2751	3323
Réserve de couple (2 100 à 1 500 tr/min)	(%)	38	38	37	38
Mélange biodiesel approuvé**		B7	B7	B7	B7
Mode de gestion ECO du moteur		●	●	●	●
Système Power Cruise™ II		●	●	●	●

● De série * Développé par FPT Industrial

** Le mélange biodiesel doit être conforme à la plus récente spécification des carburants EN14214:2009 et l'utilisation doit être faite en conformité avec les instructions du manuel d'utilisation

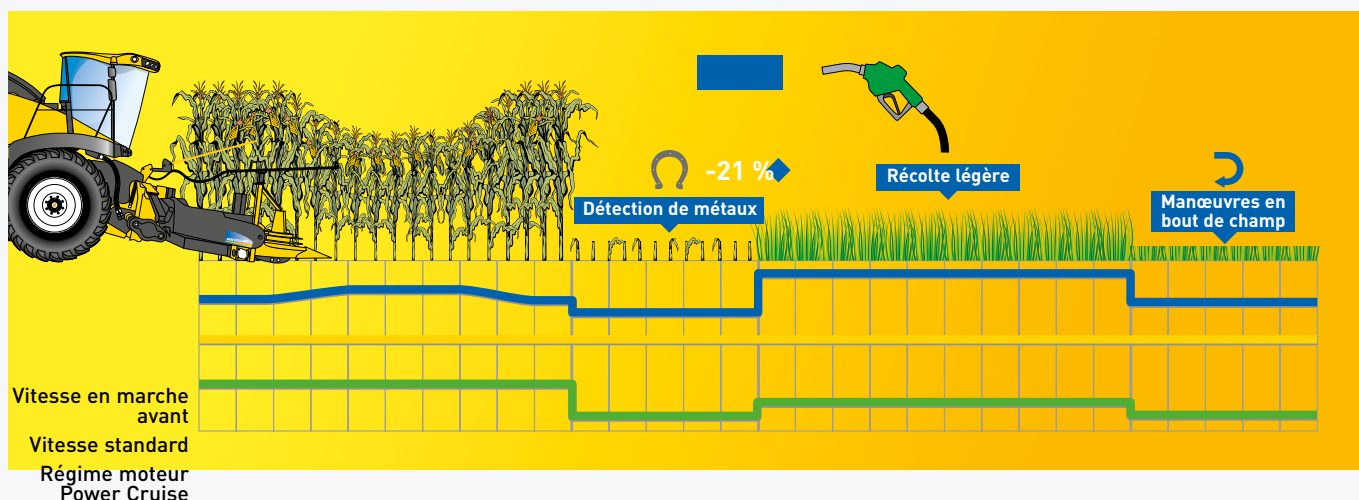

Des modes de fonctionnement automatiques pour une productivité maximale

L'ensileuse FR Forage Cruiser dispose de deux modes de conduite : Power Cruise et ECO, qui peuvent être sélectionnés indépendamment ou utilisés en association l'un avec l'autre. La sélection dépend des conditions de la récolte et des préférences de l'opérateur. Le célèbre système Power Cruise™ II adapte automatiquement le régime moteur et la vitesse d'avancement en fonction de la charge réelle et réduit la consommation jusqu'à 15 %. Pendant les périodes à charge réduite, notamment lors des manœuvres en bout de champ, le régime moteur est réduit au bénéfice de la consommation. Quand la charge augmente, le régime moteur suit le mouvement pour maintenir un niveau de travail élevé. Le mode de gestion ECO du moteur dispose de deux réglages : une gamme rapide qui permet de régler le régime moteur entre 2 100 et 1 950 tr/min, idéale pour l'herbe de fourrage, et une gamme lente de 1 850 à 1 700 tr/min, parfaite en cas de récolte de maïs. L'opérateur règle le régime désiré tandis que le mode de gestion ECO s'assure que le moteur reste toujours à pleine charge afin de garantir un rendement optimal et des performances exceptionnelles, tout en maintenant une vitesse en marche avant constante. La vitesse de transport maximale de 40 km/h peut être obtenue à seulement 1 200 tr/min avec 20 % d'économies de carburant et un environnement plus silencieux.

Transfert de puissance efficace.

Pour tirer le meilleur profit de votre ensileuse FR Forage Cruiser, la transmission de puissance entre le moteur et les composants entraînés, jusqu'au sol, doit être irréprochable. Le concept d'entraînement en ligne et la logique de transmission directe garantissent cette efficacité et bien plus encore.

Option Dual drive

En cas d'utilisation d'accessoires dans des conditions de récolte difficiles, un système Dual Drive en option ajoute un deuxième entraînement hydrostatique qui permet de transférer davantage de puissance à l'équipement de récolte. Le système Dual Drive permet également de régler la vitesse de l'accessoire indépendamment des rouleaux d'alimentation, en déplacement, dans les champs, afin de régler avec précision l'alimentation de la barre de coupe et d'augmenter le rendement de la machine.

Boîte de vitesses à angle droit

La courroie d'entraînement courte se distingue par de nettes améliorations de la transmission de puissance et, par rapport aux systèmes hydrauliques traditionnels entraînés par courroie, la conception de la boîte de vitesses de la FR offre des avantages substantiels. De plus, cette boîte de vitesses est d'une fiabilité à toute épreuve étant donné qu'elle a été conçue pour durer dans le temps.

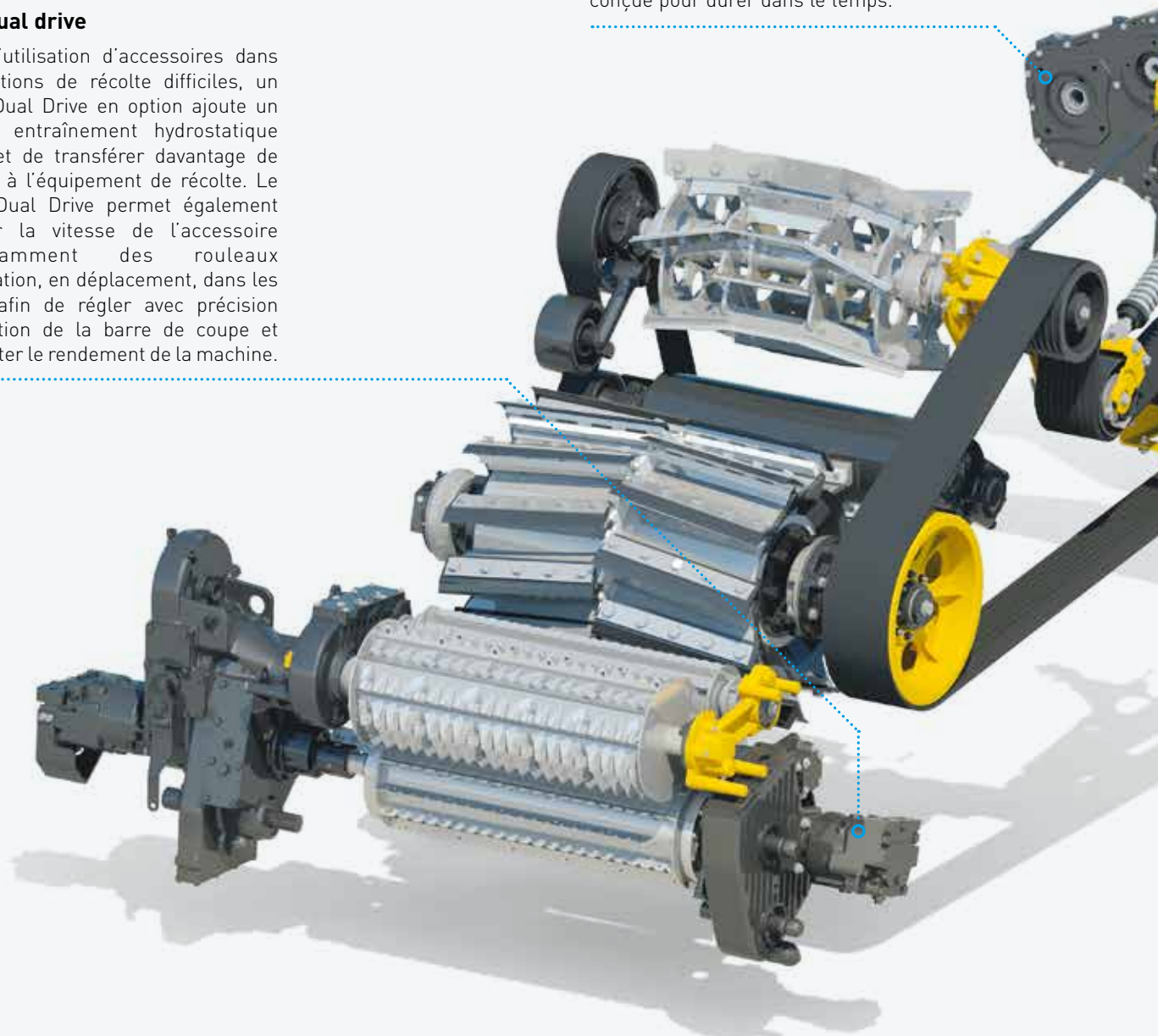



L'efficacité de la transmission en ligne directe

Le concept de la courroie d'entraînement unique élimine les pertes parasites inhérentes aux boîtiers de transfert et permet de passer 100 % de la puissance vers la tête de coupe, l'éclateur et la soufflerie au profit du rendement maximal.



Un large choix de pneus

La FR peut être équipée d'un large choix de pneus pour satisfaire tous vos besoins. La compatibilité est assurée avec la super grande taille 710/70R42, ainsi qu'avec les pneus extra-larges 900/60R38 qui procurent une très grande portance tout en réduisant le tassement et en améliorant la traction. Votre FR peut désormais être chaussée de pneus 680/85R32, ce qui permet de respecter les règlements très stricts sur la largeur de transport de trois mètres. Des pneus jumelés peuvent également être montés. Les essieux de la FR sont également pré-équipés pour recevoir le système de gonflage et de dégonflage centralisé des pneus.



Un rayon de braquage super-étroit

Le châssis compact de la FR et l'excellent angle de braquage de 55° permettent un diamètre de braquage d'à peine 6,4 m. Les manœuvres sont plus courtes et vous passez plus de temps à récolter. De plus, le profil arrière plongeant fait que la machine suit toujours les roues arrière sans porte-à-faux, ce qui facilite les manœuvres et le stationnement.



Longue et stable

L'empattement ultra-long de 3,2 mètres garantit une excellente stabilité au champ et sur route de la FR. Les quatre masses segmentées de 250 kg empêchent les oscillations en cas de transport à vive allure sur route lorsque la barre de coupe n'a pas été désaccouplée. La garde au sol, supérieure de 14 cm par rapport à la concurrence, empêche la machine de s'enliser sur des terrains boueux, rares conditions dans lesquelles le blocage du différentiel de série reste un partenaire de confiance pour vous sortir de l'ornière. La traction intégrale 100 % mécanique en option est disponible pour faire face aux conditions extrêmes.

Spacieux et silencieux. Votre bureau en plein champ.

La gamme d'ensileuses FR Forage Cruiser vous permet tout simplement de transférer votre bureau en dehors de la maison au cours des longues journées de travail. La cabine est extrêmement silencieuse, avec seulement 76dB(A), et la plus spacieuse du segment pour que vous puissiez profiter de toute la place dont vous avez besoin.



Facilité d'accès

Les marches ont été redessinées pour suivre une courbe naturelle afin de faciliter l'accès à la cabine. La plate-forme a été agrandie et des mains courantes sculptées ont été ajoutées pour faciliter l'entrée et la sortie de la cabine en toute sécurité de nuit ou après de longues journées de travail.



Visibilité panoramique de 360°

La surface vitrée incurvée de 360° de la cabine de la FR offre une visibilité parfaite sur la barre de coupe et sur la goulotte, indépendamment de sa position. Les panneaux vitrés de la porte latérale suivent naturellement l'arc de vidange de la goulotte pour que vous puissiez surveiller parfaitement toutes les opérations, tandis que la lunette arrière incurvée vous donne l'impression d'avoir des yeux derrière la tête. Les rétroviseurs électriques en option vous permettent de voir dans toutes les directions et peuvent être positionnés facilement et confortablement depuis la cabine. Jusqu'à trois caméras peuvent être gérées à partir du moniteur IntelliView™ IV. Rien n'échappe à leur vigilance lors du chargement, des marches arrière ou de la vérification du remplissage de la remorque.



Chaque chose à sa place

Vous disposez désormais de l'espace nécessaire pour ranger tout ce dont vous avez besoin. Un grand compartiment derrière le siège de l'opérateur convient parfaitement pour garder la documentation essentielle.



Restez au frais pendant les plus chaudes journées

Pendant les longues journées de récolte, la glacière intégrée sous le siège de l'instructeur vous permet d'avoir toujours sous la main une boisson fraîche. Que souhaitez de plus ? Eh bien, elle est facile à enlever pour simplifier son remplissage. La climatisation est proposée de série mais vous pouvez choisir le système Automatic Climate Control en option qui règle automatiquement la vitesse du ventilateur afin d'ajuster la température avec précision à un degré Celsius près. La FR est sans aucun doute l'endroit le plus frais à la ronde.

Je vous en prie, asseyez-vous.

New Holland vous propose la meilleure gamme de siège du segment, constitué de trois modèles différents parmi lesquels choisir. Tous les sièges sont équipés de coussins perfectionnés. Comme ils sont plus fermes et qu'ils durent plus longtemps, vous disposez d'un confort exceptionnel quelles que soient les conditions du terrain. Un siège instructeur standard, de taille normale et rembourré, se replie et constitue ainsi un plan de travail très pratique quand il n'est pas utilisé.



Siège en tissu Deluxe

- Le siège chauffant en tissu Deluxe en option avec ventilation active est réglable vers l'avant/arrière pour optimiser le confort.

Siège standard

- Le siège large en tissu standard se distingue par des caractéristiques exceptionnelles et permet à l'opérateur de bénéficier d'un confort unique tout au long des interminables journées de récolte.

Des phares puissants pour les nuits les plus obscures.

Le pack d'éclairage monté sur l'ensileuse FR Forage Cruiser place la barre très haut. L'élargissement de la zone éclairée a été étudié de manière à assurer la visibilité maximale sur l'intégralité de la barre de coupe et le champ juste devant. Un phare spécial sur l'extrémité de la goulotte offre une excellente visibilité sur le chargement de la remorque, tandis qu'un pack d'éclairage à LED améliore encore les performances d'éclairage. À la fin d'une longue journée, vous pouvez descendre de la cabine de votre FR en toute sécurité grâce à la lampe de seuil qui reste allumée pendant 30 secondes après la coupure du contact.



Le pack d'éclairage de la FR offre jusqu'à 20 feux de travail dont 17 feux à LED. Onze feux à LED ont été montés avec précision sur le toit pour garantir une répartition parfaite de la lumière.



Six feux de travail ont été placés dans des endroits cruciaux, y compris sur la goulotte, la plate-forme de service et le pare-chocs pour améliorer la précision de l'ensilage lorsque les travaux se déroulent dans des conditions de faible luminosité.



Le nouveau pack d'éclairage à LED sur le bas de caisse facilite nettement les activités d'entretien quand il fait sombre.

Des performances maximisées sans effort.

L'automatisation intelligente et intuitive fait gagner du temps et améliore la productivité. Le levier multifonction CommandGrip™ est l'interface principale de commande de votre FR. Tous les paramètres essentiels au fonctionnement de la machine peuvent être gérés, y compris les commandes de la barre de coupe, l'engagement de la goulotte et l'activation du Power Cruise. La console de droite héberge les fonctions moins fréquemment utilisées qui sont agencées de façon logique et ergonomique. Le fonctionnement de la machine est visible d'un seul coup d'œil sur l'écran couleur du moniteur IntelliView™ IV.



Arrêt rapide (arrêt de l'alimentation et de l'avancement)

Inversion des rouleaux d'alimentation (maintien enfoncé) Activation de l'alimentation (double clic)

Rotation de la goulotte (droite/gauche) et du déflecteur (montée/descente)

Point de réglage de la position de la goulotte (mémoire)

Activation du « retour en position initiale » de la goulotte

Bouton d'automatisation (régulateur de vitesse, guidage automatique)

Rétablissement de la hauteur de la barre de coupe (mémoire)

Position en hauteur de la barre de coupe (montée/descente) Pivote ment latéral de la barre de coupe (gauche/droite)

Bouton d'engagement du batteur du hacheur

Bouton d'arrêt d'urgence (arrêt complet)

Activation de l'inversion du batteur du hacheur (option)

Mémoire de la hauteur de la barre de coupe (1, 2 et compensation de pression réglée à l'aide du bouton Rétablissement MFH)

Commande de régime moteur (augmentation/diminution)

Largeur de l'équipement (plus large/plus étroit)

Boutons programmables

Commandes IntelliFill™

Préréglage de la mémoire de synchronisation du rabatteur (1 et 2)

Ouverture de la porte du contre-batteur

Boutons programmables

L'ensilage sur grand écran

Le moniteur grand écran couleur de 26,4 cm de série, IntelliView™ IV, est monté sur l'accoudoir et est réglable dans n'importe quelle position en fonction du champ de vision de l'opérateur. Cet écran couleur tactile et intuitif affiche et surveille tous les paramètres et les fonctions de l'ensileuse qui peuvent être réglés facilement du bout des doigts.



Commande de montée/descente de la goulotte

Vitesse du rabatteur (ramasseur d'herbe)

Activation du mode route

Vitesse de la barre de coupe

Réglage de la longueur de coupe

Activation du guidage automatique (rang, DGPS)

Écartement du rouleau de l'éclateur à maïs

Circuit hydraulique avant (repli de la barre de coupe)

Correction du décalage de la direction - guidage par rang

Circuit hydraulique haut débit

Activation du système d'inoculant

Changement de vitesses

Frein de stationnement

Engagement 4RM

Les solutions de PLM® de New Holland pour répondre à vos exigences.



Toutes les ensileuses FR peuvent être équipées du pack de guidage automatique IntelliSteer® de New Holland entièrement intégré. L'IntelliSteer est compatible avec les signaux de correction RTK les plus précis et garantit une précision entre rang, année après année, de 1 à 2 cm. De nombreux parcours de guidage, de la simple ligne droite du point A au point B jusqu'aux courbes adaptatives les plus complexes, peuvent être programmés. En outre, plusieurs fonctions avancées permettent à l'opérateur de transférer le parcours de guidage du tracteur vers l'ensileuse pour améliorer la précision des activités sur le terrain. Le résultat ? Les champs sont récoltés à la perfection de manière à ce que chaque grain, brin d'herbe ou épi soit ramassé en toute sécurité.

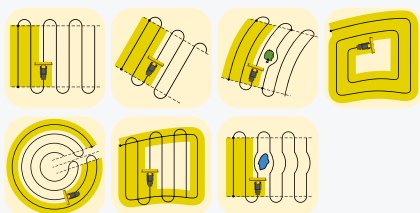

New Holland propose une large gamme de solution de guidage automatique. Vous pouvez même commander votre ensileuse FR Forage Cruiser avec le système de guidage automatique IntelliSteer® entièrement intégré d'usine. L'IntelliSteer est compatible avec les signaux de correction RTK les plus précis et garantit une précision entre rang, année après année, de 1 à 2 cm. Le guidage automatique sur le rang des cueilleurs à maïs fait partie des nombreuses options supplémentaires mises au point pour améliorer l'efficacité et la productivité de la récolte.

Le guidage automatique dans les champs de maïs

Les cueilleurs à maïs peuvent être équipés du système de guidage automatique sur le rang pour que votre FR reste parfaitement sur la bonne trajectoire. Deux capteurs surveillent en continu la position du cueilleur quand il pénètre dans le rang et guident automatiquement la machine pour vérifier qu'elle entre vraiment perpendiculairement au rang même en cas de faible visibilité ou de déplacement à vive allure. Le système peut également être associé à un GPS qui est en mesure de faire la distinction entre les rangs coupés et intacts afin de faciliter les opérations de nuit et les activités avancées de récolte, comme la fonction « skip » qui permet de ne pas récolter certains rangs. De cette manière, vous êtes sûr que votre cueilleur est toujours utilisé à 100 % en permanence.



Une cartographie précise du rendement

Des données précises sur le rendement sont également affichées sur le moniteur IntelliView™ IV grâce aux capteurs montés sur la tringlerie des rouleaux d'alimentation qui analysent le rendement de la récolte. En association avec la vitesse d'avancement de la machine, des informations très précises sur le rendement sont ainsi obtenues. Ces données peuvent être imprimées sur l'imprimante embarquée. De plus, elles peuvent être analysées à l'aide du logiciel PLM® pour présenter aux clients des cartes précises de rendement afin qu'ils ajustent les intrants et améliorent ainsi leurs profits au fil du temps. Ce service intégral peut faire la différence lorsqu'il s'agit de décrocher d'importants contrats d'ensilage.



La détection de l'humidité en temps réel

Le système de détection de l'humidité par résistivité, qui a été mis au point pour le maïs et l'herbe, informe l'utilisateur en temps réel du taux moyen d'humidité par le biais du moniteur IntelliView™ IV dans la cabine. Celui-ci communique avec le système ActiveLOC™ qui règle automatiquement la longueur de coupe afin d'ensiler des produits à très riche valeur nutritive en fonction de la teneur en humidité réelle de chaque andain. Il est ainsi possible d'assurer une application précise d'additif à partir d'un réservoir de 400 litres pour garantir un ensilage d'excellente qualité et éliminer les risques dangereux, voire mortels, de développement de moisissures.



MyPLM®Connect Telematics : gérez votre machine depuis le siège confortable de votre bureau

MyPLM®Connect vous permet de vous connecter à votre FR et de consulter 74 paramètres de la machine en restant confortablement assis à votre bureau. Grâce à la nouvelle fonction de transfert de fichier sans fil, vous pouvez transférer facilement, en toute sécurité, des fichiers vers et depuis vos machines. Cette nouveauté améliore l'accès ou le transfert des données, comme les lignes de guidage, les limites du champ, les cartes de couverture ou les informations sur le rendement et l'humidité. En bref, MyPLM®Connect vous aide à réduire votre facture de carburant et à améliorer la gestion de votre flotte ainsi que la sécurité.



MyNew Holland™

Gérez vos applications PLM ainsi que l'ensemble des activités et des équipements de votre exploitation, et bénéficiez de toute l'assistance dont vous avez besoin à partir d'un seul service centralisé. **MyNewHolland.com** offre l'infrastructure nécessaire pour connecter les différentes activités de votre exploitation et partager des informations, tandis que MyPLM®Connect Telematics vous permet de gérer la logistique, l'utilisation et la productivité de votre flotte. MyNew Holland™ comprend notamment :

- MyPLM®Connect
- Assistance client MyPLM®
- Guides et manuels des différents produits
- Documents de garantie
- Matériel de formation MyPLM®
- Questions fréquentes

360°: ensileuse FR Forage Cruiser.

La nouvelle gamme d'ensileuses FR Forage Cruiser a été conçue pour pouvoir passer plus de temps au travail et moins de temps dans la cour. En effet, nous savons tous comme le temps est précieux au champ pendant les courtes fenêtres d'ensilage. Tous les points de service sont faciles d'accès et les très longs intervalles d'entretien permettront à la FR de passer plus de temps dans son environnement naturel : le champ.

Des plaques d'usure haute résistance peuvent être montées sur le passage du débit de récolte et sur toute la longueur de la goulotte pour augmenter leur durée de vie en cas d'utilisation dans des conditions abrasives.

Des panneaux amovibles dans la goulotte sont faciles à ouvrir pour éliminer une obstruction éventuelle.

Les protections latérales d'un seul tenant s'ouvrent en grand et sont maintenues automatiquement dans cette position pour que vous puissiez accéder à tous les points d'entraînement et d'entretien.



Accès très pratique au filtre à air moteur.

Grâce à la plate-forme de service dédiée, à l'intérieur de la FR, le nettoyage du système de refroidissement est un jeu d'enfant.



Les points de vidange centralisés permettent d'effectuer des vidanges très rapides et propres.

Nouvelle conception du pare-chocs avec boîtes de rangement étanches intégrées et nouvelles masses faciles à installer.



Le réservoir de carburant et celui d'AdBlue de 200 litres sont situés l'un à côté de l'autre pour faciliter leur ravitaillement simultané.



Le système de graissage automatique centralisé est facile d'accès.



Accessoires installés par le concessionnaire

Votre concessionnaire peut vous fournir et installer une gamme complète d'accessoires approuvés pour optimiser les performances de votre machine dans toutes les conditions.

Au-delà du produit.



Formés pour vous offrir la meilleure assistance possible

Les techniciens New Holland qui s'occupent de vos machines suivent régulièrement des formations. Celles-ci ont lieu soit sous forme de cours en ligne soit de cours pratiques intensifs sur site. Cette approche moderne permet à votre concessionnaire d'accéder aux compétences nécessaires pour s'occuper des produits New Holland les plus récents et les plus modernes.

Une assistance illimitée pour une satisfaction illimitée

New Holland vous fournit toute l'assistance dont vous avez besoin, en particulier durant la saison, en vous proposant des solutions extrêmement rapides : car votre récolte n'attend pas ! De plus, New Holland recherche la solution dont vous avez besoin et vous tient au courant : jusqu'à ce que vous soyez 100 % satisfait !

Ne risquez pas la vie de votre machine. Choisissez toujours des pièces d'origine CNH Industrial !



CNH
INDUSTRIAL

**AFTERMARKET
SOLUTIONS**

Modèles Forage Cruiser		FR450	FR500	FR650	FR780
Moteur		FPT Cursor 13L*	FPT Cursor 13L*	FPT Cursor 16*	FPT Cursor 16L*
Configuration du moteur et nombre de cylindres		6 en ligne	6 en ligne	6 en ligne	6 en ligne
Capacité	[cm ³]	12900	12900	15927	15927
Système d'injection		Common Rail	Common Rail	Common Rail	Common Rail
Conformité aux normes antipollution		Tier 3/Stage 3A	Tier 3/Stage 3A	Tier 2	Tier 0
Puissance maxi. à 1 800-2 000 tr/min - ECE R120	[kW/ch(CV)]	331/450	366/498	480/653	570/775
Réserve de couple (2 100 à 1 800 tr/min)	(%)	24	24	37	38
Système Power Cruise™ II		●	●	●	●
Mode de gestion ECO du moteur		●	●	●	●
Mesure et lecture de la consommation via moniteur IntelliView™ IV		●	●	●	●
Compresseur d'air		○	○	○	●
Réservoir de carburant					
Capacité diesel	(l)	1200	1200	1200	1200
Convoiyage		Entraînement HydroLoc™	Entraînement HydroLoc™	Entraînement HydroLoc™	Entraînement HydroLoc™
Réglage de la longueur de coupe		Infini	Infini	Infini	Infini
Nombre de rouleaux d'alimentation	(n°)	4	4	4	4
Largeur d'ouverture d'alimentation	(mm)	860 (33,86 pouces)			
Détection de métal MetaLoc™ avec indication de position		●	●	●	●
Système Dual Drive (entraînement hydrostatique de la barre de coupe)		○	○	○	○
Contrôle actif de la longueur de coupe ActiveLOC™		○	○	○	○
Tête de coupe					
Type de vérin de la tête de coupe		En V avec 2 rangées de couteaux			
Largeur du châssis de la tête de coupe	(mm)	900			
Largeur du vérin de la tête de coupe	(mm)	884			
Diamètre de la tête de coupe (max/min)	(mm)	710/690			
Vitesse de la tête de coupe au régime de 2 100 tr/min	(tr/min)	1130			
Coupes par minute (2x8 couteaux)	(c/min)	9060			
Longueur d'intervalle de coupe (2x8 couteaux)	(mm)	6 - 33			
Coupes par minute (2x10 couteaux)	(c/min)	11320			
Longueur d'intervalle de coupe (2x10 couteaux)	(mm)	5 - 26			
Coupes par minute (2x12 couteaux)	(c/min)	13600			
Longueur d'intervalle de coupe (2x12 couteaux)	(mm)	4 - 22			
Coupes par minute (2x16 couteaux)	(c/min)	18100			
Longueur d'intervalle de coupe (2x16 couteaux)	(mm)	3 - 16			
Coupes par minute (2x20 couteaux)	(c/min)	22600			
Longueur d'intervalle de coupe (2x20 couteaux)	(mm)	2 - 13			
Réglage des contre-couteaux Adjust-O-Matic™		●	●	●	●
Système d'affûtage automatique des couteaux		●	●	●	●
Système d'affûtage automatique des couteaux avec inversion		○	○	○	○
Système Variflow™		Passage d'une récolte à une autre en moins de deux minutes			
Éclateur à maïs					
Diamètre du rouleau	(mm)	200/250	250	250	250
Système constitué de deux rouleaux en dents de scie	(dents)	99 / 126 / 166			
Largeur des rouleaux éclateurs	(mm)	750			
Différence de vitesse de 10 %		○	-	-	-
Différence de vitesse de 22 %		●	●	●	●
Différence de vitesse de 30 % toujours en combinaison avec revêtement chromé		○	○	○	○
Différence de vitesse de 50 % (céréales immatures)		○	○	○	○
Écartement entre les rouleaux (réglage électrohydraulique)	(mm)	1-6			
Commande manuelle d'écartement (rouleaux de 200 mm en option)		○	○	-	-
Commande électrohydraulique d'écartement à distance (rouleaux de 250 mm)		●	●	●	●
Soufflerie					
Diamètre/largeur du rotor du ventilateur	(mm)	525/750			
Vitesse du ventilateur au régime de 2 100 tr/min	(tr/min)	2119			
Goulotte					
Hauteur maximale de la goulotte	(mm)	6400	6400	6400	6400
Angle de rotation	(°)	210	210	210	210
Extension de goulotte (cueilleur à maïs à 10 rangs)	(mm)	720	720	720	720
Extension de goulotte (cueilleur à maïs à 12 rangs)	(mm)	1380	1380	1380	1380
Fonctions automatiques de la goulotte (position initiale et de travail)		●	●	●	●
Protection de la goulotte contre les chocs latéraux		●	●	●	●
Option récoltes abrasives					
Goulotte		○	○	○	○
Débit de récolte		○	○	○	○
Système électrique					
Alternateur 12 volts de série/en option	(Ampères)	240	240	240	240
Capacité de la batterie	(CCA/Ah)	2 x 800/107	2 x 800/107	3 x 800/107	3 x 800/107
Transmission					
Hydrostatique		●	●	●	●
Boîte de vitesses		4 vitesses	4 vitesses	4 vitesses	4 vitesses
Changement de vitesse à distance		●	●	●	●
Blocage du différentiel		○	○	○	○
Roues arrière motrices mécaniques		○	○	○	○
Vitesse maximale sur route à 1 200 tr/min	(km/h)	40	40	40	40

Modèles Forage Cruiser

FR450 FR500 FR650 FR780

		FR450	FR500	FR650	FR780
Systèmes de commande de la barre de coupe					
Commande automatique de hauteur de chaume		●	●	●	●
Mode de compensation de pression		●	●	●	●
Système Autofloat™		○	○	○	○
Flottement latéral mécanique		●	●	●	●
Inverseur hydraulique de la barre de coupe Power Reverse		●	●	●	●
Raccord rapide hydraulique (un seul emplacement)		●	●	●	●
Synchronisation automatique de la vitesse de la barre de coupe en marche avant		●	●	●	●
Surface vitrée de la cabine	(m ³)	6,8	6,8	6,8	6,8
Catégorie de la cabine - EN 15695		1	1	1	1
Pack d'éclairage à LED		○	○	○	○
Siège en tissu de série à suspension pneumatique		●	●	●	●
Siège chauffant en tissu Deluxe à suspension pneumatique avec Active Ventilation		○	○	○	○
Siège chauffant en cuir à suspension pneumatique avec Active Ventilation		○	○	○	○
Siège passager		●	●	●	●
Levier CommandGrip™		○	○	○	○
Moniteur IntelliView™ IV avec position réglable		●	●	●	●
Caméra de recul		○	○	○	○
Climatisation et chauffage manuels		●	●	●	●
Commande de climatisation automatique		○	○	○	○
Glacière amovible		○	○	○	○
Radio MP3 Bluetooth (kit téléphone mains libres)		○	○	○	○
Système de graissage automatique		○	○	○	○
Pare-chocs arrière avec boîtes de rangement étanches intégrées		●	●	●	●
Niveau sonore optimum en cabine - ISO 5131	(dB(A))		76		
Systèmes d'Agriculture de précision New Holland					
MyPLM®Connect Telematics		○	○	○	○
Système de guidage					
IntelliSteer® system		○	○	○	○
Système de guidage automatique sur le rang des cueilleurs à maïs		○	○	○	○
Système IntelliFill™		○	○	○	○
Agriculture de précision					
Capacité du réservoir d'additif en option (avec débit réglable)	(l)	395	395	395	395
Mesure de l'humidité		○	○	○	○
Mesure du rendement et mesure de l'humidité		○	○	○	○
Le pack « Full Precision farming » comprend :					
Mesure du rendement et mesure de l'humidité, cartographie du rendement DGPS		○	○	○	○
Service de support de logiciel et logiciel PLM® pour ordinateur de bureau		○	○	○	○
Poids****	(kg)	12250	12750	12760	13060

● De série ○ En option - Non disponible * Développé par FPT Industrial ** Régime moteur à 1 800 tr/min **** Configuration herbe



Dimensions

Avec roues motrices		680/85R32	800/70R32	710/75R34	900/60R32	710/70R42	800/70R38	900/60R38
Rayon de braquage	(m)				6,4			
A - Hauteur maximum en position transport	(m)	3,86	3,74	3,77	3,76	3,84	3,82	3,84
B - Largeur maximum - transport	(m)	2,97	3,35	3,15	3,48	3,19	3,29	3,48
C - Empattement	(m)				3,2			
D - Garde au sol maxi.	(mm)				500			

New Holland.

Le véritable spécialiste de votre activité agricole.



CHEZ VOTRE CONCESSIONNAIRE



Visit our website:
www.newholland.com

Send us an e-mail:
africa.topservice@newholland.com
middleEast.topservice@newholland.com

