

6 - OPERATIONS DE TRAVAIL

INFORMATIONS GENERALES

Installation des outils

Le coupleur hydraulique permet à l'opérateur de rester dans son siège et de modifier rapidement les outils du bras de la chargeuse.

Le commutateur du coupleur hydraulique doit être utilisé en conjonction avec l'une des trois fonctions hydrauliques (maintenue en fin de course). Pour simplifier les consignes, une seule des trois fonctions hydrauliques est mentionnée:

- Le commutateur auxiliaire du levier de commande.
- Fonctionnement du bras de la chargeuse en position abaissée.
- Fonctionnement de l'équipement en position redressée.

REMARQUE: Si vous avez des questions sur l'installation des accessoires, communiquez avec votre concessionnaire CASE CONSTRUCTION.

1. Confirmez que les marques rouges sur les goupilles de l'indicateur (2) sont visibles (position de déverrouillage). Si les marques rouges ne sont pas visibles, appuyez sur le commutateur du coupleur hydraulique (1) et maintenez-le enfoncé dans le sens de déverrouillage. Avec l'autre main, activez le commutateur auxiliaire du levier de commande jusqu'à ce que les repères rouges soient visibles et complètement levés.
2. Inclinez le coupleur hydraulique vers l'avant.



RAIL226SL0049AA 1

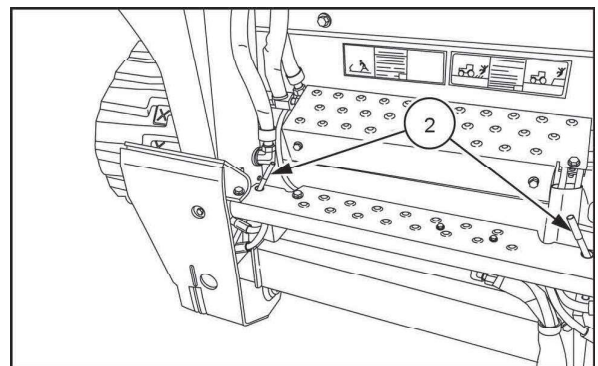

RAIL146SL0840AA 2

3. Déplacez lentement la machine vers l'équipement jusqu'à ce que les deux pattes (3) au-dessus du coupleur se retrouvent sous celui-ci et en alignement avec les points de montage de l'équipement (4).
4. Relevez suffisamment le bras de la chargeuse pour engager l'équipement.
5. Redressez le coupleur vers la machine jusqu'à ce que l'équipement soit repose complètement sur le coupleur et au-dessus du sol.

REMARQUE: Dans la prochaine étape, si les goupilles de l'indicateur ne se rétractent pas, vous devrez peut-être repositionner l'équipement sur le coupleur.

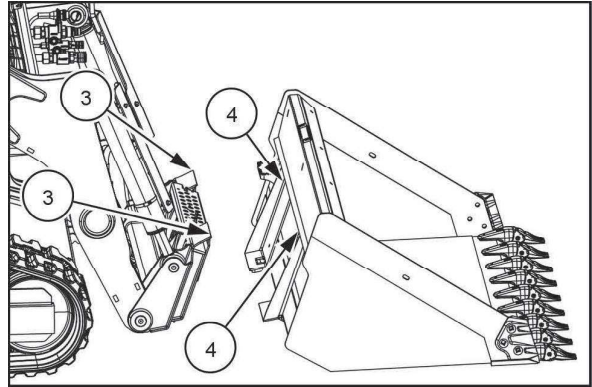

RAIL21SSL0591BA 3

6. Activez le commutateur auxiliaire du levier de commande vers la fin de sa course de commande. Les goupilles de l'indicateur (2) du coupleur se rétractent en position de verrouillage et les marques rouges ne sont plus visibles sur les goupilles de l'indicateur.
7. Relevez lentement l'équipement et faites-le rouler vers l'extérieur. Ne quittez pas le siège de l'opérateur, mais vérifiez visuellement de l'intérieur de la cabine que les goupilles de blocage inférieures du coupleur hydraulique (1) sont déployées complètement dans les fentes des pattes inférieures de l'équipement.

8. **⚠ AVERTISSEMENT**

Risque de chute d'objets!

Avant d'utiliser la machine, assurez-vous toujours que le godet ou l'outil est bien verrouillé dans le coupleur. Le godet de la chargeuse ou l'outil qui n'est pas bien verrouillé dans le coupleur peut se détacher durant le fonctionnement de la chargeuse.

Le non-respect de ces directives pourrait avoir comme conséquence des blessures graves ou mortelles.

W0947A

Assurez-vous que l'équipement est solidement fixé et peut être utilisé en toute sécurité. Actionnez l'équipement sur toute la plage de mouvements avant de commencer les opérations normales de travail.

9. Si applicable, effectuez la connexion hydraulique et/ou électrique de l'accessoire aux connecteurs hydrauliques auxiliaires. Consultez « Éléments hydrauliques auxiliaires » **6-11** ou « Éléments hydrauliques auxiliaires à Débit Élevé Amélioré (EHF) » **6-13**.