

CASE IH
AGRICULTURE
FOR THOSE WHO DEMAND MORE

MAGNUM™ AFS CONNECT™

TRAKTORER MED 310 - 400 HK



DEN OPKOBLEDE MAGNUM

- AFS Connect Telematik-løsning – en gateway til traktorerne i Magnum AFS Connect™ serien
- Udvidede fjernfunktioner
 - Fjernsupport med service
 - Fjernvisning
 - Firmware over the air (FOTA)
- Ny MyCase IH platform

FÅ TOTAL FRIHED

- Intuitivt AFS Vision Pro styresystem med ny AFS Pro 1200 LCD-monitor
- Case IH indkodningsknap – intuitiv navigation og indstilling
- Brancheførende knapper, der kan konfigureres – kan programmeres med mere end 100 funktioner

STÆRK, STÆRKERE, MAGNUM

- Højtydende og driftssikre motorer: fra 280 hk nominelt op til 435 hk maks. effekt
- Der fås et stort udvalg af dæk op til en diameter på 2,15 m
- Magnum Rowtrac – løsningen med fuldt integreret bæltedrev
- Baglift med en løftekapacitet på op til 11.700 kg

SPECIALTILPASSEDE LØSNINGER – TIL LANDMÆND OG MASKINSTATIONER

- Effektivitet – 50 km/t ved 1.350 o/min (CVXDrive)
- Komfort – semi-aktiv hydraulisk kabineaffjedring og affjedret foraksel giver komfortabel kørsel
- Alsidig konfiguration – CVXDrive trinløs transmission eller PowerDrive fuld powershift transmission



LANDBRUGSARBEJDE

som det bør være



DEN NYE DIMENSION	04 - 07
KONFIGURATIONER TIL ENHVER OPGAVER	08 - 11
KABINE	12 - 23
MOTOR, TRANSMISSIONER, DRIVLINJE	24 - 31
ROWTRAC	32 - 35

PTO OG HYDRAULIK	36 - 41
AFS OG AFS CONNECT	42 - 49
SERVICE	50 - 55
BÆREDYGTIGHED	56 - 57
SPECIFIKATIONER	58 - 59

FREMTIDENS TRAKTOR TIL NUTIDENS LANDBRUGSBEDRIFTER

Den nye Magnum AFS Connect

Flere års forskning kombineret med praktisk erfaring og tilbagemeldinger fra kunder verden over er uvurderligt. Det er derfor, at vi kan præsentere et innovativt traktorkoncept til krævende, fremtidsorienterede landbrugsbedrifter, som lever op til selv de mest krævende kunders forventninger.

DEN OPKOBLEDE MAGNUM AFS CONNECT

Det ligger allerede i navnet, – Magnum AFS Connect har den nyeste telematikteknologi. Driftsledere og førere kan overføre information mellem traktoren, en telefon, en tablet eller en stationær computer, alt trådløst. Takket være AFS Connect telematik har du frihed til at understøtte beslutningstagningen med alle indsamlede data, så du kan træffe de rigtige beslutninger på det rigtige tidspunkt, overalt og med enhver enhed. AFS Vector Pro modtageren arbejder med forskellige GPS-signaler, hvilket giver maksimal spor til spor-præcision.

FÅ FORDEL AF MAKSIMAL FLEKSIBILITET

AFS Vision Pro konceptet, der omfatter den innovative AFS Pro 1200 touchskærm med Bluetooth-funktioner, er standard på den nye Magnum. Det er udviklet i samarbejde med landmænd verden over med henblik på at opnå maksimal brugervenlighed og produktivitet.

OVERLEGEN YDELSE

Højtydende, brændstofbesparende og pålidelig: en imponerende motor, højtydende hydraulik, PTO med høj effekt og en rigtig god transmission gør Magnum til en traktor uden sammenligning. Maskinerne i Magnum-serien slår konkurrenterne og sætter nye standarder inden for landbrug, byggeri og infrastruktur. Magnum gør det umulige muligt.

AFS VECTOR PRO MODTAGER

- Komponenter i høj kvalitet med integreret design giver pålidelig og præcis styring

KAMERAER

- AFS Pro 1200 arbejder med fire (4) kamerabilleder. Kameraer foran og bagpå er en del af den omfattende teknologi og luksuskabine-pakken

360° LED-BELYSNINGSPAKKE

- Du kan arbejde døgnet rundt med op til 20 LED-lygter, der giver et fremragende udsyn om natten

MOTOR

- 6-cylindret FPT Cursor 9 motor med 8.7 l slagvolumen og moderne Common Rail fireventils-teknologi, ladeluftkøler og turbolader med variabel geometri (eVGT)
- 310-396 hk nominel effekt, 39 hk ekstra effekt med effektførelse
- Miljøvenlig: overholder EU Stage V emissionskravene
- HI-eSCR2 system med dieseloxyderingskatalysator (DOC) og SCR katalysator (SCRoF)
- Intet behov for recirkulation af udstødningsgassen (EGR)
- Vedligeholdelsesfrit og multipatenteret system til efterbehandling af udstødningsgas



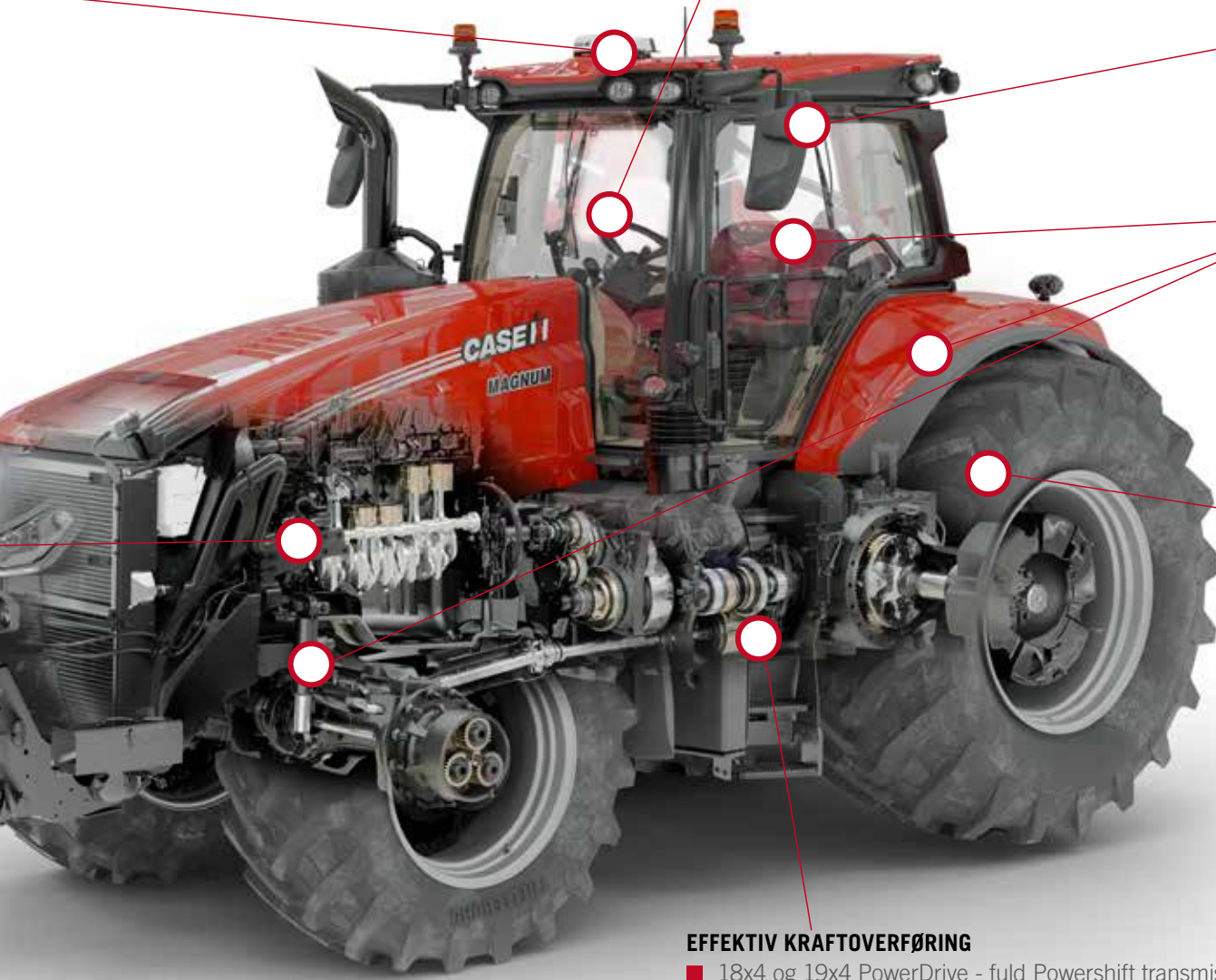

NYT BETJENINGSKONCEPT

- Multicontroller-armlænen med integreret AFS Pro 1200 LCD monitor med høj opløsning
- Case IH dial indkodningsknap giver hurtig adgang til arbejds- og indstillingsmenuer
- Ydelsesmonitor med farveskærm på højre A-stolpe giver et hurtigt overblik over alle informationer

SPEJLE

- Elektrisk justerbare teleskopspejle med elektronisk styring på luksuskabinen kan nemt justeres inde fra kabinen

OVERLEGEN KØREKOMFORT

- Ny semi-aktiv hydraulisk kabineaffjedring
- Aktivt førersæde
- Affjedret foraksel

DÆKTRYKSENSORER

- Registrerer og viser dæktryk på traktor og anhænger via AFS Pro 1200 monitoren.

HYDRAULIKSYSTEM

- Højtydende PFC-pumpe med et flow på 166 l/min helt op til imponerende 282 l/min (Twin-Flow pumpe)
- Løftekapacitet på op til 11.700kg
- Frontlift med maksimal løftekapacitet på 4.070 kg
- Udvendig betjening af baglift, hydraulik og PTO
- Op til 6 elektrohydrauliske fjernventiler bagpå og op til 3 separate midtermonterede elektrohydrauliske fjernventiler til frontlift eller frontmonteret PTO

EFFEKTIV KRAFTOVERFØRING

- 18x4 og 19x4 PowerDrive - fuld Powershift transmission
- Ny 21x5 PowerDrive - fuld Powershift transmission på Magnum 400 med 40 km/t ECO eller 50 km/t ECO
- CVXDrive - trinløs transmission fra 0-50 km/t med Active Hold-funktion
- Automatisk produktivitetstyring (APM) – perfekt samspil mellem motor og transmission

DEN MEST IMPONERENDE MAGNUM NOGENSINDE



Komplet gennemarbejdet – indvendigt og udvendigt

Magnum har altid været i en klasse for sig, når det gælder ydelse, effektivitet og produktivitet. Den nye model går endnu længere. Den centrale betjening sker via AFS Vision Pro styresystemet, hvor du kan styre alt vedrørende præcisionslandbrug, traktorindstillinger og tilslutning til vores integrerede løsninger.

FRIHED TIL AT DRIVE BEDRIFTEN PÅ DIN EGEN MÅDE

Der er øjeblikke i livet, som du bare ikke vil gå glip af - det kunne være dit barns fødselsdag eller et jubilæum. Med AFS Connect får du frihed til at opholde dig der, hvor du har lyst til at være. Du behøver ikke at være i kabinen for at se det, som føreren ser. Du kan få adgang til AFS-monitoren overalt. Integrerede telematik-løsninger opkobler din bedrift, din flåde og dine data. Med AFS Connect kan du optimere din tid ved at udnytte de data, som allerede genereres, så du kan træffe solidt funderede beslutninger.

DEN NYE CASE IH MAGNUM KABINE – EN FØLELSE AF FRIHED

Den nye ændrede kabine på Magnum AFS Connect har materialer i høj kvalitet og et kvalitetsniveau, som det kendes fra bilbranchen. Alle betjenings-elementer er placeret logisk, og Multicontroller armlænet kan justeres i højden og i længden, så det passer perfekt. Praktiske detaljer såsom 5V USB-indgange, 12V strømuttag, flere skærmholdere, rigeligt med opbevaringsplads, kopholdere og sågar et 230V strømuttag, gør at man føler sig godt tilpas i kabinen.

NYE KABINEFUNKTIONER, PRÆCIS HVAD DU HAR BRUG FOR

AFS Pro 1200 monitoren er en HD LCD touchskærm med et knivskarpt billede. Brugerinterfacet kan tilpasses, så du kan få et hurtigt overblik over det vigtigste. Der fås en fjernbetjeningsnøgle som ekstraudstyr, hvor du kan låse kabinen og låse den op ved at trykke på en knap, hvilket er en effektiv beskyttelse mod tyveri.





SEIL
MAGNUM





KLAR TIL DE HÅRDESTE OPGAVER

Din succes er vores mål

Det er ikke svært at angive din virksomheds absolutte prioriteter, på trods af de mange forskellige opgaver. Ganske enkelt: høj ydelse, nem betjening, innovativ teknologi og maksimal effektivitet. En anden vigtig faktor er specialtilpassede løsninger i forbindelse med ethvert krav, da opfattelsen af perfektion er forskellig: traditionelle landbrugsopgaver afviger fra kommunale opgaver eller fra behovet på maskinstationer.

Derfor kan Magnum AFS Connect konfigureres, så den passer til dine behov: indtræk og polstring, transmission samt dæk kan vælges efter behov for maksimal komfort og værdi for pengene.



STÆRK NOK TIL ENHVER OPGAVE

Den nye Magnum – Et fremragende valg for maskinstationer og landmænd

Leder du efter en højtydende, brændstofbesparende og pålidelig maskine til landbrugsopgaver, transport på vej eller andre krævende opgaver? Så skulle du tage et kig på den nye Magnum-serie. Den højtydende hydraulik, PTO med høj effekt og den fremragende trækraft gør Magnum til det rigtige valg til enhver opgave.

REN KRAFT

Den direkte kraftoverføring fra motoren til PTO'en, de robuste komponenter og de solide PTO-komponenter der kan klare høj belastning, gør Magnum til den perfekte maskine til din opgave. Uanset om du knuser sten til vejbyggeri, hakker flis eller kører med store ballepressere, så klarer Magnum opgaven.

MASKINEN HÅNTERER ETHVERT REDSKAB

Med en løftekapacitet på op til 11.700kg har Magnum ingen problemer med tunge redskaber såsom en harve-såmaskine kombination. For at kunne klare høj hydraulisk belastning er der monteret en TwinFlow™ pumpe med 282 l/min, som kan levere det rigtige tryk og flow samtidigt ved konstant drift, eksempelvis kørsel med en pneumatisk såmaskine. Perfekt til konstant drift såsom drev af blæseren på pneumatisk såmaskiner.

FØDT TIL ARBEJDE I TERRÆN

Magnum er også meget effektiv i forbindelse med anlægs- og vejarbejde, eksempelvis til bugsering af store planeringsredskaber. Her er høj effekt og trækraft vigtigt, og Magnum har rigeligt af begge dele takket være 900 mm brede bagdæk med en diameter på 2,15 m eller bælter. Vi tilbyder også et komplet udvalg af ballastvægte til arbejde, hvor der kræves høj trækraft. Dette gør også Magnum til en perfekt maskine til enhver opgave i marken.



FORDELE

- Robust PTO med soft-start-funktion, der øger holdbarheden
- TwinFlow™ pumpe med helt op til 282 l/min flow til konstant hydraulisk belastning
- Op til 11.700 kg løftekapacitet bagpå afhængigt af valg af bagaksel og trepunktophæng
- Brændstofbesparende CVXDrive transmission og mulighed for valg af PowerDrive transmission, der overfører maksimal kraft til jorden
- Robust for- og bagaksel betyder typegodkendelse til en tilladt totalvægt på 18.000 kg og på Rowtrac helt op til 24.500 kg
- 61 cm og 76 cm sporvidde med reduceret jordkomprimering og maksimal trækraft ved en min. bredde på 2,99 m (Magnum Rowtrac)





DIN FORETRUKNE ARBEJDSPLADS

Den mest komfortable kabine

En kabine med et overlegent design (og meget praktisk). Magnum AFS Connect har en stor, luksuriøs kabine indrettet efter førerens behov og med intuitiv betjening. Materialer i høj kvalitet med præcise standarder for fremstilling og stort fokus på detaljer i designet giver en ægte følelse af komfort. De smarte og praktiske opbevaringsmuligheder er bare et eksempel. Samtidig er det nye AFS Vision Pro styresystem og Multicontroller-armlænet en drøm at arbejde med. Skærmen med høj opløsning, optimeret Multicontroller, joystick og Case IH indkodningsknap giver intuitiv betjening med en simpel menustruktur, en touchskærm og genvejstaster. Det er faktisk ret simpelt.



NÅR ARBEJDE IKKE FØLES SOM ARBEJDE

Den nye kabine – imponerende høj kvalitet, imponerende intuitiv

Første gang, du stiger ind i den nye Magnum kabine, vil du 'blive' overrasket over rummeligheden og komponenternes kvalitet. Kabinen er beklædt med smudsafvisende materialer i høj kvalitet, og der kan vælges lædersæde og -rat, hvilket øger komforten yderligere.

EN ARBEJDSPLADS, HVOR MAN FØLER SIG HJEMME

Stig op på de brede, oplyste trin med gelændere og ind i den lyse, støjsvage kabine med et støjniveau på bare 67dB(A) og 6,4 m² glasareal. Automatisk klimastyring, som du kan justere på AFS Pro 1200 monitoren, kombineret med et førersæde med aktiv affjedring, gør dette til vores hidtil mest komfortable kabine.

KOMFORT KOMBINERET MED FUNKTION

Det nye 4-stolpe-design med 360° udsyn og det ændrede Multicontroller-armlæn gør lange arbejdsdage lettere. Førersædet drejer 40°, så du kan kontrollere dine redskaber uden at skulle dreje nakken af led. Den semi-aktive hydrauliske kabineaffjedring, der fås som ekstraudstyr, absorberer stød og ujævnheder, hvilket gør kørslen mere komfortabel. Aktiv styring holder den selvnivellerende kabine stabil, også i sving og under opbremsning. Føreren kan justere affjedringens hårdhed afhængigt af terrænet.

MAKSIMAL PRODUKTIVITET - OGSÅ EFTER MØRKETS FREMBRUD

Nogle dage er længere end andre. Når du har brug for at arbejde om natten oplyser 20 kraftige LED forlygter 360° rundt om traktoren, og du får et rigtig godt udsyn over redskaberne. Følg-mig-hjem-funktionen oplyser vejen hjem, også når du har forladt kabinen.

ET BLIK FOR DETALJER

Der er mange nye idéer indbygget i den nye Magnum-kabine. Der er rigeligt med praktisk opbevaringsplads, og som ekstraudstyr fås en stor køleboks i højre side. Under instruktørsædet, findes et stort opbevaringsrum til pladskrævende dele. De elektriske funktioner er også blevet opgraderede. Alle gængse elektriske tilslutninger sidder præcist, hvor der er brug for dem - i taget, bag Multicontroller-armlænet og på begge skærme. Andre nye funktioner såsom en Bluetooth radio, elspejle, klimastyring, op til fire vinduesviskere og op til fire solskærme afrunder den suveræne kabine.



FORDELE

- Op til 20 kraftige LED arbejdslygter
- Ny ydelsesmonitor med farveskærm monteret på højre A-stolpe
- Solskærme for, bag og i højre side
- Elektrisk justerbare teleskopspejle
- Automatisk klimastyring
- Mange opbevaringsområder
- Fremragende udsyn fremad, til siderne og bagud takket være 6,4m² glasareal
- Luksus lædersæde med 40 graders drejebevægelse
- Fodhviler i mc-stil
- Data- og eludtag



DELUXE TECHNOLOGY KABINE

Velkommen til luksusklassen

Magnum traktorer fås med forskellige udstyrspakker til kabinen. Uanset om du vælger Deluxe, Deluxe Technology eller Luksus-kabinen, får du et suverænt arbejdsmiljø, der lever op til dine krav. Betjeningskomforten og ergonomien på Multicontroller-armlænet er suveræn i forhold til, hvad der findes på andre traktorer, og på armlænet kan du styre alle maskinens vigtige funktioner.

Deluxe-kabinepakken (uden kabineaffjedring) er en økonomisk løsning med mange detaljer, der maksimerer produktiviteten og brugervenligheden på lange arbejdsdage. Hvis du har brug for endnu mere komfort og endnu flere funktioner, vil du sætte pris på vores Deluxe Technology™ kabine med mekanisk kabineaffjedring. Perfekt til krævende kunder, som vil arbejde hurtigt, præcist og sikkert.

DELUXE-KABINE - STANDARDUDSTYR:

- Standard-rat
- Deluxe stofsæde
- Instruktør-stofsæde
- Gummi-bundmætter
- Standard-radio
- Solskærm foran
- Manuelt justerbare spejle

DELUXE TECHNOLOGY-KABINE - EKSTRAUDSTYR:

- Mekanisk kabineaffjedring
- Aktivt stofsæde med affjedring
- Radio med Bluetooth
- Solskærme for, bag og i siden
- Elektrisk justerbare og mekaniske vidvinkel-teleskopspejle
- Fabriksmonterede kameraer for og bag
- Ekstra USB-porte, 3-bens og 230V strømstik



LUKSUSKABINE

Til dem, der ønsker mere

Til dem, der ønsker endnu mere komfort, tilbyder Case IH Lüksuskabinen med semi-aktiv hydraulisk kabineaffjedring. Et ventileret lædersæde i høj kvalitet, læderrat, instruktør-lædersæde og tæppe i kabinebunden giver dig en fornemmelse af ren luksus, mens du arbejder effektivt og produktivt. Denne pakke omfatter også standard kameraer for og bag, så du får et rigtig godt overblik over omgivelserne. Dette reducerer risikoen for ulykker betydeligt.

LUKSUSKABINE - STANDARDUDSTYR:

- Semi-aktiv hydraulisk kabineaffjedring
- Læderrat
- Lædersæde i høj kvalitet med aktiv affjedring, opvarmning og ventilation samt læder-passagersæde
- Tæppe
- Bluetooth radio med kraftige højttalere
- Solskærme for, bag og i siden
- Elektrisk justerbare og elektriske vidvinkelteleskopspejle
- Fabriksmonterede kameraer for og bag
- Separat belysning af komponenter
- Ekstra USB-porte, 3-bens og 230V strømstik



Den semi-aktive hydrauliske kabineaffjedring absorberer effektivt rystelser og vibrationer.



DEN NEMMESTE MÅDE AT VÆRE PRODUKTIV PÅ

Dit valg, din måde, dit styresystem

Vi ved, hvor travlt du og dine ansatte har. Derfor har vi sørget for, at der ikke skal spildes tid på at nulstille præferencer, når der skiftes fører eller opgave. Du har frihed til at definere dine processer og indstillinger, så du får mest muligt ud af din Magnum - dag efter dag.

UDVIKLET AF VORES BEDSTE SAMARBEJDSPARTNERE: VORES KUNDER

Du skal ikke gå langt for at finde det, du behøver. Armlænets position kan justeres i fire retninger, så det passer til enhver fører. Og skærmen kan drejes 52°, hvad mere kan man ønske sig?



Skærmen kan drejes 52 grader, så du kan placere den præcist hvor du ønsker.



**FARVEKODEDE, PROGRAMMERBARE
GREB TIL FJERNVENTILER**

NYT MULTICONTROLLER-GREB

FRIT PROGRAMMERBARE KNAPPER 5 - 8

DELT GASREGULERING

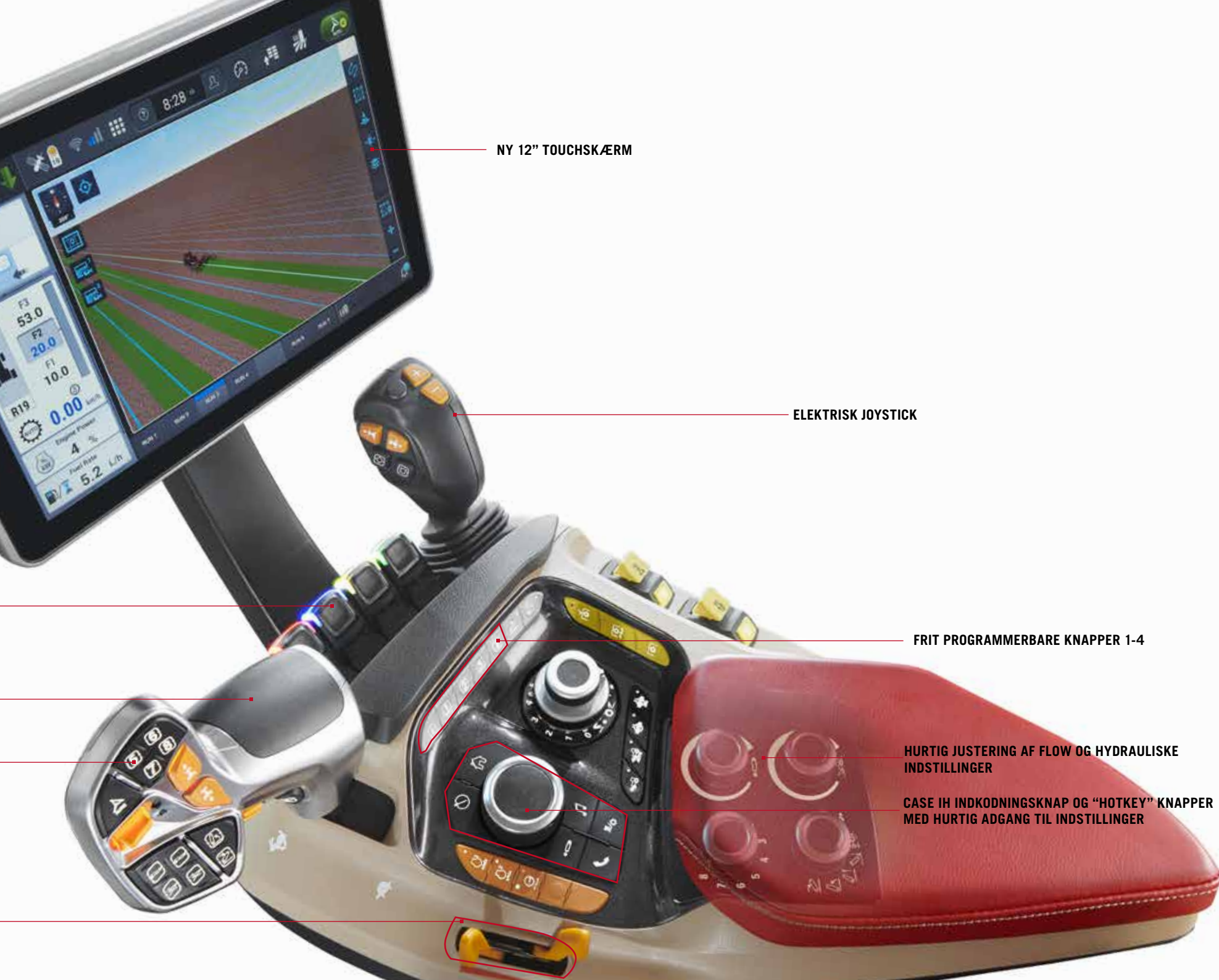

NY 12" TOUCHSKÆRM

ELEKTRISK JOYSTICK

FRIT PROGRAMMERBARE KNAPPER 1-4

HURTIG JUSTERING AF FLOW OG HYDRAULISKE
INDSTILLINGER

CASE IH INDKODNINGSKNAP OG "HOTKEY" KNAPPER
MED HURTIG ADGANG TIL INDSTILLINGER

STYRESYSTEMET, DER TILPASSER SIG DINE BEHOV

Aldrig før har du haft så mange muligheder

Magnums kabine har altid været synonymt med produktivitet, komfort og brugervenlighed. Men hos Case IH er vi ikke tilfredse med at hvile på laurbærene. I stedet har vi spurgt kunderne verden over, hvad de kunne tænke sig at få forbedret. Resultatet er et betjeningskoncept, hvor du har friheden til at tilpasse alle funktionerne til præcisionslandbrug, traktorens indstillinger og tilslutning, så det passer til dine behov.

LIGE VED HÅNDEN

Det ergonomiske joystick er også blevet ændret, så det nu har traktorfunktioner, som kan omdefineres. Joysticket er placeret på armlænet er blevet forbedret og har flere funktioner end nogensinde før, inklusiv betjening af forreste og bagerste fjernventiler, alle transmissionsindstillinger samt ISOBUS funktioner.

MULTICONTROLLER MED FLERE FUNKTIONER

Den nyeste version af den populære Multicontroller forener ergonomi med høj funktionalitet, og den kan tilpasses hver førers præferencer. Fire frit konfigurerbare knapper på Multicontrolleren kan programmeres med enhver funktion efter ønske, så alt er altid inden for rækkevidde, hvilket sparer tid og øger effektiviteten. Endvidere kan fire knapper på tastgruppen til fjernventilerne konfigureres i forhold til hver enkelt fjernventil.

Tildelingen af vigtige ISOBUS-funktioner kan også gemmes for forskellige redskaber. Du og dine ansatte har altid styr på flåden. Symbolet på knapperne er baggrundsbelyst, så det bliver nemmere at arbejde, også når det er mørkt.

Multicontrolleren er installeret i Magnum med følgende funktioner:

- Aktivering af AccuGuide styresystemet
- Proportional styring af CVXDrive transmissionen og med gashåndtag på PowerDrive transmissionen
- Vendegeare (power shuttle)
- Hydraulik for og bag
- Skift af køreområde med CVXDrive og op-/ned-skift med PowerDrive transmissionen
- Tildeling af ISOBUS-funktioner
- Betjening af fjernventiler
- Aktivering af foragerautomatik HMC II
- Hotkeys 5-8 kan programmeres med mere end 100 funktioner



Symbole på alle kontakter er baggrundsbelyste, når forlygterne er tændt.



Med joysticket, der er ekstraudstyr, betjenes hydrauliske funktioner og transmissionens funktioner.

NYE DETALJER DÆKKER FORSKELLIGE BEHOV

Bringer arbejdet til det næste niveau



DISPLAY I A-STOLPEN

Det nye farvedisplay monteret på A-stolpen giver føreren et overblik over de vigtigste data vedrørende brændstoftank, AdBlue-niveau, kølevæsketemperatur, transmission, baglift, PTO-hastighed og kørehastighed. Displayets smalle design passer perfekt på A-stolpen, så det ikke spærrer for udsynet ved for- eller siderude.

NY ADGANGSSTYRING

For første gang har Case IH integreret nyttige funktioner i nøglen. Ud over at kunne låse kabinen og låse den op ved at trykke på en knap beskytter den nye nøgle også mod uautoriseret adgang og tyveri, da traktoren ikke kan starte uden en genkendt nøgle

Med den nye fjernbetjeningsnøgle kan man låse kabinen og låse den op uden brug af selve nøglen.



Nye genvejstaster gør det nemt at navigere.

DE VIGTIGSTE FUNKTIONER

Betjeningspanelet på armlænet er helt nyudviklet. Knapperne er inddelt i grupper og farvekodede, så det er endnu nemmere at skelne mellem dem. Transmissions- og motor-relaterede funktionsknapper er eksempelvis orange, mens PTO-knapper er gule. En anden unik ny funktion er muligheden for at navigere på touchskærmen med indkodningsknappen. Brug Case IH indkodningsknappen og få hurtig adgang til arbejds- og indstillingsmenuen, især under kørsel. Der er genvejstaster tæt på indkodningsknappen, som giver føreren direkte adgang til relevante funktioner.

AFS PRO 1200 TOUCHSKÆRM

En universalskærm med høj opløsning



DINE EGNE INDSTILLINGER

AFS Pro 1200 monitoren giver dig et overblik over alle traktorfunktionerne. Det er nemt at optimere hydraulik, PTO, motor og transmission. Det kan ikke være nemmere - man skal bare bruge Case IH indkodningsknappen og genvejstasterne, så har man styr på alle traktorens funktioner.



VIDEO-INPUT

Monitoren kan vise live-video fra flere kameraer bag på traktoren, eller bag på store redskaber såsom en anhænger eller en ballepresser. Derved bliver det nemmere end nogensinde at bakke med store redskaber. Fra fabrikken kan der installeres et kamera foran og et bagpå.



FRIHED Gennem AUTOMATISERING MED HMC II

Magnum har som standard den innovative foragerautomatik HMC II, som kan automatisere gentagne processer. For at øge produktiviteten kan du registrere processer i realtid under arbejdet, eller ved at indtaste kommandoer på AFS-monitoren. Spar værdifuld tid på forageren, og koncentrer dig om arbejdet.



OVERBLIK OVER DET HELE, ALT UNDER KONTROL

AFS Pro 1200 med høj opløsning er lige så nem at bruge som din smartphone. Hver fører kan konfigurere og gemme undermenuer og genveje efter behov.



Derved kan alle førere udnytte maskinens fulde potentiale, uden at de skal bruge tid på at gendanne foretrukne indstillinger.

FRIHED GENNEM STYRING

ISOBUS er en moderne grænseflade mellem traktor/redskab, hvor redskabets driftsskærm kan vises på AFS Pro 1200 monitoren. Du har ikke brug for en ekstra skærm, hvilket reducerer omkostningerne. Med ISOBUS III kan redskabet styre dele af traktoren, f.eks. fjernventiler, PTO, bagliftens position og kørehastigheden.



FRIHED TIL AT VÆLGE

Med AFS Pro 1200 monitoren kan du vælge mellem mere end 100 funktioner, som kan tildeles otte frit programmerbare taster. Funktioner såsom radioens lydstyrke, forøgelse/reduktion af klima anlæggets blæserhastighed eller besvarelse/afslutning af telefonopkald kan herefter nemt styres med de programmerbare knapper på Multicontrolleren eller på det integrerede betjeningspanel (ICP). Dine førere har altid de passende indstillinger lige ved hånden.



OVERVÅGNING AF YDELSE

Monitoren registrerer også samlet ydelse og statistik for hver arbejdsdag. Alle data sendes direkte fra AFS Pro 1200 monitoren til din MyCase IH platform, hvor de kan analyseres yderligere.







GANSKE ENKELT HØJ YDELSE

Perfekt afstemte komponenter

Case IH udviklerne har udelukkende anvendt de mest avancerede teknologier i Magnum AFS Connect for at skabe fremtidsorienterede drivlinje-løsninger. Motoren, transmissionen og chassiset udmærker sig ved at være effektive, økonomiske og miljøvenlige.

Den højtydende motor kombineret med dit valg af CVXDrive transmission eller den gennemprøvede PowerDrive Full Powershift transmission giver overlegen effektivitet og trækraft.

De robuste og holdbare aksler kan håndtere selv de tungeste redskaber, og den følsomme forakselaffjedring giver fremragende kørekomfort og høj sikkerhed. Magnum Rowtrac systemet gør udvalget komplet, også for de mest kritiske kunder. Uovertruffen trækraft, kørsel uden hjulslip og fuld differentialespærre garanterer maksimal trækraft, som er skånsom mod jorden, selv når der drejes skarpt.

- 1** Luftindsugning med støvudskiller og luftfilter, der forhindrer indtrængen af smuds
- 2** Udstødningsspjæld, der forbedrer effektiviteten på SCR katalysatoren, når det er koldt
- 3** DOC hjælper til med hurtigt at opvarme SCR katalysatoren
- 4** AdBlue indsprøjtning og patenteret AdBlue blandeenhed, som blander brændstoffet ensartet
- 5** Selektiv katalytisk reduktion på filter (SCRoF) med partikelfiltrering
- 6** Renssekatalysator (CUC), der nedbryder den resterende carbamid

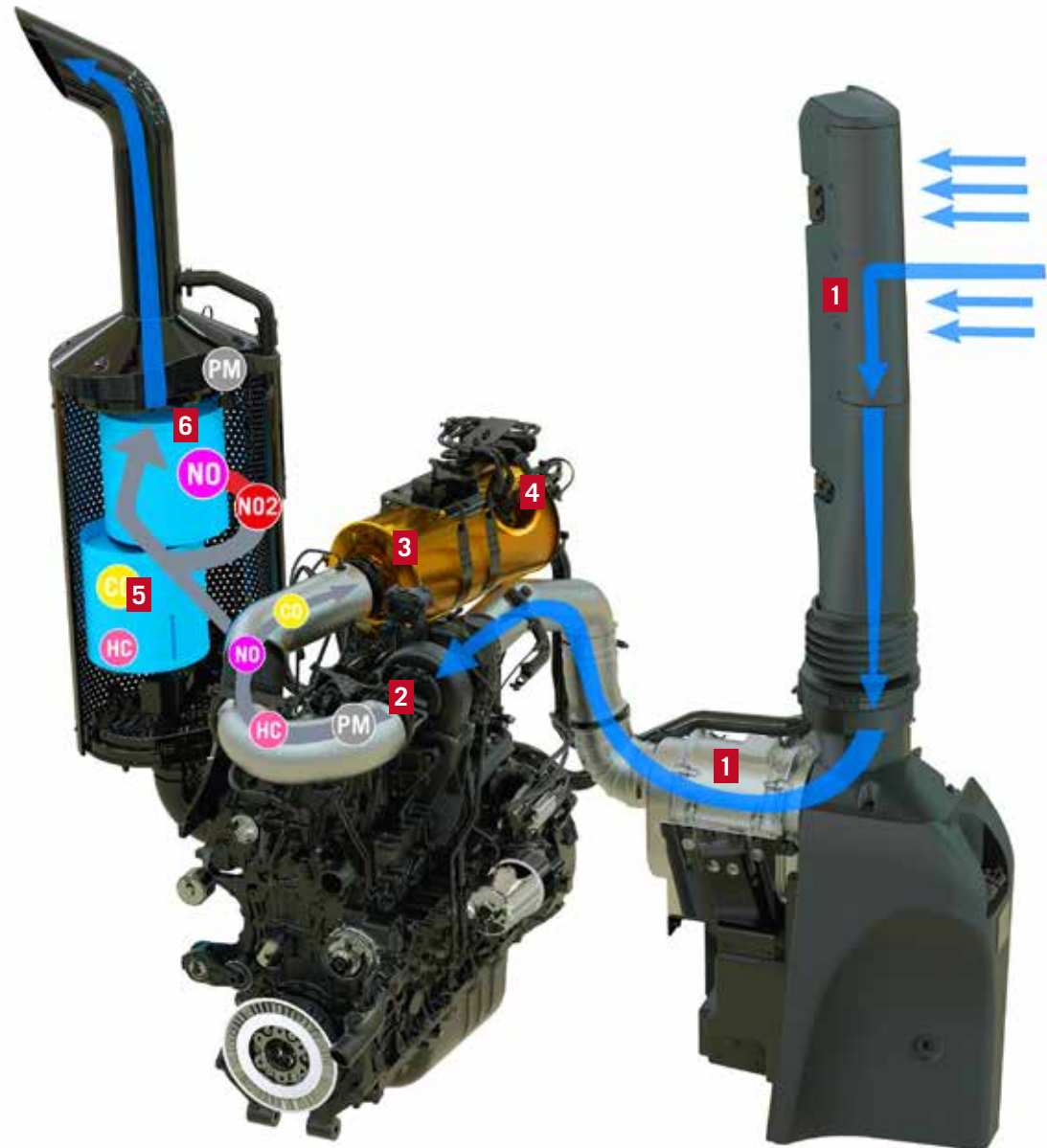

MAGNUM 400

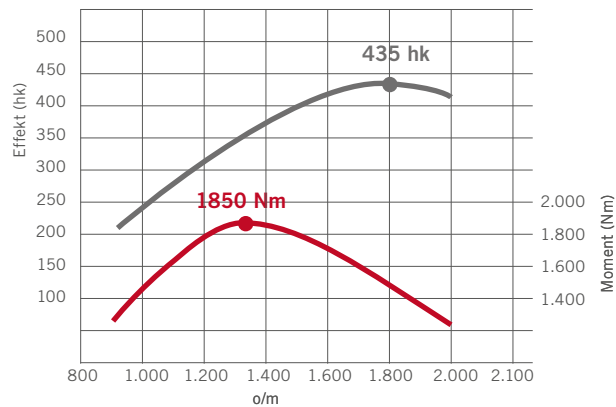

MAGNUM MOTORTEKNOLOGI

Kompromisløs ydelse under alle forhold

Magnums FPT Cursor 9 motor med moderne Common Rail fireventils-teknologi, ladeluftkøler og turbolader med variabel geometri (eVGT) er en af de mest innovative og miljøvenlige motorer i branchen. Disse pålidelige motorer er udviklet og produceret af vores søstervirksomhed FPT, en af de mest erfarne specialister inden for fremstilling af højtydende industrimotorer.

MASSIV YDELSE FRA 8.7 L MOTOREN

Case IH FPT motorer kan levere op til 10% effektforøgelse, med den nødvendige ydelse, når du skal bruge den. De har endvidere en effektforøgelse med op til 39 ekstra hk for at opretholde hastighed og produktivitet under kørsel, eller når der bruges PTO-drevne redskaber. Systemet overvåger konstant driftsbetingelser på transmission, PTO og hydraulik, og leverer ekstra ydelse, når der er behov for det.

TILSTRÆKKELIGE RESERVER, NÅR DET ER NØDVENDIGT

Med en massiv momentforøgelse på 40% har motoren et tilstrækkeligt ekstra moment til at kunne trække selv det tungeste redskab eller til at drive PTO'en, selv når omdrejningstallet falder. Den overlegne trækraft skyldes motorens evne til at danne maksimalt drejningsmoment i et stort effektområde.

Magnum-motorerne fås med motorbremse, som reducerer slitage på drivlinjen og giver bedre kontrol over traktoren.

EN SPECIEL MOTOR: MILJØVENLIG MED LAV EMISSION

Takket være systemet med højeffektiv selektiv katalytisk reduktion (HI-eSCR2), som er patenteret af FPT Industrial, lever alle Magnum modellerne op til de strenge Euro Stage V emissionskrav. Den patenterede SCR-on-Filter teknologi og den effektive forbrænding betyder, at det ikke er nødvendigt at lede eksternt kølet udstødningsgas retur (CEGR). Systemer til efterbehandling af udstødningsgas omfatter også en

dieseloxyderingskatalysator (DOC), der sprøjter AdBlue ind i udstødningsgassen for at rense den. Dette efterfølges af en kombination af SCRof og CUC-katalysator monteret forinden i udstødningssystemet i traktorens højre side, så førerens udsyn ikke spærres.



FORDELE

- FPT motorteknologi fra 310 til 396 hk (nominelt)
- Alle maskiner lever op til Stage V kravene uden recirkulation af udstødningsgas
- 600 t serviceinterval for motorolie og oliefilter
- Mulighed for motorbremse
- Store brændstoftanke med op til 678 l sikrer lange arbejdsdage uden genoptankning
- Vistronic ventilator med optimal køling

DEN GENNEMPRØVEDE FULL POWER SHIFT TRANSMISSION FRA CASE IH

Effektiv kraftoverføring øger produktiviteten

Den aktuelle serie af højtydende Magnum traktorer er udviklet til at gøre dit arbejde nemmere og mere produktivt, så du kan imødekomme de krav, der stilles til landbruget i dag. Og med valget mellem to transmissioner kan du være sikker på, at du får den mest effektive ydelse. Uanset hvilken mulighed du vælger, sikrer APM det mest brændstofbesparende samspil mellem motoren og transmissionen – og derfor opnås der en effektiv brændstofbesparelse.

Magnum 280-340 modellerne har en højeffektiv 18x4 PowerDrive Full Power Shift transmission. 50 km/t versionen har 19 fremadgående gear og 4 bakgear. Som noget nyt fås der en ekstra robust 21x5 PowerDrive transmission på Magnum 400. Du kan vælge mellem 40 km/t Eco og 50 km/t Eco kørehastighed med endnu bedre brændstofudnyttelse og støjsvag drift.

Transport og markarbejde klares med et lavt brændstofforbrug takket være systemet til automatisk produktivitsstyring/APM, som automatisk vælger det perfekte motoromdrejningstal og gearområde for at opnå den forindstillede ønskede hastighed ved lavest mulige brændstofforbrug.

LÆN DIG TILBAGE, SÅ KLARER APM RESTEN

Alt hvad du skal gøre er at aktivere APM i mark- eller vejtilstand, indstille den ønskede hastighed med knappen på Multicontrolleren, hvorefter APM klarer resten. Du kan koncentrere dig om arbejdet, mens APM klarer gearskiftet og hele tiden justerer motorens omdrejningstal i forhold til lasten og terrænet. Dette giver bedre kørsel og højere produktivitet på lange dage i marken, og brændstofforbruget optimeres.

FORDELE

- 18x4 eller 19x4 PowerDrive transmission med Full Powershift, 40 km/t, 40 km/t ECO eller 50 km/t
- Ny 21x5 PowerDrive transmission med Full Powershift, 40 km/t Eco eller 50 km/t Eco på Magnum 400
- System med automatisk produktivitsstyring (APM) optimerer traktorens effektivitet

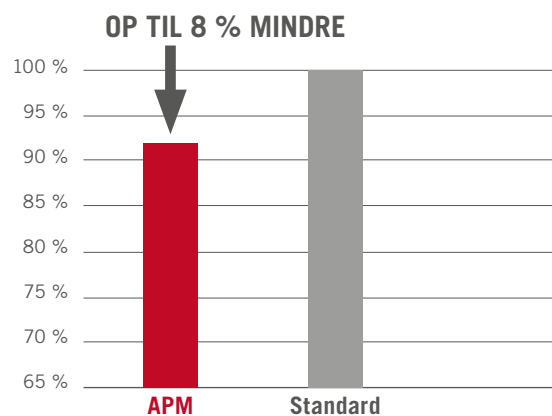

Auto Road: reduceret brændstofforbrug ved kørsel i denne tilstand

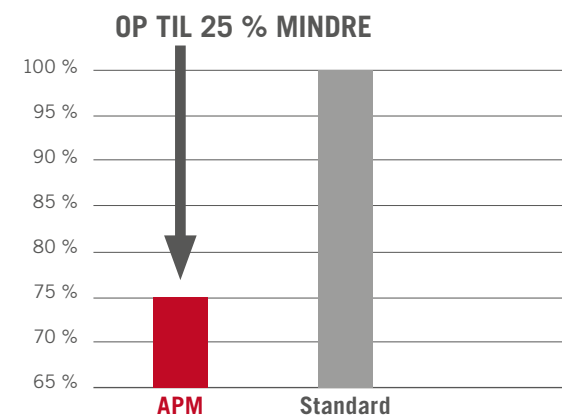

Auto Field: perfekt forgøelse af din produktivitet

CVXDRIVE - DET TRINLØSE DREV

Vores drev holder dig kørende

ROBUST DESIGN

Den gennemprøvede CVXDrive transmission giver optimal trækraft, mere effektivt med fire områder og med højere ydelse til vanskelige opgaver. Fås på Magnum 310-340 CVXDrive og er standard på Magnum 380 CVXDrive.

EFFEKTIV BRÆNDSTOFUDNYTTELSE MED APM, UANSET OPGAVER

APM styrer automatisk traktorens hastighed i forhold til optimalt motoromdrejningstal og udvekslingsforhold. Systemet sikrer, at du altid kører i det mest effektive område.

Brændstofforbruget reduceres yderligere, da tophastigheden på 40 km/t opnås ved bare 1.350 o/min. Arbejde, hvor der kræves meget lav kørehastighed, gøres lettere med en krybegears hastighed på 30 m/t.

VI PRIORITERER SIKKERHED

Det er nemt og sikkert at arbejde med Magnum CVXDrive. Når du stopper på en stejl skråning, forhindrer den fabriksmonterede Active Hold-funktion traktoren i at rulle baglæns, selv med tunge redskaber eller anhængere. Du kan fortsætte fremad uden at skulle bruge koblingen eller bremserne.

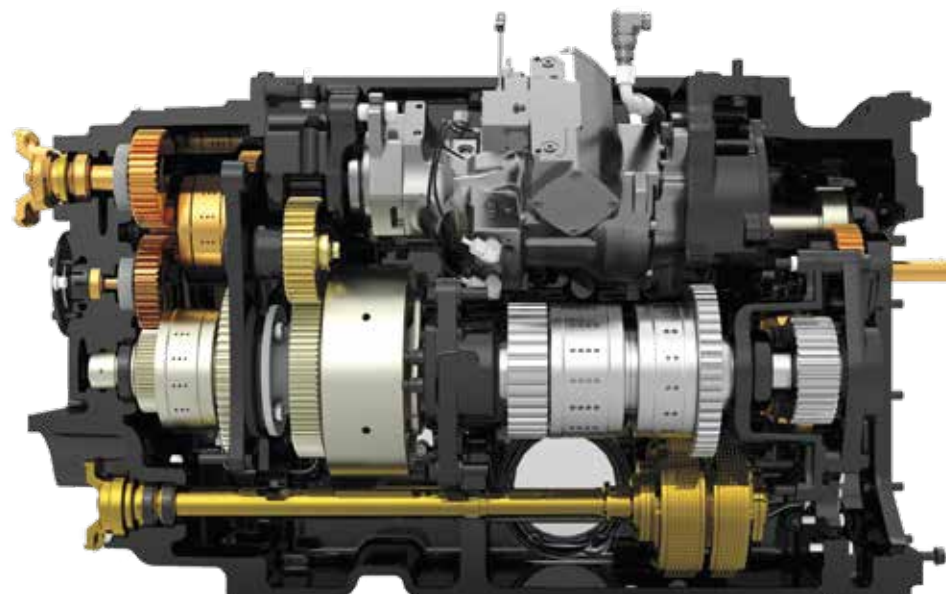

ECODRIVE DELT GASREGULERING

Med den manuelle ECODRIVE gasregulering kan føreren forvælge min. og maks. motoromdrejningstal og justere motorens omdrejningstalsområde i forhold til den aktuelle opgave.

FORDELE

- Trinløs CVXDrive transmission 40 km/t ECO eller 50 km/t ECO
- APM automatisk produktivitetstyring med optimal brændstofudnyttelse
- Active Hold-funktion holder den belastede traktor stille, uden at man skal aktivere bremserne

HØJTYDENDE, HURTIG, MANØVREDYGTIG

Velkommen til topklassen

Det betaler sig at have erfaring, når man producerer store traktorer. Case IH har udviklet den nye Magnum til at kunne arbejde i mange timer under de mest krævende forhold. Robust teknik og den rigtige drivlinje kan nemt håndtere selv den tungeste last. Hver enkelt akselkomponent er udviklet og gennemtestet på vores hovedsæde i Racine, USA.

OPTIMAL TRÆKKRAFT

Der fås dæk op til en diameter på 2,15 m og en bredde på 900 mm for at opnå maksimal trækraft med minimal jordkomprimering. Den lange akselafstand på op til 3,155 m hjælper med at optimere trækraften, og det samme gør muligheden for at vælge fabriksmonteret frontballast på op til 1.225 kg og baghjulsvægte på op til 2.500 kg.

AKSLER UDVIKLET PÅ VORES EGEN FABRIK

Case IH tilbyder en lang række aksler til hver model, hvilket giver perfekt stabilitet og høj nyttelast. Kategori 5 HD bagakslen og kategori 5 forakslen, som også fås med affjedring, er robuste aksler med endnu højere nyttelast.

Ved jordbehandling med faste kørespor (CTF), hvor der køres med rækker større end 3 meter, kan det være en fordel at vælge en bredere foraksel.

MEGET MANØVREDYGTIG

Baseret på værdifulde tilbagemeldinger fra kunderne har vi udviklet et avanceret hjælpebremssystem, som reducerer Magnums venderadius og beskytter jorden på forageren, og som automatisk aktiverer bagbremsene afhængigt af styrevinklen.

FÅR DIG FREMAD

Med knapper i armlænet til hurtig indstilling er det nemt at aktivere den automatiske differentialespærre og automatisk 4WD, uden at man skal gå ind i yderligere menuer.

Nogle versioner omfatter:

- Automatisk deaktivering af differentialespærren afhængigt af bagliftens position.
- Automatisk deaktivering af differentialespærren, når der svinges et bestemt antal grader

ALTID KONTAKT

Magnums robuste frontaffjedring sørger for, at hjulene altid har jordkontakt, hvilket giver maksimal stabilitet, trækraft og styring. Uanset om du er i marken eller kører med høj hastighed på vej, så forhindrer affjedringen vippebevægelser på traktoren og udligner bump og tilbageslag. Affjedringens hårdhed og blokering af affjedringen kan på AFS Pro 1200 monitoren nemt justeres i tre tilstande: blød, medium og hård.

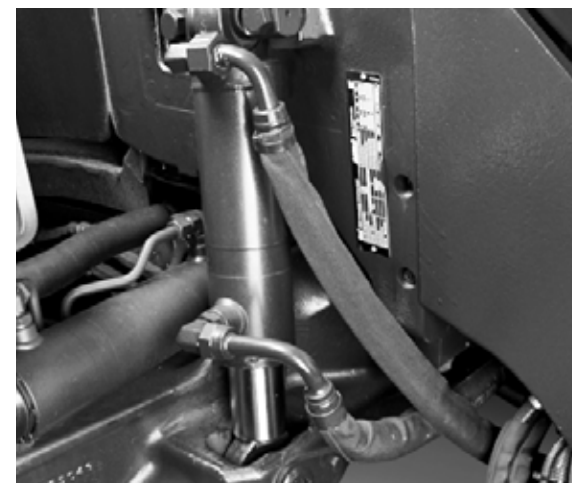

Fuld stabilitet, komfortabel kørsel og maksimal trækraft ved hjælp af forakselaffjedringen.



Der fås baghjulsvægte på op til totalt 2.500 kg.

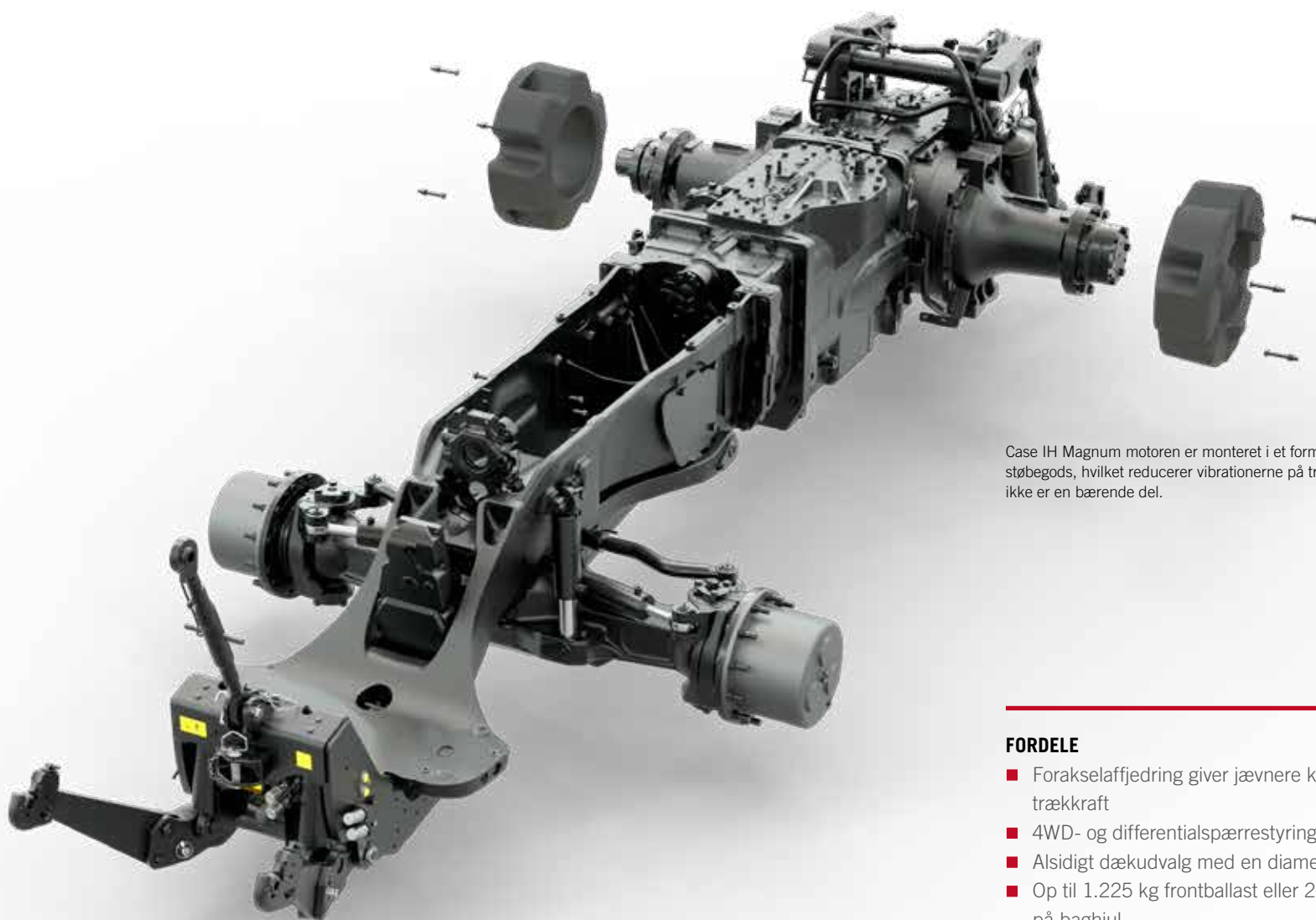

Case IH Magnum motoren er monteret i et formet chassis i robust støbegods, hvilket reducerer vibrationerne på traktoren, da motoren ikke er en bærende del.

FORDELE

- Forakselaffjedring giver jævnere kørsel og bedre trækraft
- 4WD- og differentialspærrestyring
- Alsidigt dækudvalg med en diameter op til 2,15 m
- Op til 1.225 kg frontballast eller 2 x 1.250 kg ballast på baghjul
- Adaptiv styring (ASC) er standard
- Mulighed for overvågning af dæktryk på traktor og anhængere på AFS Pro 1200 monitoren

OPTIMAL TRÆKKRAFT

Den fuldt integrerede løsning

Som landmand er du klar over, hvor vigtig jorden er for landbruget generelt og for din bedrift i særdeleshed. Den er basis for intens tilplantning og grundlaget for højt udbytte. Hos Case IH er vi klar over, at dine mest værdifulde ressourcer skal behandles skånsomt. Dette mål og vores ekspertise inden for konstruktion af bæltedrev fik os til at kombinere alle fordelene ved en bæltedrevet maskine med det bedste fra en traditionel traktor. Magnum Rowtrac giver maksimal jordkontakt og suveræn trækraft uden at det går ud over kørekomforten eller manøvrerygtigheden, som det kendes fra en gængs traktor med hjul.



Systemet med positivt træk eliminerer slip mellem drivhjulene og gummibælterne under alle forhold.

DET BEDSTE FRA TO VERDENER

Case IH Quadtrac lagde grundstenen, Magnum Rowtrac fortsætter udviklingen - der fås bælter med op til 762 mm bredde for at øge jordkontakten. Kombinationen af hjul og bælter sikrer 4 uafhængige kontaktpunkter med jorden, hvilket giver bedre trækraft, perfekt vægtfordeling og bedre beskyttelse af jorden under alle forhold.

UNIKT DESIGN

Bæltesystemet er udviklet som en integreret del af chassiset fra starten. Eftermonterede løsninger kan ikke garantere samme effektniveau, lastkapacitet og frihøjde. Højden på modellen med bælter er den samme som på modellerne med hjul. Med en maks. hastighed



Olieinspektionsruder i hjulnavene letter den daglige kontrol.

på 40 km/t og en transportbredde, der overholder færdselslovens bestemmelser, kan man køre hurtigt og komfortabelt på vejen.

KØRSEL UDEN SLIP HOLDER DIG I GANG

Bælterne låses altid tvunget, selv når det er vådt eller mudret. Et stort drivhjul griber fat i leddene på gummibæltet og omdanner det høje moment til fremadgående bevægelse. Effekttab på grund af slip hører fortiden til. For at sikre konstant mekanisk kraft er det triangulære bælte monteret med et automatisk hydraulisk strammesystem, der ligner systemet på Quadtrac.

LANGE SERVICEINTERVALLER, ENKEL VEDLIGEHOLDELSE

For at sikre maksimal levetid på bælterne er Magnum Rowtrac som standard udstyret med en skraber på drivhjulet. Smuds og urenheder holdes væk fra drivenheden. Endvidere er det nemt at kontrollere oliestanden i navets inspektionsrude i forbindelse med daglig vedligeholdelse.



FORDELE

- Drejer som hjul og kører som bælter
- Udviklet til at køre med bælter
- Der findes 2 modeller med 380 hhv. 400 hk
- 100% kraftoverføring med positivt drev
- 24,5 tons maks. totalvægt
- Fuld typegodkendelse i Europa
- Nyt bremseassisteret styresystem er standard på Rowtrac for at reducere venderadius

BESKYTTELSE AF JORDEN

Vi beskytter din vigtigste ressource



TRÆKKRAFT, IKKE SLIP

De tre affjedrede bæltetruller sikrer, at traktorens vægt fordeles ensartet over hele bæltets flade, som følger alle konturer i ujævn terræn. Få effektiv trækraft og minimal jordkomprimering, selv når der trækkes meget tung last. Dette er en af de største forskelle i forhold til maskiner med kun et bælte i hver side med to kontaktpunkter imod jorden, hvor der sædvanligvis kun dannes et effektivt træk i bagenden. Rowtrac griber fat med fem kontaktpunkter.

KÆMPE FORDELE, NEDE PÅ JORDEN

Case IH ingeniører har omhyggeligt analyseret svagheden ved standard bæltetraktorer. Designet med 5 kontaktpunkter på Magnum Rowtrac blev udarbejdet på basis af denne analyse. Hvor twin-bæltetraktorer hurtigt mister jordkontakten, gør Rowtracs uafhængige bælteaffjedring med dens +/- 10 graders vippefunktion plus den affjedrede foraksel det muligt for Magnum Rowtrac at følge konturerne i ujævn terræn med perfekt vægtfordeling, effektiv brændstofudnyttelse, optimal jordkontakt og trækraft. Resultatet - maksimal jordbeskyttelse.

LIGE SÅ MANØVREDYGTIG OG SKÅNSOM MOD JORDEN SOM EN GÆNGS TRAKTOR MED HJUL

Magnum Rowtracs styrker er ikke begrænset til trækraft og kontaktflade - skarpe sving på forageren er endnu en fordel. Med bremseassisteret styring og et unikt bæltesystem med ruller med større udsving kan Magnum Rowtrac dreje uden at lave spor, uden at ophobe jord og uden at tvære jorden ud. Få fordel af et fladt, lige spor i næste dyrkningsfase.

OVERLEGEN UNDER ALLE FORHOLD

I modsætning til andre bæltetraktorer har Rowtrac fuld differentialespærre på for- og bagaksel, så trækraften altid opretholdes, selv når det er ekstremt vådt. Med dens suveræne vægtfordeling og store kontaktflade imod jorden håndterer Rowtrac også bagmonterede redskaber suverænt. Magnum Rowtrac trækker også tung last rundt i sving uden problemer. Det er her, andre maskiner med twin-bælter må give op.

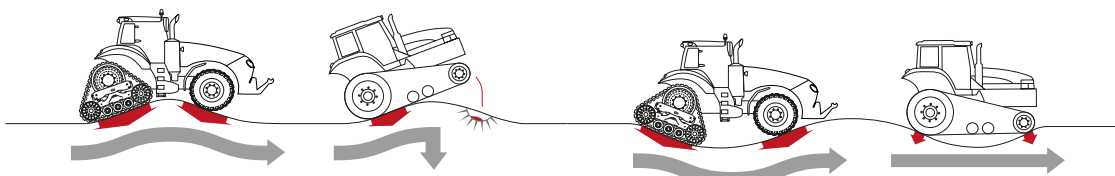







FULD KRAFT FREM

Maksimal ydelse, maksimale resultater



PTO-muligheder er vigtige, og Magnum AFS Connect skuffer ikke. De suveræne komponenter er perfekte til redskaber, der kræver høj effekt, såsom flismaskiner, storballepressere osv.

Kombinationen af et højtydende hydrauliksystem og førsteklasses fortrængningspumper med høj kapacitet klarer enhver opgave problemfrit. De nye baggrundsbelyste knapper til betjening af fjernventiler og frit programmerbare fjernventiler gør arbejdet komfortabelt.

MASSIV PTO-EFFEKT

Ved et lavt omdrejningstal

Den robuste 1.000 o/min PTO er perfekt tilpasset den høje motorydelse på den nye Magnum, hvilket tydeligt viser sig under vanskelige forhold i marken. Alternativt kan du vælge 540/1.000 o/min PTO.

UNIVERSAL PTO BAGPÅ

Transmissionen er udviklet til at opnå PTO-hastigheder på 540 eller 1.000 o/min ved et økonomisk motoromdrejningstal på 1.803, hvilket reducerer brændstofforbruget og endvidere giver et lavt støjniveau. Det elektronisk styrede system giver jævn tilkobling og beskytter komponenterne.

NEM BETJENING

PTO'en kan indstilles til at koble fra eller til automatisk, når liften har nået en vis højde. PTO'ens startmoment har to intensitetsindstillinger til redskaber, der kræver høj effekt, såsom flismaskiner og storballepressere. Dette beskytter redskabet og PTO'en mod slitage og forlænger levetiden.

FABRIKSMONTERET FRONT-PTO

1.000 o/min front-PTO'en kører ved et motoromdrejningstal på 1.803 o/min og yder maksimalt 230 hk via en vådkobling med soft-start på dens 1 3/8" aksel. Et system til styring af front-PTO'en, der kan inkluderes i foragerautomatik-sekvensen, er også standard.



Intuitivt design af de automatiske til/fra indstillinger for højdeafhængig PTO for og bag

FORDELE

- 540 eller 540/1.000 PTO bag tilpasset maks. motorydelse
- PTO-styring
- Soft start PTO skåner dine redskaber
- Front-PTO med højere produktivitet er ekstraudstyr



Stort anvendelsesområde med front-PTO (1.000 o/min) som ekstraudstyr



FC 95300
LIFT CONTROL

95300
LIFT CONTROL

HØJTYDENDE HYDRAULIKSYSTEM

Hydrauliksystem med højt tryk og konkurrenter under pres

Magnums tryk- og flowstyrede hydrauliksystem er perfekt tilpasset effektklassen. Brug ethvert redskab uden problemer.

HØJ YDELSE HAR FÅET ET NYT NAVN: MAGNUM

Magnums avancerede hydrauliksystem hæver standarden endnu en gang: vælg mellem tre forskellige højtydende pumper med et flow fra 166 l/min op til imponerende 282 l/min. Versionen med dobbelt aksialstempelpumpe er særlig velegnet til konstant drift af effektkrævende redskaber.

GODT Udstyret

Et Power Beyond udtag med belastningsregistrering og op til 6 bagerste elektrohydrauliske fjernventiler gør det muligt at anvende komplekse redskaber. Op til 3 ekstra midtermonterede elektrohydrauliske fjernventiler følger med frontliften eller front-PTO'en, hvilket giver endnu mere fleksibilitet.

ALDRIG FØR HAR DU HAFT SÅ MANGE MULIGHEDER

Betjeningen af fjernventilerne sætter en ny standard for konfigurationsmulighed og komfort. Med HD AFS Pro 1200 monitoren kan du tildele op til 4 fjernventiler til hotkeys på Multicontrolleren, eller på det nye joystick. De baggrundsbelyste knapper skifter farve afhængigt af, hvilken fjernventil de har fået tildelt - endnu en funktion, der ses første gang på Magnum.

Dette gør betjeningen mere enkel og reducerer risikoen for, at man tager fejl. Alle fjernventil-indstillinger er intuitive på samme måde. Styring af tid og tovejs flow kan også indstilles på AFS Pro 1200 touchskærmen.

VI BLIVER VED MED AT LØFTE, NÅR ANDRE BLIVER TRÆTTE

Den robuste kategori 4 baglift med elektronisk liftstyring som standard har en løftekapacitet på op til 11.700 kg, så Magnum kan arbejde med tunge redskaber. Den aktive støddæmpning forhindrer redskabet i at vippe og slå tilbage, hvilket giver en mere jævn kørsel på vej.



Genvejstaster bringer dig direkte til indstillingsmenuen, hvor du kan konfigurere fjernventilerne separat.

INTEGRERET FRONTLIFT

Du kan øge produktiviteten yderligere med en integreret frontlift, der fås som ekstraudstyr. Den har en løftekraft på 4.070 kg og fås med en ekstra 1.000 o/min front-PTO og udvendige hydraulikkoblinger.



Betjeningsgreb, der kan konfigureres, med skiftende farver, gør det muligt at tildele bagerste styreenheder i armlænet individuelt.

FORDELE

- Greb med farveskift til fjernventiler, enestående i branchen
- Op til 11.700 kg løftekapacitet bagpå
- Op til 4.070 kg løftekapacitet foran
- Op til et massivt 282 l/min flow til redskaber med høje effektkrav
- Op til 6 bagerste elektrohydrauliske fjernventiler
- Op til 3 midtermonterede elektrohydrauliske fjernventiler
- Automatisk låsefunktion på anhængeraksel





A white box containing four icons: a funnel, a gear, a leaf, and a Wi-Fi symbol, representing various agricultural data points.

Slip
3 %
Engine Power
91 %

Several floating windows displaying data tables and maps, representing various agricultural data points and maps.

PRÆCISION GIVER SUCCES

Spar omkostninger og beskyt miljøet med Case IH Advanced Farming Systems (AFS™)

Som en af de førende producenter af præcisionslandbrugsteknologi tilbyder Case IH en række programmer, der kombinerer informations-input og den unikke AFS Connect telematikportal til et resultat-orienteret datastyringssystem for registrerede maskiner. Denne førende position understreges af værdiforøgende funktioner såsom det sidste nye Advanced Farming System (AFS™), fuld ISOBUS-kompatibilitet og foragerautomatikken HMC II. Endvidere er foragerautomatikken (HMC II) blevet udvidet, så en større del af traktorens funktioner kan automatiseres. Med gentagen nøjagtighed, reduceret overlap, lavere driftsomkostninger og øget indtjening giver AFS både præcision og et godt driftsresultat.



Ground Speed
6.0 km/h



Engine Power
54 %



Coverage Area
26.3 ha

Fuel Rate
89.3 l/h

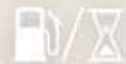

CASE IH AFS™

Få fordel ved maksimal præcision - hver eneste dag

I mere end 10 år har Case IH Advanced Farming Systems (AFS™) været førende inden for præcisionslandbrug. Case IH AFS-udstyr omfatter alt det, du behøver for at opnå gentagen nøjagtighed ned til 1,5 cm, reduceret overlap, lavere driftsomkostninger og maksimering af indtjeningen.

AVANCERET MASKINSTYRING

Den nyeste AFS Pro 1200 monitor har interaktiv maskinkonfiguration og -styring. Hold øje med udbyttet, brændstofforbruget og arbejdhastigheden, tilslut eksterne kameraer, opret job-logfiler og styr ISOBUS redskaber, alt på samme skærm. Med skærmdelingsfunktionen kan traktorens monitor forbindes med PC'en på bedriftens kontor, eller en servicetekniker kan få adgang for at sikre den bedst mulige bistand til føreren.

BRANCHEFØRENDE PRÆCISION

Med det fuldt integrerede Accuguide styresystem kan du udføre arbejdet i marken med den bedste præcision i branchen. Den helt nyudviklede AFS Vector Pro-modtager behandler signaler pålideligt og giver dig ned til 1,5 cm spor-til-spor nøjagtighed. Du behøver ikke at bekymre dig om uhindret signalmodtagelse; vores xFill app kan holde forbindelsen med RTK-systemet i op til 20 minutter, så du forbliver på ret kurs, selv hvis signalet mistes.

MYCASE IH

MyCase IH er en innovativ cloud-baseret løsning, som holder dig forbundet med dine maskiner, dine marker og med din forhandler. Uanset tidspunkt og sted kan du via denne platform nemt dele information med din Case IH forhandler, med bedriften eller med foretrukne pålidelige samarbejdspartnere. Du har altid fuld kontrol over dine data, og du bestemmer, hvad der skal ske med dem.

ALTID TILSLUTTET

Case IH AFS Connect™ telematiksystemet giver landmænd og bedriftsledere mulighed for at overvåge og administrere deres maskiner, uanset hvor de befinder sig. Du kan lokalisere maskiner i realtid med computeren på kontoret, en tablet eller en smartphone, og du kan få adgang til maskinernes ydelsesdata via netværket, uanset hvor du er. Dataanalyse kan hjælpe dig med at optimere udbytte, areal-udbytte, brændstofudnyttelse og ydelse.



AFS Vector Pro modtager

FORDELE

- Der kan vælges mellem forskellig signal-præcision (WAAS-, EGNOS-, OmniSTAR-, RTX- og RTK-signaler)
- Modtagere anvender GPS, Galileo og GLONASS signaler for at opnå bedre netværksdækning
- Som ekstraudstyr kan der fås RTK+ signal med et præcisionsniveau tæt på 1,5 cm
- Integreret Accuguide autostyring til Magnum AFS Connect
- xFill kompenserer for udfald på RTK+ signalet i op til 20 minutter





AFS CONNECT

Styr din bedrift, din flåde og dine data via fjernadgang



Med AFS Connect kan du via fjernadgang overvåge og styre din bedrift, din flåde og dine data, og du kan optimere ydelse, produktivitet og fleksibilitet. Få vist dit udstyr effektivt med lille eller ingen ventetid. Med alle informationer ved hånden kan du effektivt styre bedriften, overalt og til enhver tid!

BRUGERVENLIGT INTERFACE

- Nyt, intuitivt og ændret interface, hvor du har alle informationer til rådighed
- En ergonomisk platform opdelt i 3 områder: flåde, bedrift og data

TIDSBESPARENDE STYRING

- Visning af data fra flere maskiner i en mark
- Styr dit arbejde og overfør data fra dit kontor til maskinerne og omvendt

BESLUTNINGSTAGNING MED MAKSIMAL PRODUKTIVITETSFORØGELSE

- Besked om og visning af kritiske driftsparametre
- Forbind og del sikkert med applikationsprogrammerings-interface (API)



Se alt, overalt

FÅ OPDATERINGER OM DEN DAGLIGE DRIFT

- Se, del og administrer data, mens du er på farten, i realtid og fra enhver enhed
- Se maskinernes opdaterede telematikdata og fejlkoder med fjernadgang

DEN ULTIMATIVE LØSNING, NÅR DU ER UNDERVEJS.

- Med live-maskinkort kan du finde maskinernes placering og få kørselsvejledning
- Del maskininfo, placering og kørselsvejledning med forskellige apps (f.eks. WhatsApp) på din telefon



DET HELT NYE STED MED CASE IH PRODUKTBISTAND

MYCASEIH er en ny gratis cloud-baseret platform, hvor du på et enkelt sted kan logge ind og få adgang til alt vedrørende dine Case IH landbrugsmaskiner. Få et overblik over alle dine maskiner og redskaber, administrer dine brugere og få adgang til et afsnit med bistand og viden i form af betjeningsvejledninger, hjælpedokumenter, reservedelskataloger med mere. Platformen er tilgængelig på alle enheder: smartphone (Apple og Android), tablet og desktop.

BESØG OS PÅ MY.CASEIH.COM



BEDRIFTSSTYRING

FÅ MERE FRA HÅNDEN HVER DAG

Optimer din tid gennem nem organisering af dine mark- og udbringningsdata samt agronomiske data

VIRKSOMHEDSSTYRING

Styring af dine marker og dine data kan være tidskrævende. AFS Connect optimerer din tid gennem nem organisering af dine mark- og udbringningsdata samt agronomiske data. Du har en stor mængde information ved hånden, og du kan forbedre din bedrifts indtjening.

- **Datavisualisering:** Få adgang til agronomiske data tæt på realtid vedrørende såning, udbringning og udbytte. Inklusiv: Information om topografi, vejr, udstyr eller doseringsdata.
- **Rapportering:** Indsaml alle vigtige driftsinformationer på farten eller direkte fra dine maskiner. Planlæg forestående arbejde, styr logistikken, del data med dine pålidelige samarbejdspartnere og træf vidensbaserede beslutninger.
- **Anvendelighed:** Det har aldrig været lettere at holde styr på alt, hvad der foregår på din bedrift. Uanset om du er undervejs, i marken eller på kontoret, holder det intuitive interface dig orienteret.



FLÅDESTYRING

SPOR, OVERVÅG OG STYR HELE DIN FLÅDE

Du kan effektivt spore dine maskiners placering og få vist maskinparametre i realtid

PRODUKTIVITETSSTYRING

Når alle dine maskiner kører effektivt med ingen eller få driftsstop, får du ro på, fordi du ved, at du arbejder mere hensigtsmæssigt og gør alt, hvad du kan, for at få det maksimale ud af hver vækstsæson.

- **Flådeoverblik:** Få adgang til vigtige informationer med detaljerede præstationsværdier for hver maskine sorteret efter maskintype. Med kortoverblikket kan du få vist tilsluttede maskiner og mere effektivt styre arbejdet i marken og koordinere flåden.
- **Side med maskindetaljer:** Få adgang til nyligt udført arbejde med maskinerne og få en 7-dages rapport med maskinstatus vist med driftstimer og brændstofforbrug.
- **Fejlhistorik og beskeder:** Få vist og filtreret fejl, som føreren får vist på displayet i kabinen. Konfigurer og definer beskeder, eksempelvis om køretøjshastighed, olietemperatur, motorbelastning eller brændstofniveau, og modtag dem via nettet eller som sms-beskeder.



DATASTYRING

TILSLUTNING OG DELING AF DATA

Del dine bedriftsdata sikkert med pålidelige samarbejdspartnere til enhver tid og overalt

STYRING AF DATAUDVEKSLING

Styr, del og flyt data problemfrit — og få fuld kontrol i samarbejde med dine foretrukne pålidelige samarbejdspartnere.

- **Sikker deling af data:** Del data sikkert med pålidelige samarbejdspartnere, og hold fuldstændig styr på, hvem der har adgang til de forskellige data.
- **Tredjepart:** Overfør data trådløst mellem AFS Connect og kendt tredjepart (AgDNA, Cropio, Farmers Edge™, Trimble® Ag Software, Climate Field View...) for at få det maksimale ud af agronomiske data, som kan understøtte den daglige beslutningstagning. Desuden har vi sammen med Næsgård Mark og Seges, indgået aftale om datasamarbejde med vores platform.
- **Løsninger til flåder med flere mærker:** Case IH kunder får fordel af omfattende muligheder for at dele data takket være to nye partnerskaber:
 - DataConnect er et nyt cloud-to-cloud interface, i et samarbejde mellem CLAAS, 365FarmNet, John Deere og New Holland. Ejere af flåder med flere mærker kan se frem til lettere dataudveksling og -styring uden problemer med kompatibiliteten.



MACHINE OF THE YEAR

© granhøje 2020 traction

- Med Agrirouter, en universal hub til dataoverførsel (inklusive mange andre traktor- og redskabsproducenter AGCO, SDF, Krone, Pöttinger, Lemken, Kuhn osv., der findes en liste på <https://my-agrirouter.com/en/agrirouter/brands/>) sikres kompatibiliteten mellem systemer til styring af traktor- og redskabsdata.

INTEGREREDE LØSNINGER

Giver maksimal produktivitet

Et blankt stykke papir, flere års forskning og tilbagemeldinger fra vores mest kvalificerede eksperter, nemlig vores kunder. Resultatet er et betjeningskoncept, der sætter nye standarder for nem anvendelse, tilpasningsgrad og brugervenlighed.

EN GOD OPLEVELSE FOR FØREREN

Kernen i Magnum er det nye Multicontroller-armlæn med integreret AFS Pro 1200 monitor, som kan betjenes enten via interfacet på touchskærmen eller via Case IH indkodningsknappen. Uendeligt mange undermenuer hører fortiden til - forprogrammerede genvejstaster gør navigationen meget nemmere. Otte programmerbare knapper, heraf fire på Multicontrolleren, kan programmeres med mere end 100 funktioner.

Vil du styre radioens lydstyrke fra Multicontrolleren? Intet problem - den nye AFS Connect Magnum giver dig friheden til at indrette din arbejdsplads på din foretrukne måde.

OVERVÅG DIN MAGNUM TRAKTOR VIA FJERNADGANG

Din AFS Connect Magnum er altid forbundet med dit MyCaseIH betjeningscenter i realtid gennem trådløs overførsel af data. Med MyCaseIH kan du se de samme display-indstillinger som din fører, samtidig med at du behandler de data, der kommer ind fra marken. Samtidig kan din forhandler få fjernadgang til AFS Pro 1200 monitoren og hjælpe din fører med betjening og indstilling.

AFS CONNECT VIEW

Uanset hvor eller hvornår kan gårdens driftsleder eller forhandleren nemt se samme skærbillede som føreren i kabinen - i realtid!

AFS CONNECT SUPPORT PRO

Glem alt om driftsstop på grund af fejl! Nu kan du samarbejde med din lokale Case IH forhandler om at fejlfinde via fjernadgang i forbindelse med vedligeholdelse og service, blandt andet kan I finde de reservedele, som kan være nødvendige for at holde din maskine kørende.

FIRMWARE OVER THE AIR (FOTA).

Du behøver ikke at køre hen til forhandleren - din Magnum kan få opdateret softwaren trådløst, så du kan få adgang til alle de nyeste funktioner, så snart de er tilgængelige.



FÅ DET MAKSIMALE UD AF DIN TRAKTOR

HMC II foragerautomatik og AccuTurn Pro plus integreret ISOBUS kompatibilitet

HMC II

Magnum-modellerne er udstyret med foragerautomatikken HMC II, der er beregnet til at hjælpe føreren under vendinger på forageren. Hver enkelt trin kan programmeres enten baseret på tid eller på tilbagelagt afstand. Derudover kan der indstilles bestemte udløsere for forskellige andre automatiske funktioner, som f.eks. reduktion af motorens omdrejningstal, når redskabet er hævet. En sekvens på forageren kan optages, mens man kører, eller programmeres, mens man holder stille. Sekvensen kan afspilles manuelt eller automatisk via Multicontrolleren eller AFS Pro 1200 monitoren.

KOMPATIBEL MED NÆSTE GENERATION

Med ISOBUS II kan et redskab nemt betjenes direkte fra AFS Pro 1200 monitoren.

Med ISOBUS III styrer redskabet automatisk dele af Magnum. Traktoren justerer automatisk den fremadgående hastighed, styringen (ekstraudstyr), liftens position og PTO'ens hastighed, ligesom fjernventilerne styres afhængigt af redskabet. Resultatet er perfekt samarbejde mellem redskab og traktor samt høj effektivitet.

INTELLIGENTE FORAGERVENDINGER

Vores helt nye AFS AccuTurn Pro teknologi kombinerer foragerautomatik med vendinger på forageren, hvilket automatiserer hele foragersekvensen ved at beregne den optimale vending og hastighed samtidig med at redskabet styres. Oplev den nye generation med høj effektivitet og komfort.

FORDELE

- Foragerautomatikken HMC II automatiserer arbejdsgangen, så føreren ikke bliver træt, og produktiviteten øges
- ISOBUS III giver den bedste effektivitet. Det tilkoblede redskab styrer f.eks. traktorens hastighed, styringen (ekstraudstyr), løft/sænkning af liftens samt PTO-hastighed.
- AccuTurn Pro kombinerer automatiske styre- og vendefunktioner på forageren og giver fuld automatisering

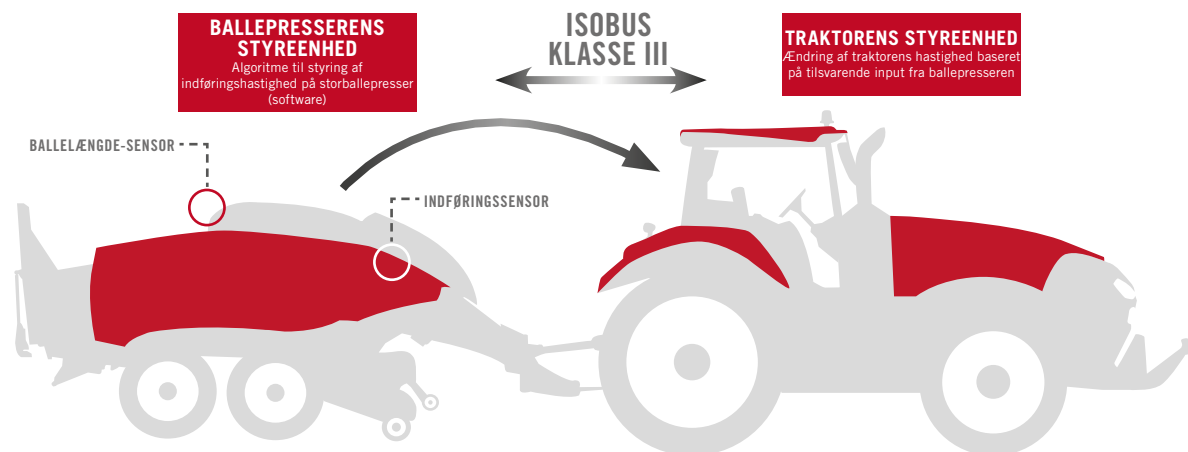



380 AFS



KONCENTRER DIG OM DIT LANDBRUG

Så klarer vi resten

Hos Case IH er vi forpligtet til at være på kundens side, hver gang han eller hun har et spørgsmål. Vores intensive eftersalgs-support indeholder en omfattende servicepakke samt en serviceordning, hvor alle spørgsmål besvares. Et stærkt lokalt netværk gør det muligt for os at være tæt på dig, når du har brug for os. Vores tjenester omfatter teknisk bistand via fjerndiagnose, vores avancerede Firmware Over The Air system, trådløs softwareopdatering, finansiering, AFS, kontrol af service samt bestilling og levering af de rigtige reservedele. Sådan skal moderne service være.



VI HAR ALTID FOKUS PÅ DRIFTSTID

Ligesom dig

BEVAR EFFEKTIVITETEN!

Når du har en travl arbejdsdag foran dig, er det sidste du har brug for at skulle spille tid på at vedligeholde din traktor. På en Magnum traktor er daglig kontrol og regelmæssig vedligeholdelse nemt og hurtigt overstået. Eksempelvis er kølerenheden nem at rengøre, og luftfilteret er monteret, så man hurtigt kan kontrollere det. Foretag en hurtig kontrol og start!

MAKSIMAL EFFEKTIVITET, MINIMALE SERVICEOMKOSTNINGER

Magnum med HI-eSCR2 motorteknologi holder dig kørende og reducerer vedligeholdelse og dyr nedetid til et minimum. De lange 600 timers serviceintervaller er blot en af flere ting, der holder dine serviceomkostninger nede.

FJERN-FUNKTIONER

Forbedret konnektivitet hjælper med at maksimere driftstiden og holde førerne i marken via support-funktioner, som er tilgængelige i Magnum AFS Connect:

- Service via fjernadgang: Gør det via fjernadgang muligt for forhandleren at konstatere behov for vedligeholdelse og service, at definere proaktivt, hvilke dele der er behov for, uden at skulle sende en servicetekniker ud i marken.
- Fjernvisning: gør det muligt for en bedriftsleder eller en forhandler at se præcist det, som føreren ser på AFS Pro 1200 displayet i kabinen.
- Firmware Over-the-Air (FOTA): Gør det muligt for forhandlere at opdatere driftsrelateret firmware trådløst.



SERVICETEAM

Koncentrer dig om dit landbrug. Så klarer vi resten

Case IH **SERVICETEAM**, et stærkt landsdækkende forhandlernetværk, branchens førende supportværktøjer fra Case IH, moderne undervisningsmetoder, branchens bedste reservedels- og logistikservice til Case IHs kunder med en fremragende altomfattende kundeservice, så kunderne kan koncentrere sig om arbejdet i marken!

GENUINEPARTS

VI SØRGER FOR, AT DINE MASKINER FUNGERER.

Din lokale Case IH-forhandler og teknikerne i vores særlige call center for reservedele, der er åbent 24/7, er sammen med deres kolleger inden for logistik alle en del af Case IH ServiceTeam-netværket. De er blevet uddannet til at give dig ekspertrådgivning og til at løse problemer med henblik på at sikre, at de rigtige, originale Case IH-dele altid findes og afsendes med det samme, så du modtager dem senest næste dag, således at din maskine altid er i topform.

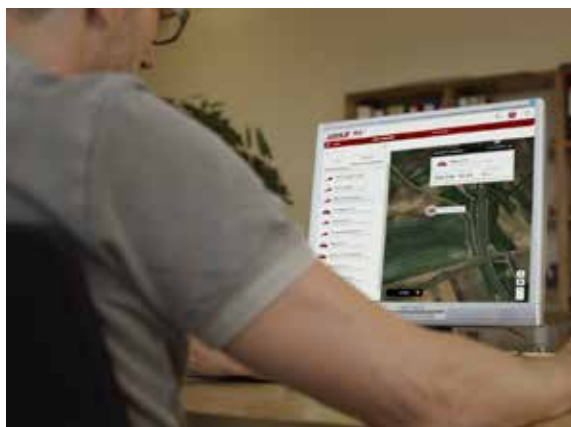

MAXSERVICE

DØGNET RUNDT. LANDET RUNDT.

Når du arbejder hele døgnet rundt, sørger MaxService for, at du aldrig er alene. Det er en særlig hjælpelinje, der sætter dig i forbindelse med Case IHs serviceteam 24/7. Vagtordninger hos din lokale forhandler står klar til at hjælpe dig med teknisk vejledning, software-løsninger og bestilling af originale reservedele. I højsæsonen kan vi holde din bedrift i gang med assistance ved nedbrud.



SAFEGUARD

SAFEGUARD TRE ÅRS GARANTI

Suveræn tre års garanti: Vores ekstremt høje kvalitetsstandarder og fortsatte forbedringer af vores produkter har gjort det muligt for os at kunne yde 3 års fabriksgaranti. Garantien dækker alle nødvendige reparationer i år 2 og 3 som et supplement til basisgarantien. Arbejds løn og Case IH originale reservedele er omfattet af hver garantireparation uden uventede omkostninger for dig. Kontakt din lokale Case IH forhandler og hør om gældende vilkår og betingelser!



EN OPTIMAL FINANSIERINGSLØSNING TIL ENHVER INVESTERING.

CNH Industrial Capital er Case IH's finansierings-selskab. Vores medarbejdere er kyndige finansierings-eksperter med mange års erfaring inden for landbruget. Vi har ikke blot kendskab til Case IHs produkter og markedet, men forstår også dine individuelle behov. Derfor er vi altid i stand til at tilbyde dig en finansieringsløsning til dine nye investeringer, som er skræddersyet specifikt til dine forretningsmæssige behov. Vores vigtigste mål er at styrke udbyttet af dine investeringer!



BÆREDYGTIGHED

Det er en del af alt, hvad vi foretager os



REDUKTION AF FORBRUGET AF RESSOURCER VED AT GÅ FRA FOSSILE BRÆNDSTOFFER TIL **ET SYSTEM MED VEDVARENDE ENERGI**



FORØGELSE AF PRODUKTIVITETEN I LANDBRUGET FOR **AT FORBEDRE** TILGÆNGELIGHEDEN AF MAD



REDUKTION AF **PÅVIRKNINGEN AF MILJØET** OG OPTIMERING AF **ENERGIFORBRUGET** I ALLE VIRKSOMHEDENS PROCESSER



BEDRE MULIGHEDER FOR AT UDVEKSELE **IDEER** OG **GOD PRAKSIS** MED ALLE **INVOLVEREDE**

Case IH er en del af CNH Industrial, en af verdens største virksomheder inden for kapitalgoder. Virksomheden fokuserer kraftigt på sit miljømæssige ansvar, og den har ni gange været førende på Dow Jones Sustainability Index.

I CNH Industrial-gruppen:

- 91 % af affaldet genindvindes
- 27,5 % af det anvendte vand genbruges, og
- 56 % af den anvendte elektricitet kommer fra vedvarende kilder.

Det er en stort ansvar at være førende inden for kapitalgoder, og det betyder, at vi må stå til ansvar for enhver global aktivitet, vi udfører. Vores ansvar holder ikke op ved fabrikkens port, og vi har anstrengt os for at være proaktive, hvad angår de bredere, globale emner i forbindelse med bæredygtighed.

I løbet af årene har vores arbejde inden for forskning og udvikling fokuseret på at sikre, at vores produkter fortsat opnår stadigt bedre standarder med hensyn til sikkerhed og miljø.

Vores strategi er ikke at begrænse kunderne til et valg mellem lave driftsomkostninger og økologisk effektivitet, men derimod at tilbyde produkter, der giver begge dele.

Ved at levere innovative produkter og løsninger, der anvender miljøansvarlige arbejdsmetoder, har Case IH gjort sit for at håndtere globale emner som f.eks. klimaændringer. Dagens virksomheder står over for komplekse og indbyrdes forbundne udfordringer, der kræver en indgangsvinkel til bæredygtighed, som hele tiden udvikler sig. Det scenarie mener Case IH er en vigtig drivkraft, når det drejer sig om at skabe langvarig værdi for alle involverede, og det er et vigtigt mål for virksomheden.

Hos Case IH fokuserer vores ingeniører på at producere maskiner, der ikke kun arbejder på jorden, men også med den.

BÆREDYGTIGHEDEN DRIVES FREM AF FØLGENDE EMNER:

- Behovet for at brødføde en stadigt stigende befolkning
- Betydningen af at beskytte jorden for kommende generationer
- Flere løsninger inden for bæredygtigt landbrug
- Øget opmærksomhed fra offentligheden
- Fremme af befolkningens engagement



MODELLER	Magnum™ 310		Magnum™ 340		Magnum™ 380		Magnum™ 400	
MOTOR								
Antal cylindre	6							
Type	Common rail dieselmotor med 24 ventiler, turboladet med ladeluftkøling, HI-eSCR2 efterbehandlingssystem							
Emissionsniveau	EURO Stage V							
Slagvolumen [cm ³]	8.700							
Maks. effekt ECE R120 ¹⁾ Effektstyring ²⁾ [kW/hk]	281 / 382		301 / 409		320 / 435		- / -	
Maks. effekt ECE R120 ¹⁾ [kW/hk]	255 / 347		275 / 374		307 / 418		320 / 435	
... ved motoromdrejningstal (o/min.)	1.800							
Nominel effekt ECE R120 ¹⁾ Effektstyring ²⁾ [kW/hk]	255 / 347		276 / 375		305 / 415		- / -	
Nominel effekt ECE R120 ¹⁾ [kW/hk]	229 / 311		250 / 340		279 / 379		291 / 396	
... ved motoromdrejningstal (o/min.)	2.000							
Maksimalt drejningsmoment effektstyring ²⁾ [Nm ved 1.300-1.400 o/min]	1.708		1.800		1.850		-	
Maksimalt drejningsmoment [Nm ved 1.300-1.400 o/min]	1.531		1.671		1.850		1.850	
Momentstigning standard / med effektstyring ²⁾ [%]	40 / 40		40 / 37		39 / 27		33 / -	
Brændstoftank kapacitet diesel PowerDrive / CVXDrive / Rowtrac / carbamid [liter]	678 / 617 / 674 / 99							
TRANSMISSION								
18x4 PowerDrive 40 km/t	●	●	●		-		-	
19x4 PowerDrive 40 km/t Eco eller 50 km/t	○	○	○		-		-	
21x5 PowerDrive 40 km/t Eco eller 50 km/t Eco	-	-	-		-		●	
CVXDrive trinløs transmission fra 0 til 40 km/t Eco eller 0 to 50 km/t	-	○	○		●		-	
Powershuttle/vendegear - venstre og højre hånd	●							
Differentialspærre på bagaksel type	Elektrohydraulisk							
Driftsbremse	Hydraulisk aktiveret vådlamelbremse, selvjusterende							
PTO								
Tilkoblingstype	Elektrohydraulisk							
Hastigheder standard (ekstra)	1.000 (540/1.000)							
... ved motoromdrejningstal (o/min.)	1.803 (1.592/1.803)							
Akseltype standard (ekstraudstyr)	1 3/4" 20 noter (1 3/8" 6 noter (540 o/min) eller 1 3/8" 21 noter (1.000 o/min) eller 1 3/4" 20 noter (1.000 o/min))							
FRONTLIFT OG FRONT-PTO								
Front-PTO hastighed 1.000 ved 1.804 o/min.	○							
Frontlift løftekapacitet [kg]	4.070							
FORAKSEL								
Foraksel-kategori standard (ekstraudstyr)	Kat. 4.75 (Kat.5)		Kat.5 (-)		Kat.5 (-)		Kat.5 (-)	
Forakselaffjedring	○		○		○		○	
Styrevinkel [°]	55							
Min. drejeradius ³⁾ indstillet sporvidde 1.800 mm [m]	5,3							
HYDRAULIKSYSTEM								
Systemtype	Variabel fortrængning, tryk-/flowkompenserende pumpe							
Maks. pumpeflow standard / højt flow / twin flow [l/min]	166 / 221 / 282							
Systemtryk [bar]	210							
Kontroltype	Elektronisk liftstyring (EHC) med liftaffjedring, hydraulisk topstang (ekstraudstyr), automatiske stabilisatorer (ekstraudstyr)							
Maks. løftekapacitet [kg]	11.700		11.700		10.929		10.929	
OECD-løftekapacitet i hele området ved 610 mm [kg]	10.022		10.022		10.884		10.884	
Maks. antal fjernventiler bagpå	4 elektronisk styrede fjernventiler er standard, 5. og 6. ekstraudstyr - power beyond eller lavtryks-retur med timer og flowstyring på hver enkelt fjernventil							
Timerstyring fjernventil	0 - 30 sekunder på alle modeller							
Kategori type	Kat III / IVN ekstraudstyr		Kat III / IVN ekstraudstyr		Kat IV		Kat IV	
Slipkontrol	○		○		○		○	

● Standard ○ Ekstra – leveres ikke ¹⁾ ECE R120 modsvarer ISO 14396 og 97/68/EC ²⁾ Power Management kan kun opnås ved mobile PTO- og transportopgaver ³⁾ Med standarddæk

MODELLER	Magnum™ 310	Magnum™ 340	Magnum™ 380	Magnum™ 400
VÆGT				
Omtrentlig forsændelsesvægt standard / affjedret foraksel [kg]	10.910 / 11.415	11.730 / 12.190	11.730 / 12.190	11.730 / 12.190
Tilladt totalvægt Kat.4.75 / Kat.5 foraksel [kg]	17.530 / 17.850	- / 18.000	- / 18.000	- / 18.000
Maks. tilladt vægt front Kat.4.75 / Kat.5 foraksel [kg]	6.030 / 6.350	- / 7.760	- / 7.760	- / 7.760
Maksimal tilladt vægt på bagaksel [kg]	11.500	11.500	11.500	11.500
MÅL ³⁾				
A: Samlet længde kun traktor / frontlift / frontvægte (mm) med kraftig bagaksel [mm]	6.015 / 6.295 / 6.225	6.015 / 6.295 / 6.225	6.015 / 6.295 / 6.225	6.015 / 6.295 / 6.225
B: Samlet højde [mm]	- / - / -	6.299 / 6.575 / 6.505	6.299 / 6.575 / 6.505	6.299 / 6.575 / 6.505
C: Samlet bredde (målt over bagskærmsforlængere) [mm]	3.375	3.375	3.375	3.375
D: Samlet bredde (målt over bagskærmsforlængere) [mm]	2.550	2.550	2.550	2.550
D: Akselafstand PowerDrive / CVXDrive / Kat.5 bagaksel [mm]	3.055 / 3.105 / -	3.055 / 3.105 / 3.155	- / 3.155 / 3.155	3.155 / - / 3.155
E: Højde midt på bagaksel til højeste punkt [mm]	2.488	2.488	2.488	2.488
S: Sporvidde foran [mm]	1.560 - 2.256	1.560 - 2.256	1.560 - 2.256	1.560 - 2.256
bag [mm]	1.470 - 2.294	1.470 - 2.294	1.470 - 2.294	1.470 - 2.294
STANDARDDEK ⁴⁾				
For	600 / 70 R30	600 / 70 R30	600 / 70 R30	600 / 70 R30
Bag	710 / 70 R42	710 / 70 R42	710 / 70 R42	710 / 70 R42

MODELLER	Magnum™ 380 CVXDrive Rowtrac	Magnum™ 400 Rowtrac
VÆGT		
Omtrentlig forsændelsesvægt Kat.5 / Kat.5 affjedret foraksel [kg]	16.653 / 17.113	16.653 / 17.113
Tilladt totalvægt [kg]		
MÅL ³⁾		
A: Samlet længde kun traktor / frontlift / frontvægte (mm)	6.015 / 6.295 / 6.225	6.015 / 6.295 / 6.225
B: Samlet højde [mm]	3.450	3.450
C: Samlet bredde med 600 mm / 762 mm bæltter [mm]	2.540 / 2.990	2.540 / 2.990
D: Akselafstand [mm]	3.155	3.155
E: Højde til midten af trækkende hjul [mm]	1.243	1.243
S: Sporvidde foran [mm]	1.560 - 2.256	1.560 - 2.256
bag [mm]	1.470 - 2.294	1.470 - 2.294
STANDARDDEK ⁴⁾		
For	620 / 75 R30	620 / 75 R30
SPORVIDDE		
Tilgængelig bæltebredde standard / ekstra [mm]	610 / 762	610 / 762
Tilgængelig bæltebredde standard (sæt til styring af kørsel) [cm]	193, 203 og 224 (305)	193, 203 og 224 (305)

– leveres ikke ³⁾ Med standarddæk ⁴⁾ Andre dæktyper på anmodning

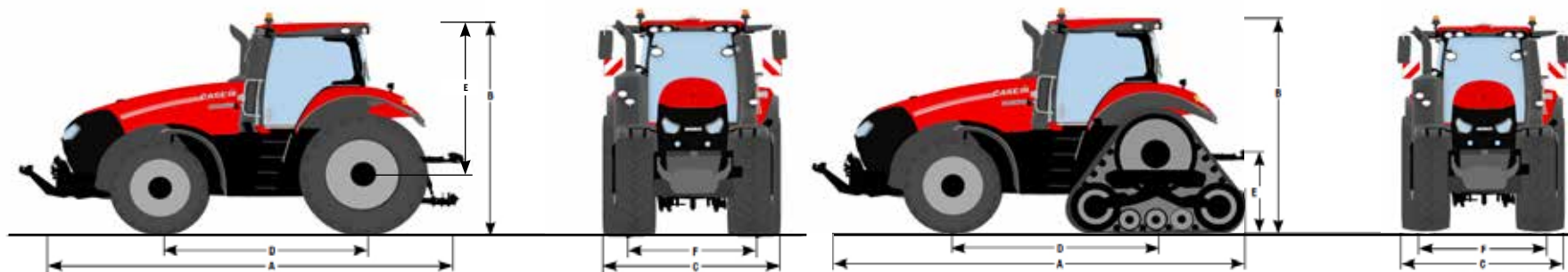

CASE IH Magnum™ serie brochure – 11/2019
ISO-nummer 19C0008DKO
Printed in AUSTRIA

WWW.CASEIH.COM

CNH Industrial Österreich GmbH
Steyrer Straße 32, A-4300 St. Valentin, Østrig

Frikaldsnummer: 00 800 22 73 44 00

 Sikkerhed skader aldrig! Læs altid instruktionsbogen, inden du arbejder med et redskab. Kontrollér redskabet, før du bruger det, og se efter, om det fungerer korrekt. Følg sikkerhedsskiltene, og benyt alle sikkerhedsfunktionerne. Denne brochure er blevet udgivet til distribution i hele verden. Standard- og ekstraudstyret samt de enkelte modellens tilgængelighed kan variere fra land til land. Case IH forbeholder sig ret til til enhver tid at foretage ændringer af design og teknisk udstyr uden forudgående varsel, uden at dette medfører nogen form for forpligtelse til at foretage sådanne ændringer på allerede solgte enheder. Selv om vi bestræber os på at sikre, at specifikationer, beskrivelser og illustrationer i denne brochure er korrekte på trykningstidspunktet, kan disse blive ændret uden forudgående varsel. Illustrationer kan vise ekstraudstyr, eller de viser måske ikke alt standardudstyr. Case IH anbefaler **AKCELA** smøremidler.



CASE IH
AGRICULTURE
FOR THOSE WHO DEMAND MORE