

CASE II
AGRICULTURE

FOR THOSE WHO DEMAND MORE

RUNDBALSPRESS

RB 455 - 465





PERFEKT FORMADE BALAR

Gång på gång



Konservera höets kvalitet snabbt, och samla snabbt in halmen från fältet i högdensitetsbalar med hjälp av robusta, pålitliga och effektiva flexkammarpresar från Case IH.

HÖGKAPACITET FÖR ALLA GRÖDOR – FRÅN HALM TILL ENSILAGE

Den nya pickupen med 4/5 axlar (2,05/2,35 m) kombinerat med en W-formad rotor i versionerna Feeder och Rotor Cutter, för konstant inmatning utan spill, vilket ger upp till 25 % högre kapacitet. Over shot-inmatning gör flexkammarserien komplett.

HÖG DENSITET, HÖG KVALITET

Tåliga ändlösa remmar och det unika 1,3 meter breda systemet för nätlindning med kantskärningstillbehöret med anknäbb – allt gör att en perfekt formad bal med jämn densitet och rena kanter skapas.

ENKEL HANTERING BETYDER MER TID PÅ FÄLTET

Servicepunkter för dagligt underhåll sitter lättåtkomliga från marken bakom en panel med gasdämpade kolvar, vilket ger dig mer tid i fält.

MONITOR

Prestanda vid dina fingertoppar:
intuitiv styrning av pressen
med en svart/vit styrskärm
eller med avancerade ISOBUS
III-kompatibla färgskärmar –
lämpade för alla typer av traktorer
och kundkrav.

KAPACITET OCH DENSITET

En del av samma paket

RB FLEXKAMMARPRESSAR – TEKNIK FÖR FLERA GRÖDOR.

Vi har integrerat en mångfald funktioner i den nya RB-designen så att varje modell kan följa de största skördetröskor och pressa de tyngsta grödor med anmärkningsvärd hastighet och effektivitet. Balstorleken kan ändras och övervakas bekvämt från traktorns förarsäte och lindningssystemet är oerhört pålitligt – så du behöver inte oroa dig för grödans typ eller förhållanden: du följer bara strängen.

NYA REMMAR

Minimala förluster av gröda: de ändlösa remmarna håller ett starkt grepp om balarna och med fyra remmar reduceras spillet av värdefull gröda till ett minimum.

MODELLER	Baldimensioner bredd x max. diameter (cm)	Minsta kraftuttagseffekt (kW/hk)	Pickupbredd (m)	Antal rotorknivar	Sänkbart golv
RB 455 Over shot-inmatning	120x150	45 / 60	2,05	–	–
RB 455 Inmatning	120x150	63 / 85	2,05 eller 2,35	–	○
RB 455 Rotor / Kniv	120x150	75 / 100	2,05 eller 2,35	15	○
RB 465 Over shot-inmatning	120x180	52 / 70	2,05	–	–
RB 465 Inmatning	120x180	67 / 90	2,05 eller 2,35	–	○
RB 465 Rotor / Kniv	120x180	78 / 105	2,05 eller 2,35	15	○





ROTORKNIV OCH GOLVLUCKA SOM TILLVAL

Arbeta med komfort: välj mellan rotormatar- och rotorknivversioner. I de senare kan de 15 knivarna, skyddade från stenar, enkelt bytas ut utan användning av verktyg. Tack vare golvluckan kan föraren snabbt, utan att lämna traktorsätet, rensa upp eventuella stoppar.

TILLVALET DUBBEL DENSITET

Hög effektivitet, hög kvalitet: med tillvalet dubbel densitet kan du lägga till extra vikt i balen, vilket gör detta till en branschledande press med hög densitet. Färre och tyngre balar går snabbare att transportera och kräver mindre lagringsyta, och borgar för högre ensilagekvalitet.

HÖGHASTIGHETSPICKUP

Ren inmatning av alla typer av gröda: välj mellan standardversionen 4 pickupaxlar eller den kraftiga pickupen med 5 kraftiga pickupaxlar. Det nya tillvalet med dubbel inmatningsskruv, med integrerade matarrullar, ger hög kapacitet i stora halm- och slåttersträngar.





1



2



3

TRE OLIKA PICKUPLÖSNINGAR

En för varje situation

Du kan lita på att RB-pressar med flexkammare fungerar vid hög hastighet med hög precision och att inget material lämnas kvar på fältet, vilket ger hög produktivitet under alla förhållanden och för alla grödor.

HÖG PRESTANDA

Standardpickupen med 4 pickupaxlar har förstärkta lindade fingrar som snabbt klarar av tunga slåttersträngar. Pickupen matar Feeder eller Rotor Cutter via en förstord öppning för att lätt kunna hantera tungt material.

PICKUP MED HÖG PRESTANDA

Om du vill ha mer kapacitet kan du välja pickupen med 5 pickupaxlar som är anpassad för hög hastighet. Den har nya kraftiga, gummimonterade stålfingrar som utformats för matning med hög arbetshastighet. Dubbelsidiga skruvar

med hög kapacitet matar grödan till inmatningsrotorn eller till rotorkniven med en matningsvals upptill för ännu större kapacitet.

SÄNKBART GOLV UTAN STOPP

Ett hydrauliskt styrt sänkbart golv finns tillgängligt på alla modeller, men är standard på rotorknivsversioner. Det sänkbara golvet styrs från förarsätet via styrskärmen.

ROTOR CUTTER

Rotorkniven har konstruerats som en integrerad del av pressen och ger näringsrika ensilagebalar med hög densitet. Upp till 15 knivar styrs hydrauliskt från traktorn och de är separat fjäderbelastade för att förhindra att oönskat material orsakar skador på knivarna.

1 Over shot-inmatning, pickup-standardbredd 2,05 m

2 Inmataren finns för pickupbredden 2,05 m eller 2,35 m

3 Rotorkniven finns för pickupbredden 2,05 m eller 2,35 m

FÖRDELAR

- Dubbelt kamstyrningssystem
- Styrande hjul som tillbehör
- Rulltillhållare som tillbehör för alla modeller
- Standardpickup med 4 pickupaxlar, eller extra kraftig med 5 pickupaxlar som är perfekt för ensilage.



CASE IH RB455

CASE IH 8250



1



2

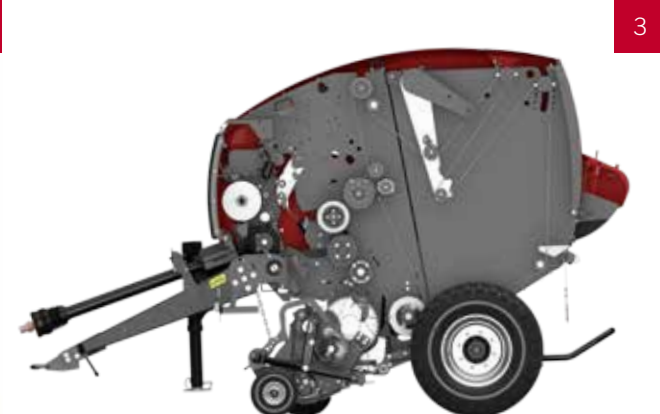

3

ROBUST, PÅLITLIG

Hållbar

Flexkammarpresrar är perfekta för kunder som behöver flexibla balstorlekar, för att passa gröda, lagermöjlighet och anpassning efter djurhållning.

PERFEKT FORMAD BALMITT

Fyra separata valsar är en del av balkammarens konstruktion och de bildar en liten kammare för att starta tidig rotation av materialet.

BÄTTRE DESIGN

Fyra sydda remmar med hög hållfasthet, alternativt ändlösa remmar ger perfekt formade balar med hög densitet och enastående väderbeständighet. Det utmärkta greppet på remmarnas yta vrider balen när den formas, utan att slira, vilket ger en tätpackad bal med fuktbeständig yta. Två av baklämmens nedre valsar kan justeras för att ge remmarna fortsatt hög prestanda.

HYDRAULISK DENSITETSSTYRNING

Remspänning och kärnans densitet regleras med spiralfjädrar. När kärnan har formats och balen börjar växa ökas remspänningen och densiteten betydligt. Remspännarmens position styrs av en stark hydraulisk kolv. Vid mycket höga krav på densitet, kan en andra hydraulisk densitetscylinder läggas till. En lättanvänd reglerventil för inställning av densitet ger föraren möjlighet att göra precisionsjusteringar för att passa förhållandena för grödan och krav på baldensitet. Under arbetet visas tryckmätaren i hytten.

UTMÄRKT BALROTATION

Vare sig du hanterar svårhanterligt torrt material eller tungt och vått gräs, så kan den nydesignade kammaren på RB455 och RB465 Flexkammarpresrar garantera positiv balrotation för exakt och jämn balbildning. Fyra breda remmar ger utmärkt grepp om balen och därigenom minimal grödförlust.

1 Råflade stålvalsar underlättar balrotationen.

2 Fyra ändlösa remmar ger positivt grepp.

3 Kombinationen av remmar och valsar ger balen bästa möjliga form och densitet..

FÖRDELAR

- Den nya vals- och remdesignen förbättrar rotationsstyrningen och håller kammaren ren
- Bättre grepp om balen för att starta tidig rotation
- Samma balresultat gång på gång
- Styrning av baldensiteten från hytten



TÄTT LINDAD

Färdig för förvaring

- 1 Fyll enkelt på nätrullar och garnrullar från marknivå
- 2 Extra utrymme för nät
- 3 Dubbelkonfigurering för garn/nät-lindning

ENKEL ATT ANVÄNDA

Programmen för nätlindning eller garnknytning kan startas manuellt eller automatiskt från monitorn, och kan lätt övervakas från traktorn.

BALGARNSSYSTEM MED HÖG HASTIGHET

Två teleskoparmar för garn matas med garn från upp till sex garnrullar, och placerar garnet jämnt över balens bredd och det går att linda ytterligare balgarn i slutet av balen för bättre stabilitet. Antalet varv med balgarn kan ställas in från pressens monitor.

PERFEKT LINDNING ÖVER KANTEN

En snabb och effektiv nätlindning placerar nätet kring balen så att balens kanter verkligen täcks. Antalet varv kan ställas in från monitorn. Beroende på utrustning kan upp till två reservrullar tas med. Oavsett om materialet är vått, äldre eller torrt, producerar RB väderbeständiga balar med lång hållbarhet

TOTAL EFFEKTIVITET ÄNDA FRAM TILLS BALEN LANDAR PÅ MARKEN

Balutmatningssystemet släpper ut balen med tillräcklig frigång så att baklämnen kan stängas utan att avbryta balformningen.

ALLA LINDNINGSMÖJLIGHETER

Väl mellan garn- eller nätlindning, beroende på vad som passar ditt jordbruk bäst. Eller välj en lindningsmetod med dubbel garn/nätlindning.

GARN, NÄT ELLER BÄGGE VALET ÄR DITT

MODELLER	Endast balgarn	Endast nät	Balgarn och nät
RB 455 Over shot-inmatning	•	•	•
RB 455 Feeder	•	•	•
RB 455 Rotor Cutter	-	•	•
RB 465 Over shot-inmatning	•	•	•
RB 465 Feeder	•	•	•
RB 465 Rotor Cutter	-	•	•



CASE IH
RB455



CASE IH



MAXIMAL KONTROLL

Vid dina fingertoppar

Oavsett om du använder standardmonitorn för pressens prestanda, eller Case IH AFS Pro 300-pekskärm, ger standardprogramvara och ett användarvänligt gränssnitt dig full kontroll. Du kan utföra justeringar under gång, medan ett självdiagnosticerande larmsystem håller dig informerad om eventuella problem.

INFORMERAD OCH MED KONTROLL

Med standardmonitorn är det enkelt att se och fininställa prestationen på din press, med ett lättförståeligt gränssnitt som gör att även nya förare snabbt blir mästare på pressning. Det är lätt att se på den svartvita monitorn oavsett ljusnivåer, och knappatsen är logiskt utformad, och ger tillgång till viktiga inställningar/driftsdata, inklusive balproduktion per inställd period (per dag/fält, etc.), antal balar som hackats/ej hackats, antal balar lindade med nät eller garn, och information angående eventuella serviceangelägenheter. När pressen väl är inställd behövs inga fler inställningar, inte ens om maskinen och terminalen flyttas till en annan traktor.

AUTOMATISK STYRNING AV NÄT/GARNLINDNING

Prestandamonitorn för balar förprogrammeras med fyra inställningar som kan väljas beroende på typ och förhållanden för grödan, plus en femte programmerbar inställning för att kunna ställa in individuella önskemål. Med knappen "lindning" kan en exakt mängd nät påföras individuella balar, enligt förarens önskan.

SMART LÖSNING

Som alternativ till standardmonitorn kan rundbalspressarna RB455 och RB465 styras via Case IH AFS Pro 700-pekskärm, vilken kan fabriksmonteras på de stora Case IH-traktorerna, eller som kan eftermonteras på existerande modeller hos din återförsäljare. AFS Pro 300-pekskärmen kan ställas in för att visa den viktigaste informationen för dig, och kan indelas i upp till sex skärmområden för att visa flera olika data. Läs vidare för att upptäcka hur AFS Pro 700 även kan användas till full ISOBUS-drift av ditt redskap. Pressen kan arbeta med AFS 700 om din Maxxum eller Puma är utrustad med ISOBUS III-versionen.

- 1 Svart/vit skärm med bakgrundsbelysning lämplig för traktorer med och utan hytt
- 2 Case IH AFS Pro 300 ISOBUS-terminal ger fullständig och interaktiv kontroll



CASE IH
4555

CASE IH
145



HÖJDUNKTEN FÖR KONTROLL

Maximal effektivitet

KONTROLL MED ISOBUS 3

Med en Case IH AFS Pro 300-monitor och en traktor utrustad med ett ISOBUS 11783-uttag har du det ultimata i traktor- och redskapskonnektivitet och produktivitet.

KOPPLING MELLAN DIG OCH DIN MASKIN

När ISO 11783-ledningen är kopplad via uttaget från pressen till den bakre delen av traktorn, identifierar AFS Pro 300-monitorn automatiskt den maskin som traktorn kopplas till. Därefter kan du styra alla de viktigaste maskinfunktionerna på monitorn. Du kan enkelt utföra ingreppen genom att peka och röra vid skärmen, du kan konfigurera din skärm exakt så som du vill ha den, och hålla ett öga på alla huvuddata, allt på en och samma plats.

Och med den senaste generationen av ISOBUS 3-tekniken kan traktorn inte bara övervaka och styra redskapet, utan redskapet skickar även information tillbaka till traktorn och kan ändra dess uppförande, vilket ytterligare optimerar

effektiviteten. Om du till exempel kommer in i en tung del av en slåttersträng kommer pressen att sänka hastigheten på traktorn för att bibehålla kraftuttagsvarvet, medan i en lättare del av strängen kan den öka hastigheten framåt för att säkra inmatningsmängden. Du får inte bara större effektivitet från din maskin, utan du kan även dra fördel av enklare hantering som betyder att du knappt behöver röra dig i sätet. Och du kan naturligtvis köra vilken annan ISOBUS-kompatibel maskin som helst med samma monitor.

ÅTERFÖRSÄLJARINSTALLERADE TILLBEHÖR

Bland de återförsäljarinstallerade tillbehören som finns för Case IH R455 och RB465, är en fjärrstyrd kamerasats som ger föraren en hög nivå av säkerhet samt möjlighet att visuellt övervaka tillståndet på de balar som lämnat kammaren. Kombinerat med de maskinfunktioner som syns på Case IH AFS Pro 300-monitorn, är resultatet en lättare, mindre tröttande och mer produktiv arbetsdag för föraren.

FÖRDELAR

- Fingertoppsstyrning
- Större precision
- Föraren blir mindre trött
- Allting på en plats
- Kameradisplay finns som tillval
- Kan användas för andra ISOBUS-maskiner



LÄTT SERVICE

Mer tid i fält

Rundbalspressarna Case IH RB 455 och 465 med flexkammare är som standard utrustade med breda lågtrycksdäck för att försäkra så lite påverkan som möjligt på jorden, oavsett förhållandena. En kompakt och lättmanövrerad design betyder att pressen knappt lämnar ett märke vid vändtegsvändningar, samtidigt som det är lätt att köra igenom grindar. Det finns hydrauliska och pneumatiska bromssystem som tillval, för maximal säkerhet vid körning på väg.

MÅNGA TIMMARS PROBLEMFRITT ARBETE.

Starka och tillförlitliga system för axel- och kedjedrivning gör att pressen håller längre. Huvuddrivningen och valsarna skyddas med slirkopplingar. Ett automatiskt smörjsystem har monterats för att säkerställa att huvuddrivningens

kedjor oljas in fortlöpande. Det går lätt att komma åt förrådet med rullar för balgarn och nät och alla större komponenter går lätt att nå via bredöppnande luckor som lyfts uppåt.

Det går att få en rad återförsäljarmonterade tillbehör för att se till att din press exakt uppfyller dina krav. Dessa tillbehör inkluderar en rotorkopplingsats, en sats för säkerhetskoppling till pickupen, och en Thirty Plus-anordning för tillsats av ensileringsmedel.

Naturligtvis kan du lita på att din Case IH-återförsäljare kan stödja dig och din press med reservdelar och servicesupport dygnet runt.

FÖRDELAR

- Allt underhåll kan utföras från marken
- Automatisk smörjning
- Centralsmörjning
- Det finns möjlighet för tillsats av ensileringsmedel



Case IH **SERVICETEAM**, ett starkt återförsäljarnät som stöds av lokal Case IH-personal, branschledande Case IH-supportverktyg, moderna utbildningsmetoder samt reservdelssupport och logistikprestanda i världsklass ger Case IH-kunderna en utmärkt och allomfattande kundservice. Kunderna kan fortsätta med sitt lantbruk!

TEKNISK SUPPORT | SERVICE | RESERVDELAR | MAXSERVICE | SERVICEFINANS

SERVICETEAM

Vi håller igång ditt lantbruk.

GENUINEPARTS

VI HÅLLER IGÅNG DIN UTRUSTNING.

Din lokala Case IH återförsäljare och vårt särskilda 24/7 callcenter för reservdelar med tekniker och logistikavdelning ingår alla i nätverket Case IH ServiceTeam. De har avancerad utbildning för att ge dig expertråd och lösa problem, så att korrekta originaldelar från Case IH genast lokaliseras och skickas ut och du får dem nästa dag eller snabbare, allt för att hålla din maskin i toppskick. Detta innebär att maskinens avbrottsid är minsta möjliga så att du kan fortsätta med ditt arbete på gården.

MAXSERVICE

DYGNET RUNT. I HELA LANDET.

När du arbetar dygnet runt ser MaxService till att du aldrig är ensam. Det finns ett särskilt hjälppnummer som kopplar dig till Case IH ServiceTeam 24/7. Du kan ringa tekniker hos din lokala återförsäljare som kan stå till tjänst med teknisk rådgivning, programlösningar och beställning av originaldelar. De kan även diagnostisera fel på distans, med EST/DATAR, så att du kommer igång igen eller kalla in en servicetekniker för att leverera en reservdel på fältet. Under högsäsong kan vi hålla din traktor rullande tack vare assistans vid problem.

SAFEGUARD GOLD **SAFEGUARD** SILVER **SAFEGUARD** BRONZE

SAFEGUARD GULD, SILVER ELLER BRONS, ÄR ETT SERVICEPAKET MED FÖRLÄNGD GARANTI.

Detta är särskilt anpassat för dig och dina maskiner och kan omfatta underhållskontrakt, service, telematik, försäkring och Case IH finansiering. Viktigast av allt är att det ger trygghet och skydd av mekaniska delar och att ägarkostnaden är tydlig och enkel att hantera. All det stöd du behöver så att du kan hålla dina traktorer rullande.



EN OPTIMAL FINANSIERINGSLÖSNING FÖR VARJE INVESTERING.

CNH Industrial Capital är Case IH:s finansbolag. Våra anställda är finansieringsexperter och har många års erfarenhet av jordbruk. Vi vet inte bara mycket om Case IH-produkterna och marknaden, vi förstår oss också på de individuella kraven inom din verksamhet. Vi kan därför alltid erbjuda dig en finansiell lösning, för dina nya investeringar, som är skräddarsydd för ditt företags förutsättningar respektive din maskinanvändning ifråga om lån, hyra eller leasing. Vårt viktigaste mål är att förbättra dina investeringars lönsamhet! Därför kan du kombinera varje CNH Industrial Capital-finansiering med Capital olycksfalls- och maskinskadeskydd i form av maskinskade- eller reparationsförsäkring för att utesluta risker kring din investering och för att säkerställa en större tillförlitlighet i din planering.

MODELLER	RB455 OVER SHOT-INMATNING	RB455 FEEDER	RB455 ROTOR CUTTER	RB465 OVER SHOT-INMATNING	RB465 FEEDER	RB465 ROTOR CUTTER
BALMÅTT						
Baldiameter (cm)		90 till 150			90 till 180	
Bredd (cm)		120			120	
KRAV PÅ TRAKTOR						
Minsta kraftuttagseffekt (kW/hk)	45 / 60	63 / 85	75 / 100	52 / 70	67 / 90	70 / 105
Skydd	Friktionskoppling i kraftuttag					
Kraftuttagsvarv	540 / 1 000					
PICKUP						
Bredd, effektiv (DIN 11220) (m)	2,05	2,05 eller 2,35		2,05	2,05 eller 2,35	
Antal fingrar	4	4 / 5	4 / 5	4	4 / 5	4 / 5
Typ av tillhållarvals	Fingrar eller vals	Platta eller vals		Fingrar eller vals	Platta eller vals	
Pickuphjul	Fasta	Fasta (avtagbara för transport) eller typen svängande hjul (fälls in i transportläge)		Fasta	Fasta (avtagbara för transport) eller typen svängande hjul (fälls in i transportläge)	
Överbelastningsskydd	brytbult					
INMATNING						
Pickup	Dubbelt kamstyrningssystem					
Inmatningssystem	enkel	enkla / dubbla skruvar	enkla / dubbla skruvar	enkel	enkla / dubbla skruvar	enkla / dubbla skruvar
SNITTENHET FÖR GRÖDA						
Typ	-	-	o	-	-	o
Max antal knivar	-	-	15 indragbara	-	-	15 indragbara
Knivskydd	-	-	fjäderåterställning	-	-	fjäderåterställning
Överbelastningsskydd, tillval	-	-	Drop floor, hydr. manövrering	-	-	Drop floor, hydr. manövrering
Standard	manuell rotorreverserare					
BALFORMNING						
Typ	Högkvalitativt sydda remmar / ändlösa remmar, valsar och 3 ledade valsar					
Antal remmar	4 remmar					
Densitetsreglering	Justerbar från hytten					
LINDNINGSSYSTEM						
Tillgängliga kombinationer	nät och balgarn					
	endast nät, endast balgarn	endast nät, endast balgarn	endast nät	endast nät, endast balgarn	endast nät, endast balgarn	endast nät
max lindningsmaterial	Nätullar: 3 (utan garbindning) och 2 med garbindning Rullar med balgarn: 6 aktiva rullar med / utan nätlindningskombination					
SKÄRM						
Styrsystem för rundbalspress	Svart/vit skärm eller ISOBUS 300-system med / utan färgskärm					
DÄCK						
Tillgängliga storlekar	380/55-17; 480/45-17; 500/55-20					
PRESSENS MÅTT¹⁾						
A: Bredd (mm)	2,05 2,35	2520 / -	2520 / 2550	2520 / 2550	2520 / 2550	2520 / 2550
B: Total längd (mm)		4727	4727	4727	5067	5067
C: Total höjd (mm)		2520 / 2550	2787	2787	3044	3044
Vikt (kg) ²⁾		3080	3401	3561	3300	3615
ÖVRIG UTRUSTNING						
Högt / lågt drag	•	•	•	•	•	•
Automatisk kedjesmörjning	•	•	•	•	•	•
Balband	•	•	•	•	•	•
Pneumatiska bromsar*	o	o	o	o	o	o
Hydrauliska bromsar*	o	o	o	o	o	o
System som ger dubbel pressningsgrad	-	o	o	o	o	o

- Standardutrustning
- Tillbehör till extra kostnad
- Ej tillgänglig
- ¹⁾ Med standarddäck
- ²⁾ Beroende på konfigurering

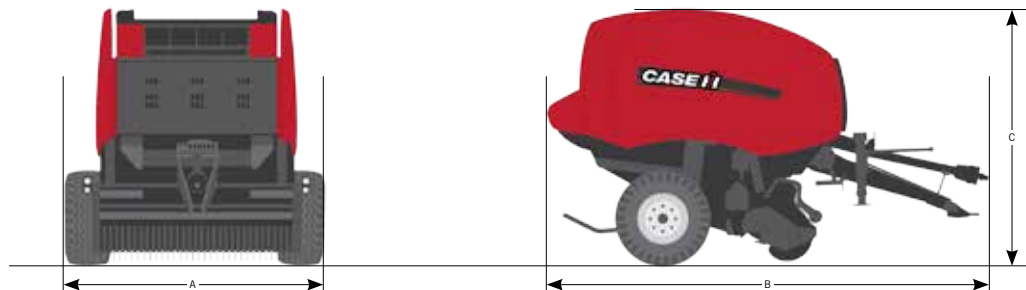

CASE IH RB455 - 465 broschyr – 07/2016 – Kod. 16C3002COM
Tryckt i ÖSTERRIKE

WWW.CASEIH.COM

CNH Industrial Österreich GmbH
Steyrer Straße 32, A-4300 St. Valentin – Austria

Gratistelefon: 00 800 22 73 44 00

! Säkerhet skadar aldrig! Läs alltid förarhandboken innan du börjar använda utrustningen. Inspektera utrustningen innan den börjar användas och säkerställ att den fungerar på avsett sätt. Följ produktens varningsskyltar och använd erhållna säkerhetsfunktioner. Detta dokument har publicerats för spridning världen över. Vad som är standard och tillval när det gäller utrustning liksom tillgängligheten hos olika modeller kan variera från ett land till ett annat. Case IH förbehåller sig rätten att utan föregående meddelande vid varje tillfälle företa ändringar av konstruktion och teknisk utrustning utan att detta medför någon som helst skyldighet att genomföra en sådan ändring på en produkt som redan sålts. Trots att avsevärd ansträngning har lagts ner på att säkerställa att specifikationer, beskrivningar och illustrationer i denna broschyr är korrekta vid pressläggning kan dessa ändras utan föregående meddelande. Illustrationer kan visa tillvalsutrustning eller kan visa eller inte visa standardutrustning. Case IH rekommenderar **AKCELA** smörjmedel.



CASE IH
AGRICULTURE
FOR THOSE WHO DEMAND MORE