

CX75E



**MIDI ESCAVATORI**  
**Serie E**



Motore V2607-CR-T  
Potenza del motore 44,3 kW - 60,2 CV  
Peso operativo 7580 kg

# SPECIFICHE

## CX75E

### MOTORE

Tipo \_\_\_\_\_ KUBOTA V2607-CR-T - FASE 5  
 Potenza massima (2200 rpm) (kW / CV) \_\_\_\_\_ 44,3 - 60,2  
 Cilindrata (cm<sup>3</sup>) \_\_\_\_\_ 2615  
 Numero di cilindri (no.) \_\_\_\_\_ 4  
 Raffreddamento \_\_\_\_\_ Liquido  
 Consumo (l/h) \_\_\_\_\_ 7,6  
 Alternatore (V) \_\_\_\_\_ 12 (60 A)  
 Batteria V (Ah) \_\_\_\_\_ 12 (95)

### IMPIANTO IDRAULICO

Tipo di circuito \_\_\_\_\_ Sistema di condivisione della portata in base al rilevamento del carico con valvola di controllo "Flow Sharing"  
 Tipo di pompa \_\_\_\_\_ 1 Pompa idraulica portata variabile a rilevamento del carico con controllo elettronico + 1 pompa a ingranaggi  
 Cilindrata della pompa (cm<sup>3</sup>) \_\_\_\_\_ 71 + 14  
 Portata della pompa (l/min) \_\_\_\_\_ 141 + 27,8  
 Pressione massima di taratura del circuito (bar) \_\_\_\_\_ 280  
 Sistemi ausiliari (potata massima):  
 AUX 1 effetto singolo o doppio con priorità (l/min) \_\_\_\_\_ 85 - 200 bar  
 AUX 2 doppio effetto (l/min) \_\_\_\_\_ 60/90 - 280 bar  
 AUX 3 doppio effetto (opzionale) (l/min) \_\_\_\_\_ 45- 280 bar

### VELOCITÀ DI ROTAZIONE E TRASLAZIONE

Velocità di traslazione (due velocità automatiche) (km/h) \_\_\_\_\_ 1<sup>a</sup> : 0 ÷ 2,1 / 2<sup>a</sup> : 0 ÷ 4,2  
 Velocità di rotazione (rpm) \_\_\_\_\_ 11

### COMANDI

Braccio, bilanciere, benna e rotazione della torretta \_\_\_\_\_ 2 joystick di comando  
 Movimenti cingoli (inclusa la contro-rotazione) \_\_\_\_\_ 2 leve di comando  
 Lama \_\_\_\_\_ leva di comando  
 Sistema ausiliario a priorità elevata con funzione di fermo posizione  
 AUX 1 (effetto singolo o doppio) \_\_\_\_\_ interruttore elettro-proporzionale sul joystick destro  
 Sistema AUX 2 ausiliario (doppio effetto) \_\_\_\_\_ interruttore elettro-proporzionale sul joystick destro  
 Sistema ausiliario a priorità bassa  
 AUX 3 (doppio effetto) \_\_\_\_\_ interruttore elettro-proporzionale sul joystick sinistro  
 Rotazione del braccio \_\_\_\_\_ interruttore elettro-proporzionale sul joystick sinistro

### PESI

Peso di trasporto con cabina (kg) \_\_\_\_\_ 7310  
 Peso operativo (con cingoli di gomma) ISO 6016 (kg) \_\_\_\_\_ 7580

### CAPACITÀ DEL CIRCUITO E COMPONENTI

Serbatoio carburante (l) \_\_\_\_\_ 85  
 Serbatoio olio idraulico (l) \_\_\_\_\_ 60  
 Capacità dell'impianto idraulico (l) \_\_\_\_\_ 80  
 Capacità del sistema di raffreddamento (l) \_\_\_\_\_ 12  
 Olio motore (l) \_\_\_\_\_ 10,2

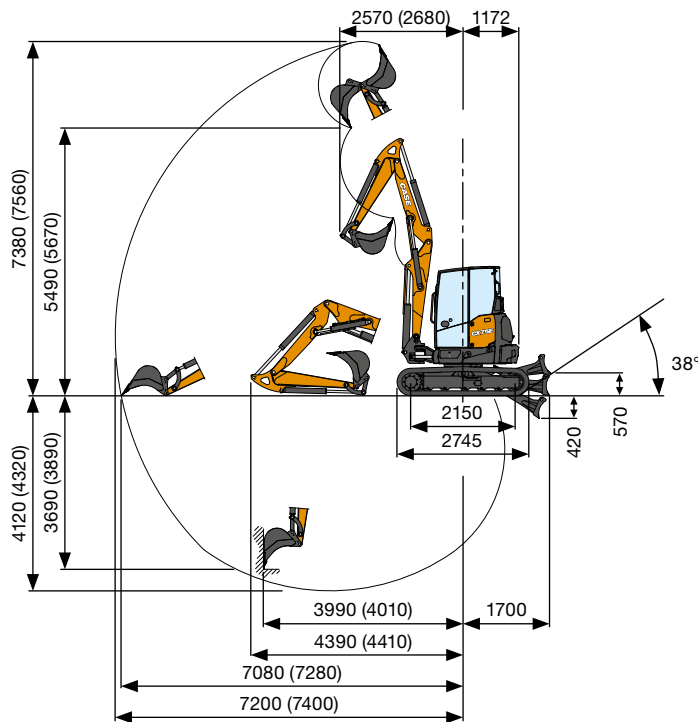

DATI PRESTAZIONALI	Bilanciere Std.		Bilanciere Opz.	
	1900 mm		2100 mm	
Profondità di scavo max.	mm	4120	4320	
Altezza di scarico max.	mm	5490	5670	
Forza di strappo alla benna	daN		4850	
Forza di strappo al bilanciere ISO 6015	daN	2900		2700
Forza di trazione	daN		7150	
Pressione al suolo con cingoli in gomma	kg/cm <sup>2</sup>		0,35	
Pendenza massima superabile			60% - 30°	

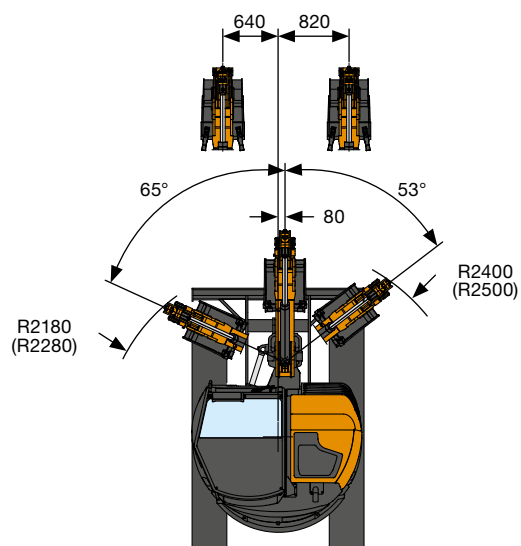
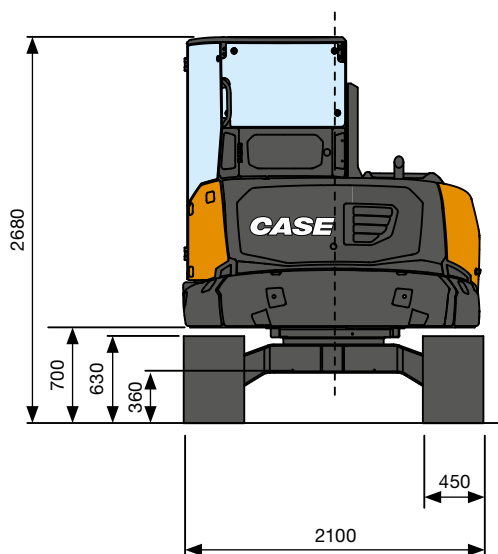

#### DIMENSIONI GENERALI

Larghezza massima	mm	2100
Altezza totale	mm	2680
Larghezza cingoli	mm	450
Raggio di rotazione posteriore	mm	1100
Lunghezza standard del bilanciere (opzionale)	mm	1900 (2100)
Numero di rulli (per lato)	n°	5/1

## CAPACITÀ DI SOLLEVAMENTO CX70E

Apertura del braccio dal centro di rotazione (m)  
Capacità di sollevamento (kg) a 1,0 m di altezza

CAPACITÀ DI SOLLEVAMENTO	2	3	4	5	6	Max.
Frontale con lama abbassata	4370*	2140*	1690*	1610*	1320*	1210*
Frontale con lama sollevata	4370*	2110	1310	960	730	690
Laterale	3920	1860	1170	860	660	620

\* Indica il limite di carico idraulico.

La capacità di sollevamento è basata sulla ISO 10567 e non supera più del 75% del carico di ribaltamento statico o più dell'87% della capacità di sollevamento idraulico della macchina.

Bilanciere standard L = 1900 mm  
(Bilanciere lungo opzionale L = 2100 mm)

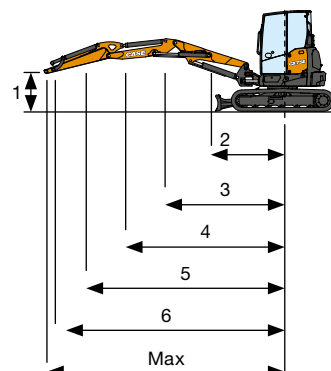

# ALLESTIMENTO DI SERIE E ACCESSORI

## ALLESTIMENTO DI SERIE

- + Cabina Ribaltabile (ROP/TOPS - FOPS Livello 1)
- + Sistema automatico di condizionamento e Riscaldamento
- + Luce interna automatica
- + Radio DAB, Bluetooth, USB, Ingresso audio
- + Presa elettrica sul tetto per il faro rotante
- + Tergicristallo
- + Specchietti retrovisori (sinistra, destra, posteriori)
- + Sedile in tessuto con sospensione meccanica Premium
- + Bilanciere standard
- + Braccio articolato in 2 parti
- + Protezione del cilindro di sollevamento del braccio e del cilindro della lama
- + Contrappeso aggiuntivo - Leggero
- + Filtro dell'aria con valvola di scarico e indicatore elettrico anti-intasamento
- + Azionamento ventola a inversione idraulica con funzionalità automatica
- + Elettropompa per il rifornimento del carburante con funzione auto-stop
- + Joystick idraulici a servo comando assistito con comandi proporzionali elettro-idraulici
- + Controllo proporzionale elettroidraulico della rotazione
- + Controllo proporzionale elettroidraulico del braccio articolato in 2 parti
- + 1° circuito ausiliario (AUX1) con controllo proporzionale elettroidraulico
- + 2° circuito ausiliario (AUX2) con controllo proporzionale elettroidraulico
- + Quadro strumenti digitale con impostazioni di flusso AUX1, AUX2 e AUX3
- + Valvole di blocco su cilindro di rotazione
- + Valvole di blocco su cilindri posizionatori del braccio articolato in 2 parti
- + Deviatore elettrico tra AUX1 a effetto singolo e doppio effetto
- + Drenaggio diretto al serbatoio
- + Traslazione a 2 velocità con Automatic Shift Down (dalla 2ª alla 1ª marcia se è richiesta maggiore trazione) e Shift-up
- + Controllo elettronico proporzionale del numero di giri con Auto-Idle
- + Cingoli di gomma
- + Lama Standard
- + Manuale operatore
- + Chiave di accensione, che apre ogni serratura della macchina
- + Fari di lavoro a LED standard (braccio, cofano anteriore destro e parte anteriore della cabina)
- + Interruttore spegnimento batteria
- + Pompa a portata Variabile
- + Olio idraulico e lubrificanti standard
- + CASE Sitewatch e SiteConnect

## ATTREZZATURA OPZIONALE

- + Antifurto
- + Sedile in tessuto con sospensione pneumatica
- + Sedile in tessuto con sospensione pneumatica e riscaldamento
- + Telecamera posteriore
- + Allarme di traslazione
- + Bilanciere lungo
- + Contrappeso aggiuntivo - Pesante
- + 3° circuito ausiliario (AUX3) con controllo proporzionale elettroidraulico
- + Predisposizione per pinza (AUX3 con deviatore di flusso dal cilindro della benna)
- + Valvole di blocco sul cilindro della lama
- + Kit di movimentazione oggetti (valvole di blocco su braccio e bilanciere, gancio di sollevamento e tabella di carico)
- + Cingoli in acciaio
- + (Angolo/Inclinazione) Lama a 6 posizioni
- + Lama flottante
- + Fari di lavoro a LED extra (parte posteriore della cabina)
- + Faro rotante
- + Olio idraulico e lubrificanti bio
- + Lubrificazione Automatica Centralizzata
- + Predisposizione per portata elevata (ad esempio per Mulcher): portata massima costante di 60 l/min a 180 bar
- + Predisposizione per attacco rapido idraulico (effetto singolo o doppio)
- + Attacchi rapidi meccanici e idraulici
- + Benne

## SOLUZIONI POST-VENDITA CASE

- + Griglia di protezione superiore (FOPS Livello 2)
- + Griglia di protezione anteriore (Livello 2)
- + Protezione del cilindro del bilanciere e del cilindro della benna
- + Suole in gomma per cingoli in acciaio
- + Cingoli Geo-grip
- + Vasta gamma di accessori e gamma completa di attacchi rapidi meccanici e idraulici
- + Gamma completa di benne

**CNH Industrial**  
Deutschland GmbH  
Case Baumaschinen  
Benzstr. 1-3 - D-74076 Heilbronn  
DEUTSCHLAND

**CNH Industrial**  
Maquinaria Spain, S.A.  
Avenida Aragón 402  
28022 Madrid - ESPAÑA

**CNH Industrial France, S.A.**  
16-18 Rue des Rochettes  
91150 Morigny-Champigny  
FRANCE

**CNH Industrial Italia Spa**  
Lungo Stura Lazio 19  
10156, Torino  
ITALIA

**CASE Construction Equipment**  
Cranes Farm Rd  
Basildon - SS14 3AD  
UNITED KINGDOM

NOTA: Le dotazioni di serie e opzionali possono cambiare in base alle richieste e alle leggi in vigore nei diversi paesi. Le foto possono mostrare dotazioni non di serie o non citate nel presente pieghevole - consultate il concessionario CASE. CNH Industrial si riserva il diritto di modificare senza preavviso le caratteristiche delle sue macchine, senza alcun obbligo dipendente da tali modifiche.

Conforme alla direttiva 2006/42/CE

**CASECE.COM**  
**00800-2273-7373**

La chiamata è gratuita da telefono fisso.  
Per le chiamate da cellulare consultare  
le tariffe del proprio gestore telefonico.