

FLEETPRO™

CATÁLOGO 2024



¿QUÉ ES FLEETPRO?

FleetPro es nuestra segunda línea de piezas de recambios enfocada a máquinas más antiguas y compatible con otras marcas.

Con FleetPro, le ofrecemos componentes fiables y certificados a precios competitivos para dar nueva vida a su flota.

La calidad nunca ha sido tan asequible: obtenga el mejor valor por su inversión con nuestros precios competitivos.

PRINCIPALES VENTAJAS:

- + **PIEZAS CERTIFICADAS**
- + **CON GARANTÍA CNH**
- + **PRECIOS COMPETITIVOS**
- + **ALTA CALIDAD**

LA GAMA FLEETPRO

ALTERNADOR



ORUGA DE GOMA



MOTOR DE ARRANQUE



TACO DE GOMA ATORNILLABLE



CADENA SOBRE TACO DE GOMA

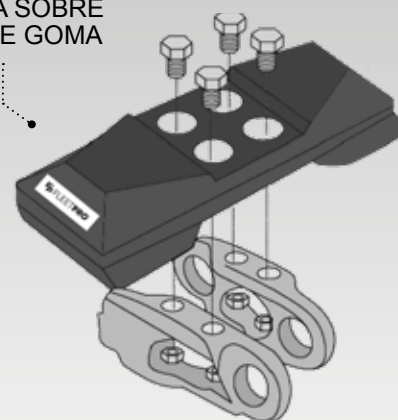

TREN DE RODAJE DE ACERO



TACOS DE GOMA ATORNILLABLES

El **taco de goma vulcanizado** atornillable FLEETPRO consta de una placa de acero rodeada por un robusto cojín de mezcla de goma que, junto con la forma optimizada del taco, ayuda a reducir el desgaste, así como las vibraciones y el ruido. Los tacos se ajustan perfectamente a la teja y proporcionan una protección total de la superficie.

Los **tacos de goma** atornillados pueden retirarse y sustituirse fácilmente, lo que permite adaptar la excavadora a diferentes entornos de forma económica y rápida.

Ventajas clave:

- + Conducción silenciosa y más suave que mejora la experiencia del operador
- + Compuestos de goma de calidad superior para garantizar una larga durabilidad
- + Facilidad de sustitución de unidades individuales si una de ellas se daña
- + Menos ruido y vibraciones al utilizar la excavadora
- + Mejor tracción y menos daños en las superficies
- + Facilidad de desmontaje y sustitución, lo que supone un ahorro de tiempo y dinero en diferentes entornos

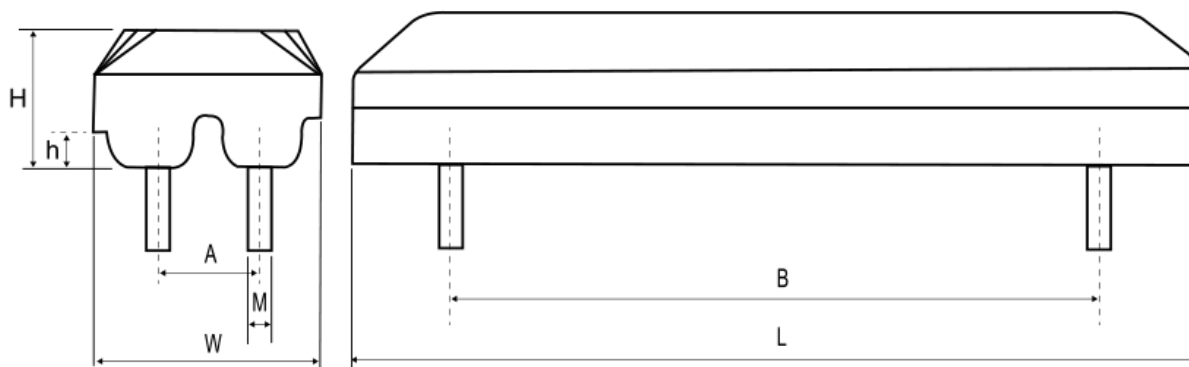

PN	L (mm)	W (mm)	H (mm)	h (mm)	A (mm)	B (mm)	M	Par de apriete (N.m)	Todas las marcas
V94067	400	104	46	17,5	46,5	300	M12	85	4 t. a 6 t.
73332438NP	446	122	50	20	58	349	M14	124 - 165	6 t. a 9 t.
73332439NP	500	135	60	20	60	400	M16	193 - 257	9 t. a 15 t.
73332440NP	600	129	60	20	60	500	M16	193 - 257	9 t. a 15 t.
73332441NP	592	136	69	26	68	401	M20	376 - 502	15 t. a 26 t.

PN	Designación	Aplicaciones
V94067	Almohadilla atornillable 400 mm	CX50D / CX55D (76 pz.) CX58D / CX60D / CX65D
73332438NP	Almohadilla atornillable 450 mm	CX75SR / CX75CSR / CX80 / CX80C
73332439NP	Almohadilla atornillable 500 mm	CX130 / CX130B / CX130C / CX130D / CX130DLC / CX135SR / CX145C SR / CX145D SR
73332440NP	Almohadilla atornillable 600 mm	CX130E / CX135SR / CX145DSR (a partir de S/N 145R7-5578)
73332441NP	Almohadilla atornillable 600 mm	CX210E / CX225SR / CX235CSR / CX245D SR (a partir de S/N 245R7-5350)

CADENA SOBRE TACO DE GOMA

Los **tacos de goma sobre cadena FLEETPRO** son una buena alternativa a las tejas de acero, que dañan la superficie del suelo, y son ideales cuando no se dispone de orugas de goma.

Además, se reducen las vibraciones y el ruido en comparación con las tejas de acero.

Se montan fácilmente en el rodaje de las excavadoras del mismo modo que las orugas de acero convencionales.

Los tacos de goma CASE Chain-On se fabrican utilizando un compuesto de goma de alta resistencia para una mayor fuerza y alta durabilidad.

Ventajas clave:

- + Conducción silenciosa y más suave para mejorar la experiencia del operador
- + Están fabricadas con compuestos de goma de calidad superior para garantizar una larga durabilidad
- + Es posible sustituir fácilmente las unidades individuales si una de ellas se daña
- + Gracias a las aletas, es menos probable que la arena, la grava, las rocas u otros materiales entren en la rodaje y la rodeen, lo que ayuda a evitar daños prematuros

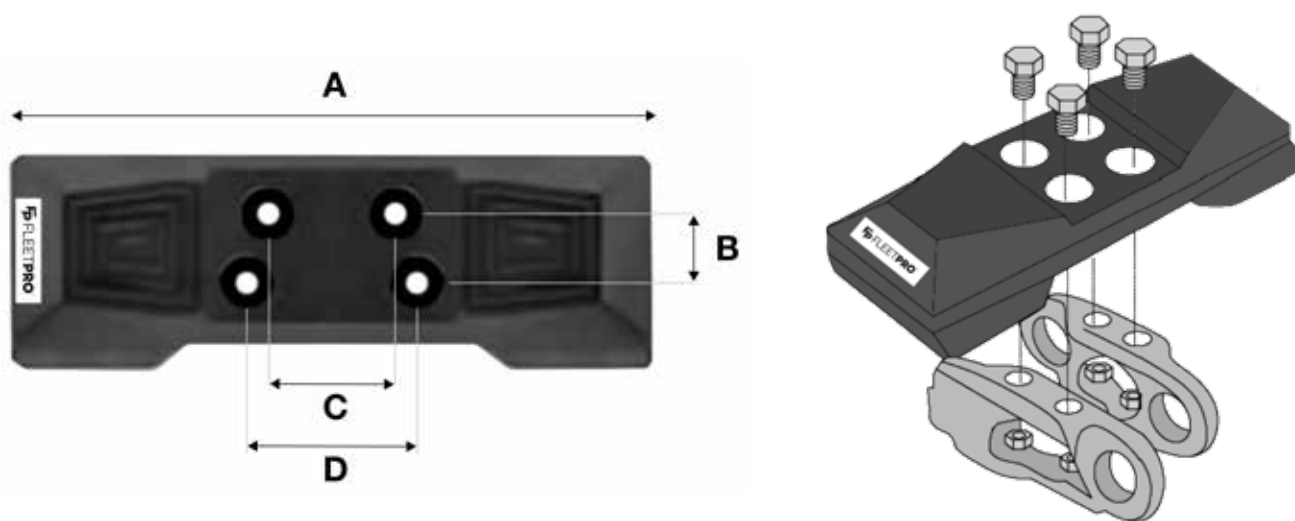

PN	A (mm)	C (mm)	D (mm)	B (mm)	Aplicaciones CASE (mm)	Todas las marcas
V94080S	400	80	110	46	CX58D - CX60D CX65D	4 t. a 6 t.
KAA11930NP	450	73	89	57	CX75C SR - CX75SR CX80 CX80C - CX85D LR - CX85D SR - CX90D	6 t. a 9 t.
KMA1283NP	500	108	108	60,5	CX130B - CX130C CX130D - CX135SR CX145C SR CX145D SR	9 t. a 15 t.
73333205FP	600	124,5	160,5	62	Todas las marcas	15 t. a 26 t.

TREN DE RODAJE DE ACERO

La **TREN DE RODAJE DE ACERO** es una línea de valor de componentes de banda de rodaje* para excavadoras Case.

*Rodillo de oruga, rodillo superior, piñón, rueda dentada, eslabón de rodadura.

Ventajas clave:

- + Disponibilidad del producto (en stock en el almacén)
- + Mayor productividad: instalación rápida y sencilla
- + Excelente relación calidad/precio
- + Reducción de los costes de funcionamiento para los clientes

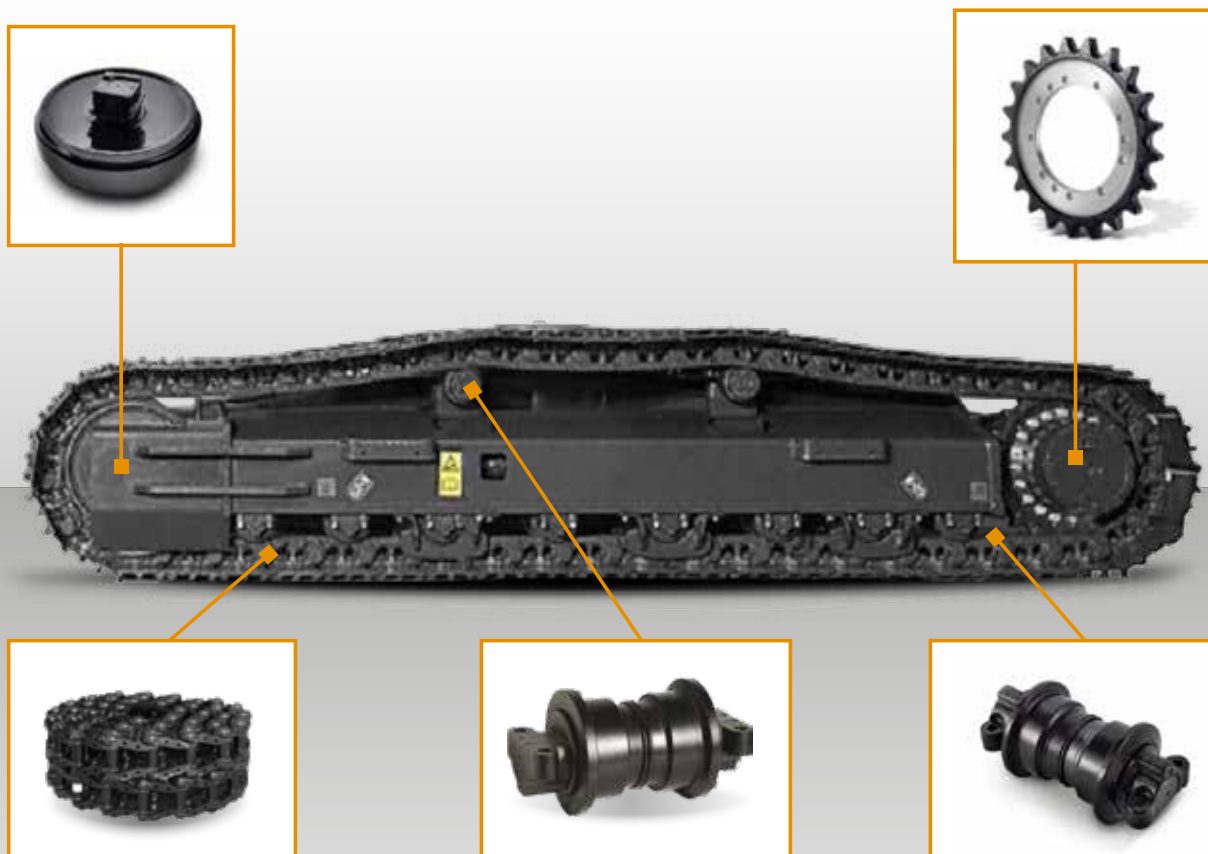

BANDA DE RODAMIENTO DE ACERO

Aplicaciones de New Holland CE: E20.2SR / E22.2SR / E26B SR / E27.2SR / E29B SR

Designación	FleetPro PN	Cantidad necesaria para 1 máquina	FleetPro PN	Cantidad necesaria para 1 máquina
	CX20B / CX22B / CX26B / CX27B / CX30B		CX75 / CX75C / CX80 / CX80C / CX85D / CX90D	
Rodillo de oruga	PX64D00009F1FP	8	KAA12900FP	10
Rodillo portador	PW64D00008F1FP	2	KAA11590FP	2
Rodillo tensor izquierdo o derecho	PV52D00013F1FP	2	KAA11760FP	2
Piñón	PV51D01002P1FP	2	KAA11520FP	2
Oruga de goma CX20B / CX22B / CX26B 250*52,5*76 N 300*52,5*76 N	73333173FP 72172487FP 72172486FP	2	-	-
CX27B / CX30B 250*52,5*80 N				
Conjunto de eslabones (#39)	-	-	KAA12120FP	2

Designación	FleetPro PN	Cantidad necesaria para 1 máquina	FleetPro PN	Cantidad necesaria para 1 máquina
	13 t. & 14 t. CX135SR / CX130B / CX130C / CX130D / CX130E		21 t. CX210B / CX240B / CX210C	
Rodillo de oruga	MMA80830FP	14	MMA80220FP	14 o 16
Rodillo portador	MMA80820FP	2 o 4	MMA80230FP	4
Eslabón de oruga estándar	43 eslabones MMA80510FP	2	46 eslabones MMA80160FP	2
Eslabón de oruga LC	46 eslabones MMA80520FP	2	49 eslabones MMA80170FP	2
Rodillo tensor	CX130B/CX130C/CX130D/ CX145C SR y CX145D SR MMA80810FP CX130E MMA81810FP	2	MMA80240FP	2
Piñón	MMA80840FP	2	MMA80250FP	2

Designación	FleetPro PN		Cantidad necesaria para 1 máquina
	CX210D		
	Producción San Mauro SN: NxLAxxxxx	Producción Chiba SN: NxE7xxxxx	
Rodillo de oruga	MMA80220FP		16
Rodillo portador	MMA80230FP		4
Eslabón de oruga estándar #46 eslabones	MMA80160FP		2
Eslabón de oruga LC#49 eslabones	MMA80170FP		2
Rodillo tensor	MMA81500FP		2
Piñón → NZLA14062 (Ø interno = 402 mm)	MMA80250FP	MMA80250FP	2
Piñón NZLA14062 → NZLA1600 (Ø interno de 362 mm)	51499428FP		

ORUGAS DE GOMA

La gama de orugas de goma FleetPro se desarrolló para suministrar a la flota de máquinas CASE de Europa productos con una relación calidad-precio óptima.

No obstante, esta gama es aplicable a muchas aplicaciones de otras marcas.

Como complemento a las opciones de fábrica, también podemos ofrecer diferentes tamaños o diseños, como la oruga de goma de 300 mm de ancho para CX26.

Este tamaño proporciona a la máquina una mayor estabilidad, ofreciendo así más comodidad al operador.



ORUGA DE GOMA PARA MINICARGADORA DE ORUGA

Esta oruga de goma PN cubre cerca del 70% de nuestro parque europeo de aplicaciones CASE.

OE* PN	FleetPro PN	Tamaño de la oruga	Aplicaciones CASE	Aplicaciones de todas las marcas (con el mismo tamaño)
87447235 51497195 51497200	4508655FP	450 X 86 X 55	445CT- 450CT TR270B - TR310B TR320 - TR320B TR340 - TR340B TV370B - TV380 TV380B - TV450B	BOBCAT T250 - T250H - T300 T320 - T750 - T770 NEW HOLLAND CE C175 - C185 - C190 C227 C232 - C234 - C237 C238 - C332 - C334 C337 - C345 - L175 LT185.B - LT190.B

*EO : Equipo original

ORUGA DE GOMA PARA EXCAVADORA MINI

La gama ORUGAS DE GOMA de 14 referencias FleetPro cubre todas nuestras excavadoras MINI de las series B, C y algunas de la serie D.

Estas 2 nuevas orugas de goma le permitirán mejorar las aplicaciones de 2,6t (CX26B y CX26C) gracias a una anchura de 300 mm frente a 250 mm.

PN	Aplicaciones	Dimensiones	Tipo de guía
72277058FP	CX15B / CX16B / CX17B / CX17C / CX18B / CX18C / CX18D / CX19C	230x48x70	K
72172486FP	CX20B / CX22B / CX26B	250X52,5X76	N
73333173FP	CX26B	300X52,5X76	N
72172487FP	CX27 / CX30B	250X52,5X80	N
48146913FP	CX26C	250X52,5X78	N
73333174FP	CX26C	300X52,5X78	N
72283883FP	CX31B / CX35B	300X52,5X82	N
48152028FP	CX30C	300X52,5X80	N
48146914FP	CX33C / CX37C	300X52,5X86	N
72283884FP	CX36B / CX39B	300X52,5X88	N
51686055FP	CX57C / CX58D / CX60C / CX65D / CX70D / CX75D	400X72,5X76	W
72284262FP	CX40B / CX45B	400X74X68	N
72284730FP	CX50B	400X74X72	N

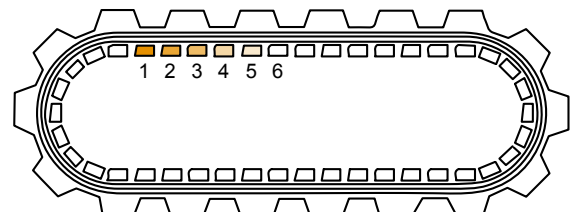
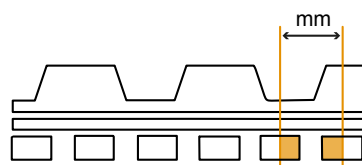
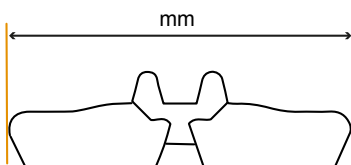

MOTORES DE ARRANQUE Y ALTERNADORES

MOTORES DE ARRANQUE Y ALTERNADORES es una gama completa que incluye 50 piezas (24 alternadores y 26 motores de arranque) para cubrir el 90% del parque europeo. Podrá cubrir el 90% de sus necesidades, garantizando eficacia y fiabilidad para sus antiguas máquinas **CASE** y de **TODAS LAS MARCAS**.

*Incluidas 8 referencias de Herencia.

Pregunte a su distribuidor por las aplicaciones de todas las marcas.



¡Visite nuestro sitio web
para obtener
más información!

ESCANEAR

CASE
CONSTRUCTION