

PRESSES À PETITES BALLEES CARRÉES SÉRIE HAYLINER^{MD}

Hayliner^{MD} 265 | Hayliner^{MD} 275 | Hayliner^{MD} 275 PLUS



Une fonctionnalité classique issue de l'innovation initiale.

Depuis des générations, les exploitations de fenaion de toutes tailles comptent sur les presses à petites balles carrées New Holland pour leur qualité et leur fiabilité impressionnantes. Depuis que New Holland a introduit la première presse à balles auto-liante automatique qui a révolutionné la mise en balles à travers les presses à balles d'aujourd'hui, aucune autre marque n'a réussi à s'approcher du nombre de petites presses à balles carrées écoulées—et ce, pour une bonne raison. Aujourd'hui, le nom Hayliner® revient fièrement sur tous les modèles, fusionnant ce nom légendaire, des performances et une fiabilité éprouvées avec une esthétique moderne.

Des avantages pour vous

La conception de remplissage latéral éprouvée vous offre commodité et confiance. Dans le champ, la presse à balles pivote à droite de votre tracteur, ce qui la rend plus facile à voir qu'une presse à balles en ligne. De plus, cette conception signifie également que les andains ne se regrouperont pas lorsqu'ils passeront sous une barre d'attelage ou un axe d'attelage bas du tracteur.





Le bon modèle pour votre exploitation.

Que vous fabriquiez des balles pour quelques-uns de vos chevaux ou que vous soyez un faucheur commercial mettant en balles quelques milliers de balles par jour, il existe un modèle Hayliner^{MD} qui vous convient. Soyez rassuré : quel que soit le modèle que vous choisissiez, vous bénéficiez d'une fiabilité éprouvée, de capacités impressionnantes et de balles serrées faciles à empiler et à alimenter. Outre le fait que le terme « Hayliner » s'applique à tous les modèles, les deux derniers chiffres de chaque numéro de modèle reflètent la largeur du ramasseur en pouces, tandis que « PLUS » désigne le modèle de qualité commerciale doté de caractéristiques améliorées.



Hayliner^{MD} 265

Le Hayliner 265 offre une capacité adaptée aux opérations de mise en balles traditionnelles. Son ramassage SuperSweep^{MC} à cinq barres de dents de 65 pouces de large fonctionne avec le système d'alimentation rotatif éprouvé, le lourd volant et la vitesse rapide du piston de 93 coups par minute pour vous aider à mettre en balles plus d'acres chaque jour. Pour une adaptation parfaite à votre exploitation, vous pouvez choisir entre le noeud de ficelle pour usage courant standard ou le système fiable de torsion du fil, ainsi que la goulotte à triple usage, la goulotte quart de tour ou l'éjecteur de balles modèle 72. Vous pouvez également opter pour le dispositif de levage du ramasseur hydraulique, à la flèche pivotante hydraulique et à la tension hydraformatique de balles.



| Modèle | | Hayliner ^{MD} 265 | Hayliner ^{MD} 275 | Hayliner ^{MD} 275 PLUS |
|--------------------------------------|---------|----------------------------|----------------------------|---------------------------------|
| Taille des balles | po (cm) | 14 po x 18 po (36 x 46) | 14 po x 18 po (36 x 46) | 14 po x 18 po (36 x 46) |
| Largeur de ramassage | po (m) | 65 (1,65) | 75 (1,9) | 75 (1,9) |
| Puissance minimum (en ch.) de la PdF | | 62 | 75 | 75 |

Hayliner^{MD} 275 PLUS

Pour des performances de qualité professionnelle, les exploitations commerciales devraient envisager le Hayliner 275 PLUS. Cette presse à balles offre une densité et une forme de balle supérieures qui est idéale devant les remorques de balles et les systèmes de collecte. Outre les mêmes caractéristiques que sur le Hayliner 275, la carter à balles de ce modèle est plus long de douze pouces et plus lourd de 19 % pour une fiabilité inégalée. Elle est également équipée d'un système hydraformatique exclusif dans l'industrie, d'une tension de balle à quatre voies, de coins de balle en fonte et de rails de piston trempés. Un gros pneu droit 11L x 15 et un pneu gauche 14L x 16.1 sont également installés pour une conduite en douceur qui contribue à réduire le compactage du sol. De plus, la boîte à ficelle est 35 % plus grande que celle du Hayliner 275 pour accepter des bobines de ficelle plus grandes et plus résistantes pour permettre de rester en balle plus longtemps et de réduire les nœuds cassés. Choisissez entre la goulotte à triple usage ou la goulotte quart de tour pour le style de placement de balle dont vous avez besoin.



PLUS

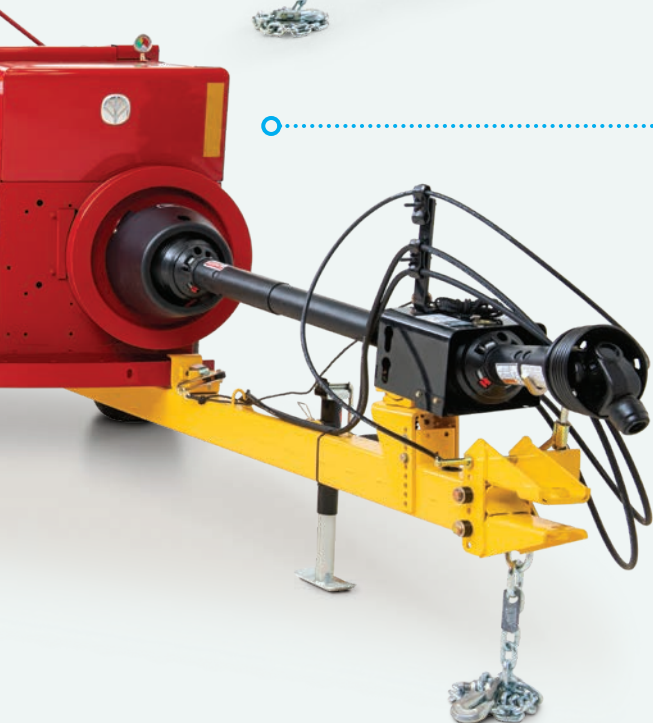

Hayliner^{MD} 275

Pour les opérations de mise en balles plus importantes, le Hayliner 275 offre un ramasseur SuperSweep à six barres de 75 pouces de large guidé par une roue de jauge pneumatique 15 x 6.0-6 pour recueillir rapidement des gros andains. Bien que les mêmes options et le même système de torsion de fil que sur le Hayliner 265 soient également en option sur ce modèle, le noueur de fil est passé à une conception robuste avec un cadre divisé pour faciliter l'entretien et la fiabilité.

Prêt à ramasser la récolte.

La formation de petites balles carrées parfaites commence par un transfert de puissance fiable et un ramassage qui assure un balayage propre. C'est exactement ce qu'offre la série Hayliner^{MD} : une chaîne cinématique fiable et robuste associée à une conception de ramasseur large et robuste qui permet de ramasser même la fine récolte que d'autres systèmes peuvent laisser derrière eux.

| Modèle | | Hayliner ^{MD} 265 | Hayliner ^{MD} 275 | Hayliner ^{MD} 275 PLUS |
|----------------------------------|--------|----------------------------|----------------------------|---------------------------------|
| Largeur de ramassage | po (m) | 65 (1,65) | 75 (1,9) | 75 (1,9) |
| Largeur de ramasseur à défecteur | po (m) | 70 (1,78) | 80 (2,0) | 80 (2,0) |
| Barres porte-dents | | 5 | 6 | 6 |
| Nombre de dents | | 110 | 156 | 156 |

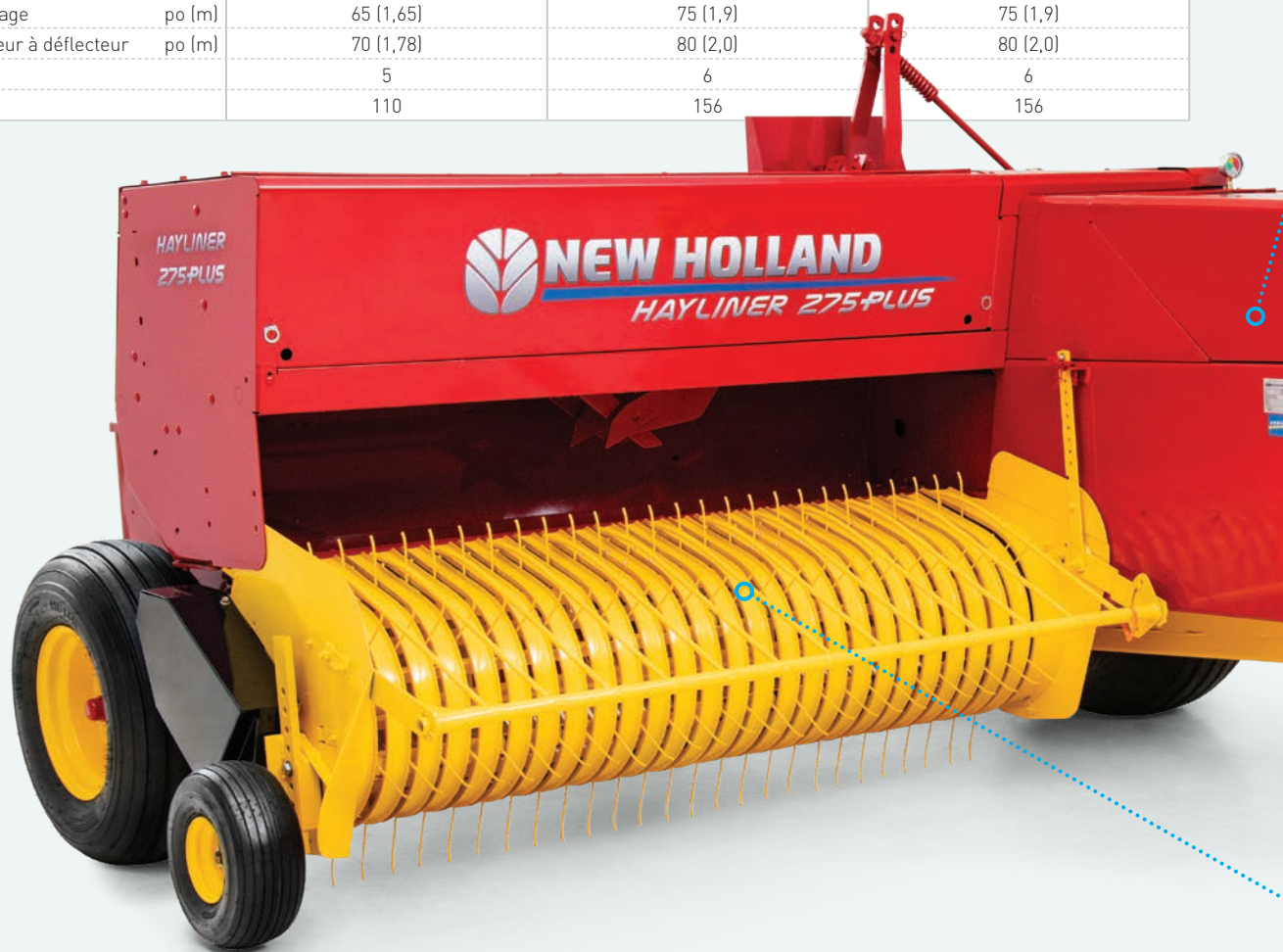

Un coup de pouce à la productivité

Tous les ramasseurs sont facilement levés et verrouillés à la main pour le transport. Un dispositif de levage du ramasseur hydraulique est également disponible. De série sur le Hayliner 275 PLUS et en option sur d'autres modèles, il vous permet de lever et d'abaisser sans effort le ramasseur pour vous adapter à divers terrains ou naviguer autour des obstacles.

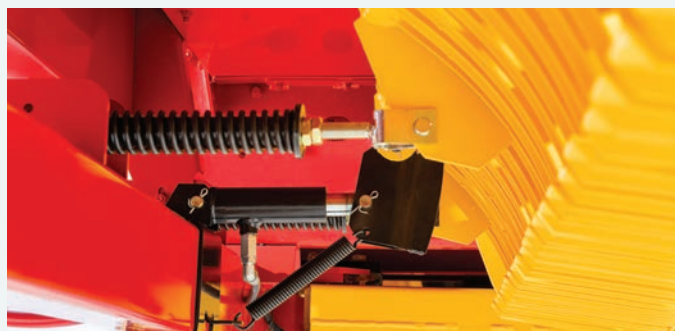

Entraînement de la boîte d'engrenages principale et du piston

La boîte d'engrenages principale offre une grande capacité et un fonctionnement fluide et silencieux. Les roulements coniques à rouleaux et les engrenages en acier allié traités thermiquement sont scellés dans un bain d'huile pour un fonctionnement fluide et silencieux. Son entraînement par engrenage hypoïde alimente la presse à balles et produit 93 coups de piston par minute à plein régime.



Chaîne cinématique de catégorie 6

Contrairement à d'autres presses à balles dotées de chaînes cinématiques plus légères, pour une capacité maximale, vous pouvez pousser plus de puissance dans une Hayliner dans les gros andains avec la chaîne cinématique standard à trois joints de catégorie 6.

PdF Power-Pivot

Pour soulager les contraintes de chaîne cinématique lors des virages serrés, le joint Power-Pivot exclusif minimise l'usure de la chaîne cinématique sur les joints universels et réduit le bruit. Lorsque vous tournez à plus de 75 degrés environ, le Power-Pivot commence à se décrocher - en maintenant les angles de chaîne cinématique primaire de la PdF égaux et en réduisant le broutage de la chaîne cinématique - sans que vous ayez à intervenir. Lorsque le virage est terminé, le système est réinitialisé par un ressort en position de travail normale.

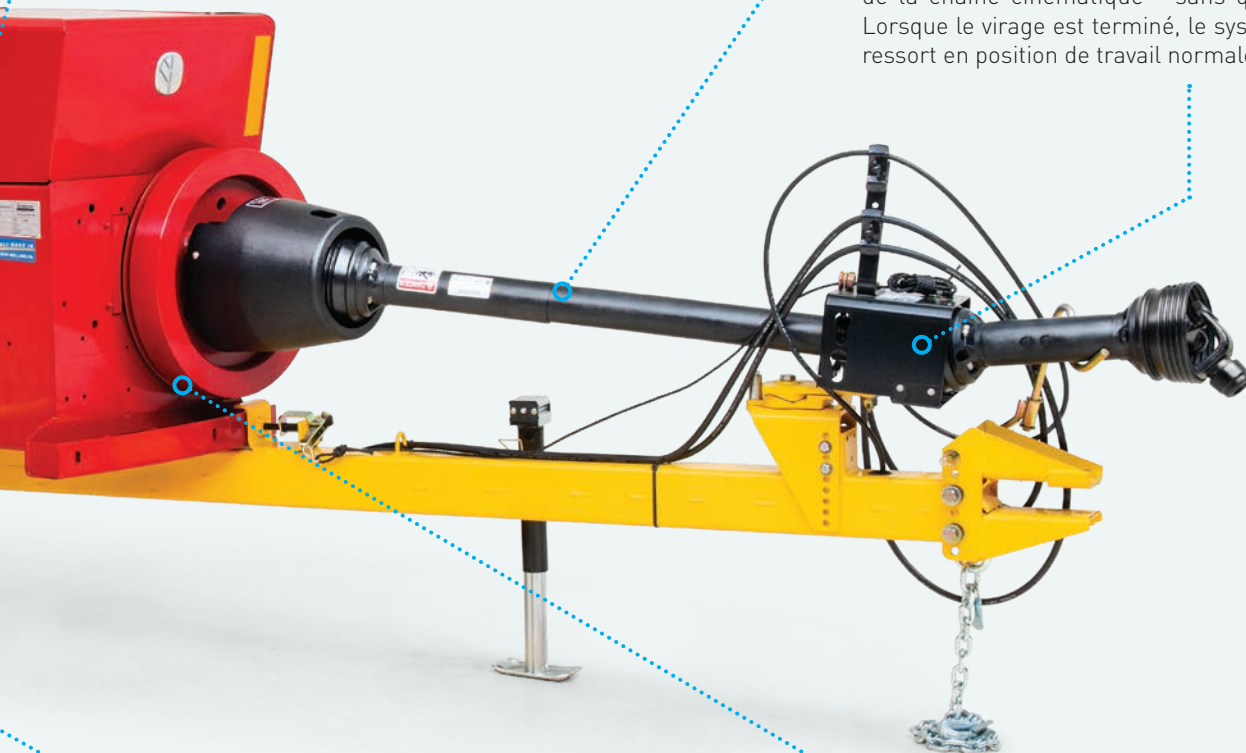

Ramasseur SuperSweep^{MC} super large

Les balles carrées parfaites commencent par le ramasseur SuperSweep^{MC} large et fiable. Les dents incurvées sont fabriquées à partir d'un alliage d'acier à haute teneur en carbone ayant une résistance à la traction exceptionnellement élevée. L'espacement des dents de 2,6 pouces vous permet de ramasser la récolte courte et fine que les autres ramasseurs peuvent manquer. Ces ramasseurs sont protégés contre les surcharges avec un entraînement par courroie qui agit comme un embrayage coulissant pour une mise en balles sans tracas. De plus, la capacité du « entraînement par déplacement à vide » signifie que vous pouvez reculer la presse à balles sur les andains sans endommager les dents. Au-dessus des dents, un pare-vent flottant aide à contrôler l'andain et forme un tapis de récolte régulier qui facilite l'alimentation.

Volant à haute énergie

Pour un transfert de puissance en douceur, un volant de 248 livres amortit chaque course de piston. Ce volant à entraînement direct est entraîné avec un embrayage à glissement multiplaques pour un engagement doux, une longue durée de vie et une plus grande capacité de charge. Pour protéger votre tracteur à l'arrêt, un embrayage à roue libre élimine le risque de mise en balles sans que le volant d'inertie ne tourne, ce qui peut se produire sur des conceptions à entraînement indirect. Au lieu de cela, la goupille de cisaillement du volant coupe immédiatement la transmission de puissance pour protéger la prise de force de votre tracteur.

Grand appétit pour les petites balles.

Le système d'alimentation rotatif est durable, fiable, facile à entretenir et simple à ajuster. Grâce à lui, le passage du matériau dans la presse s'effectue de manière plus régulière et plus fluide, ce qui réduit la perte de végétaux et produit des balles uniformes et de qualité supérieure. La récolte est acheminée dans la chambre de compression à l'aide de dents rotatives jumelées très résistantes et d'une fourche d'alimentation. Il est synchronisé de manière à ce que le matériau soit acheminé régulièrement vers la chambre de compression. Les dents se chevauchent pour assurer un afflux de récolte continu et régulier. Le plancher de l'alimentateur situé sous les dents est remplaçable sur tous les modèles pour une plus grande résistance à l'usure, une facilité d'entretien et pour protéger votre investissement.



Fourche de tassage réglable

Une fourche de tassage double plie la récolte dans le carter à balles à travers une grande ouverture de 283 pouces carrés. Cette fourche de tassage peut être ajustée aux deux extrémités dans neuf positions différentes pour une forme optimale de balle dans différentes conditions de culture.

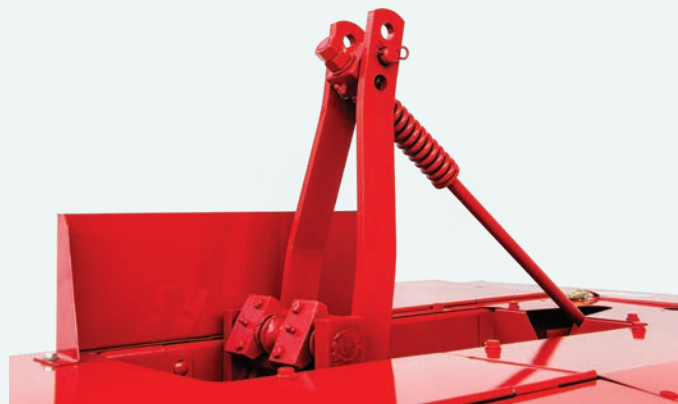

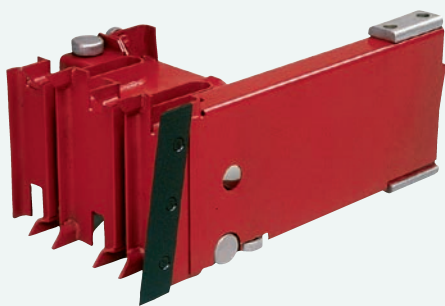

Piston puissant

La vitesse rapide du piston de 93 coups par minute avec une course de 30 pouces vous permet de traiter de gros andains à des vitesses impressionnantes pour une capacité maximale. Mieux encore, grâce à la grande ouverture d'alimentation, le piston peut fonctionner à des vitesses plus faibles tout en conservant une capacité exceptionnelle. Le piston est guidé le long d'un rail de piston à haute résistance et fonctionne sur des roulements à billes scellés et un glisseur en fer blanc afin d'offrir une forme de balle optimale, un entretien minimal et moins de réglages.

Carter à balles et chambre de compression : Hayliner^{MD} 265 et Hayliner^{MD} 275

La chambre de compression robuste des Hayliner^{MD} 265 et Hayliner 275 est conçue pour favoriser une meilleure formation de balles. Six reteneurs de foin maintiennent des charges en place pour permettre à la récolte d'être répartie uniformément lorsqu'elle entre dans la chambre pour la compression afin d'offrir des balles de haute qualité. Les ressorts de tension réglables appliquent une tension de balle. Une simple augmentation d'un demi-pouce de la tension du ressort équivaut à une augmentation de 600 livres de force. Il est facile de modifier la densité des balles grâce aux portes à tension réglable. Vous pouvez également mettre à niveau l'un ou l'autre modèle avec un contrôle de tension de balle hydraformatique bidirectionnel. Le système hydraformatique est autonome et la pompe entraînée par l'engrenage du volant est positionnée pour un réglage et un entretien faciles.

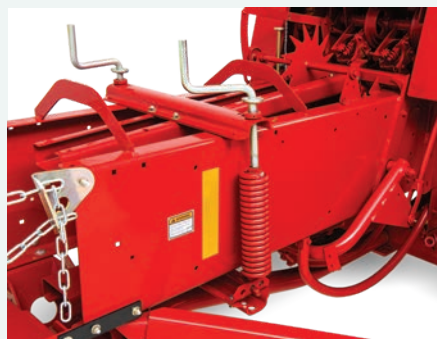

Carter à balles et chambre : Hayliner^{MD} 275 PLUS

Pour améliorer la forme et la longueur de la balle, le Hayliner 275 PLUS dispose d'un carter à balles qui est prolongé de 12 pouces pour retenir la balle plus longtemps et fournir une densité supplémentaire, ce qui vous permet de rendre les balles aussi lourdes et denses que possible. La tension hydraformatique à quatre voies est standard. Il suffit de tourner le bouton pour que la tension soit appliquée aux quatre côtés de la balle. Les rails à tension latérale à commande hydraulique augmentent la densité et appliquent une pression plus constante dans toute la balle. Le Hayliner 275 PLUS est également équipé d'un rail de piston en acier durci et à haute résistance, d'une chambre de compression 19 % plus épaisse et de coins de foin en fonte robustes qui remplacent les coins en tôle avant pour offrir des performances améliorées avec la paille par rapport aux Hayliner 265 et Hayliner 275.

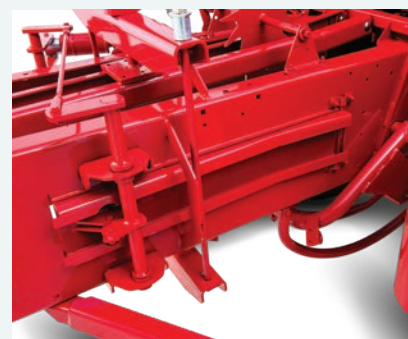

Contrôle mécanique de la longueur des balles

Les contrôles mécaniques simples et fiables de la longueur des balles sont réglés en modifiant la hauteur de la butée basse du bras de dosage. Ce bras s'ajuste vers le haut au fur et à mesure que la roue de dosage tourne et engage le cycle du noueur au sommet, avant de retomber pour se réinitialiser et commencer une nouvelle balle. Si vous changez fréquemment la longueur des balles, envisagez le réglage de luxe de la longueur des balles par bouton qui a été installé par le concessionnaire.

Des milliers de balles sans erreur de liage.

Les systèmes éprouvés d'attache de ficelle et de torsion de fil trouvés sur la série Hayliner^{MD} peuvent fabriquer des milliers de balles sans erreur. Les deux systèmes sont entraînés par des engrenages pour un entretien et des réglages simples et sont fabriqués à New Holland, en Pennsylvanie, aux côtés des presses à balles.



Systèmes de nouage de ficelle

Les systèmes de nouage ont un matériau de surface dure aux points d'usure importants pour offrir une longue durée de vie et un fonctionnement en douceur. Le noueur standard est équipé sur le Hayliner 265 pour fournir une attache fiable à un prix économique. Le Hayliner 275 et le Hayliner 275 PLUS sont tous deux mis à niveau avec le noueur à cadre divisé robuste pour un entretien plus facile, une fiabilité impressionnante et des performances de qualité professionnelle.

Noueur de ficelle pour usage courant

Conception de cadre en une seule pièce

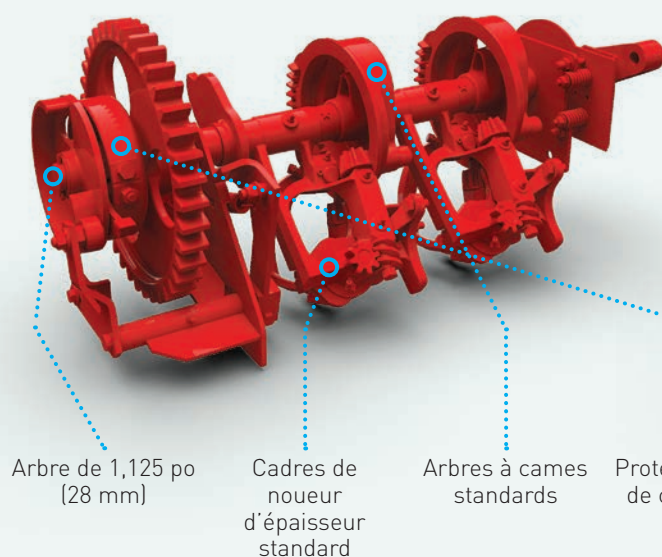

Noueur de ficelle robuste

Conception à cadre divisé

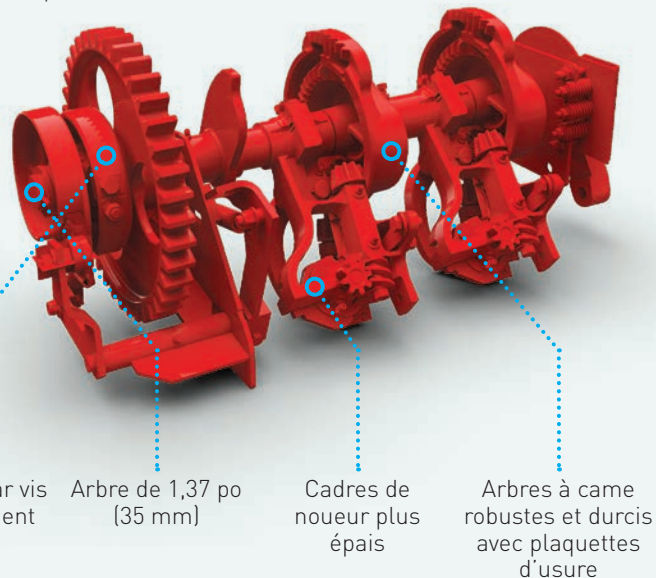

Capacité de mise en balles pendant toute la journée

Quel que soit le système d'attache que vous choisissiez, la boîte à ficelle ou à fil est idéalement située à l'arrière de la presse à balles. Un couvercle en acier articulé maintient l'intérieur propre et sec. La boîte à ficelle sur un Hayliner 265 a la capacité de six bobines de ficelle standard, tandis que le Hayliner 275 et le Hayliner 275 PLUS ont des boîtes avec une capacité de huit bobines de ficelle pour vous permettre de presser plus longtemps. Le Hayliner 275 PLUS peut même incorporer de grandes bobines de ficelle.



Les balles serrées commencent avec la ficelle New Holland

Si votre objectif est d'obtenir des balles serrées et bien formées, il est logique d'utiliser une ficelle de qualité supérieure qui peut les maintenir dans cet état. Toutes les ficelles New Holland ont été testées et sont spécifiquement reconnues pour performer dans les presses à petites balles carrées Hayliner. Ces ficelles naturelles sont traitées pour résister au mildiou, au pourrissement, aux rongeurs et aux insectes. Elles sont d'épaisseur et de résistance égales sur toute leur longueur. Voilà pourquoi les ficelles naturelles de New Holland lient plus facilement et sont plus résistantes aux nœuds que celles de la concurrence. La ficelle en plastique de New Holland établit la norme en matière de qualité, de force et de longévité. Elle est également résistante à la pourriture, non toxique et inoffensive si elle est consommée par les animaux. La ficelle en plastique fonctionnera sans aucune modification dans toute presse à balles à ficelle correctement ajustée.

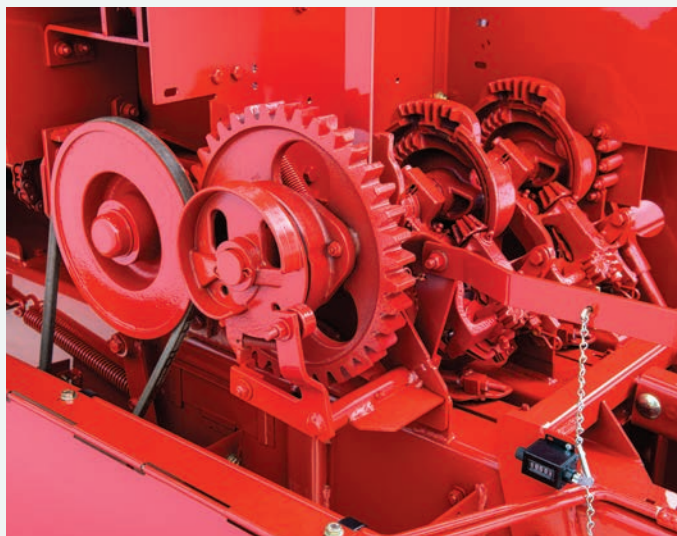

Adapté aux avantages de la presse à balles

Rabattez la porte latérale en acier et vous trouverez une conception simple de noueur à engrenage. Les entraînements par engrenages sont plus faciles à maintenir dans la durée et vous offre donc une précision constante et une fiabilité impressionnante. Cette conception simplifiée également l'entretien ou le remplacement de la courroie de ramassage. Pour une protection supplémentaire, la pile de noueurs est protégée par une vis de cisaillement dans l'engrenage d'entraînement principal.

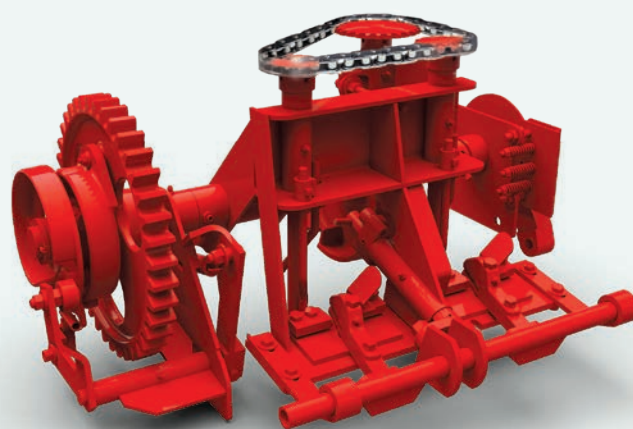

Système de torsion de fil

Nous vous conseillons le système de torsion à fil si vous ou vos clients souhaitez un poids maximal des balles, en particulier pour les cultures légères comme la paille ou des balles présentant une résistance ultime contre les rongeurs pour un empilage en plein air. Ce système simple est disponible sur les Hayliner 265 et Hayliner 275 avec une capacité de quatre bobines de fil recuit de calibre 14,5.

Le placement des balles où et comme vous voulez.

Pour répondre aux besoins de votre opération de fenaison, trois options de goulotte sont disponibles dans la série Hayliner^{MD} : la goulotte quart de tour, la goulotte à triple usage et la goulotte de balles modèle 72. Toutes les options garantissent que les balles sont placées comme vous le voulez et où vous en avez besoin.



Goulotte quart de tour

La goulotte quart de tour laisse tomber des balles sur leurs côtés afin que la ficelle soit tenue à l'écart du sol pour éviter la pourriture. Cette goulotte vous permet également de mettre les balles en bonne position pour la récupération par des remorques de balles automatiques, comme un Stackcruiser^{MD}. L'extension de carter à balles est recommandée lors de l'utilisation de cette goulotte avec le Hayliner 265 et le Hayliner 275, mais n'est pas requise avec le Hayliner 275 PLUS, qui est livré en standard avec le carter à balles étendu.

Goulotte à triple usage

La goulotte à triple usage fonctionne avec l'attelage de la remorque de manière autonome pour soutenir les balles lorsqu'elles quittent la chambre, les guidant à plat sur le sol. Pour faciliter la mise en balles, cette goulotte peut également être ajustée pour rouler des balles vers la gauche, loin de l'andain suivant.





| Caractéristiques | | Éjecteur de balles modèle 72 |
|---|-------------|--|
| Modèles compatibles | | |
| Hayliner ^{MD} 265 | | ○ |
| Hayliner ^{MD} 275 | | ○ |
| Hayliner ^{MD} 275 PLUS | | — |
| Taille des balles | | |
| Coupe transversale | po (cm) | 14x18x38 [36x46x96,5] |
| Longueur maximale | po (cm) | 38 [96,5] |
| Poids maximum | lb (kg) | 80 [36,3] |
| Poids maximum avec Remorque de 18 pi | lb (kg) | 65 [29,5] |
| Courroies du tablier | | |
| Type | | 2 plis et à losanges |
| Largeur | po (cm) | 12 [30,5] |
| Vitesse maximale de la courroie d'usine | mi/h (km/h) | 28 [45] |
| Commande de vitesse | | Électronique |
| Puissance | | Entraîné hydrauliquement à partir d'un volant |
| Mouvement horizontal | | 30° à droite, à gauche (0,52 rad). Commande hydraulique |
| Dimensions | | |
| Poids (approximatif, avec attelage de remorque) | lb (kg) | 655 [297] |
| Hauteur (du dessus au carter à balles) | po (cm) | 31,5 [79,9] |
| Longueur (approximative à partir de la fin de la carter à balles) | po (cm) | 58,1 [147,6] |

○ En option — Non disponible

Éjecteur de balles modèle 72

Améliorez votre productivité en éjectant des balles directement dans votre remorque à mesure de leur fabrication avec l'éjecteur de balles modèle 72. Il est compatible avec le Hayliner 265 et le Hayliner 275. Cet éjecteur à courroie offre des performances fiables avec des courroies robustes à bande diamantée et des entretoises réglables pour contrôler la prise de la balle. Ces éjecteurs peuvent remplir, sans limiter la capacité et sans effort, des remorques mesurant jusqu'à 18 pieds de long avec des balles d'une longueur allant jusqu'à 38 pouces et un poids de 65 livres (des poids de balles plus élevés sont possibles). La conception simple de ce éjecteur permet, saison après saison, des réglages et un entretien faciles ainsi qu'un fonctionnement sans tracas.

La vitesse de la courroie est contrôlée de manière pratique depuis le siège de votre tracteur grâce à un contrôleur à interrupteur à bascule pour régler la distance à laquelle les balles sont projetées. Un indicateur de distance est facilement visible depuis le siège de votre tracteur sur le dessus de la presse à balles pour montrer la distance relative à laquelle les balles sont lancées. « 1 » représente la vitesse la plus lente et la distance la plus courte, tandis qu'un « 6 » représente la vitesse de ceinture la plus rapide et la distance la plus éloignée, lançant des balles à près de 28 mi/h (45 km/h). Un vérin hydraulique activé par le tracteur permet une rotation jusqu'à 30 degrés pour un placement parfait dans votre remorque.

Conçu pour vous.

Pour que vous restiez productif, la série Hayliner^{MD} offre un éventail de caractéristiques standard et optionnelles conçues pour vous. Vous pouvez être sûr que vous serez prêt à mettre en balles lorsque les conditions seront réunies grâce au blindage en acier durable qui s'ouvre largement pour un entretien aisé, aux fonctions complémentaires, comme les kits d'éclairage et l'applicateur de conservateur CropSaver^{MC}.

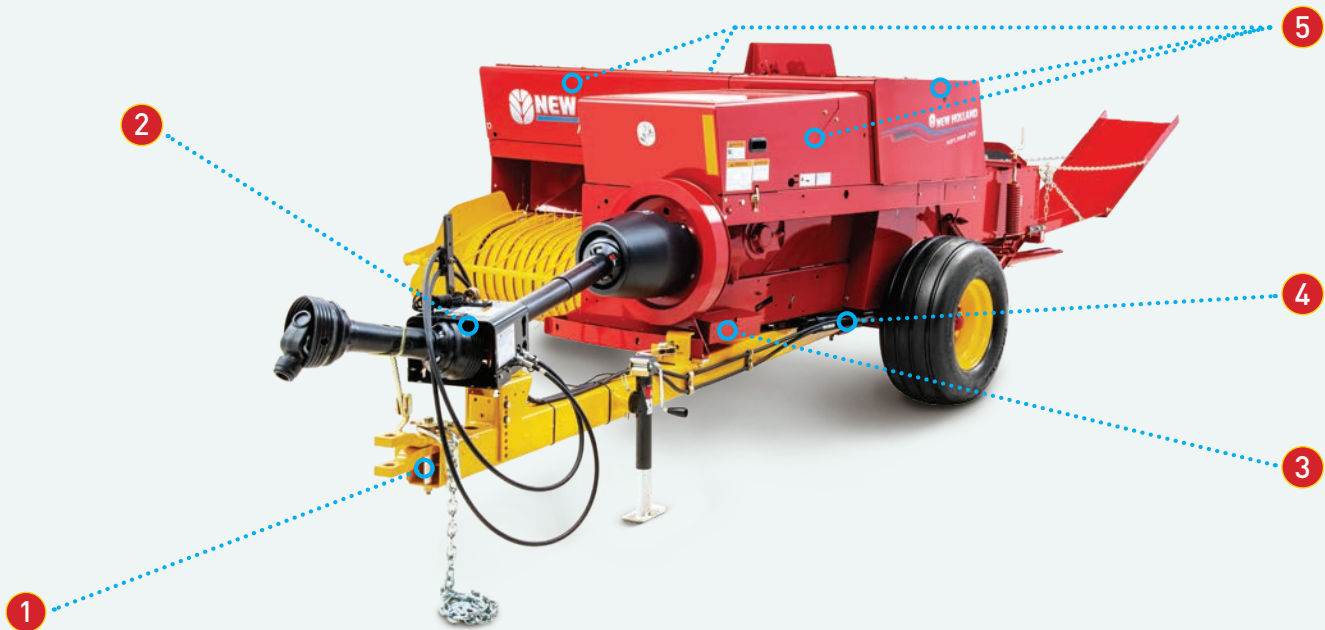

Tous les modèles sont équipés d'une languette robuste, facile à mettre à niveau avec une chape profonde (Hayliner 275 illustré ci-dessus) pour s'adapter aux barres d'attelage des tracteurs de grande taille sans se coincer. Pour plus de solidité, la languette est fabriquée en acier de forte épaisseur avec une construction en caisson renforcé, qui se détache de l'essieu de la presse pour minimiser les contraintes de remorquage.

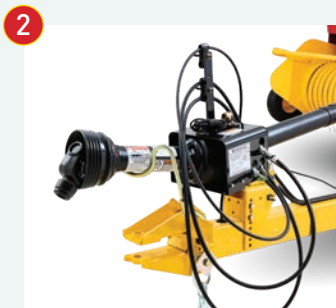

Un support de prise de force est incorporé à l'attelage et les tuyaux hydrauliques peuvent être rangés dans le blindage de l'arbre de prise de force pour les garder propres afin d'offrir plus de commodité lors du rangement.



Bien que la flèche pivotante mécanique soit standard, vous pouvez également utiliser l'hydraulique pour faire pivoter la presse à balles en position de transport ou de travail rapidement et facilement. La flèche pivotante hydraulique est standard sur le Hayliner 275 PLUS et disponible en ensemble pour le Hayliner 265 et le Hayliner 275.

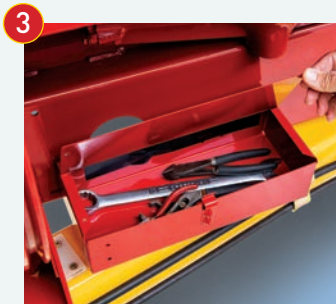

Une boîte à outils en acier fournie par l'usine est incluse sur tous les modèles.



Les boucliers en acier vous donnent un accès facile aux points de service clés, comme la boîte d'engrenages et la pompe hydraformatique, la chaîne du système d'alimentation rotatif et le noeur.

Ouverture de la fenêtre de mise en balles avec CropSaver^{MC}

Lorsque vous traitez le foin avec le conservateur de foin CropSaver New Holland, vous pouvez effectuer la mise en balles dans des conditions humides allant jusqu'à 30 % sans crainte qu'il ne chauffe ou soit ravagé par les moisissures. Vous pouvez ainsi commencer plus tôt la mise en balles et rester plus longtemps sur le terrain afin de respecter votre calendrier et ce, peu importe ce que dit la météo. L'agent de conservation CropSaver aide également à maintenir à la fois l'odeur fraîche et la couleur verte du foin, même après son stockage.

Les systèmes automatiques CropSaver sont équipés d'un réservoir de 25 ou 55 gallons et de deux roues en étoile montées sous la goulotte de la presse. Ceux-ci mesurent l'humidité dans chaque balle et adaptent continuellement le taux d'application toutes les trois secondes pour répondre aux changements d'humidité.



Scannez pour en savoir plus sur les conservateurs de foin.

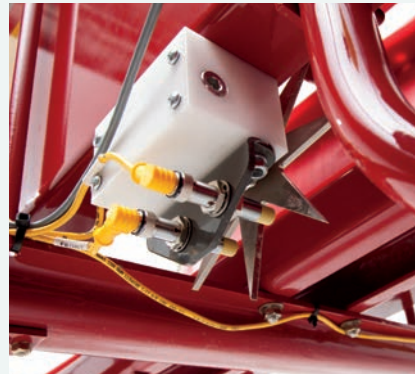

Visibilité de jour comme de nuit

La visibilité est essentielle que vous vous déplaçiez sur la route le jour ou que vous pressiez des balles dans les champs la nuit. Lorsque vous prenez la route, choisissez les feux de route avec des clignotants installés par le concessionnaire pour plus de sécurité. Si vous pressez des balles la nuit, choisissez les lumières halogènes lumineuses installées par le concessionnaire pour un éclairage impressionnant. Deux feux font face à l'arrière de la presse à balles, tandis qu'un troisième feu illumine la zone de la chambre.



SPÉCIFICATIONS : PRESSES À PETITES BALLES CARRÉES HAYLINER^{MD}

| Modèle | | Hayliner ^{MD} 265 | Hayliner ^{MD} 275 | Hayliner ^{MD} 275 PLUS |
|---|------------------------------------|---|--|--|
| Taille des balles | | | | |
| Coupe transversale | po (cm) | 14 x 18 (36 x 46) | 14 x 18 (36 x 46) | 14 x 18 (36 x 46) |
| Longueur | po (cm) | 12 à 52 (31 à 132) – Réglable | 12 à 52 (31 à 132) – Réglable | 12 à 52 (31 à 132) – Réglable |
| Ramasseur SuperSweep^{MC} | | | | |
| Largeur intérieure | po (m) | 65 (1,65) | 75 (1,9) | 75 (1,9) |
| Largeur aux déflecteurs | po (m) | 70 (1,8) | 80 (2) | 80 (2) |
| Nombre de dents | | 110 | 156 | 156 |
| Nombre de barres à dents | | 5 | 6 | 6 |
| Pare-vent flottant | | 8 tiges | 13 tiges | 13 tiges |
| Entraînement | | Courroie trapézoïdale vers la chaîne de rouleaux et le système d'entraînement du rabatteur à « déplacement à vide » | | |
| Roue de jauge | | 3,00 x 12 semipneumatique | 15 x 6,00 x 6 pneumatique | 15 x 6,00 x 6 pneumatique |
| Dispositif de levage du ramasseur hydraulique | | ○ | ○ | ● |
| Chambre à balles | | | | |
| Système d'alimentation | | Grande capacité, système d'alimentation par rotation | Grande capacité, système d'alimentation par rotation | Grande capacité, système d'alimentation par rotation |
| Nombre de rotors d'alimentation | | 2 | 3 | 3 |
| Fourche de tassage | | De série, réglable | De série, réglable | De série, réglable |
| Ouverture d'alimentation | po ² (cm ²) | 283 (1826) | 283 (1826) | 283 (1826) |
| Système de densité standard | | Resorts et portes à tension réglables | | Hydraformatique à 4 voies |
| Système de densité en option | | Portes hydraformatiques et de tension à 2 voies | | – |
| Carter à balles | | Usage courant | Usage courant | Usage intensif |
| Piston | | | | |
| Longueur de course | po (cm) | 30 (76,2) | 30 (76,2) | 30 (76,2) |
| Tours par minute | (540 tr/min) | 93 | 93 | 93 |
| Matériau | | Acier à haute résistance | Acier à haute résistance | Acier à haute résistance |
| Rail de piston | | Usage courant | Usage courant | Usage intensif |
| Mécanismes de liage | | | | |
| Noueur de ficelle | | Usage courant | Usage intensif | Usage intensif |
| Bec noueur | | De série | Acier trempé | Acier trempé |
| Tordeuse de fil | | ○ | ○ | – |
| Protection | | Vis de cisaillement | Vis de cisaillement | Vis de cisaillement |
| Capacité de la ficelle | | 6 bobines de ficelle | 8 bobines de ficelle | 8 larges Bobines de ficelle |
| Capacité du fil | | 4 rouleaux de fil | 4 rouleaux de fil | – |
| Entraînement principal | | | | |
| Poids du volant | lb (kg) | 248 (112) | 248 (112) | 248 (112) |
| Prise de force | | Power-Pivot, prise de force à 3 articulations | Power-Pivot, prise de force à 3 articulations | Power-Pivot, prise de force à 3 articulations |
| Catégorie de prise de force | | Catégorie 6 HD | Catégorie 6 HD | Catégorie 6 HD |
| Protection | | Vis de cisaillement, embrayage à roue libre et limiteur de couple | | |
| Boîte d'engrenages | | Roue hypoïde en acier trempé sur paliers coniques à rouleaux dans un bain d'huile | | |
| Pneus à basse pression | | | | |
| Côté droit | | 27 x 9,5-15, 6PR | 27 x 9,5-15, 6PR | 11L x 14, 6PR |
| Côté gauche | | 31 x 13,50-15, 6PR | 31 x 13,50-15, 6PR | 14L x 16,1, 8PR |
| Dimensions | | | | |
| Hauteur (max.) | po (cm) | 70 (178) | 71 (180) | 71 (180) |
| Largeur | po (cm) | 110 (279) | 120 (304) | 120 (304) |
| Longueur (avant-train moins goulotte) | po (cm) | 205 (521) | 205 (521) | 217 (551) |
| Poids (ficelle) | lb (kg) | 3400 (1542) | 3715 (1685) | 3940 (1787) |
| Poids (fil) | lb (kg) | 3536 (1603) | 1746 (3851) | – |
| Exigences relatives au tracteur | | | | |
| Puissance minimale | kW (ch) | 45 (62) | 56 (75) | 56 (75) |
| Poids minimum | | Doit être supérieur à celui de la presse, sans l'éjecteur | | |
| Exigences hydrauliques | | – | – | 1 à double action, 1 à action unique |

● Standard ○ En option – Non disponible



Apprenez-en davantage en visitant www.newholland.com



La conception, les matériaux et les caractéristiques sont sujets à des changements sans préavis et sans obligation. Les caractéristiques sont celles des modèles vendus au Canada, aux États-Unis ainsi que dans ses territoires et possessions et peuvent différer dans d'autres pays.

© 2022 CNH Industrial America LLC. Tous droits réservés. New Holland est une marque déposée aux États-Unis et dans plusieurs autres pays, détenue ou exploitée sous licence par CNH Industrial N.V., ses filiales ou ses sociétés affiliées. Toutes les marques mentionnées dans ce document, associées à des biens et/ou à des services de sociétés, autres que celles détenues ou exploitées par CNH Industrial N.V., ses filiales ou ses sociétés affiliées, sont la propriété de ces sociétés respectives.



Une compréhension en profondeur de l'équipement est le premier pas vers la sécurité. Assurez-vous toujours que vos opérateurs et vous-même avez lu le manuel de l'opérateur avant d'utiliser l'équipement. Faites très attention aux adhésifs de fonctionnement et de sécurité et ne faites jamais fonctionner la machine sans ses garants de protection, ses dispositifs et ses structures en place.