

# MAGNUM AFS CONNECT

POTENCIA REAL, RENDIMIENTO TOTAL.



**CASE IH**

# MAGNUM AFS CONNECT

## UN HITO EN LA AGRICULTURA DE ALTO RENDIMIENTO

El Magnum AFS Connect es su aliado en la agricultura digital, asegurando control total de la operación en todo momento y lugar. El tractor que siempre ha sido reconocido por su extraordinaria capacidad de tracción, gran robustez y alto rendimiento, ahora una vez más incorpora los beneficios y las innovaciones de la conectividad total, asegurando precisión y eficiencia en nuevos niveles.

### FIELDOPS

Sistema de piloto automático con monitor **Pro 1200**.  
Telemetría con módulo 4G y **funcionalidades remotas**.  
Antena receptora **Vector Pro**.

### NUEVOS MODELOS

Potencias de 265 a 412 cv.

### CÁMARA FRONTAL

### DISEÑO

Capó, rejillas e iluminación  
inspirados en el diseño del  
tractor autónomo de Case IH.

### TRANSMISIÓN 18X4

Magnum 265, 295, 325

### TRANSMISIÓN 21X5

Magnum 355, 380, 405



MODELOS  
**265 A 405**  
¡CON AÚN MÁS POTENCIA!



### CÁMERA TRASERA

Ofreciendo mayor seguridad, visibilidad y confort en las operaciones. Estándar en los modelos 380 y 405; en los demás modelos, opcional.

### NUEVO INTERIOR

Asiento y volante de cuero, espejo eléctrico y radio.

### FAROS LED

Equipados con paquete de luces de servicio LED en todos los modelos y con iluminación LED 360° en los modelos 380 y 405; en los demás modelos, opcional.

### POTENCIA AL SUELO

Oferta de neumáticos y mayor capacidad de lastre.

# DISEÑO

---

MÁS MODERNO Y REDISEÑADO  
PARA LAS SITUACIONES MÁS  
ADVERSAS DEL CAMPO

El Magnum AFS Connect innovó en todos los aspectos operativos. Es un concepto de integración entre máquinas y sistemas para potenciar los resultados. El tractor presenta un diseño completamente moderno, con capó y luces que recuerdan al tractor-concepto autónomo de Case IH.

La similitud no es coincidencia. El tractor hereda tecnologías e innovaciones que lo preparan para una automatización total en un futuro próximo.

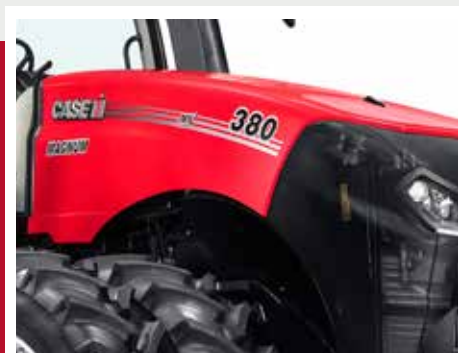

Capó



Rejillas



Luces



DISEÑO INSPIRADO EN EL  
**TRACTOR AUTÓNOMO**



Tractor Autónomo

# FIELDOPS

---

## PREPARADO PARA EL AGRO CONECTADO

Los tractores Magnum AFS Connect establecen nuevos parámetros sobre lo que la conectividad y la productividad pueden ofrecer a su operación. Ahora, puede monitorear remotamente su tractor, permitiendo gestión, supervisión e intervenciones a distancia, lo que optimiza el tiempo y maximiza los resultados.



**MAGNUM  
AFS CONNECT**  
MAYOR EFICIENCIA Y MENOR  
COSTO OPERATIVO





# GESTIÓN EN TIEMPO REAL EN LA PALMA DE SU MANO

---

PARA QUE PUEDA OPTIMIZAR LA RECOLECCIÓN DE DATOS Y POTENCIAR TODAS LAS POSIBILIDADES DE LA AGRICULTURA DE PRECISIÓN

El proyecto incorpora la reconocida tecnología FieldOps al tractor, ampliando la eficiencia y reduciendo los costos operativos mediante los datos e informaciones generados por el Magnum:

- Monitoreo del tractor
- Gestión agronómica
- Gestión de datos
- Diagnóstico a distancia
- Gestión de señales de corrección

# FIELDOPS

## TECNOLOGÍA Y CONECTIVIDAD

El Magnum AFS Connect presenta un conjunto integrado de tecnologías inéditas para que pueda utilizar todos los recursos de la agricultura de precisión en el momento de la toma de decisiones.

- 1 ANTENA RECEPTORA VECTOR PRO**
- 2 MÓDEM DE PROCESAMIENTO DE DATOS Y CONECTIVIDAD P&CM**
- 3 SISTEMA DE PILOTO AUTOMÁTICO CON MONITOR PRO 1200**



Antena receptora Vector Pro



Modem P&CM



Monitor Pro 1200



### **MONITOR PRO 1200**

#### **ACCESO REMOTO. INTEGRACIÓN Y GESTIÓN TOTAL**

Con pantalla LCD de 12 pulgadas, el monitor Pro 1200 tiene un recubrimiento antirreflejo que mejora la visibilidad en el campo. El sistema operativo es intuitivo y permite personalizar las principales funciones y preferencias del operador.

Y lo principal: con el monitor Pro 1200 y la telemetría activa, es posible conectarse al monitor de forma remota. Así, la toma de decisiones se integra entre operadores y gerentes del cultivo, ampliando la eficiencia operativa del tractor.

### **VECTOR PRO**

#### **MÁS SATÉLITES CONECTADOS, MÁS PRECISIÓN Y RAPIDEZ**

La antena Vector Pro es una de las principales novedades de Case IH para el futuro de la agricultura de precisión. Y los tractores Magnum AFS Connect ya vienen de fábrica con esta tecnología.

La Vector Pro cuenta con un sistema interno de compensación de terreno compatible con las principales constelaciones de satélites del mundo (GPS, GLONASS, Galileo, QZSS y BeiDou), garantizando altísima disponibilidad de señal para el trabajo, con mayor agilidad y estabilidad de señal.

### **MÓDEM DE PROCESAMIENTO DE DATOS**

#### **AGILIDAD Y CONECTIVIDAD 4G**

Con memoria interna de 64GB y procesador Quad Core de 1,5GHz, el módem P&CM proporciona conectividad 4G, 3G y 2G, así como agilidad en el procesamiento y almacenamiento de datos. Centraliza las funcionalidades de agricultura de precisión, piloto automático y telemetría, posibilitando diversas facilidades en la operación, como:

- Remote View
- Servicio de Soporte Remoto
- Firmware Over the Air (FOTA)

# FieldOps

# FIELDOPS

## CONTROL TOTAL DE LA OPERACIÓN

El monitor Pro 1200 es sensible al tacto y fue diseñado para una navegación intuitiva y con excelente visibilidad, incluso en los días más soleados. La visualización remota del monitor conecta a los operadores con los gerentes de la finca de manera transparente, y los recursos Bluetooth permiten emparejarlo con un teléfono móvil, reuniendo todo en una sola pantalla.

### CONFIGURACIONES EXCLUSIVAS

El monitor Pro 1200 ofrece una visión general de todas las funciones del tractor, como: configuraciones hidráulicas, TDF, motor y transmisión. Así, con toda esta información, es fácil optimizar la operación; solo necesita usar el codificador Case IH y las Hotkeys, y tendrá control total de todas las funciones.

### DESDE TODOS LOS ÁNGULOS

El monitor puede mostrar imágenes de video en tiempo real de todas las cámaras del tractor y también de las que están instaladas en los implementos que están trabajando acoplados a él. De esta forma, el operador tiene visión de todo lo que está ocurriendo a su alrededor.

### LIBERTAD DE AUTOMATIZACIÓN CON MANIOBRAS DE CABECERA

El Magnum está preparado para realizar maniobras de cabecera de forma autónoma. Para ello, solo es necesario programar la maniobra ingresando los comandos en el monitor Pro 1200. Así, al final de cada línea, el tractor ejecutará el proceso registrado en su memoria, aumentando su productividad y permitiéndole concentrarse en otras actividades del trabajo.





## PRO 1200 PANTALLA TÁCTIL DE ALTA RESOLUCIÓN

### TODO A LA VISTA, TODO BAJO CONTROL

El monitor Pro 1200 de alta resolución es tan fácil de usar como un celular. El operador puede configurar y guardar sus propias opciones de submenús y atajos adaptados a sus necesidades, dejando siempre a la vista sus preferencias.

### LIBERTAD DE CONTROL

A través del ISOBUS, una interfaz moderna para el tractor y sus implementos, es posible visualizar las pantallas operativas de las máquinas en el monitor Pro 1200 sin necesidad de otro visor; es decir, el ISOBUS III permite que el implemento controle elementos del tractor, como controles remotos, TDF, posición hidráulica trasera y velocidad del suelo.

### LIBERTAD DE ELECCIÓN

El monitor Pro 1200 permite que usted elija entre más de 100 funciones, que pueden asignarse a ocho botones de programación preseleccionada. Con estos botones, ubicados en la consola de brazo o en el Panel de Control Integrado (CPI), puede ejecutar fácilmente las funciones, como el volumen de la radio, la temperatura del aire acondicionado y atender o finalizar llamadas telefónicas. Usted siempre tendrá las configuraciones correctas al alcance de sus dedos.

### MONITOREO DE DESEMPEÑO

El sistema también registra el desempeño total y las estadísticas diarias. Toda la información se envía directamente desde el monitor Pro 1200 a la plataforma FieldOps para su posterior procesamiento y análisis a través de la telemetría.

# CONFORT Y CONECTIVIDAD EN LA CABINA

---

LA SIMPLICIDAD Y EL LUJO COMO NUNCA LO HABÍA EXPERIMENTADO ANTES EN UNA CABINA DE TRACTOR

Confort operacional, ergonomía y, ahora, conectividad total. La cabina del Magnum concentra todas estas funcionalidades en un ambiente como ningún otro.

Los controles son fáciles de usar y están al alcance de su mano. El monitor Pro 1200 tiene pantalla LCD cristalina y personalizable, y proporciona toda la información necesaria para la toma de decisiones.



## OPCIONAL CABINA DE LUJO

ASIENTO Y VOLANTE DE CUERO, ESPEJO ELÉCTRICO, RADIO Y CÁMARA FRONTAL.



## **+CONFORT** **MAYOR PRODUCTIVIDAD**

- Mayor almacenamiento y más tomas de corriente
- Asiento giratorio de 40 grados
- Palanca multifuncional ergonómica rediseñada
- Visor Pro 1200 con alta resolución y pantalla LCD A-post
- Apoyo de brazo MultiControl rediseñado y manija multifuncional
- Asiento de lujo en tela giratorio de 40 grados
- Almacenamiento/portavasos
- Asiento del instructor
- Aire acondicionado con control digital
- Volante telescópico
- Apoyo de brazo multicontrol

# LA MANERA MÁS FÁCIL DE OPERAR

SUS PREFERENCIAS, SUS MÉTODOS, SU SISTEMA OPERATIVO

El tiempo es valioso para quienes trabajan en el campo. Cada minuto marca la diferencia. Por eso, usted tiene total libertad para configurar sus preferencias en el console, sin necesidad de modificarlas constantemente. Así, garantiza mayor agilidad y productividad en sus operaciones.





# DESARROLLADO POR (Y PARA) USTED

---

Todo lo que usted necesita está a su alcance. La posición del apoyabrazos puede ajustarse en cuatro direcciones para adaptarse a cualquier operador. El monitor también gira 52 grados. Todo esto para facilitar su día a día.

- 1 PALANCAS DE CONTROL REMOTO PROGRAMABLES CON CÓDIGO CROMÁTICO**
- 2 PALANCA MULTIFUNCIONAL**
- 3 BOTONES DE PROGRAMACIÓN**
- 4 MONITOR CON PANTALLA TÁCTIL DE 12 PULGADAS**
- 5 AJUSTE RÁPIDO DE LOS PARÁMETROS DE FLUJO Y SISTEMA HIDRÁULICO**
- 6 BOTONES CODIFICADORES CASE IH Y TECLAS DE ATAJO PARA ACCESO RÁPIDO A CONFIGURACIONES**

# EL SISTEMA OPERATIVO QUE SE ADAPTA A SUS NECESIDADES

## AHORA TIENE MÁS OPCIONES QUE NUNCA

La cabina del Magnum se renovó con aportes de productores. Integra funciones de agricultura de precisión, configuraciones del tractor y conectividad adaptada a sus preferencias.

### EN LA PUNTA DE TUS DEDOS

La palanca multifuncional también fue rediseñada para incluir funciones reconfigurables. Entre ellas:

- Control remoto
- Todos los parámetros de transmisión
- Funciones ISOBUS



Palanca multifuncional

### PANEL DE INSTRUMENTOS

El display de colores recién diseñado montado en la columna A muestra una visión general con la información más importante sobre el tanque de combustible, temperatura del líquido refrigerante, transmisión, velocidad PTO y tasa de alimentación. Su diseño estilizado se adapta a la columna sin incomodidad y no obstruye la vista a través del parabrisas delantero o lateral.

### FUNCIONES ESENCIALES

El panel de control del apoyabrazos fue completamente rediseñado. Los botones están agrupados para fácil acceso, siendo de color naranja los relacionados con la transmisión y amarillos los del PTO. Otra novedad es la capacidad de navegación táctil en la pantalla con el selector de codificadores. Use el codificador Case IH para acceder rápidamente a menús y configuraciones de trabajo, especialmente durante la conducción. Al lado del codificador, los botones de atajo permiten que usted acceda instantáneamente a las funciones correspondientes.





# DETALLES

## PARA COMPLACER A LOS MÁS EXIGENTES

### MÁS RECURSOS EN LA CONSOLA DEL BRAZO

La consola de brazo y el panel de control remoto tienen 4 botones libres cada uno para configuraciones. Así, es posible programarlos con cualquier función para que puedas tener todo al alcance, ahorrando tiempo y aumentando la eficiencia. El mapeo clave de las funciones ISOBUS también puede guardarse para diferentes implementos.

Los íconos de los botones están iluminados para un trabajo fácil, incluso en la oscuridad. De esta forma, tendrás el tractor bajo control en todo momento. Permiten las siguientes funciones:

- Activación del sistema de piloto automático Accuguide
- Control proporcional del acelerador de mano
- Inversor electro-hidráulico
- Sistema hidráulico trasero
- Cambio de marchas para transmisión Full-Powershift
- Asignación de función ISOBUS
- Controles remotos preprogramables
- Activación del sistema de control de gestión de cabecera
- Las llaves 5 a 8 pueden programarse con más de 100 funciones

# MODELOS

---

## AÚN MÁS FUERZA Y ROBUSTEZ

Desarrollada para trabajos extremadamente pesados y con versatilidad para operar con cualquier tipo de implemento y operación, la línea de tractores Magnum ha ganado nuevas potencias y ahora cuenta con 6 modelos, cuyas potencias varían de 265 a 412 cv.

### FPT CURSOR 9

Turbo de geometría variable (eVGT), inyección electrónica Common Rail. Respuesta rápida y rendimiento comprobado.

- Reserva de torque de hasta **un 40%**
- **Menor consumo** de combustible
- Motor FPT de 8,7 litros
- Turbocompresor electrónico de geometría variable

### MAGNUM 380

Potencia nominal de 380 cv, con sistema de recirculación interna de gases (iEGR), sin PowerBoost.

### MAGNUM 405

Potencia nominal de 412 cv, utiliza sistema Light SCR (ARLA 32), no tiene PowerBoost.





MODELOS	MAGNUM 265	MAGNUM 295	MAGNUM 325	MAGNUM 355	MAGNUM 380	MAGNUM 405
Potencia nominal del motor (cv)	265	295	325	355	375	412
Potencia máxima del motor (cv)	286	318	339	379	421	437
Potencia máxima del motor con boost (cv)	322	359	392	419	421	437
Torque máximo (Nm/rpm) @ 1.400rpm	1229	1381	1.528	1.671	1.811	1.867
Torque máximo con boost (Nm/RPM) @ 1.400 rpm	1435	1588	1.746	1810	1.811	1.867
Reserva de torque	40%	40%	40%	40%	35%	33%

# POTENCIA EFICIENTE EN CUALQUIER APLICACIÓN

---

## POTENTE

Motores de 8,7 litros con tecnología FPT proporcionan mayor eficiencia de combustible y máxima potencia. Alcanzan hasta un 14% de aumento de potencia para maximizar el rendimiento en las condiciones más difíciles.

## INTELIGENTE

Sistema de turbocompresor con geometría variable (e-VGT), proporciona eficiencia en cualquier régimen y grandes recuperaciones.

## COMPROBADO

Las soluciones I-EGR y L-SCR son ideales para los modelos específicos y proporcionarán una larga vida útil en campo, como cientos de miles de otros motores que ya operan con esta tecnología.

## SISTEMA DE EMISIONES

Alto rendimiento con excelente costo operacional.

### SIMPLE

- Los sistemas de emisión I-EGR para los modelos de 265 a 380 CV destacan la simplicidad y el bajo costo de mantenimiento como sus puntos fuertes, ofreciendo el máximo rendimiento en el consumo de combustible.
- Para el Magnum 405, el sistema de emisiones (L-SCR Arla) cumple con las normas de emisión sin comprometer el rendimiento del motor. No requiere componentes de emisión adicionales, como el Filtro de Partículas Diésel (DPF) y la Recirculación de Gases de Escape Enfriados (CEGR), por lo que no es necesaria ninguna regeneración del motor. Por lo tanto, es posible permanecer activo y funcionar todo el día.



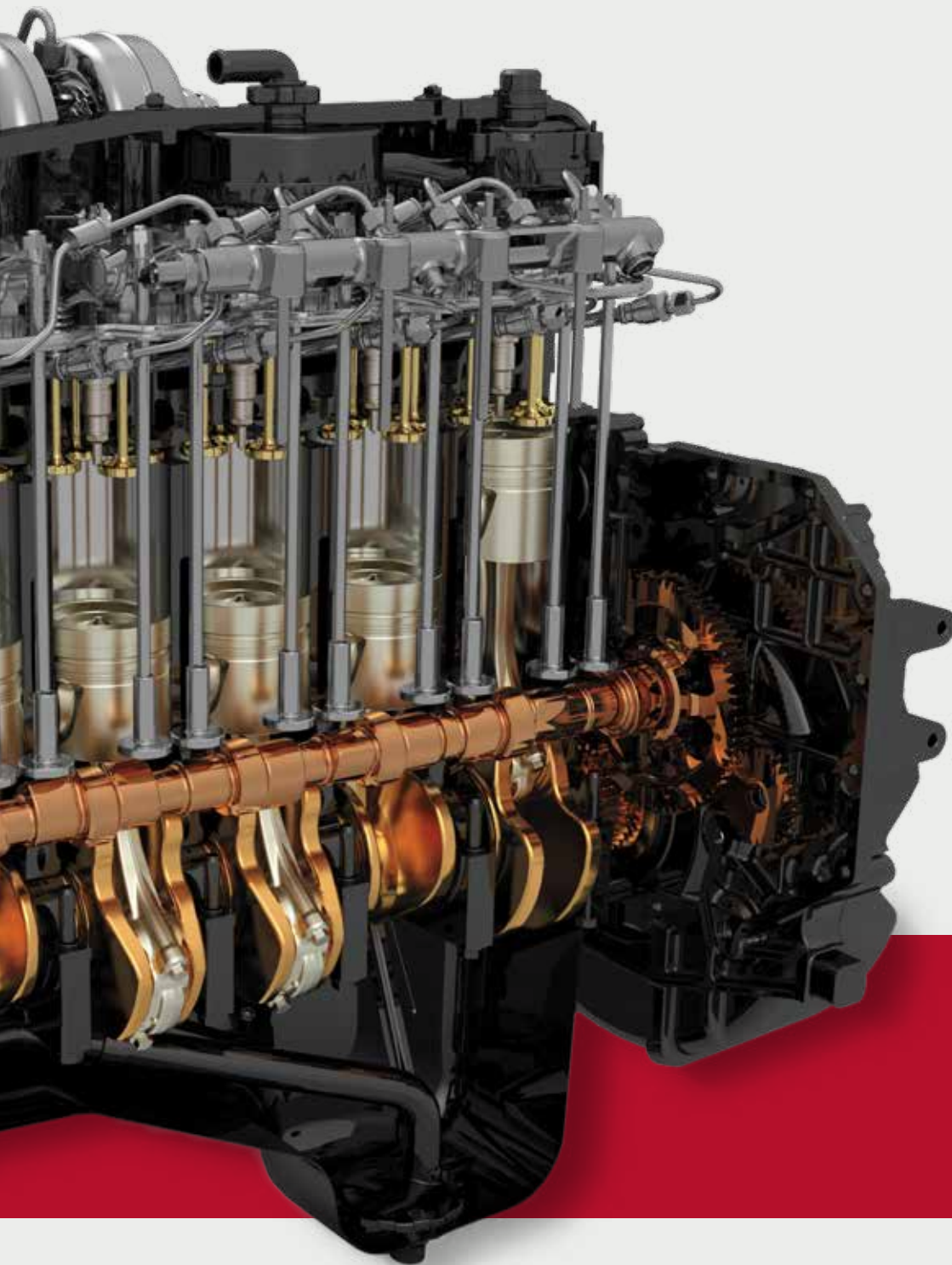

# TRANSMISIÓN POWERSHIFT

---

Los modelos 355, 380 y 405 cuentan con una nueva transmisión Full-Powershift 21x5 completamente automática. Con un mayor número de marchas en las velocidades de trabajo, reduce el consumo de combustible.

Las versiones 265, 295 y 325 están equipadas con la probada transmisión Powershift de 18x6 velocidades, con diversas mejoras, que proporciona cambios suaves y transferencia de potencia para el campo o la carretera.



# POTENCIA AL SUELO

PODEROSO, ÁGIL Y FÁCIL DE MANIOBRAR

## BIENVENIDO A UNA CATEGORÍA SUPERIOR

Tener experiencia en la construcción de grandes tractores es un punto a nuestro favor. Case IH creó el Magnum para soportar largas horas de trabajo en las condiciones más duras. Su construcción robusta permite que controles las cargas más pesadas sin dificultad. Cada uno de los componentes del eje fue desarrollado y probado por nuestro equipo de ingeniería y pruebas.

## TRANSFERENCIA DE TRACCIÓN AL SUELO

Los neumáticos disponibles se ofrecen en anchos de 710 a 900 mm para maximizar la tracción y minimizar la compactación del suelo. Una distancia entre ejes de hasta 3.155 mm permite una mejor distribución del peso y capacidad de carga. Para transferir toda esta potencia al suelo, las nuevas opciones de neumáticos anchos traseros, con medida 800, que incluyen la tecnología de perfil bajo LSW, permiten trabajar con presión reducida, disminuyendo la compactación del suelo y entregando la máxima tracción.

## EJES CON DISEÑO PROPIO

Case IH ofrece un eje clase V para todos los modelos con suspensión opcional, que garantiza una excelente estabilidad con altas cargas útiles. El eje trasero HD presenta versiones robustas con una capacidad de carga útil aún mayor. Las operaciones agrícolas de tráfico controlado con anchos de fila de 3 metros pueden beneficiarse de una opción de eje exclusiva para el modelo Magnum 260.

## EXCELENTE MANIOBRABILIDAD

Gracias a los valiosos comentarios que recibimos de ustedes, desarrollamos un sistema avanzado de frenado que contribuye a reducir el radio de giro del Magnum y protege la integridad del suelo en cabeceras y maniobras.



Tecnología LSW



Radiales estándar





# FUERZA ROBUSTEZ, ALTA CAPACIDAD DE TRACCIÓN

## HECHO PARA AVANZAR

Botones de ajuste rápido en el apoyabrazos permiten activar fácilmente el bloqueo automático del diferencial y la tracción automática en las cuatro ruedas sin necesidad de ingresar a ningún menú.

### ESTAS SON ALGUNAS DE LAS POSIBILIDADES:

- Desactivación automática del bloqueo del diferencial, dependiendo de la posición del hidráulico trasero.
- Desactivación automática del bloqueo del diferencial cuando se alcanza un cierto ángulo de giro.

### SIEMPRE EN CONTACTO CON EL SUELO

La robusta suspensión delantera del Magnum garantiza que las ruedas mantengan un contacto permanente con el suelo para maximizar la estabilidad, la tracción y el control. Ya sea que esté trabajando en el campo o conduciendo a alta velocidad en el transporte, la suspensión evita la inclinación del tractor y compensa baches y ondulaciones. El ajuste de la suspensión y su bloqueo se controlan fácilmente desde el monitor Pro 1200 en tres modos: suave, medio y firme.

**MÁXIMO  
RENDIMIENTO  
EN CONDICIONES DIFÍCILES**

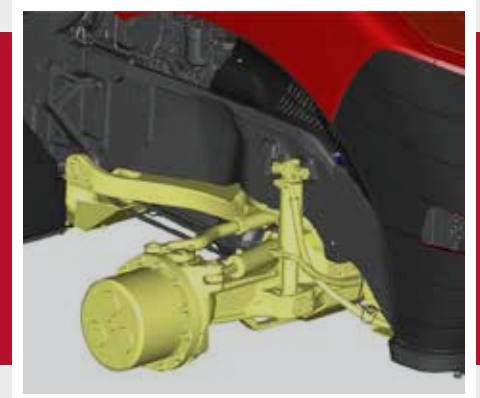

# ESPECIFICACIONES

MAGNUM AFS CONNECT	265	295	325	355	380	405
<b>POTENCIA</b>						
Potencia nominal del motor (CV)	265	295	325	355	375	412
Potencia máxima del motor (CV)	286	318	339	379	421	437
Potencia máxima del motor con boost (CV)	322	359	392	419	421	437
Torque máximo (Nm/rpm) @ 1.400rpm	1229	1381	1528	1671	1811	1867
Torque máximo con boost (Nm/rpm) @ 1.400 rpm	1435	1588	1746	1810	1811	1867
Reserva de torque	40%	40%	40%	40%	35%	33%
Cilindros/cilindrada	6 cilindros/8,7 litros					
Número de válvulas	24					
Aspiración	Flujo cruzado/ turbocomprimida con comando eVGT					
Sistema de tratamiento de emisión de gases	I-EGR					Light SCR (Aria)
Tanque de combustible	726 litros					688 litros
Sistema de tratamiento de emisión de gases	-					80 litros
<b>SISTEMA ELÉCTRICO</b>						
Alternador	200 A					
Batería	2 Baterías de 12 V					
<b>TRANSMISIÓN</b>						
Tipo	Full-Powershift 18 x 4 (40 km/h)			Full-Powershift 21 x 5 (40 km/h)		
Toma de fuerza	1.000 rpm ejes 1-3/4"					
APM – Gestión automática de productividad	De serie para todos los modelos					
Botón de fin de línea	De serie para todos los modelos					
<b>EJES</b>						
Longitud del eje trasero	3.050 mm (120")					
Ancho de vía de la tracción delantera	1.524-2.235 mm (60-88")					
Eje delantero	Clase V HD					
Distancia entre ejes	3.055 mm (120")			3.155 mm (124")		
Suspensión integral del eje delantero – hidráulica	De serie					
Radio de giro	6,10 m			6,18 m		
<b>SISTEMA HIDRÁULICO</b>						
Tipo de sistema	Presión y Flujo Compensado					
Válvulas de control remoto electrohidráulicas	5			6		
Tipo de bomba hidráulica	HiFlow			GigaFlow		
Flujo total	212 U/min			333 U/min		
Categoría de levantamiento de 3 puntos	III/IIIN	III/IIIN	III/IIIN	IV/III	IV HD	
Capacidad de elevación del levantamiento (a 610 mm del ojo)	7.480 kg	7.480 kg	7.480 kg	8.845 kg	9.025 kg	
Power Beyond (sistema suplementario de potencia)	De serie para todos los modelos					

MAGNUM AFS CONNECT	265	295	325	355	380	405
<b>CABINA</b>						
Volumen (Tamaño interno)	3,1 m <sup>3</sup>					
Nivel de ruido de la cabina	69 dBa					
Área acristalada	6,4 m <sup>2</sup>					
<b>RODADOS - NEUMÁTICOS DELANTEROS/TRASEROS</b>						
600/70 R30	Standard	Standard	-	-	-	-
710/70 R42 Duales	Standard	Standard	-	-	-	-
480/70 R34 Duales	-	-	Standard	Standard	-	-
710/70 R42 Duales	-	-	Standard	Standard	-	-
480/70 R34 Duales	-	-	-	-	Standard	Standard
800/70 R38 Duales	-	-	-	-	Standard	Standard
<b>AGRICULTURA DE PRECISIÓN – FIELDOPS</b>						
Monitor Pro 1200	De serie para todos los modelos					
Antena VectorPro	De serie para todos los modelos					
Conectividad P&CM – red de celular	De serie para todos los modelos					
Antena VectorPro con Radio RTK Trimble	Opcional					
Soporte Técnico y agronómico – Remoto	De serie para todos los modelos					
Case IH FieldOps – telemetría de serie	De serie para todos los modelos					
ISOBUS	De serie para todos los modelos					
<b>DIMENSIONES</b>						
Longitud total	6.000 mm			6.284 mm		
Altura total	3.339 mm					
Ancho total	3.055 mm					
<b>PESOS</b>						
Peso seco para envío (kg)	10.110	10.110	10.110	14.148	15.800	15.800
Peso máximo admisible	13.400	14.770	15.680	16.680	18.677	18.677