

Mini bælte læsser

C314 | C314X



Tag en pause fra det opslidende arbejde.

Drop skovlen og trillebøren og alt det hårde manuelle arbejde, der følger med. New Holland C314 minilæsseren er alt det udstyr, du har brug for til at få mere fra hånden. C314's store kapacitet fører til flere opgaver på din tjekliste for boligbyggeri og landskabspleje. Og dens smalle arbejdsbredde gør det nemt at komme ind og ud af trange steder. Den fuldt elektriske New Holland C314X kombinerer fordelene ved konventionelle minilæssere på bælter - alsidighed, enestående ydeevne og fremragende udsyn - med fordelene ved elektriske drivsystemer som nul emissioner, betydeligt lavere støjniveau, direkte træk fra drev og hydraulik og et mindre CO₂-fodaftryk. C314X er derfor ideel til brug i lukkede rum, for at reducere støjforurening eller i nærheden af mennesker og dyr.

Kraft og alsidighed er en formidabel kombination i en C314

- 500 kg nominel løftekapacitet - håndterer nemt løfte- og bæreopgaver
- Fælles branche hurtigskift og 14-polet elektrisk multifunktionsstyring - giver større alsidighed med nye og ældre redskaber
- Bredt udvalg af redskaber - driver New Holland snegle, grøftegravere, skovle, river og meget mere



| Model | | C314 |
|---|--------------------|---|
| Motor | | Kubota D1305-E4B |
| Emissionscertificering | | Stage V |
| Cylindere | (antal) | 3 |
| Slagvolumen | (l) | 1,261 |
| Brændstof | | Diesel |
| Nominelle motorhastigheder - fuld belastning | (o/min) | 2600 |
| Hestekræfter ved 2600 o/min - SAE J1349: | | |
| Brutto | (kW) | 18,5 |
| Netto | (kW) | 18,0 |
| Højeste drejningsmoment ved 1700 o/min | (Nm) | 80,1 |
| Hydraulisk | | |
| Type redskabspumpe | | Faste gear |
| Fortrængning | (cm ³) | 19 |
| Standard flow ved nominelt motor o/min: @ 100% effektivitet | (l/min) | 50 |
| Kontrolventil til læsser: type | | Åbent center |
| Redskabets hydrauliske driftstryk | (bar) | 190 |
| Servicekapacitet | | |
| Brændstoftank | (l) | 30 |
| Motorolie m/filter | (l) | 5,7 |
| Hydrauliksystem | (l) | 17 |
| Kølevæske til motor | (l) | 3,5 |
| Drivlinje | | |
| Type transmission | | Hydrostatisk |
| Maks. hastighed for kørsel | (km/t) | 7,5 |
| Parkeringsbremse: type | | SAHR bremse |
| Elektrisk | | |
| Systemets spænding | (V) | 12 |
| Generator | (ampere) | 60 |
| Batteri | | 62 AHR, 540 ampere ved koldstart ved -18 °C |
| Driftsvægt | | |
| Smalt bælte | | 2x kontravægte (standard): 1604 kg |
| Bredt bælte | | 6x kontravægte (ekstraudstyr): 1716 kg |
| Læsserens ydeevne | | |
| Løftegeometri | | Radialt løft |
| Smalle bælters nominelle kapacitet - ROC: | | |
| 35% af tippelasten | (kg) | 450 |
| 50% af tippelasten | (kg) | 643 |
| Smalle bælters tippelast | (kg) | 1285 |
| Nominel kapacitet for bredt bælte - ROC: | | |
| 35% af tippelasten | (kg) | 500 |
| 50% af tippelasten | (kg) | 714 |
| Tippelast på bredt bælte | (kg) | 1428 |

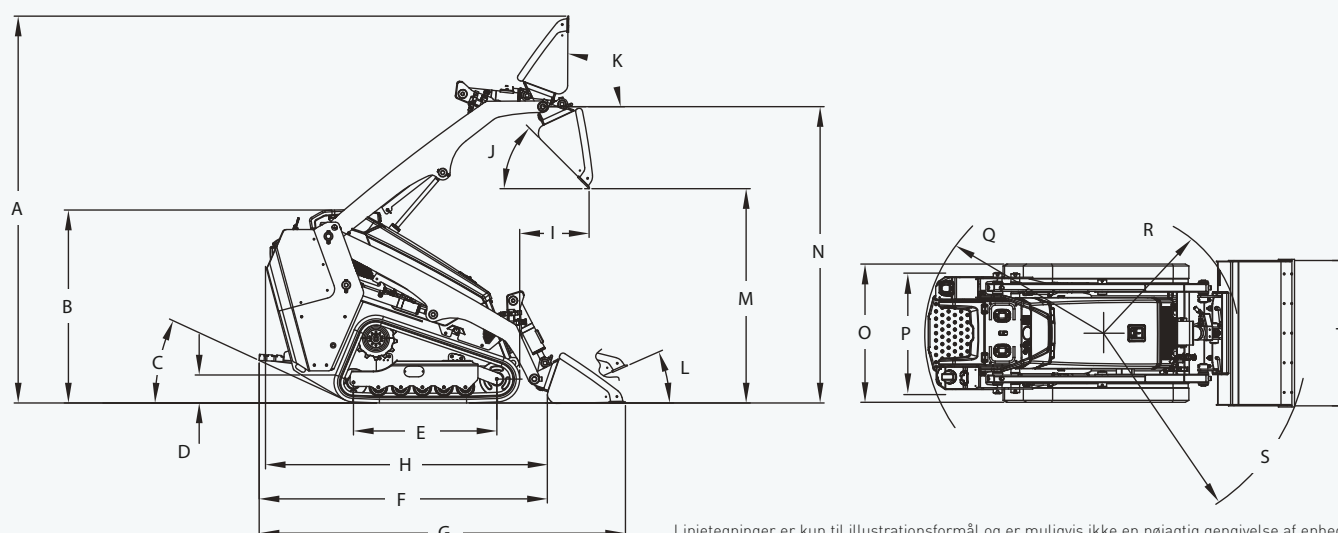

Linjetegninger er kun til illustrationsformål og er muligvis ikke en nøjagtig gengivelse af enheden

Mål

| | | | |
|----------|---------------------------|------|------|
| A | Samlet højde for fører | (mm) | 2911 |
| B | Samlet højde | (mm) | 1435 |
| C | Bageste afgangsvinkel | (°) | 24 |
| D | Frihøjde på jorden | (mm) | 222 |
| E | Længde af bælte på jorden | (mm) | 1065 |

Frihøjde Cirkel Radius

| | | | |
|----------|------------------|------|------|
| Q | Bagpå | (mm) | 1348 |
| R | Ingen skovl | (mm) | 913 |
| S | Standard skovl | (mm) | 1541 |
| T | Bredde på skovl: | | |
| | Smalt bælte | (mm) | 914 |
| | Bredt bælte | (mm) | 1067 |

Samlet længde

| | | | |
|-------------------|--|------|------|
| F | uden skovl | (mm) | 2175 |
| G | med standard skovl | (mm) | 2796 |
| H | Transportlængde - uden skovl, platform hævet | (mm) | 2155 |
| I | Rækkevidde ved maksimal tømning | (mm) | 511 |
| J | Dump vinkel | (°) | 48 |
| K | Maksimal tilbagerulning i fuld højde | (°) | 90 |
| L | Maksimal tilbagerulning ved jorden | (°) | 24 |
| M | Tømmehøjde - standard skovl | (mm) | 1549 |
| N | Hængseltappens højde | (mm) | 2201 |
| Maskinens bredde: | | | |
| O | Smalt bælte | (mm) | 890 |
| | Bredt bælte | (mm) | 1026 |
| Sporvidde: Bælte | | | |
| P | Smalt bælte | (mm) | 710 |
| | Bredt bælte | (mm) | 776 |

Valg af bælte

| Type | Område | Jordtryk | Bredde til udvendigt bælte |
|----------------------|---------------------|-------------------------|----------------------------|
| 180 mm - smalt bælte | 0,38 m ² | 0,41 kg/cm ² | 890 mm |
| 250 mm - Bredt bælte | 0,53 m ² | 0,32 kg/cm ² | 1026 mm |

New Holland C314X: Elektrificerende ydeevne, nul emissioner

C314X er udstyret med robuste, gennemtestede komponenter og har et 23,5 kWh lithium-ion-batteri og tre elmotorer (10,6 kW hver til venstre og højre drev og 25 kW til arbejds hydraulikken). Afhængigt af anvendelse, udstyr, opladningsmuligheder og miljøforhold kan den klare de fleste opgaver med lethed.



Model

| | | C314X |
|---------------------------------------|---------|----------------------------|
| Maks. effekt eMotorer | (kW) | Drev 2x 10,6 Hydraulisk 25 |
| Transmission | | Elektrisk |
| Maks. hastighed | (km/t) | 8 |
| Højde på skovlens hængsler | (m) | 2,201 |
| Skovlens tippelast | (kg) | 1310 |
| Ekstra flow | (l/min) | 52 |
| Batterikapacitet | (kWh) | 23,5 |
| Driftsvægt | (kg) | 1875 |
| Mekanisk CII hurtigskift | | ● |
| Hydraulisk pilotstyret kontrolhåndtag | | ● |
| LED-arbejdslygter for og bag | | ● |
| Trykløst returledning | | ○ |

● Standard ○ Ekstraudstyr

Standardudstyr

Miljø for fører

- Hydraulisk styring af pilotens joystick
- Låsning af læsser og drev på jorden
- Hyndet platform til føreren
- Gribehåndtag til fører
- Start med nøgle
- Håndgashåndtag
- Kopholder
- Lomme til mobiltelefon
- Sensor for førerens tilstedeværelse

Motor

- Afbryder for væltning af motor
- Starthjælp til gløderør
- Spærring af brændstofdæksel
- Brændstoffilter med vandudskiller
- Elektrisk brændstofpumpe

Drivlinje

- Dobbelt hydrostatisk drev med motorer
- SAHR parkeringsbremse
- Undervogn med 5 ruller
- Bredt gummibælte

Hydraulisk

- 3-spool kontrolventil til læsser
- 1x dobbeltvirkende ekstra hydraulik
- Proportional styring af ekstra hydraulik på joystick med spærring
- Flyder til læsserens arm

Læsser

- Radial løftegeometri
- CII mekanisk redskabskobling
- Støtteben til læsserens løftearm
- 6x ekstra kontravægt
- 42 tommer skovl til jord

Elektrisk

- 12V strømstik
- LED-arbejdslygter for og bag
- Frakobling af hovedbatteri

Andre standardfunktioner

- Rum til motorhjelme, der kan låses
- Horn

Ekstraudstyr

Drivlinje

- Smalt gummibælte

Hydraulisk

- Tilslutning til kasseafløb
- Bio-hydraulisk olie og smøremidler

Elektrisk

- 14-polet elektrisk ekstra tilslutning

Læsser

- 36 tommer skovl til jord
- Bolt på tænder til skovl
- Bolt på skovlens forkant
- 6x ekstra kontravægte

DIN LOKALE FORHANDLER



For flere oplysninger - kontakt venligst din New Holland forhandler!

* Opkaldet er gratis ved opkald fra fastnettelefon. Visse europæiske udbydere pålægger et gebyr, hvis opkaldet sker fra en mobiltelefon. Kontakt venligst dit telefonselskab for oplysninger om takster. Hvis der er problemer med at komme igennem på det gratis telefonnummer, kan du også ringe på 38323003.

www.newholland.dk



New Holland - fabrikkerne bestræber sig hele tiden på at udvikle og forbedre maskinerne, og vi må derfor forbeholde os ret til at ændre de opgivne specifikationer uden forudgående varsel. NB: På grund af de enkelte landes specielle udstyr kan noget af udstyret på billederne afvige fra det danske. Published by New Holland Brand Communications. BTS Adv. - Printed in Italy - 05/26 - (Turin) - 254003/DKO