

De STEYR ABSOLUT CVT met 302 pk

DE **ABSOLUT(E)** ERVARING



De partner waar je op kunt rekenen.

STEYR
TRAKTOREN

TOONAANGEVENDE **TECHNOLOGIE** VOOR LEIDERS IN DE LANDBOUW

Net zoals uw bedrijf uniek is, moet u de unieke balans zien te vinden tussen vermogen, comfort en technologie, om uw opbrengst te verhogen.

Het resultaat: ABSOLUT CVT, klaar om de lat hoger te leggen

De nieuwe STEYR ABSOLUT CVT-tractorserie bepaalt de nieuwe norm in moderne landbouwmachines. Geniet van de nieuwe geluidsdichte ABSOLUT CVT-cabine met een ruime werkomgeving, 302 pk motorvermogen in een compact chassis, grote banden en de nieuwste boordconnectiviteit. Of u nu bestuurder of machineparkbeheerder bent, onze topmodellen hebben alles wat nodig is voor de hoogste eisen op het gebied van productiviteit, comfort en een verlaging van de eigendomskosten met gebruik van technologie.

» **Betreed uw comfortzone. Made in Austria.**



04 – 05

Wat is er nieuw?

20 – 21

Achterhef

06 – 07

**ABSOLUT CVT
in een oogopslag**

22 – 23

**Aandrijflijn
en veiligheid**

08 – 09

**ABSOLUT-
pakketten**

24 – 25

**S-TECH-
Precisiebewerking**

10 – 13

Geheel nieuwe cabine

26 – 27

S-FLEET

14 – 15

Motor

28 – 29

STEYR Service

16 – 17

CVT-transmissie

30 – 31

Specificaties

18 – 19

Fronthef

ONTWORPEN EN GEBOUWD MET **OOSTENRIJKSE** PASSIE



ABSOLUT CVT MODEL	Nominaal motorvermogen ECE R120 ¹⁾ [kW/pk]	Max. motorvermogen ECE R120 ¹⁾ [kW/pk]	Nominaal motorvermogen ECE R120 ¹⁾ PowerPlus ²⁾ [kW/pk]	Max. motorvermogen ECE R120 ¹⁾ PowerPlus ²⁾ [kW/pk]	Max. toevoersnelheid pomp met druk/ volumeregeling, lastmeting		Max. hefvermogen [kg]	Wielbasis [mm]	Max. toelaatbaar bruto voertuiggewicht [kg]
					150 L/min	170 L/min			
6200	132/180	147/200	161/218	165/224	●	–	10.464	2.884	14.400
6220	147/200	162/220	176/239	180/245	●	○	10.464	2.884	14.400
6240	162/220	176/239	187/254	191/260	●	○	10.464	2.884	15.000
6260	176/239	191/260	191/260	199/271	●	○	10.464	2.884	15.000
6280	191/260	205/281	207/281	222/302	●	○	10.464	2.884	15.000

● Standaard ○ Optioneel – Niet leverbaar

¹⁾ ECE R120 voldoet aan ISO 14396 en 97/68/EG

²⁾ PowerPlus is alleen beschikbaar gedurende hydraulische, mobiele aftakas- en trekkrachttoepassingen



De kunst van maximaal comfort

Met een geluidsniveau van slechts 66 dBA is het nog eenvoudiger om van de rust, de ruimte en het topcomfort in uw nieuwe kantoor op het land te genieten. Samen met de nieuwe Infomat 1200-monitor en het nieuwe display in de A-stijl, biedt de regeling van de semi-actieve vering gekoppeld aan de nieuwe geavanceerde voertuigophanging u een ongekend dagelijks werkcomfort.



Behaal de prestaties die u verdient

De innovatieve FPT NEF 6,7-litermotor met max. 302 pk biedt u een maximumvermogen en ultieme productiviteit op het land. Om dit vermogen te kunnen bieden, biedt de e-VGT een uitstekend motorkoppel over een breed bereik tot slechts 1.300 tpm. Nieuwe grotere assen en achterbanden van 2,05 m zorgen voor tractie zonder samendrukking. Terwijl het bruto voertuiggewicht voor op de weg is verhoogd tot 15 ton.



Exclusieve brandstoftank en opbergruimte

Optimaliseer uw tijd in het veld met de brandstoftank van 470 l, 15% groter dan de vorige generatie. Om u aan het werk te houden, hebben we ook een optionele handwastank en een gereedschapskist met schuifdeksel geïntegreerd, voor eenvoudiger toegang en minder materiaal in de cabine.

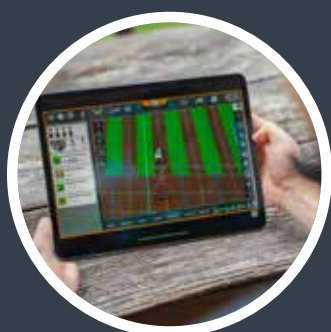

Eén stap voor op de toekomst van de landbouw

Met S-FLEET hebt u eenvoudig toegang tot alle gegevens van uw machinepark: kijk waar uw machines zijn en hoe ze presteren om aanpassingen tijdens het rijden te maken. Bovendien kunt u proactief met uw dealer werken door het scherm op afstand te delen, zodat de dealer snel eventuele problemen kan identificeren en wijzigingen voor kan stellen om uw productiviteit te optimaliseren.

DE ABSOLUT. DE **BESTE**. IN ELK OPZICHT



Nieuwe 8% grotere cabine met gekoelde opbergruimtes, een krachtige HVAC, eersteklas geluidssysteem en stop/start knop voor de motor.



Made in Austria – 75 jaar expertise om u te voorzien van kwaliteitstractoren waar u onder alle omstandigheden op kunt vertrouwen.



Een cabine die aan het welzijn van de bestuurder denkt met de laagste geluidsniveaus in de sector van slechts 66 dBA.



Nieuwe Multicontroller III-armleuning, nieuwe Infomat 1200-monitor, nieuw display op de A-stijl en connectiviteitskenmerken.



Regeling van de semi-actieve vering gekoppeld aan de nieuwe geavanceerde voertuigophanging biedt eersteklas comfort.



Innovatieve FPT NEF 6,7-litermotor met een maximaal vermogen van 302 pk die de productiviteit op het land en zodoende ook die van uw bedrijf verhoogt.



Aanpasbare transmissie-instellingen gebaseerd op persoonlijke voorkeuren voor een uitstekende rijervaring.

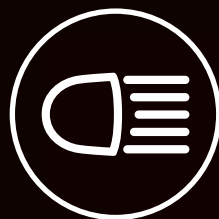

De kenmerkende stijl van STEYR met 24 krachtige LED-lampen vergroten het zicht en verlagen de belasting van de ogen van de bestuurder, vooral 's avonds laat.



Actieve-stilstandregeling om de tractor zonder gebruik van de remmen op een steile helling stil te zetten.



Kopakkermanagement Easy-Tronic II voor de automatisering van werkprocedures, afhankelijk van tijd en afgelegde afstand.



Achteraftakas met vier toerentallen en frontaftakas met 1.000 tpm, met de vermogensmodus of met het brandstofefficiënte motortoerental van de ECO-modus.



Maximaal hefvermogen van 10.464 kg aan de achterkant en 5.812 kg aan de voorkant.



Het gepatenteerde S-BRAKE-aanhangerremsysteem vertegenwoordigt een enorme vooruitgang in tractorveiligheid voor de bestuurder.



Nieuwe kleurgecodeerde regelventielen aan de achterkant die op de Multicontroller III en op de armleuning kunnen worden ingesteld.



Grotere voorbanden van 1,40 m en achterbanden van 2,05 m zijn beschikbaar met de laatste VF-technologie, voor een grotere voetafdruk.



De 6280 ABSOLUT CVT ondersteunt ISOBUS II en ISOBUS III.



S-TECH Precision Farming: volledig automatisch keren met S-GUIDE en S-TURN II.



Met S-FLEET kunt u uw boerderij, machinepark en gegevens op afstand bewaken en beheren.



ABSOLUT CVT. ALLES WAT U NODIG HEEFT

Goed uitgerust

Uw ABSOLUT CVT is voor uw gemak verkrijgbaar in drie uitvoeringen. Custom, voor de à la carte-benadering, en Evolution en Excellence, om handig de beste ABSOLUT CVT-opties te configureren. U kunt snel de kenmerken selecteren die voor u belangrijk zijn.

De uitvoeringen kunnen zonder voorafgaande kennisgeving door STEYR worden gewijzigd. Neem voor de meest recente configuratie contact op met uw plaatselijke dealer.

Evolution

Een evolutie in comfort en prestaties voor de klanten

De frontheff is een standaardkenmerk met Evolution waarmee u snel ballast kunt toevoegen en verwijderen, en voor extra productiviteit een extra gemonteerd werktuig kunt toevoegen.



Excellence

Hoogwaardige prestaties en superieur bestuurderscomfort

De STEYR-cabinevering is standaard met Excellence en biedt eersteklas comfort.

Minder vermoeidheid tijdens lange werkdagen op het land of op de weg.

» FEITEN

	Evolution- pakket	Excellence- pakket
Elektrohydraulische regelventielen en een krachtige hydraulische pomp (165 l/min of optioneel 220 l/min)	●	–
Krachtige hydraulische pomp (165 l/min of optioneel 220 l/min)	–	●
Aftakas met 4 toerentallen	●	●
Elektronische parkeervergrendeling	●	●
STEYR Deluxe of Active Luxury-cabineopties met airconditioning, passagiersstoel en vering	●	●
Premium luidsprekers met subwoofer	–	●
Voorasvering	○	○
Intuïtieve Infomat 1200-touchscreenmonitor	●	●
Geavanceerde functiejoystick	●	●
Optionele Easy Tronic II (geavanceerd wendakkermanagement) en STEYR S-GUIDE automatische geleiding	○	○
5 elektrohydraulische regelventielen aan de achterkant	–	●
Power Beyond	–	●
ISOBUS-klasse II of III	–	○

● Standaard ○ Optioneel – Niet leverbaar

ABSOLUT PREMIUM

Premium comfort

De slanke motorkap biedt optimaal zicht op het werkgebied aan de voorkant. De ABSOLUT CVT biedt ook aan de achterkant duidelijk zicht op de koppelingspunten, voor een moeiteloze aankoppeling van werktuigen. Met de grote, elektrisch verstelbare en verwarmde telescopische breedhoekspiegels kunt u zelfs brede werktuigen in de gaten houden.

» FEITEN

- ▶ Cabine met 4 stijlen
- ▶ 8% grotere cabine
- ▶ 11% groter glasoppervlak
- ▶ Laag geluidsniveau van slechts 66 dB(A)
- ▶ Zonwerend rolgordijn op voor- en achterraut
- ▶ Tot 24 krachtige led-werklampen
- ▶ Aan de voor- en achterkant gemonteerde camera's voor beter zicht tijdens werkzaamheden met werktuigen
- ▶ Grote en volledig uitgeruste gereedschapskist
- ▶ Handige externe handwastank



Het nieuwe HVAC-klimaatregelsysteem onder druk bevat meer ventilatieopeningen en roosters voor een grotere luchtstroom rondom de bestuurder. Het kan ook direct worden bediend via de encoder of de configureerbare knoppen.



Enorm goede uitstraling. Dag en nacht

Dankzij de panoramische cabine met vier stijlen en grote ruiten, een eendelige voorruit en een dak voor optimaal zicht, hebben bestuurders van de ABSOLUT CVT gegarandeerd perfect en onbelemmerd zicht rondom. Naast camera's aan de voor- en achterkant is ook een draadloze camera verkrijgbaar. Een pakket met LED-verlichting staat garant voor superieur zicht, zelfs in het donker. Klanten kunnen kiezen uit vier, acht of tien LED's in de motorkap van de tractor, de voorste stijlen van de cabine en de achterspatborden, plus 10 of 14 LED's in het cabinedak. De lichtsterkte van 2.000 of 2.500 lumen per LED verandert nacht in dag, en staat garant voor een nauwkeurigheid, efficiëntie en veiligheid.

STEYR heeft handige functies in de key-fob geïntegreerd. Afgezien van het vergrendelen en ontgrendelen van de cabine met één druk op de knop, beschermt de nieuwe key-fob ook nog eens tegen onbevoegde toegang en diefstal, aangezien de tractor niet start zonder sleutelherkenning.



RELAX EN BESTUUR **EXACT** ZOALS U DAT WILT

Unieke cabine, unieke veelzijdigheid

U en uw medewerkers hebben altijd een hoop te doen. Daarom hebben we goed nagedacht over hoe we uw dagelijkse werkzaamheden nog eenvoudiger kunnen maken. Het resultaat is de innovatieve Multicontroller III-armleuning, waarmee voorkeuren snel kunnen worden hersteld, wanneer van bestuurder, werkzaamheden of plek wordt veranderd. Iedereen kan zijn voordeel doen met deze innovatie: de stand van de armleuning kan in vier richtingen worden versteld, in afstemming op elke bestuurder.



1 Nieuw display in de A-stijl

Het display in de A-stijl, voorzien van de geheel nieuwe en unieke STEYR-interface en -ontwerp, presenteert alle aanpasbare instellingen en bedieningen op een eenvoudige en logische manier voor alle bestuurders.

2 Vrij instelbaar

De STEYR Multicontroller III-hendel is voorzien van herconfigureerbare knoppen die via de Infomat 1200-monitor kunnen worden toegewezen. Op die manier kunt u meer ABSOLUT CVT- en ISOBUS-functies ergonomisch met één hand bedienen.

3 In de arMLEuning geïntegreerde encoder

De nieuwe encoder, volledig in de arMLEuning geïntegreerd, biedt een ergonomischere manier van rijden. Hij is intuïtief en zowel op de weg als op het land eenvoudig in het gebruik, en de prestaties worden niet beïnvloed door hobbelige omstandigheden. Standaard startknop en sneltoetsen.



» FEITEN

- ▶ Infomat 1200: de geïntegreerde kleurentouchscreenmonitor
- ▶ Nieuwe kleurenrendementsmonitor in de A-stijl
- ▶ Ergonomische bediening met Multicontroller III
- ▶ Joystick en hendels om de regelventielen aan de voor- en achterkant te bedienen
- ▶ Front- en achteraftakasschakelaars
- ▶ ICP - Intuïtief bedieningspaneel
- ▶ ECO-Drive™-hendels
- ▶ Hydraulische instellingen
- ▶ ISOBUS Aux-N

ABSOLUUT **STERK**

Vermogen van zes cilinders en turbocompressor

Vermogen dat op de intelligentste manier wordt benut. De motoren in de ABSOLUT CVT-modellen zijn de beste in hun klasse. Hier komen rendabiliteit, productiviteit, milieubehoud en ultramodern energiebeheer samen in een perfecte symbiose. Dankzij het unieke HI-eSCR2-uitlaatgasnabehandelingssysteem, wordt het brandstofverbruik geoptimaliseerd en het vermogen en de motorrespons verbeterd. Een optimaal getimede brandstofinspuiting zonder uitlaatgasrecirculatie betekent dat noch de motor noch het koelsysteem overbelast wordt. Daardoor worden onderhoudsintervallen van 750 uur werkelijkheid. Het systeem behoeft ook geen roetfilter, waardoor de onderhoudskosten lager zijn.



ECO DRIVE

Het dubbele handgas biedt de mogelijkheid om het minimale en maximale motortoerental afzonderlijk te regelen, waardoor de kenmerken van het voertuig worden afgestemd op de werkzaamheden en het brandstofverbruik wordt geminimaliseerd.

1 VERMOGENSMODUS - Trekken en transport

Volledig motorvermogen beschikbaar.

2 ECO-MODUS - Zuinig trekken en transport

Met de rechter gashendel kunt u het maximale motortoerental beperken om brandstof te besparen.

3 AFTAKASMODUS

Stel het gewenste motortoerental (aftakas) in met de linker gashendel. De rechter gashendel bepaalt het laagste motortoerental dat de motor kan behalen, voordat de transmissie de rijnsnelheid verlaagt.

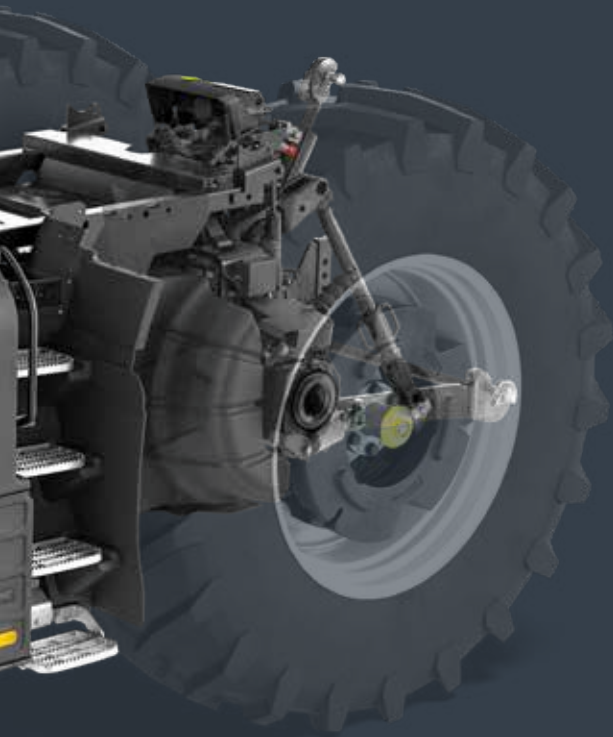

» FEITEN

- ▶ 6-cilindermotoren met turbocompressor en intercooler
- ▶ Cilinderinhoud van 6,7 liter
- ▶ Nominaal uitgangsvermogen: 180-260 pk
Max. uitgangsvermogen: 200-281 pk
- ▶ Hoog maximaal koppel tot 1.282 Nm
- ▶ HI-eSCR2-technologie van FPT voldoet aan Fase V
- ▶ S-TRONIC-motor/transmissie management
- ▶ De motor is volledig compatibel met waterstofbehandelde plantaardige olie, of HVO (biosynthetische diesel)
- ▶ Tot 40 % koppeltoename
- ▶ Verlengde onderhoudsintervallen voor de motor (750 uur)
- ▶ Omkeerbare ventilator
- ▶ Motoruitlaatrem
- ▶ Brandstoftank van 470 liter om te helpen de werkdag te maximaliseren
- ▶ eVGT-turbocompressor met variabele geometrie

VERTROUWEN IS GOED. **S-TRONIC** IS BETER

Nieuwe CVT-transmissie-instellingen

Met deze aanpasbare transmissie-instelling, ontwikkeld door naar de feedback van klanten te luisteren en uniek voor de nieuwe STEYR ABSOLUT CVT, kunnen bestuurders het tractorgedrag in verschillende toepassingen en werksituaties aanpassen, opslaan en oproepen.



Aangepaste S-TRONIC-instellingen

Uw CVT-transmissie instellen die specifiek is ontworpen voor de verschillende werkzaamheden op het land.



» FEITEN

- ▶ Traploos van 0 tot 50 km/u
- ▶ 40 of 50 km/u bij een lager motortoerental
- ▶ Vier punten van 100% mechanische efficiëntie
- ▶ DKT - Dubbele-koppelingstechnologie
- ▶ Kick-downfunctie
- ▶ Aangepaste CVT-dynamiek
 - Acceleratie / deceleratie
 - Shuttle-snelheid
 - Gedrag van het rijpedaal
 - Reactie van het motorkoppel

PRODUCTIVITEIT STAAT **VOOROP**. AAN DE TOP IN HEFINRICHTINGEN/ AFTAKASSEN

Volledig geïntegreerd

De STEYR-fronthef heeft een hefvermogen van 5.812 kg om te kunnen omgaan met de grootste en zwaarste aan de voorkant gemonteerde werktuigen. De aftakas behaalt 1.000 toeren bij een motortoerental van 1.895, het optimale bereik voor vermogen en efficiëntie. Een werktuig aankoppelen is veiliger en eenvoudiger dankzij de eenvoudig te bereiken externe schakelaars van de hefinrichting, terwijl de optionele camera direct zicht biedt op het werktuig.

FRONTHEF

- ▶ Maximaal hefvermogen van 5.812 kg
- ▶ 7-pins verlichting en 40 A-contactdozen
- ▶ Externe schakelaars voor bediening van de hefinrichting om veilig te kunnen heffen

FRONTAFTAKAS

- ▶ Perfect geïntegreerde frontaftakas van 1.000 tpm
- ▶ Frontaftakasmanagement
- ▶ Progressieve zachte start
- ▶ Elektrohydraulische inschakeling onder belasting

De nieuwe STEYR S-serie voorladers: T-serie



» FEITEN

- ▶ 5 modellen
- ▶ Hefvermogen: 2366 tot 3076 kg
- ▶ Hefhoogte: 4,02 tot 4,57 m
- ▶ Standaard hydraulische zelfnivellerende PCM
- ▶ Slangen en bedrading zijn volledig in de giek en de dwarsbalk geïntegreerd



Scan de QR-code voor meer informatie over voorladers van de STEYR S-serie.



Volledig zicht

Direct boven de fronthef gemonteerd.

De camera aan de voorkant van de STEYR ABSOLUT CVT biedt u realtime en uitgebreid zicht op het gedrag van de werktuigen aan de voorzijde.

ZWARE WERKZAAMHEDEN? MAAK ER **LICHT WERK** VAN

Altijd in goede handen

Het lastdetecterende hydraulische systeem van de ABSOLUT CVT is gebaseerd op een axiale zuigerpomp met variabele opbrengst en een olietoevoer tot 173 l/min. Er kunnen max. 8 onafhankelijke verbruikers tegelijkertijd van olie worden voorzien. De toevoersnelheid en -duur kunnen voor elk elektrisch regelventiel afzonderlijk worden ingesteld. Dit garandeert een uitstekend reactievermogen voor alle aangesloten werktuigen. Topstangen zijn van nature zwaar; werktuigen aankoppelen is eenvoudiger met een verbeterde bevestiging van de topstang, voor meer stabiliteit, terwijl de bestuurder de aankoppeling vanuit zijn stoel kan controleren met een standaardwijzer. De achteraftakas is verkrijgbaar met twee of vier toerentallen

ACHTERHEFINRICHTING

- ▶ Tot 10464 kg hefvermogen
- ▶ Verbeterde bevestiging van de topstang voor meer stabiliteit en standaardwijzer
- ▶ Hydraulisch CCLS-systeem met pompcapaciteit tot 173 l/min
- ▶ Elektronische regeling van de hefinrichting (EHR)
- ▶ Ride Control - dynamische trillingsdemping
- ▶ Tot acht elektronische regelventielen (vijf achter, drie in het midden gemonteerd)
- ▶ Power Beyond-aansluiting

ACHTERAFTAKAS

- ▶ Elektrohydraulische inschakeling onder belasting
- ▶ Aftakasbeheer
- ▶ Progressieve zachte start
- ▶ Externe bedieningen op beide achterspatborden
- ▶ Aftakastoerentallen: 540E/1.000 of 1.000/1.000E of 540/540E/1.000/1.000E



Eenvoudig te bereiken

Externe bedieningen op beide spatborden voor eenvoudige aankoppeling van het werktuig.



Nieuwe kleurgecodeerde regelventielen aan de achterkant
Allemaal eenvoudig in te stellen via de Multicontroller-hendel en op de arMLEuning.



Eenvoudige instelling

Sneltoetsen brengen u direct bij het instellingenmenu om de hendel van uw Multicontroller te configureren.

ABSOLUUT GEAVANCEERD

De ultieme veiligheid

De moderne manier om een tractor te besturen. De ABSOLUT CVT-serie biedt het meest complete remsysteem op de markt met S-BRAKE-aanhangersystemen. Alle modellen zijn uitgerust met dubbele natte-schijfremmen (4 schijfremmen op de achteras). De slijtvastere HD-remschijven bieden een langere nuttige levensduur, vooral bij zware transportwerkzaamheden. De nieuwe ABSOLUT CVT zorgt voor een unieke rijervaring van een nieuwe generatie.





Zonder geavanceerd S-BRAKE-aanhangerremstelsel



Met geavanceerd S-BRAKE-aanhangerremstelsel



Gepatenteerd aanhangerremstelsel

Met S-BRAKE, het geavanceerde aanhangerremstelsel, blijft u zelfs in lastige situaties vol vertrouwen. Het gepatenteerde systeem herkent de huidige rijstuur en stabiliseert de combinatie tijdens het remmen. Hierdoor blijven de tractor en aanhangwagen uitgelijnd.



Gesynchroniseerde demping van de vooras

Gesynchroniseerde demping van de cabine

Gesynchroniseerde demping van het achterste stangenstelsel

Nieuw S-COMFORT-systeem

De nieuwe S-COMFORT, speciaal ontworpen om de bestuurdersmoeheid op lange werkdagen te verminderen, synchroniseert de demping van de vooras, de cabineophanging en het achterste stangenstelsel. Het resultaat is de soepelste rijervaring ooit, zowel op het land als op de weg.

INNOVATIEVE EN TOEGANKELIJKE TECHNOLOGIE **DIE KLAAR VOOR U IS**

Nauwkeurigheid tot op 1,5 cm

Het automatische, op DGPS gebaseerde, geïntegreerde S-guide stuursysteem zorgt voor parallelle spoorgeleiding om te werken op rechte banen, in bochten en op wendakkers. Het systeem heeft een gegarandeerde 100% netwerkdekking en gebruikt de revolutionaire X-FILL-technologie om signaalverliezen gedurende 20 minuten te overbruggen. Met een nauwkeurigheid van maar liefst 1,5 cm, te danken aan een eigen, omvangrijk S-TECH RTK+-netwerk, is er geen risico op overlappingsen, zelfs niet op ruige ondergronden of bij zwaar weer. Dankzij het absoluut nieuwe Tractor Implement Management- (TIM-) protocol, zijn de connectiviteit en communicatie tussen tractor en werktuig enorm verbeterd, met veiligere, productievere en zelfs nauwkeurigere werkzaamheden.



Infomat 1200 & ISOBUS

De Infomat 1200-touchscreenmonitor biedt een effectief besturings- en precisiegeleidingsysteem voor de akkerbouw. Met ISOBUS II en ISOBUS III compatibele werktuigen kunnen eenvoudig worden aangesloten en bestuurd zonder extra bedrading door gewoon de monitor te gebruiken.



Verlaag de materiaalkosten van uw bewerkingen met sectieregeling

Deze technologie schakelt automatisch secties aan/uit in gebieden die al gedekt zijn om overlappingen te voorkomen bij passages in het veld, bij bochten op de wendakker en onregelmatig gevormde velden. Zo worden de materiaalkosten voor uw bewerkingen verlaagd doordat dubbel aanbrengen van zaad en kunstmest wordt voorkomen.



» FEITEN

- ▶ Verschillende signaalnauwkeurigheden verkrijgbaar (EGNOS, S-TECH 1,2,3 en S-TECH RTK+-signalen)
- ▶ Optioneel uiterst nauwkeurig RTK+-signaal met nauwkeurighedsniveaus in de buurt van 1,5 cm
- ▶ RTK Fill overbruggt RTK+-signaalverliezen van maximaal 20 minuten
- ▶ Infomat 1200-monitor met touchscreen
- ▶ Compatibel met ISOBUS II en ISOBUS III
- ▶ S-GUIDE is een geïntegreerd automatisch stuursysteem
- ▶ S-TECH Precision Farming: volledig automatisch keren met S-GUIDE en S-TURN II

TECHNOLOGIE OM U AAN DE **TOP** TE HOUDEN IN UW WERK

S-FLEET-telematica-oplossingen

Met S-FLEET kunt u uw boerderij, machinepark en gegevens op afstand bewaken en beheren, en op die manier uw prestaties, productiviteit en flexibiliteit optimaliseren. Geef uw machines efficiënt weer met weinig tot geen stilstandtijd. Met alle informatie onder uw vingertoppen kunt u uw bedrijf altijd en overal succesvol beheren!

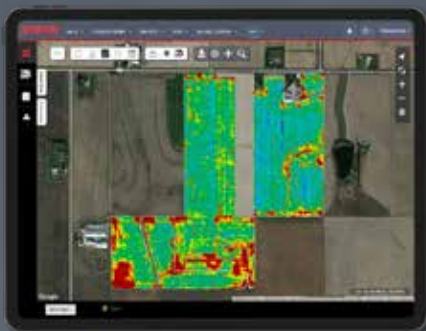

Houd uw boerderij in de gaten
Gewas- en weerbewaking
Bedieningsregeling in realtime



Houd uw machinepark in de gaten
Bewaken en volgen van uw machine
Actuele mededelingen



Houd uw gegevens in de gaten
Gegevens delen
Verbinding maken met derden

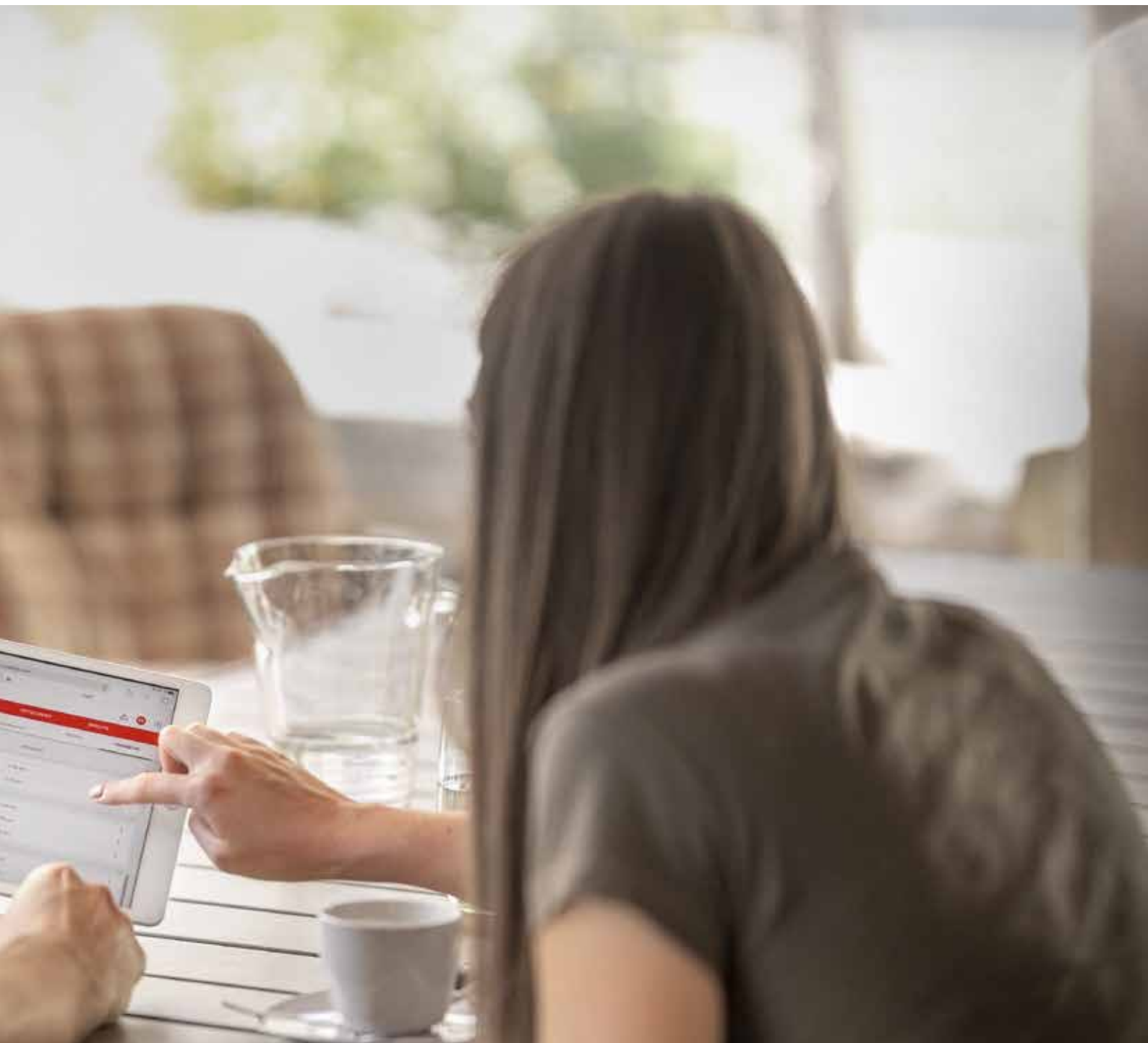

Houd alles in de gaten

Download de S-FLEET-app en houd uw werkzaamheden in het oog, wanneer dan ook, waar u ook bent!



Eén plek om al uw tractoren en uw uitrusting en apparatuur te beheren.



» FEITEN

- ▶ S-FLEET-telematicaoplossingen voor maximale productiviteit
- ▶ Gebruikersvriendelijke interface
- ▶ Tijdbesparend management
- ▶ Gegevensweergave verbetert de besluitvorming
- ▶ Effectief in realtime de locatie van uw machines volgen en de machineparameters weergeven
- ▶ mySTEYR is uw bestemming voor STEYR-productondersteuning
- ▶ Oplossingen voor gemengde machineparken - DataConnect

WE ZIJN ER ALTIJD VOOR U

Premium tractoren verdienen premium zorg. Wat u ook nodig hebt of zou kunnen hebben. STEYR-producten en -diensten zijn 24/7 beschikbaar en werkzaam. Nu en altijd.

STEYR-ONDERDELEN

KWALITEIT TOT OP HET KLEINSTE DETAIL. ORIGINELE STEYR-ONDERDELEN

Onze gecertificeerde Originele onderdelen zijn volgens de exacte specificaties van onze ingenieurs voor uw STEYR-tractor ontworpen en worden onderworpen aan de strengste kwaliteitstests voor conformiteit, robuustheid, veiligheid en duurzaamheid. Ze gaan langer mee en presteren beter. Op de lange termijn. We werken nauw samen met onze STEYR-dealers om beschikbaarheid en snelle leveringen te garanderen, zodat langdurige stilstand u bespaard blijft.

HET WAARDE-ALTERNATIEF. STEYR REMAN-ONDERDELEN

STEYR REMAN-onderdelen zijn het resultaat van een grondig industrieel proces bestaande uit demontage, reiniging, behandeling en hermontage, wat uiteindelijk garant staat voor 100% betrouwbaarheid. Daarom krijgen ze ook 12 maanden garantie en besparen ze u tot 30% ten opzichte van nieuwe onderdelen. En ze zijn milieuvriendelijk.

UPGRADE UW TRACTOR. STEYR-ACCESSOIRES

Met onze accessoires en kits kunt u uw STEYR-tractor verbeteren en aanpassen aan uw eigen vereisten - voeg een brandstofvoorverwarming, extra koplampen, camera's aan de achterkant, bedieningseenheden en nog veel meer toe voor een exclusief en efficiënt resultaat.



STEYR-SERVICES

TECHNISCHE ONDERSTEUNING

Experts van de STEYR-service staan voor u klaar om met hun kennis van STEYR-apparatuur snelle en efficiënte oplossingen te bieden, of u nu op het land bent, bij uw dealer of contact op hebt genomen via een speciale hulplijn van de klantenservice.

///S-TECH PROTECT

S-TECH PROTECT is het complete pakket dat het allerbeste van de STEYR-services op de werkplaats, op het land en op afstand bij elkaar brengt voor een maximale uptime van de apparatuur. Met S-TECH PROTECT kunt u uw 5-jarige verlengde garantie upgraden naar het volgende niveau van verbinding, operationele veiligheid en kostenbeheersing, en genieten van de realtime services van S-TECH Connect met diagnostische tools op afstand, 24/7 Premium Service, professionele jaarlijkse inspectie en zelfs gratis training.

///PREMIUM SERVICE

Bij STEYR bieden we PREMIUM SERVICE en onze klantondersteuning is 24/7 actief, wat u ook nodig hebt. Bel ons op 080078397000 – dit is een gratis nummer. We werken nauw samen met het dealernetwerk van STEYR en bieden een klantenservice van hoog niveau. Bovendien bieden we snelle feedback in geval van vragen, uiteenlopend van algemene informatie tot serviceondersteuning, om eventuele stilstandtijd te reduceren.

///STEYR PROTECT

STEYR PROTECT is het verlengde fabrieksgarantieprogramma dat is ontwikkeld om uw investering te beschermen tegen onvoorziene kosten of stilstandtijd van machines. STEYR PROTECT is een verlenging van de standaard fabrieksgarantie (eerste jaar) ontworpen om u te ondersteunen met:

- Fabrieksgarantie
- Best mogelijke dekking
- Optimalisering van totale eigendomskosten
- Meer rentabiliteit
- Hogere restwaarde
- Overdraagbaar binnen de markt

SPECIFICATIES

MODEL		6200 ABSOLUT CVT		6220 ABSOLUT CVT		6240 ABSOLUT CVT		6260 ABSOLUT CVT		6280 ABSOLUT CVT	
TRANSMISSIE											
S-Control™ CVT Continu variabele transmissie Rijnsnelheid* 0-50 km/u of 0-40 km/u ECO		•		•		•		•		•	
MOTOR											
Common-rail-dieselmotor met HI-eSCR2-technologie, 24 kleppen, turbocompressor en intercooler, voldoet aan emissionormen van Fase V Aantal cilinders / capaciteit [cm³]		6/6.728		6/6.728		6/6.728		6/6.728		6/6.728	
Max. motorvermogen ECE R120 ¹⁾ [kW/pk]	Nominaal motorvermogen ECE R120 ¹⁾ [kW/pk]	147/200	132/180	162/220	147/200	176/239	162/220	191/260	176/239	205/281	191/260
Max. motorvermogen ECE R120 ¹⁾ PowerPlus ²⁾ [kW/pk]	Nominaal motorvermogen ECE R120 ¹⁾ PowerPlus ²⁾ [kW/pk]	165/224	161/218	180/245	176/239	191/260	187/254	199/271	191/260	222/302	207/281
Motortoerental bij max. motorvermogen [rpm]	Nominaal motortoerental [rpm]	1.800	2.200	1.800	2.200	1.800	2.200	1.800	2.200	1.800	2.200
Brandstoftank Diesel standaard (optioneel) / AdBlue® [l]		383 (470) / 54		383 (470) / 54		383 (470) / 54		383 (470) / 54		383 (470) / 54	
AFTAKAS Schakelbaar met progressieve elektrohydraulische inschakeling met optioneel aftakasmanagement											
Aftakastoerental [rpm] 540E / 1.000 1.000 / 1.000E 540 / 540E / 1.000 / 1.000E		• • •		• • •		• • •		• • •		• • •	
Motortoerental [rpm] 1.568 / 1.893 1.893 / 1.700 1.931 / 1.598 / 1.912 / 1.583		• • •		• • •		• • •		• • •		• • •	
Type aftakas		1 3/8" 21 spiebanen / 1 3/8" 6 spiebanen / 1 3/4" 20 spiebanen									
Frontaftakas 1000 bij 1900 motortoeren [rpm]		•		•		•		•		•	
HYDRAULISCH SYSTEEM											
EHR-hefbediening met dynamische trillingsdemping Ride Control (Schommeldemping)		•		•		•		•		•	
Max. toevoersnelheid pomp met druk/volumeregeling, lastmeting	150 l/min	•		•		•		•		•	
	170 l/min	–		•		•		•		•	
Max. bedrijfsdruk [bar]		215		215		215		215		215	
Max. hefvermogen [kg]		10.464		10.464		10.464		10.464		10.464	
Regelventielen	achter, max. 5 elektrisch, instelbaar	•		•		•		•		•	
	midden, max. 3 elektrisch	•		•		•		•		•	
Hydraulische hefinrichting Cat. III met trekhaak achter met hoge snelheid		•		•		•		•		•	
Geïntegreerde frontheffinrichting* max. hefvermogen [kg]		5.812		5.812		5.812		5.812		5.812	

MODEL		6200 ABSOLUT CVT	6220 ABSOLUT CVT	6240 ABSOLUT CVT	6260 ABSOLUT CVT	6280 ABSOLUT CVT
AANDRIJVING OP ALLE WIELEN						
Inschakeling elektrohydraulisch met tractieregeling		•	•	•	•	•
VOORASSTURING						
Geveerde vooras		•	•	•	•	•
Stuursysteem Hydraulisch, lastdetectiesysteem		•	•	•	•	•
Stuurwiel Hoogte- en kantelverstelling		•	•	•	•	•
Stuurhoek Sporbreedte ³⁾ 1.829 mm [°]		55	55	55	55	55
Min. draaistraal Sporbreedte ³⁾ 1.829 mm [m]		6,1	6,1	6,1	6,1	6,1
REMMEN						
Natte dubbele schijfremmen, hydraulisch geactiveerd		•	•	•	•	•
4-wielremsysteem met Opti-Stop		•	•	•	•	•
Luchtdrukremsysteem met twee leidingen		•	•	•	•	•
Gepatenteerd S-BRAKE-aanhangerremsysteem		•	•	•	•	•
WIELEN						
Max. bandenmaat ⁴⁾	Voor	600/60 R30	600/60 R30	600/60 R30	600/60 R30	600/70 R30
	Achter	650/65 R42	650/65 R42	710/70 R42	710/70 R42	710/70 R42
GEWICHT						
Transportgewicht bij benadering standaard / geveerde vooras ¹⁾ [kg]		6.625 / 9.550	6.625 / 9.550	6.625 / 9.550	6.625 / 9.550	6.625 / 9.550
Toelaatbaar totaalgewicht [kg]		14.400	14.400	15.000	15.000	15.000
AFMETINGEN³⁾						
Max. lengte [mm]		5.467				
Spatbord zonder verbreding / Spatbord brede verbreding [mm]		2.360 / 2.750				
Totale hoogte [mm]		3.068				
Wielbasis [mm]		2.884				
Min. – max. spoorbreedte voor [mm]		1.538 – 2.260				
Min. – max. spoorbreedte achter met flensas [mm]		1.530 – 2.230				
Min. – max. spoorbreedte achter met verstelbare verlengde as [mm]		1.840 – 2.374				

• Standaard • Optioneel – Niet leverbaar

* Afhankelijk van landspecifieke wettelijke vereisten en specificaties

¹⁾ ECE R120 voldoet aan ISO 14396 en 97/68/EG

²⁾ PowerPlus is verkrijgbaar op basis van gedefinieerde vereisten voor transportwerkzaamheden en werkzaamheden met de aftakas

³⁾ Met standaardbanden

⁴⁾ Andere banden zijn op verzoek verkrijgbaar als speciale uitrusting (oftewel onder bijbetaling)

Je rijdt beter als je veilig bent. Lees voor gebruik van dit voertuig de Gebruikershandleiding en maak uzelf bekend met het gebruik van ieder bedieningselement. Let op de inhoud van de instructieplaatjes en gebruik de veiligheidsinrichtingen voor uw eigen veiligheid. Deze brochure is bedoeld voor internationaal gebruik. De beschikbaarheid van een aantal modellen en van standaard- en speciale apparatuur kan per land verschillen.



STEYR behoudt zich het recht voor op elk gewenst moment het ontwerp en de technische uitvoering zonder voorafgaande kennisgeving te wijzigen, zonder dat STEYR daardoor gehouden is deze wijzigingen door te voeren op reeds verkochte eenheden.

Details, beschrijvingen en beeldmateriaal zijn een weergave van de huidige status ten tijde van publicatie, maar kunnen op elk gewenst moment, zonder voorafgaande kennisgeving worden gewijzigd. Op beeldmateriaal kunnen bepaalde nationale uitvoeringen, artikelen of speciale apparatuur, evenals onvolledige standaarduitvoeringen worden weergegeven.

TP01 / SM / 04.23 / Gedrukt in Oostenrijk – Cod. n. 23S0001NLO
www.steyr-traktoren.com

steyr-traktoren.com



STEYR
TRAKTOREN