

---

## Norme di sicurezza

### Norme di sicurezza generali

Prestare attenzione durante il funzionamento della macchina in pendenza. Attrezzature alzate, serbatoi pieni e altri carichi tendono a far spostare il baricentro della macchina. La macchina potrebbe rovesciarsi o ribaltarsi quando giunge in prossimità di fossi, argini o terrapieni, oppure quando procede su superfici irregolari.

Oltre l'operatore nessun altro è autorizzato a viaggiare sulla macchina.

Non azionare mai la macchina in stato di ebbrezza, sotto effetto di sostanze stupefacenti o in altre condizioni di alterazione.

Durante operazioni di scavo o mentre si utilizzano attrezzature per la penetrazione nel terreno, fare attenzione alla presenza di cavi interrati. Chiamare gli enti di servizi pubblici locali per avere indicazioni sulla posizione delle linee.

Prestare attenzione alle linee elettriche aeree ed agli ostacoli sovrastanti. Nel caso di cavi dell'alta tensione è necessario mantenersi ad una considerevole distanza di sicurezza.

L'olio idraulico o il gasolio che fuoriesce sotto pressione può penetrare sottopelle, causando gravi ferite o infezioni.

- NON controllare l'eventuale presenza di perdite con le mani. Utilizzare un pezzo di carta o di cartone.
- Spegnere il motore, estrarre la chiave e scaricare la pressione prima di collegare o scollegare le tubazioni di liquido.
- Accertarsi che tutti i componenti siano in buone condizioni. Serrare tutti i raccordi prima di avviare il motore o pressurizzare l'impianto.
- In caso di penetrazione nella pelle di fluido idraulico o gasolio, rivolgersi immediatamente a un medico.
- Il contatto continuo e prolungato con fluido idraulico può causare tumori cutanei. Evitare pertanto di stare a lungo a contatto con olio motore esausto e lavare immediatamente la pelle con acqua e sapone.

Tenersi a distanza da tutte le parti mobili. Non indossare indumenti, articoli di gioielleria o altri capi o articoli slacciati o penzolanti, che potrebbero impigliarsi nelle leve o nelle parti in movimento.

Indossare dispositivi di protezione quando richiesto.

NON tentare di rimuovere materiale da una parte qualsiasi della macchina mentre è in funzione o con i componenti in movimento.

Prima di azionare la macchina, accertarsi che tutte le protezioni e i ripari siano in buone condizioni e correttamente montati. Non adoperare mai la macchina con ripari o pro-

tezioni rimossi. Prima di azionare la macchina, chiudere sempre gli sportelli di accesso o i pannelli.

Gradini, scalette, passaggi e piattaforme sporchi o scivolosi possono provocare cadute. Tenere queste superfici pulite e libere da fango e detriti.

Le persone o gli animali eventualmente presenti nell'area di lavoro della macchina potrebbero venire urtati o schiacciati dalla macchina o dall'attrezzatura. NON consentire ad alcuno di entrare nell'area di lavoro della macchina.

Attrezzature o carichi in posizione sollevata possono abbassarsi o cadere improvvisamente, schiacciando chi dovesse eventualmente trovarsi al di sotto di essi. Non consentire mai ad alcuno di portarsi al di sotto dell'area di manovra di attrezzature in posizione sollevata durante il lavoro.

Per evitare un accumulo dannoso di gas di scarico non azionare mai il motore in ambienti chiusi.

Prima di avviare la macchina, assicurarsi che tutti i comandi siano in posizione di folle o di blocco di stazionamento.

Avviare il motore solo stando seduti al posto di guida. Se l'interruttore di sicurezza per l'avviamento viene escluso, il motore può essere messo in moto con la marcia innestata. Non collegare o cortocircuitare i morsetti sull'elettrovalvola del motorino di avviamento. Collegare i ponticelli come descritto nel presente manuale. L'avviamento a marcia inserita può causare lesioni gravi o mortali.

Mantenere sempre puliti finestrini, specchietti, tutte le luci, il simbolo di veicolo lento, Slow Moving Vehicle (SMV) e il simbolo di identificazione della velocità, Speed Identification Symbol (SIS) per fornire la migliore visibilità possibile mentre la macchina è in funzione.

Azionare i comandi solo quando seduti al posto di guida, ad eccezione dei comandi espressamente destinati all'utilizzo da altre postazioni.

Non eseguire regolazioni (per esempio del sedile, del volante, delle luci o degli specchietti) con la macchina in movimento. Accertarsi che tutti i dispositivi di regolazione siano bloccati prima dell'uso. Controllare il serraggio delle viti di fissaggio e il corretto funzionamento dei comandi per la regolazione. Il montaggio e/o la riparazione del sedile devono essere eseguiti esclusivamente da personale qualificato.

Le modifiche apportate a questa macchina potrebbero aumentare la probabilità di accumuli di detriti che non sarebbero altrimenti presenti. Le modifiche includono attrezzatura montata sul telaio, piastre, schermi o altre attrezzature postvendita. Gli operatori che lavorano su macchine modificate devono verificare la presenza di

eventuali accumuli di detriti e/o materiale. devono inoltre verificare la pulizia globale della macchina.

Le macchine modificate richiedono controlli supplementari più frequenti oltre alla pulizia della macchina durante l'uso. La macchina potrebbe necessitare di controlli e pulizia più volte al giorno durante l'utilizzo. Gli operatori devono conoscere l'ambiente nonché le condizioni di lavoro. Gli operatori devono garantire il mantenimento della macchina durante l'utilizzo. Prestare particolare attenzione alle seguenti aree:

- All'interno e attorno al vano motore
- Componenti scarico
- Componenti mobili e rotanti della macchina

Gli operatori che adoperano la macchina per usi atipici o in condizioni atipiche devono verificare l'accumulo di detriti organici e/o materiali nonché la pulizia globale della macchina. Prestare particolare attenzione alle zone in cui potrebbero essere presenti accumuli o in cui potrebbero formarsi.

Le macchine che operano in condizioni atipiche, o che sono utilizzate per scopi non comuni, richiedono controlli supplementari più frequenti oltre alla pulizia della macchina durante l'uso. La macchina potrebbe necessitare di controlli e pulizia più volte al giorno durante l'utilizzo. Gli operatori devono conoscere l'ambiente nonché le condizioni di lavoro. Gli operatori devono garantire il mantenimento della macchina durante l'utilizzo. Prestare particolare attenzione alle seguenti aree:

- All'interno e attorno al vano motore
- Componenti scarico

## Misure di sicurezza generali per la manutenzione

tenere pulita e asciutta l'area dedicata alla manutenzione della macchina. Pulire gli eventuali versamenti di fluidi.

Eeguire la manutenzione della macchina su una superficie solida e piana.

Montare le protezioni e i ripari dopo aver eseguito interventi di manutenzione sulla macchina.

Chiudere tutte le porte e gli sportelli di accesso e rimontare i pannelli dopo essere intervenuti sulla macchina.

Non tentare di pulire, lubrificare, eliminare ostruzioni o effettuare regolazioni sulla macchina in movimento o con il motore acceso.

Prima di azionare la macchina, accertarsi sempre che l'area di lavoro sia sgombra da attrezzi, oggetti e da persone o animali.

I cilindri idraulici non supportati possono perdere pressione e lasciar cadere l'attrezzatura, con conseguente pericolo di schiacciamento. Se non saldamente supportata,

- Componenti mobili e rotanti della macchina

Prima di lasciare la macchina, procedere come segue:

1. Parcheggiare la macchina su una superficie solida e piana.
2. portare tutti i comandi in posizione di folle o di blocco di stazionamento.
3. Innestare il freno di stazionamento. Utilizzare dei cunei d'arresto se necessario.
4. Abbassare tutte le attrezzature idrauliche — Attrezzi, testata, ecc.
5. Spegnerne il motore ed estrarre la chiave.

Quando, a causa di circostanze eccezionali, si potrebbe decidere di mantenere il motore in funzione dopo aver lasciato la postazione dell'operatore, adottare le seguenti precauzioni:

1. Portare il motore al regime di minimo basso.
2. Disinserire tutti i sistemi di trasmissione.

### **AVVERTENZA**

**Alcuni componenti potrebbero continuare a funzionare lentamente dopo il disinserimento dei sistemi di trasmissione.**

**Accertarsi che tutti i sistemi di comando siano completamente disinseriti.**

**La mancata osservanza di tali indicazioni potrebbe causare infortuni gravi o mortali.**

W0113A

Portare il cambio in folle.

4. Inserire il freno di stazionamento.

non lasciare l'attrezzatura in posizione sollevata quando è parcheggiata o durante gli interventi di manutenzione.

Sollevare con un martinetto o alzare la macchina solo nei punti indicati nel presente manuale.

Procedure di traino improprie possono essere causa di incidenti. Per il traino di una macchina fuori servizio, seguire la procedura descritta nel presente manuale. Utilizzare esclusivamente barre di traino rigide.

Spegnerne il motore, estrarre la chiave e scaricare la pressione prima di collegare o scollegare le tubazioni di liquido.

Spegnerne il motore ed estrarre la chiave prima di attaccare o staccare i collegamenti elettrici.

Se si tolgono troppo rapidamente i tappi dell'impianto di raffreddamento vi è il pericolo di ustionarsi. Gli impianti di raffreddamento funzionano sotto pressione. La rimozione del tappo quando l'impianto è caldo può provocare la fuoriuscita di liquido di raffreddamento bollente. Far

raffreddare l'impianto prima di rimuovere il tappo. Per rimuovere il tappo, ruotarlo lentamente per far fuoriuscire la pressione prima di svitarlo completamente.

Sostituire eventuali tubi, tubi flessibili, cablaggio elettrico, ecc. danneggiati o usurati.

Durante il funzionamento il motore, il cambio, i componenti dello scarico e le tubazioni idrauliche possono riscaldarsi. Fare attenzione durante gli interventi di manutenzione di tali componenti. Far raffreddare le superfici prima di maneggiare o scollegare i componenti caldi. Indossare dispositivi di protezione quando richiesto.

Durante la saldatura seguire le istruzioni indicate nel presente manuale. Scollegare sempre la batteria prima di eseguire saldature sulla macchina. Lavare sempre le mani dopo aver maneggiato i componenti della batteria.

### **Ruote e pneumatici**

Assicurarsi che gli pneumatici siano gonfiati correttamente. Non superare il carico o la pressione consigliati. Seguire le istruzioni presenti nel manuale per il gonfiaggio appropriato degli pneumatici.

Le ruote sono molto pesanti. Maneggiare gli pneumatici senza l'attrezzatura idonea può causare infortuni gravi o mortali.

Non eseguire mai interventi di saldatura su una ruota con uno pneumatico montato. Rimuovere sempre completamente lo pneumatico dalla ruota prima di eseguire la saldatura.

Rivolgersi sempre a un'officina specializzata per la manutenzione di pneumatici e ruote. Se uno pneumatico è completamente sgonfio, portare lo pneumatico e la ruota in un'officina o dal concessionario per la manutenzione. Lo scoppio o il distacco esplosivo di pneumatici può causare gravi infortuni.

### **Misure di sicurezza per la guida su strade pubbliche e il trasporto in generale**

Osservare tutte le leggi e le normative localmente vigenti.

Utilizzare luci rispondenti alle normative localmente in vigore.

Assicurarsi che il simbolo SMV e il simbolo di identificazione della velocità, Speed Identification Symbol (SIS) siano visibili.

Assicurarsi che il fermo del pedale del freno sia innestato. Bloccare i pedali dei freni insieme durante la marcia su strada.

Utilizzare catene di sicurezza per attrezzature trainate, se fornite con la macchina o l'attrezzatura.

Sollevarre gli attrezzi e gli altri accessori di quanto basta a impedirne il contatto accidentale con il manto stradale.

Non salire sulla macchina. Non utilizzare l'apparecchio isolato come scala o piattaforma per lavori in altezza. Utilizzare mezzi appropriati secondo le norme di sicurezza nazionali/locali (ad esempio, una piattaforma mobile individuale, ecc.) per accedere alle aree della macchina non raggiungibili dal livello del suolo.

Usare sempre i dispositivi di bloccaggio della macchina per evitare i movimenti involontari della macchina stessa (montata o trainata) o di suoi componenti che potrebbero verificarsi durante la circolazione su strada o l'assistenza (apertura, fuoriuscita, altro). Leggere e seguire tutte le istruzioni correlate presenti nel manuale fornito dal produttore della macchina.

NON eseguire procedure di saldatura su una ruota o su un cerchione finché lo pneumatico non è completamente rimosso. I pneumatici gonfi potrebbero originare una miscela esplosiva di aria e gas che verrebbe innescata dalle alte temperature sviluppate dalle saldature eseguite su ruote o cerchi. Questa situazione di rischio PERMANE anche nel caso in cui si faccia fuoriuscire l'aria dal pneumatico o lo si scaldi dal cerchio (rottura del tallone). Questa situazione può verificarsi sia a pneumatici gonfi che sgonfi. Prima di eseguire saldature sulla ruota o sul cerchio, il pneumatico DEVE essere completamente rimosso dalla ruota o dal cerchio.

Installare pedane per steli, tappetini per stoppie o altri dispositivi per prevenire danni ai pneumatici quando:

- si lavora su campi coltivati con stoppie grezze
- su lavora su campi coltivati in condizioni di siccità, quando le stoppie sono più dure e resistenti

Durante il trasporto dell'attrezzatura o della macchina su un rimorchio, accertarsi che siano correttamente fissate. Accertarsi che i simboli SMV e SIS sull'attrezzatura o sulla macchina siano coperti durante il trasporto su un rimorchio.

Fare attenzione a strutture e cavi elettrici sospesi e accertarsi che la macchina e/o l'attrezzatura possa passarvi sotto senza pericolo.

La velocità di avanzamento deve essere tale da assicurare il completo controllo e la completa stabilità della macchina in qualsiasi momento.

Rallentare e segnalare prima di svoltare.

Accostare per lasciare passare le macchine che hanno un'andatura più veloce.

Seguire le corrette procedure di traino per le attrezzature provviste o sprovviste di freni propri.

Utilizzare sempre l'interruttore principale idraulico per disabilitare i comandi dell'attacco e del distributore ausiliario prima della guida.

Usare sempre i dispositivi di bloccaggio della macchina per evitare i movimenti involontari della macchina stessa (montata o trainata) o di suoi componenti che potrebbero verificarsi durante la circolazione su strada o l'assistenza (apertura, fuoriuscita, altro). Leggere e seguire tutte le istruzioni correlate presenti nel manuale fornito dal produttore della macchina.

## **Prevenzione contro esplosioni e incendi**

Perdite di carburante o di olio o versamenti su superfici calde o componenti elettrici possono causare un incendio.

Materiali di prodotto, sporco, detriti, nidi di uccelli o materiale infiammabile possono prendere fuoco a contatto con le superfici calde.

Tenere sempre un estintore a bordo o in prossimità della macchina.

Assicurarsi che gli estintori siano sottoposti a manutenzione secondo le istruzioni fornite dal produttore.

Rimuovere tutti i rifiuti e i detriti dalla macchina almeno alla fine di ogni giornata, specialmente nei punti in prossimità dei componenti caldi quali il motore, il cambio, lo scarico, la batteria, ecc. Possono essere necessarie operazioni di pulizia più frequenti a seconda delle condizioni e degli ambienti di esercizio.

Rimuovere almeno una volta al giorno l'accumulo di detriti in prossimità di parti mobili quali cuscinetti, pulegge, cin-

ghie, ingranaggi, ventole di pulizia, ecc. Possono essere necessarie operazioni di pulizia più frequenti a seconda delle condizioni e degli ambienti di esercizio.

Ispezionare l'impianto elettrico per verificare che i collegamenti non siano allentati o che l'isolamento non sia logorato. Riparare o sostituire le parti allentate o danneggiate.

Non conservare stracci imbevuti di olio o altro materiale infiammabile sulla macchina.

Non saldare o tagliare con la fiamma ossidrica parti contenenti materiali infiammabili. Pulire accuratamente gli elementi con solventi non infiammabili prima di eseguire saldature o tagli a fiamma.

Non esporre la macchina a fiamme, materiali bruciati o esplosivi.

Ricercare immediatamente l'origine e la causa di eventuali odori insoliti che si sprigionano durante il funzionamento della macchina.

## **Misure di sicurezza generali per la batteria**

Indossare sempre una protezione per gli occhi durante gli interventi sulle batterie.

Non produrre scintille o utilizzare fiamme vive in prossimità della batteria.

Ventilare l'area durante la ricarica o l'uso di una batteria in un ambiente chiuso.

Scollegare il polo negativo (-) per primo e ricollegarlo per ultimo.

Durante operazioni di saldatura sulla macchina, scollegare entrambi i morsetti della batteria.

Non saldare, molare o fumare in prossimità della batteria.

In caso di utilizzo di batterie ausiliarie o di collegamento di ponticelli per avviare il motore, utilizzare la procedura indicata nel manuale d'istruzioni. Non mettere in corto i poli della batteria.

Seguire le istruzioni del produttore per la conservazione e il maneggiamento delle batterie.

I morsetti e i poli della batteria, oltre che gli accessori correlati, possono contenere piombo o composti del piombo. Lavarsi le mani dopo averli maneggiati.

L'acido della batteria può causare ustioni. Le batterie contengono acido solforico. Evitare il contatto con pelle, occhi o indumenti. Come intervenire in caso di contatto esterno: sciacquare con abbondante acqua pulita. Antidoto (occhi): Sciacquare con acqua per 15 minuti e consultare immediatamente un medico. Come intervenire in caso di ingestione: Bere molta acqua o latte. Non indurre il vomito. Rivolgersi immediatamente a un medico.

Tenere le batterie lontane dalla portata dei bambini e di altre persone non autorizzate.

## **Sicurezza del sedile passeggero**

Uso su strade pubbliche:

- Il sedile passeggero può essere utilizzato per brevi periodi e per il trasporto occasionale di una sola persona dall'azienda al campo.

Uso sul campo:

- È consentito utilizzare il sedile passeggero per una sola persona, quando si addestra un nuovo operatore o quando un tecnico addetto alla manutenzione esegue la diagnosi di un problema meccanico.

Se il sedile passeggero è occupato, adottare le seguenti precauzioni:

- Azionare il trattore solo a basse velocità e su un terreno pianeggiante.
- Evitare avviamenti e fermate rapidi.
- Evitare svolte improvvise.
- Allacciare sempre le cinture di sicurezza e regolarle correttamente.
- Tenere sempre chiuse le porte della cabina.

### **Sistema di rilevazione presenza operatore**

La macchina è dotata di un sistema di rilevazione presenza operatore per evitare l'utilizzo di alcune funzioni quando l'operatore non è seduto.

Mai scollegare o escludere il sistema di rilevamento presenza dell'operatore.

Se il sistema di rilevamento presenza dell'operatore è guasto, ripararlo.

### **PRESA DI FORZA (PDF)**

Il macchinario azionato dalla PDF può causare lesioni gravi o mortali. Prima di intervenire sull'albero PDF o nelle sue vicinanze, o prima di eseguire operazioni di manutenzione o di pulizia sulla macchina azionata dalla PDF, portare la leva PDF nella posizione di disinnesto, arrestare il motore ed estrarre la chiave.

Onde evitare infortuni gravi o mortali all'operatore o alle persone nelle vicinanze, installare una protezione ogni volta che è in funzione la Pdf.

Durante le attività con l'uso della PDF a veicolo fermo, tenersi a debita distanza da tutte le parti mobili e assicurarsi che le protezioni adeguate siano montate correttamente.

### **Catarifrangenti e spie luminose**

Utilizzare i lampeggiatori di emergenza color ambra durante l'azionamento dell'attrezzatura su strade pubbliche.

### **Cinture di sicurezza**

Allacciare sempre le cinture di sicurezza.

Ispezione e manutenzione delle cinture di sicurezza:

- Mantenere le cinture di sicurezza in buone condizioni.
- Tenere i bordi affilati e gli oggetti che possono causare danni lontano dalle cinghie.
- Controllare periodicamente che le cinture, le fibbie, i riavvolgitori, le cinghie, i dispositivi per l'eliminazione del gioco e i bulloni di fissaggio non siano danneggiati e usurati.
- Sostituire tutte le parti danneggiate o usurate.

- Sostituire le cinture che presentano tagli o sfrangiature tali da indebolirle.
- Controllare le condizioni di serraggio dei bulloni di fissaggio della staffa al sedile e di montaggio della cintura.
- Se la cintura è collegata al sedile, accertarsi che quest'ultimo e le relative staffe siano ben fissati.
- Mantenere pulite e asciutte le cinture.
- Pulire le cinture solamente con una soluzione di acqua calda e sapone.
- Non utilizzare candeggina o tinture, per non indebolirle.

### **Struttura di protezione dell'operatore**

La macchina è dotata di una struttura di protezione dell'operatore che può essere: una struttura di protezione antiribaltamento (ROPS), una struttura di protezione contro la caduta di oggetti (FOPS) o una cabina dotata di struttura ROPS. La struttura ROPS può essere un telaio cabina o una struttura a due o quattro montanti utilizzata per la protezione dell'operatore e per ridurre al minimo la possibilità di lesioni gravi. Fanno parte della struttura ROPS anche i supporti e gli elementi di fissaggio che la assicurano alla macchina.

La struttura di protezione è un componente di sicurezza speciale della macchina.

NON collegare alcun dispositivo alla struttura di protezione a scopo di traino. NON praticare fori sulla struttura di protezione.

La struttura di protezione e gli elementi di interconnessione sono certificati. Eventuali danni, incendi, corrosioni o modifiche indeboliscono la struttura e riducono il livello di protezione. In questo caso, LA STRUTTURA

DI PROTEZIONE DEVE ESSERE SOSTITUITA in modo che possa garantire la stessa protezione di una struttura nuova. Per l'ispezione e la sostituzione della struttura di protezione, rivolgersi al concessionario.

A seguito di un incidente, un incendio, un rovesciamento o un ribaltamento, È INDISPENSABILE che un tecnico qualificato effettui i seguenti interventi prima di riportare la macchina al funzionamento sul campo o sul sito di lavoro:

- La struttura di protezione DEVE ESSERE SOSTITUITA.
- ISPEZIONARE attentamente il supporto o la sospensione della struttura protettiva, il sedile operatore e le sospensioni, le cinture di sicurezza, i componenti di montaggio e il cablaggio del sistema di protezione operatore per rilevare eventuali guasti.

### **impianto di climatizzazione**

L'impianto di climatizzazione è sottoposto a pressione elevata. Non scollegare alcuna tubazione. La fuoriuscita di fluido ad alta pressione può causare gravi infortuni.

L'impianto di climatizzazione contiene gas nocivi per l'ambiente se rilasciati nell'atmosfera. Non tentare di eseguire interventi di assistenza o riparazione su questo impianto.

### **Dispositivi di Protezione Individuali (DPI)**

Indossare Dispositivi di Protezione Individuali (DPI) come elmetti, occhiali protettivi, guanti per lavori pesanti, cuffie di protezione, indumenti protettivi, ecc.

### **Cartello "Non mettere in funzione"**

Prima di iniziare la manutenzione della macchina, apporre un cartello di avvertenza "Non mettere in funzione" su un'area visibile della macchina.

### **Sostanze chimiche pericolose**

L'esposizione o il contatto con sostanze chimiche tossiche o pericolose può essere causa di gravi danni personali. I fluidi, i lubrificanti, le vernici, gli adesivi, i liquidi di raffreddamento e gli altri prodotti chimici utilizzati sulla macchina possono risultare pericolosi. Con essi possono venire a contatto, subendone i rispettivi effetti nocivi, sia animali domestici che esseri umani.

Le schede di sicurezza dei materiali (MSDS) forniscono informazioni sulle sostanze chimiche contenute in un prodotto, sui metodi di manipolazione e di conservazione e sulle misure di pronto soccorso da seguire in caso di fuoriuscita accidentale del prodotto. Le schede MSDS sono disponibili presso il concessionario.

Prima di eseguire qualsiasi intervento di manutenzione, consultare le schede di sicurezza dei materiali (MSDS) per ogni singolo lubrificante, liquido, ecc. in uso sulla

- Tutte le parti danneggiate DEVONO ESSERE SOSTITuite.

NON EFFETTUARE SALDATURE, PRATICARE FORI O TENTARE DI RADDRIZZARE O RIPARARE LA STRUTTURA PROTETTIVA. QUALSIASI MODIFICA NE PUÒ RIDURRE L'INTEGRITÀ STRUTTURALE CAUSANDO LESIONI GRAVI O ADDIRITTURA LA MORTE IN CASO DI INCENDI, RIBALTAMENTI, COLLISIONI O INCIDENTI.

Le cinture di sicurezza fanno parte del sistema di protezione personale e devono essere tenute sempre allacciate. La cintura di sicurezza trattiene l'operatore vincolato al sedile, all'interno della struttura di sicurezza del trattore.

Far eseguire interventi di manutenzione, riparazione o ricarica dell'impianto di climatizzazione solo da personale specializzato.

macchina. Queste informazioni indicano i rischi associati e saranno utili per la manutenzione sicura della macchina. Per eseguire gli interventi di manutenzione, attenersi alle informazioni riportate nelle schede di sicurezza dei materiali (MSDS), alle informazioni fornite dal produttore sui contenitori dei prodotti e alle informazioni contenute in questo manuale.

Smaltire tutti i fluidi, i filtri e i contenitori nel rispetto dell'ambiente, rispettando le normative e le leggi in vigore in materia di tutela ambientale. Per le corrette informazioni sullo smaltimento, rivolgersi al centro di raccolta differenziata locale o al concessionario.

Conservare fluidi e filtri in conformità alle normative e alle leggi vigenti. Utilizzare solamente contenitori di tipo appropriato per conservare sostanze chimiche o petrolchimiche.

Tenere le batterie lontane dalla portata dei bambini o di altre persone non autorizzate.

I prodotti chimici applicati richiedono ulteriori precauzioni. Prima di utilizzare prodotti chimici, richiedere le informazioni complete al produttore o al distributore.

## **⚠ Misure di sicurezza in prossimità di servizi di pubblica utilità ⚠**

Durante operazioni di scavo o mentre si utilizzano attrezzature per la penetrazione nel terreno, fare attenzione a cavi interrati e ad altri servizi di pubblica utilità. Contattare le autorità o le aziende di servizi pubblici locali, secondo necessità, per determinare le posizioni dei servizi.

Assicurarsi che la macchina abbia spazio a sufficienza per passare in tutte le direzioni. Prestare particolare attenzione alle linee elettriche aeree e a ostacoli sospesi. Nel caso di cavi dell'alta tensione è necessario mantenersi ad una considerevole distanza di sicurezza. Verificare presso le autorità o gli enti di fornitura competenti che vi siano le necessarie distanze di sicurezza dagli eventuali cavi elettrici dell'alta tensione.

Se necessario, ritrarre o richiudere le attrezzature o i componenti sollevati o estesi. Togliere o abbassare le antenne radio o gli altri accessori analoghi. In caso di

contatto tra la macchina e una fonte di alimentazione, adottare le seguenti precauzioni:

- Arrestare immediatamente la macchina.
- Applicare il freno di stazionamento, arrestare il motore ed estrarre la chiave.
- Verificare se è possibile lasciare in sicurezza la cabina o la posizione in cui ci si trova senza entrare a contatto con le linee elettriche. Ove questo non sia possibile, restare nella posizione in cui ci si trova e chiedere aiuto. Se è possibile abbandonare la posizione attuale senza toccare i cavi, saltare fuori dalla macchina per evitare il contatto contemporaneo tra il terreno e la macchina stessa.
- Non consentire a nessuno di toccare la macchina prima che sia stata interrotta l'alimentazione elettrica lungo le linee.

## **⚠ Sicurezza in caso di temporali ⚠**

Non mettere in funzione la macchina durante un temporale.

Se ci si trova al suolo mentre si abbatte una tempesta elettrica, tenersi a distanza della macchina e dell'attrezzatura. Cercare riparo in una struttura fissa e protetta.

Se si è colti dalla tempesta elettrica mentre ci si trova a bordo della macchina, restare in cabina. Non lasciare la cabina o la piattaforma dell'operatore. Non entrare in contatto con il terreno o con oggetti all'esterno della macchina.

## **⚠ Salita e discesa dalla macchina ⚠**

Salire e scendere dalla macchina solo dagli accessi preposti dotati di maniglie, gradini o scalette.

Non saltare giù dalla macchina.

Assicurarsi che gradini, scalette e piattaforme siano privi di detriti e sostanze estranee. Superfici scivolose possono essere causa di lesioni.

Guardare verso la macchina durante la salita e la discesa.

Mantenere il contatto in tre punti sui gradini, le scalette e gli appigli.

Non salire o scendere mai da una macchina in movimento.

Non utilizzare il volante o altri comandi o accessori come maniglie durante l'accesso o l'uscita dalla cabina o dalla piattaforma dell'operatore.

## **⚠ Operazioni in altezza ⚠**

Nel caso in cui la manutenzione richieda di effettuare operazioni in quota:

- Utilizzare correttamente i gradini, le scale e/o le maniglie presenti.
- Non salire su superfici del trattore non destinate ad essere utilizzate come gradini o piattaforme.
- Se necessario, utilizzare i mezzi appropriati in base alle norme di sicurezza nazionali/locali (ad esempio, una

piattaforma mobile individuale, ecc.) per raggiungere componenti quali specchi, girofari, filtri dell'aria, ricevitori GPS o altri componenti non raggiungibili da terra.

- Non utilizzare mai i gradini, le scale e/o i dispositivi di ritenuta quando il trattore è in movimento.

Non utilizzare il trattore come un sollevatore, una scaletta o una piattaforma per lavorare in altezza.

---

## **⚠ Sollevamento e carichi sospesi ⚠**

Non utilizzare mai benne, forche, ecc o altre attrezzature per sollevamento, movimentazione o scavo per sollevare persone.

Non utilizzare attrezzature in posizione sollevata come piattaforme di lavoro.

Tenere presente l'intero raggio di manovra della macchina e dell'attrezzatura e non consentire ad alcuno di entrare nell'area di lavoro della macchina mentre quest'ultima è in funzione.

Non portarsi né consentire ad alcuno di portarsi al di sotto di attrezzature in posizione sollevata. Attrezzature e/o carichi in posizione sollevata possono abbassarsi o cadere improvvisamente, schiacciando chi dovesse eventualmente trovarsi al di sotto di essi.

Non lasciare le attrezzature in posizione sollevata quando la macchina è parcheggiata o nel corso di interventi di assistenza, a meno che non sia sostenuta da un idoneo supporto di sicurezza. Se lasciati in posizione sollevata

per manutenzione o accesso, i cilindri idraulici devono essere bloccati meccanicamente o sorretti.

Benne caricatore, forche, ecc. o altre attrezzature per sollevamento, movimentazione o scavo e relativo carico modificano il centro di gravità della macchina. Questo può causare il rovesciamento o il ribaltamento della macchina su pendenze o terreni accidentati.

I carichi possono cadere dalla benna caricatore o dall'apparecchiatura di sollevamento e schiacciare l'operatore. Prestare attenzione quando si sollevano carichi. Utilizzare apparecchiature di sollevamento adeguate.

Non sollevare il carico più del necessario. Abbassare il carico durante il trasporto. Ricordarsi di lasciare uno spazio sufficiente da terra e da altri ostacoli.

Le attrezzature ed il relativo carico possono ostacolare la visuale ed essere causa di incidenti. Non lavorare in condizioni di visibilità insufficiente.



## Leva multifunzione

### ⚠ AVVERTENZA

**Parti in movimento!**

**Utilizzare sempre l'interruttore principale idraulico per disabilitare i comandi dell'attacco e del distributore ausiliario prima della guida.**

**La mancata osservanza di tali indicazioni potrebbe causare infortuni gravi o mortali.**

W1587A

### ⚠ AVVERTENZA

**Movimento imprevisto della macchina!**

**Usare sempre i dispositivi di bloccaggio della macchina per evitare i movimenti involontari della macchina stessa (montata o trainata) o di suoi componenti che potrebbero verificarsi durante la circolazione su strada o l'assistenza (apertura, fuoriuscita, altro). Leggere e seguire tutte le istruzioni correlate presenti nel manuale fornito dal produttore della macchina.**

**La mancata osservanza di tali indicazioni potrebbe causare infortuni gravi o mortali.**

W1789A

## Leva multifunzione

La leva multifunzione consente l'azionamento con una sola mano di diverse funzioni del trattore, tutte descritte più dettagliatamente nel corso del manuale.

1. Interruttore navetta trasmissione marcia avanti
2. Interruttore di salita gamme velocità
3. Interruttore per la riduzione della gamma di velocità
4. Interruttore navetta trasmissione indietro
5. Comandi cilindri remoti
6. Interruttori sollevamento/abbassamento attacco
7. Rotella di regolazione della gamma di velocità
8. Svolta a fine campo (se installata)

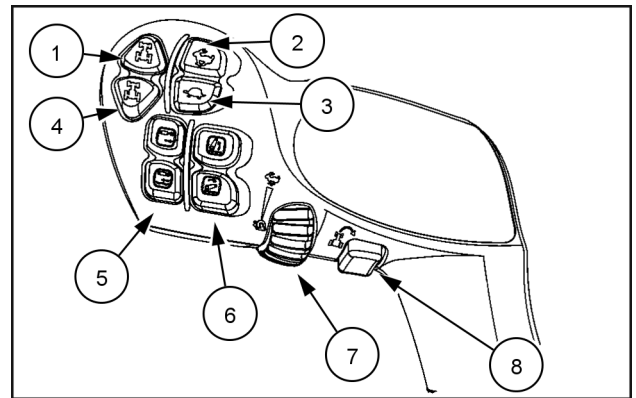

SVIL17TR03619AA 1

## Joystick avanzato (se in dotazione)

### ⚠ AVVERTENZA

#### Parti in movimento!

Utilizzare sempre l'interruttore principale idraulico per disabilitare i comandi dell'attacco e del distributore ausiliario prima della guida.

La mancata osservanza di tali indicazioni potrebbe causare infortuni gravi o mortali.

W1587A

### ⚠ AVVERTENZA

#### Movimento imprevisto della macchina!

Usare sempre i dispositivi di bloccaggio della macchina per evitare i movimenti involontari della macchina stessa (montata o trainata) o di suoi componenti che potrebbero verificarsi durante la circolazione su strada o l'assistenza (apertura, fuoriuscita, altro). Leggere e seguire tutte le istruzioni correlate presenti nel manuale fornito dal produttore della macchina.

La mancata osservanza di tali indicazioni potrebbe causare infortuni gravi o mortali.

W1789A

Il joystick avanzato (se in dotazione) consente di agire con una sola mano su diverse funzioni del trattore, spiegate più dettagliatamente nel presente manuale.

### Funzione interruttore - Joystick per due distributori ausiliari

1. Senza display a colori opzionale: Aziona un servizio idraulico ausiliario tramite relè e distributore supplementare.  
Configurabile in caso di montaggio di un display a colori opzionale.
2. Senza display a colori opzionale: Azionamento di un servizio idraulico ausiliario tramite relè e secondo distributore supplementare  
Configurabile in caso di montaggio di un display a colori opzionale.
3. Inversione senso di marcia
4. Senza display a colori opzionale: commutazione da distributori idraulici ventrali a distributori idraulici posteriori e viceversa  
Configurabile in caso di montaggio di un display a colori opzionale.
5. Interruttore di cambio marcia superiore gamma velocità

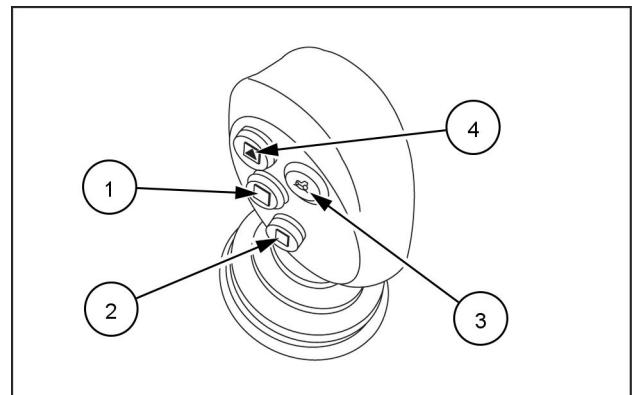

MOIL19TR02366AA 1

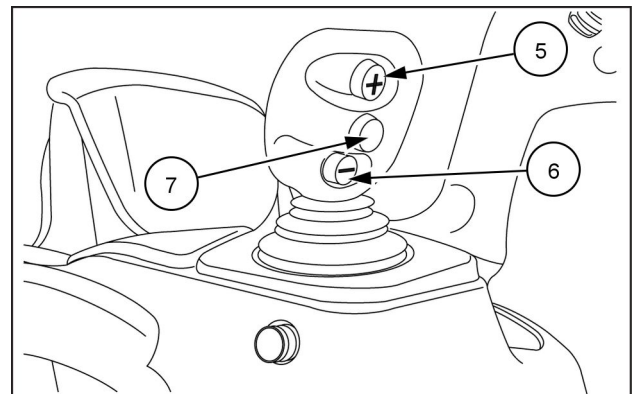

MOIL19TR02353AA 2

6. Interruttore di riduzione gamma velocità
7. Non usato

## Funzione interruttore - Joystick per tre distributori ausiliari

1. Senza display a colori opzionale: Aziona un servizio idraulico ausiliario tramite relè e distributore supplementare.  
Configurabile in caso di montaggio di un display a colori opzionale.
2. Inversione senso di marcia
3. Interruttore di cambio marcia superiore gamma velocità

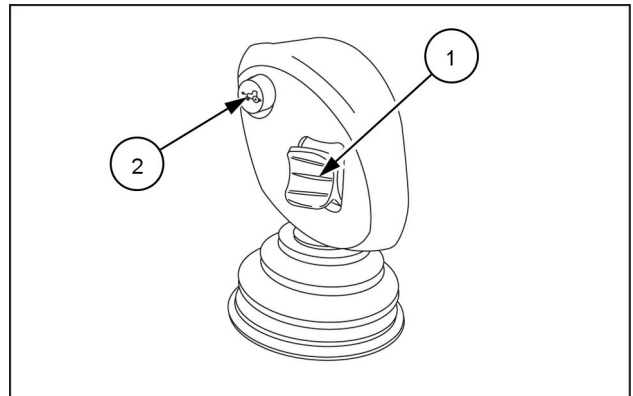

MOIL19TR02377AA 3

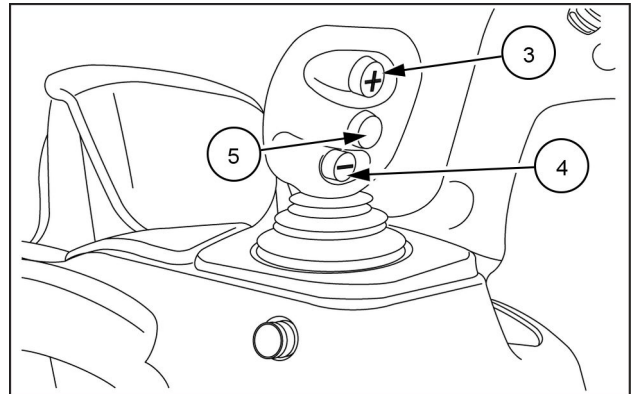

MOIL19TR02353AA 4

4. Interruttore di riduzione gamma velocità
5. Non usato

## Pannello di controllo integrato

### ⚠ AVVERTENZA

**Parti in movimento!**

Utilizzare sempre l'interruttore principale idraulico per disabilitare i comandi dell'attacco e del distributore ausiliario prima della guida.

La mancata osservanza di tali indicazioni potrebbe causare infortuni gravi o mortali.

W1587A

### ⚠ AVVERTENZA

**Movimento imprevisto della macchina!**

Usare sempre i dispositivi di bloccaggio della macchina per evitare i movimenti involontari della macchina stessa (montata o trainata) o di suoi componenti che potrebbero verificarsi durante la circolazione su strada o l'assistenza (apertura, fuoriuscita, altro). Leggere e seguire tutte le istruzioni correlate presenti nel manuale fornito dal produttore della macchina.

La mancata osservanza di tali indicazioni potrebbe causare infortuni gravi o mortali.

W1789A

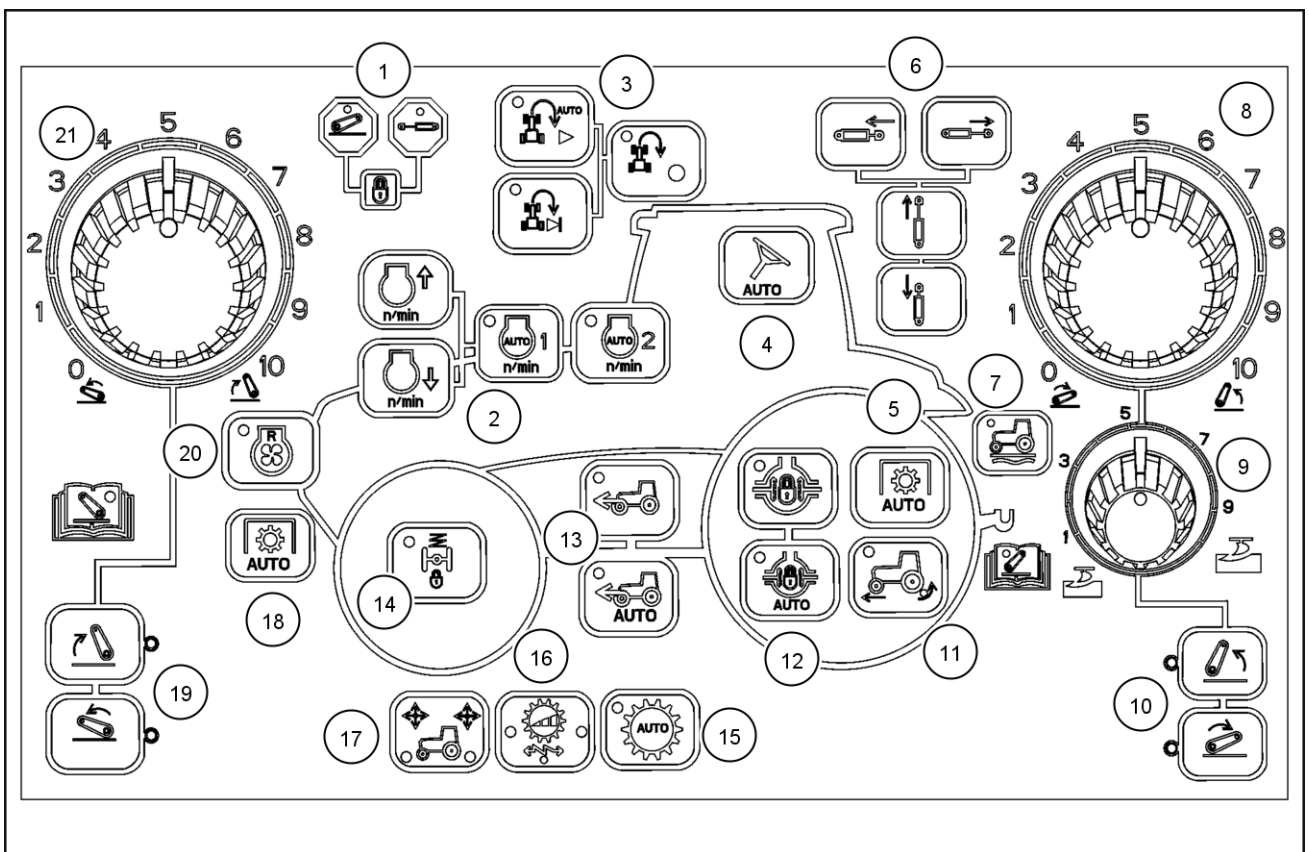

SVIL17TR03697FA 1

Il trattore è dotato di vari comandi elettronici, situati sull'unità bracciolo. Per la spiegazione completa del funzionamento dei singoli interruttori, consultare le rispettive sezioni del presente manuale.

### Console di comando destra

1. Spie luminose di blocco distributori ausiliari elettroidraulici e attacco a tre punti
2. Impostazioni regime motore costante, Constant Engine Speed (CES)
3. Funzionamento di registrazione/riproduzione auto/manuale HMC
4. Funzione di guida automatica
5. Comando automatico PDF posteriore
6. Regolazione idraulica del terzo punto e del tirante di sollevamento destro
7. Sistema antibeccheggio
8. Comando posizione attacco a tre punti posteriore
9. Controllo dello sforzo di traino attacco a tre punti posteriore

- |  |   |
|--|---|
| 10. Interruttori di sollevamento/abbassamento attacco a tre punti posteriore e spie di funzionamento | 16. Controllo velocità di accelerazione/decelerazione                                   |
| 11. Controllo slittamento  | 17. Selettore joystick anteriore/posteriore   |
| 12. Innesto automatico/manuale del bloccaggio differenziale  | 18. Comando automatico PDF anteriore  |
| 13. Innesto automatico/manuale della trazione integrale  | 19. Interruttori di sollevamento/abbassamento attacco anteriore e spie di funzionamento |
| 14. Bloccaggio sospensione assale anteriore  | 20. Comando ventola motore reversibile  |
| 15. Modo auto di trasmissione  | 21. Comando posizione attacco anteriore   |

## Interruttore principale idraulico

### ⚠ AVVERTENZA

**Parti in movimento!**

Utilizzare sempre l'interruttore principale idraulico per disabilitare i comandi dell'attacco e del distributore ausiliario prima della guida.

La mancata osservanza di tali indicazioni potrebbe causare infortuni gravi o mortali.

W1587A

### ⚠ AVVERTENZA

**Movimento imprevisto della macchina!**

Usare sempre i dispositivi di bloccaggio della macchina per evitare i movimenti involontari della macchina stessa (montata o trainata) o di suoi componenti che potrebbero verificarsi durante la circolazione su strada o l'assistenza (apertura, fuoriuscita, altro). Leggere e seguire tutte le istruzioni correlate presenti nel manuale fornito dal produttore della macchina.

La mancata osservanza di tali indicazioni potrebbe causare infortuni gravi o mortali.

W1789A

### ⚠ AVVERTENZA

**Pericolo: uso scorretto!**

Usare sempre l'interruttore idraulico principale per disabilitare l'attacco anteriore. Un'impostazione della velocità di caduta dello 0% non corrisponde a un meccanismo di blocco di sicurezza.

La mancata osservanza di tali indicazioni potrebbe causare infortuni gravi o mortali.

W1792A

### ⚠ AVVERTENZA

**Pericolo: uso scorretto!**

Utilizzare sempre l'interruttore principale idraulico per disabilitare l'attacco posteriore. Un'impostazione della velocità di caduta dello 0% non corrisponde a un meccanismo di blocco di sicurezza.

La mancata osservanza di tali indicazioni potrebbe causare infortuni gravi o mortali.

W1603A

## Bloccaggio per il trasporto EHC/EHR

Durante la circolazione su strada, i distributori idraulici ausiliari centrali, i distributori idraulici ausiliari posteriori e l'attacco a tre punti possono essere disabilitati per evitare l'abbassamento accidentale dell'attrezzo, che potrebbe causare danni al trattore o al manto stradale.

**NOTA:** A seconda della configurazione del trattore, il simbolo sull'interruttore potrebbe variare.

L'interruttore sul montante "C" della cabina è a tre posizioni e svolge le seguenti funzioni.

Premere la parte superiore dell'interruttore per eccitare i distributori ausiliari elettroidraulici posteriori e centrali\* (attacco a tre punti bloccato).

Premere la parte inferiore dell'interruttore per eccitare i distributori ausiliari elettroidraulici posteriori e centrali\* e l'attacco a tre punti posteriore.

Posizione centrale. Valvole ausiliarie elettroniche e attacco a tre punti bloccati.

\* (se in dotazione)

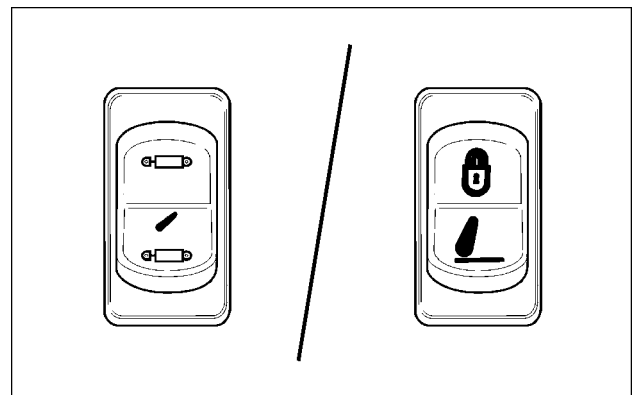

SVIL18TR02290AA 1

Con l'interruttore principale in posizione centrale (alimentazione disinserita), le spie luminose sull'ICP si accendono per confermare la disattivazione dei distributori EHR (2) e dell'attacco a tre punti (1).

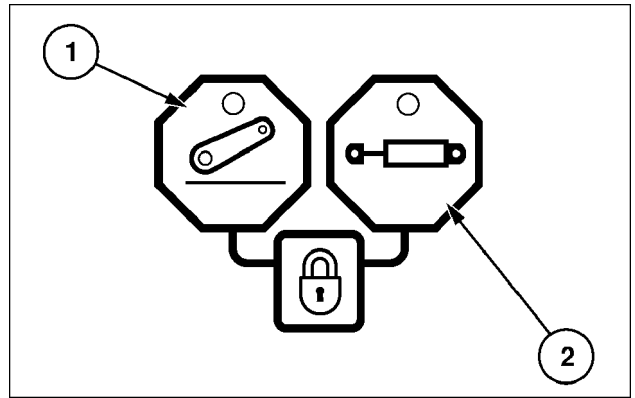

SS11D010 2

## Funzionamento del controllo trazione elettronico (EDC)

### ⚠ AVVERTENZA

**Pericolo: uso scorretto!**

Utilizzare sempre l'interruttore principale idraulico per disabilitare l'attacco posteriore. Un'impostazione della velocità di caduta dello 0% non corrisponde a un meccanismo di blocco di sicurezza. La mancata osservanza di tali indicazioni potrebbe causare infortuni gravi o mortali.

W1603A

### Posizione controllata

Accertarsi che l'interruttore principale dell'impianto idraulico sia in posizione "ON" per attivare l'attacco a tre punti, vedere la pagina **Interruttore principale idraulico (35.000)**.

Fissare l'attrezzo all'attacco a tre punti.

Ruotare la manopola di regolazione dello sforzo di traino **(2)** completamente in senso antiorario per ottenere l'impostazione del controllo di posizione.

Avviare il motore e, usando la manopola del controllo posizione **(1)**, sollevare l'attrezzo a scatti, accertandosi che vi sia una distanza di almeno **100 mm (4 in)** tra l'attrezzo e qualsiasi parte del trattore.

Osservare la lettura sul visualizzatore inferiore. Se il valore è inferiore a 100, significa che l'attrezzo non è completamente sollevato.

Ruotare la manopola di regolazione del limite di altezza **(6)** per evitare che l'attacco venga sollevato ulteriormente ed evitare che l'attrezzo possa danneggiare il trattore quando si trova alla massima altezza.

Quando viene utilizzato l'interruttore di sollevamento/abbassamento rapido o la manopola di controllo posizione per sollevare l'attrezzo, quest'ultimo viene sollevato solo fino all'altezza impostata dal comando limite di altezza, come spiegato nell'operazione precedente.

La posizione 0 consente di sollevare l'attacco solo al **50%** dell'altezza consentita mentre la posizione 10 consente di sollevarlo all'altezza massima consentita che può essere regolata continuamente in un intervallo variabile da 0 a 10.

Regolare la velocità di abbassamento per adeguarla alle dimensioni e al peso dell'attrezzo collegato ruotando la manopola di controllo velocità di abbassamento **(4)**. Ruotare la manopola in senso orario per accelerare l'abbassamento o in senso antiorario per rallentarlo.

**AVVISO:** Quando si imposta inizialmente l'attrezzo per il lavoro, tenere la manopola di regolazione della velocità di discesa in posizione di discesa lenta (simbolo della tartaruga).

Quando si utilizza l'interruttore di sollevamento/abbassamento per abbassare l'attrezzo, quest'ultimo si abbassa a una velocità controllata, come spiegato nell'operazione precedente.

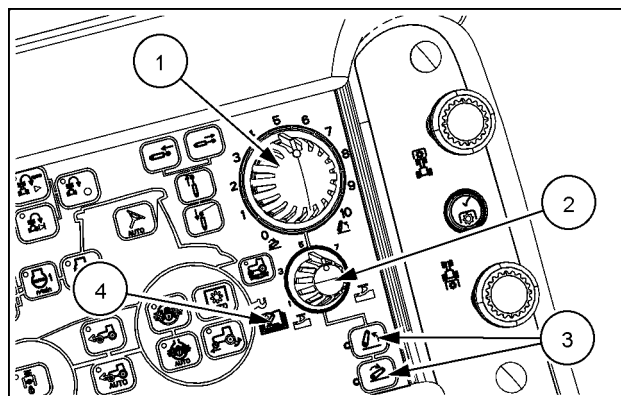

SVIL17TR00779AA 1

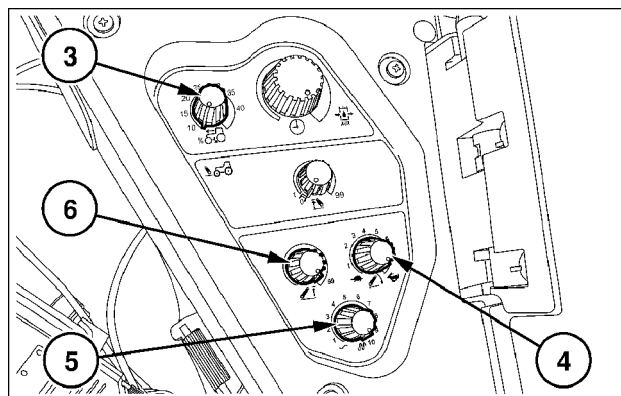

BRL6436C 2



## Funzionamento del controllo di posizione

Per lavorare in controllo posizione, la manopola di regolazione dello sforzo di traino (2) dovrebbe essere idealmente ruotata completamente in senso antiorario.

Usare la manopola del controllo posizione (1) per alzare e abbassare l'attacco a tre punti. L'attrezzo si alza fermandosi all'altezza impostata con la manopola di regolazione del limite di sollevamento.

**NOTA:** La velocità di salita è regolata automaticamente. Se viene eseguito uno spostamento ampio della manopola del controllo di posizione, i bracci inferiori rispondono con un movimento rapido. Man mano che i tiranti si avvicinano alla posizione impostata con la manopola di controllo posizione, il movimento dell'attrezzo rallenta.

Se alla capezzagna è necessario alzare l'attrezzo, premere momentaneamente l'interruttore di sollevamento (5) per alzare l'attrezzo alla posizione impostata con la manopola di regolazione del limite di altezza. Quando si rientra nella zona di lavoro, premere momentaneamente l'interruttore di abbassamento (6) per riportare l'attrezzo all'altezza originariamente impostata con la manopola di controllo posizione (1).

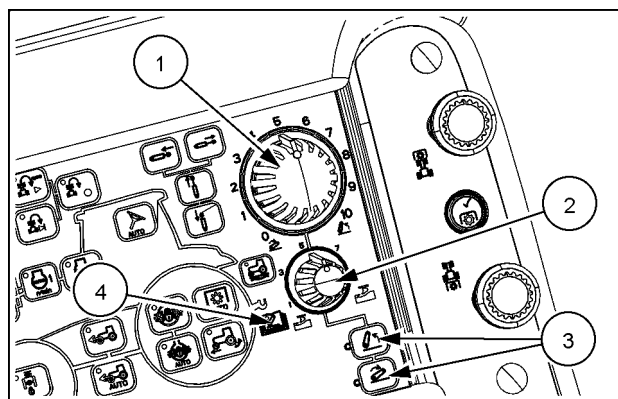

SVIL17TR00779AA 3

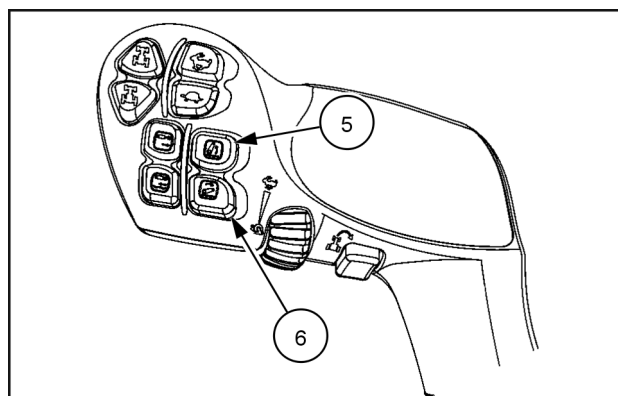

SVIL17TR03619AA 4

## Sforzo controllato

Per assicurare prestazioni ottimali, sul campo sarà necessario regolare il sistema di controllo dello sforzo nel modo più adatto all'attrezzo e alle condizioni del terreno.

La manopola di regolazione dello sforzo di traino (2) determina la profondità dell'attrezzo applicando la forza richiesta sui perni di rilevamento dello sforzo. Mettere la rotella sulla posizione intermedia prima di iniziare il lavoro.

La posizione della manopola di regolazione della sensibilità dello sforzo (7) determina la sensibilità del sistema. Ruotare la manopola in posizione centrale prima di abbassare l'attrezzo in posizione di lavoro.

Abbassare l'attrezzo in posizione di lavoro ruotando la manopola del controllo posizione (1) in senso antiorario.

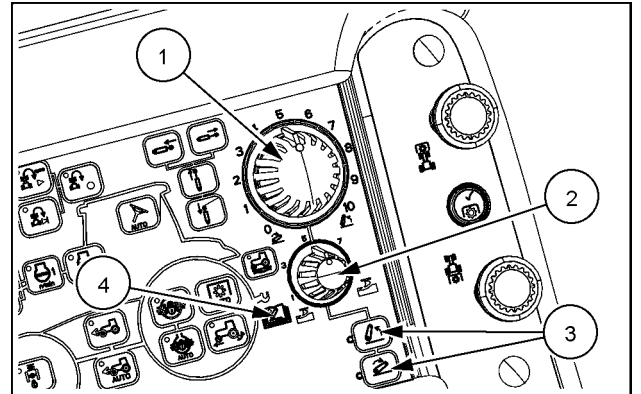

SVIL17TR00779AA 5

Impostare la profondità di lavoro dell'attrezzo ruotando la manopola di regolazione dello sforzo di traino (2). Una volta raggiunta la profondità di lavoro richiesta, ruotare la manopola di controllo posizione in senso antiorario finché l'attrezzo non inizia a sollevarsi, quindi ruotarla in senso orario con piccoli incrementi per impostare il limite massimo di profondità.

Quando è regolata correttamente, l'impostazione del controllo posizione impedisce all'attrezzo di "affondare" o di lavorare troppo in profondità se incontra una zona di terreno friabile.

Una volta impostati lo sforzo di traino e la massima profondità, alzare ed abbassare l'attrezzo tramite l'interruttore di salita veloce, sulla leva di trasmissione.

Osservare l'attrezzo mentre avanza nel terreno e regolare la manopola di sensibilità dello sforzo (7) finché la tendenza a sollevarsi o abbassarsi dovuta alle variazioni di resistenza del terreno non è soddisfacente. Una volta impostato, l'impianto idraulico del trattore manterrà una trazione uniforme (sforzo di traino) sul trattore, regolando automaticamente la profondità dell'attrezzo.

L'impostazione ottimale si ottiene osservando gli indicatori luminosi di movimento (3) figura 5. La spia superiore si accende ogni volta che l'impianto solleva l'attrezzo per effettuare le normali correzioni dello sforzo. L'indicatore luminoso inferiore si accende quando l'attrezzo si sta abbassando.

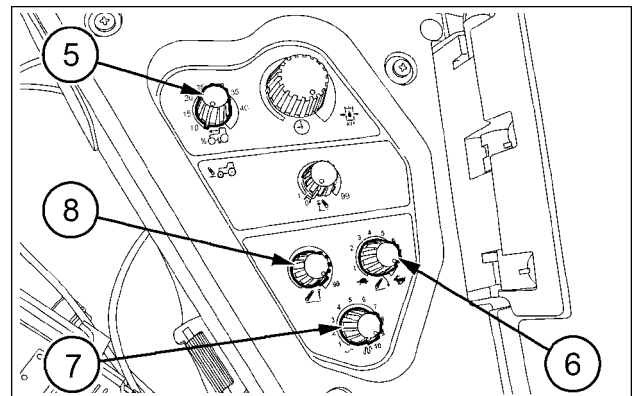

SS10D218 6

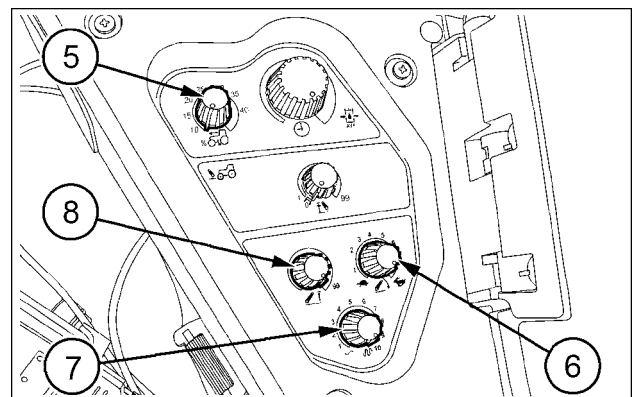

SS10D218 7

Ruotare la manopola di regolazione della sensibilità dello sforzo (7) lentamente in senso orario. Il sistema risponde con piccoli spostamenti rapidi, come segnalato dal lampeggio di entrambi gli indicatori luminosi. A questo punto, ruotare la manopola leggermente in senso antiorario finché una delle spie non lampeggia una sola volta ogni 2 s o 3 s oppure, se necessario, per adattarsi alle condizioni del terreno.

Dopo aver stabilito le condizioni di lavoro necessarie, non vi è più bisogno di intervenire sulla manopola del controllo di posizione fino alla fine del lavoro.

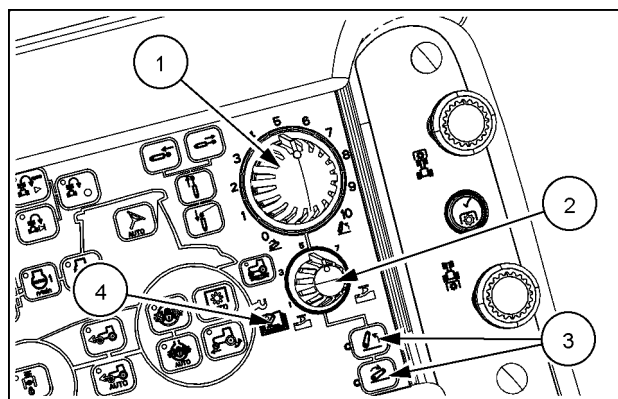

SVIL17TR00779AA 8

Una volta raggiunta la capezzagna, premere momentaneamente l'interruttore di sollevamento rapido (1) per sollevare velocemente l'attrezzo alla posizione impostata con la manopola di comando limite altezza. Quando si rientra nella zona di lavoro, premere momentaneamente l'interruttore di abbassamento (2) per abbassare dell'attrezzo alla velocità impostata con la manopola di regolazione della velocità di abbassamento. L'arresto dell'attrezzo avviene una volta raggiunta la profondità impostata con la manopola di regolazione del carico di sforzo (2) (Figura 5).

Durante il ciclo di sollevamento, premendo momentaneamente l'interruttore di sollevamento/abbassamento si bloccherà il sollevamento dell'attrezzo.

**NOTA:** Premendo l'interruttore di salita durante il ciclo di sollevamento si disabiliterà temporaneamente l'attacco. Premendo di nuovo l'interruttore si riattiva l'attacco, ma inizialmente si muoverà lentamente.

È possibile che sia necessaria una penetrazione più veloce dell'attrezzo, per esempio, dopo una curva stretta alla capezzagna. Inoltre, alcuni attrezzi sono restii a penetrare, specialmente su terreni pesanti. Tenendo premuto l'interruttore di abbassamento (2), l'attrezzo si abbassa alla velocità impostata mediante la manopola di regolazione della velocità di abbassamento, fino ad arrivare a contatto con il terreno.

Continuando a tenere premuto l'interruttore di abbassamento le impostazioni della velocità di abbassamento e del controllo posizione verranno ignorate. L'attrezzo penetrerà rapidamente nel terreno, risalendo alla profondità di lavoro prestabilita al rilascio dell'interruttore.

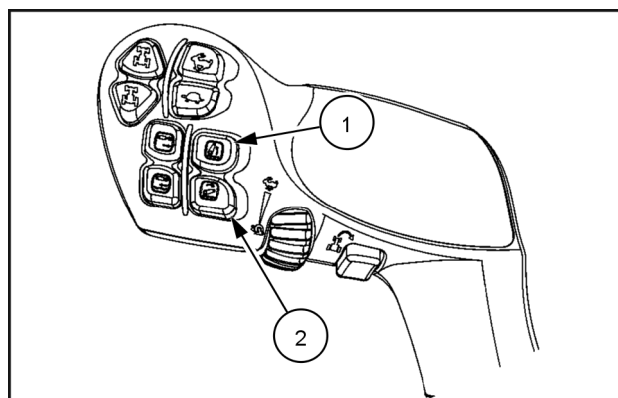

SVIL17TR03619AA 9

## Controllo limite slittamento

Il comando del limite slittamento **(3)**, disponibile solo con l'unità sensore radar opzionale, consente all'operatore di selezionare una soglia di slittamento delle ruote, superata la quale verrà regolata la profondità di lavoro dell'attrezzo per ridurre lo slittamento delle ruote.

Quando la funzione di controllo slittamento è attivata, il sistema di controllo dello sforzo riduce temporaneamente la profondità di lavoro dell'attrezzo. Man mano che slittamento delle ruote posteriori si riduce, il controllo dello sforzo riporta l'attrezzo alla profondità di lavoro impostata.

Occorre fare attenzione a non selezionare un limite di slittamento delle ruote troppo alto o troppo basso. L'impostazione di un limite di slittamento troppo basso, come non può essere ottenuto in condizioni di bagnato, può avere effetti negativi sul rapporto velocità/profondità di lavoro.

**NOTA:** Il controllo slittamento ruote non funziona in modalità di controllo posizione.

L'indicatore di attivazione del limite di slittamento **(1)** si accende quando la funzione di controllo dello slittamento viene attivata premendo l'interruttore **(3)** sull'ICP. Quando è operativa la funzione di controllo slittamento, si accende anche la spia **(2)** e l'attrezzo si solleva per ridurre il tasso di slittamento.

Se la percentuale di slittamento delle ruote si avvicina al limite preimpostato, sul display a matrice di punti viene visualizzata un'avvertenza.

Per disinnestare la funzione di controllo slittamento premere l'interruttore **(3)** sull'ICP.

## Impostazione del limite di slittamento (con il display a colori)

 Impostazioni

 Attrezzo. Utilizzare la finestra a comparsa per selezionare, modificare o aggiungere una nuova categoria di attrezzi.

 Work condition (Condizione di lavoro). Utilizzare la finestra a comparsa per selezionare, modificare o aggiungere una nuova categoria di condizioni di lavoro.

1. Valore della percentuale di slittamento, cambia al variare dell'entità di slittamento delle ruote.
2. Come per il precedente punto **(1)**, ma con rappresentazione mediante grafico a barre.
3.  Per accedere alla finestra a comparsa per l'impostazione della soglia di allarme slittamento ruote. Impostare il valore utilizzando ◀ o ▶, quindi premere Enter (Invio). Il valore selezionato comparirà nella casella dell'allarme slittamento.

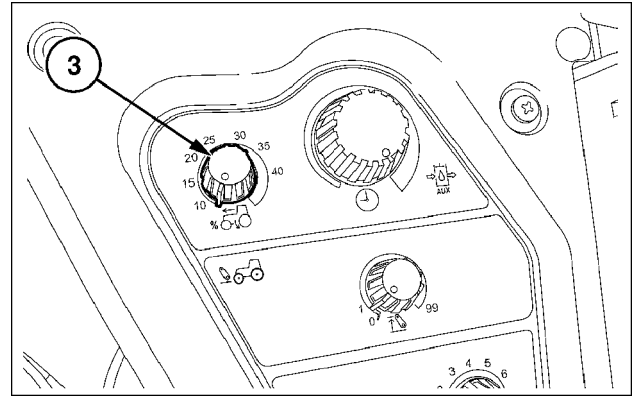

BRL6435D 10

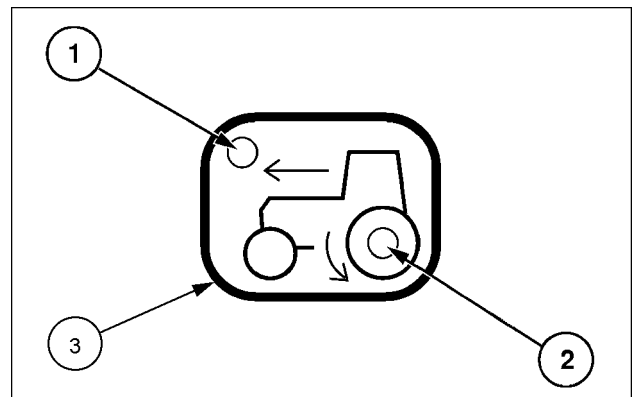

BRK5669B 11

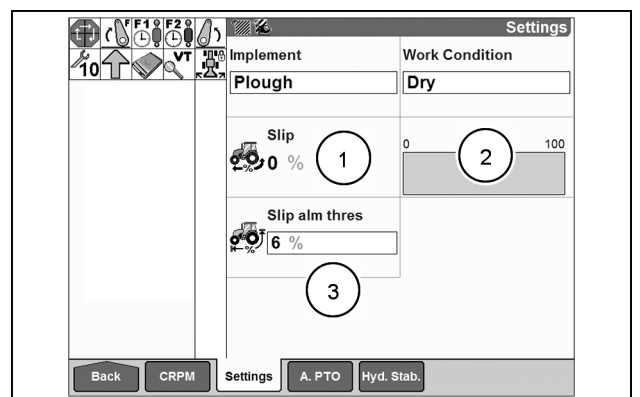

SVIL15TR02390AA 12

## Sistema antibeccheggio

Quando si trasporta un attrezzo sull'attacco a tre punti, i rimbalzi dell'attrezzo a velocità di trasferimento possono portare alla perdita del controllo della guida. Con il dispositivo di smorzamento delle oscillazioni inserito, quando le ruote anteriori incontrano asperità che provocano il sollevamento della parte anteriore del trattore, l'impianto idraulico reagisce immediatamente per contrastare questo movimento e ridurre al minimo il rimbalzo dell'attrezzo, evitando così sobbalzi durante la guida.

Utilizzando l'interruttore di sollevamento rapido (1), sollevare l'attrezzo all'altezza impostata tramite il comando limite di altezza.

Premere l'interruttore sulla console di comando per attivare la funzione di controllo assetto. Una spia all'interno dell'interruttore si illumina per confermare l'attivazione.

Il dispositivo di smorzamento delle oscillazioni funziona solo a velocità superiori a **8 km/h (5 mph)**. Quando la velocità del trattore supera **8 km/h (5 mph)**, l'attrezzo si abbassa di 4 - 5 punti (come visualizzato sul quadro strumenti) dal momento che l'impianto idraulico esegue delle correzioni per contrastare il rimbalzo dell'attrezzo. Quando il trattore rallenta a una velocità inferiore a **8 km/h (5 mph)**, l'attrezzo si solleva nuovamente all'altezza impostata con la manopola di regolazione del limite di sollevamento e il sistema antibeccheggio viene disattivato.

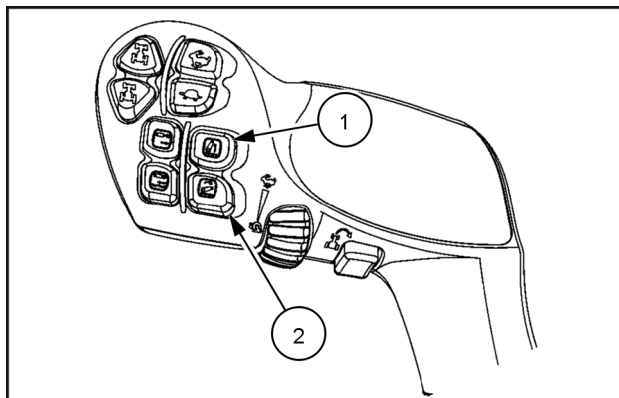

SVIL17TR03619AA 13

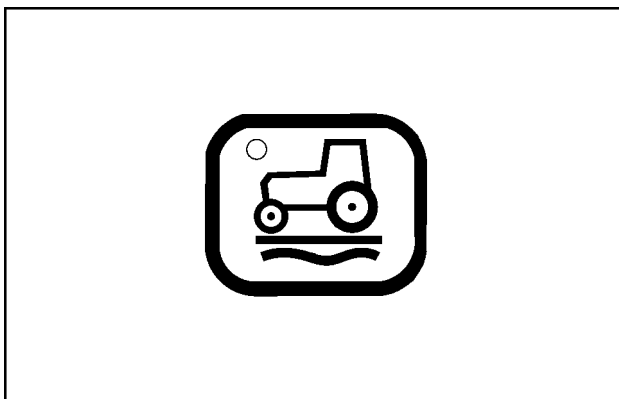

SVIL17TR03626AA 14

## Circolazione su strada

### ⚠ AVVERTENZA

**Parti in movimento!**

Utilizzare sempre l'interruttore principale idraulico per disabilitare i comandi dell'attacco e del distributore ausiliario prima della guida.

La mancata osservanza di tali indicazioni potrebbe causare infortuni gravi o mortali.

W1587A

### ⚠ AVVERTENZA

**Movimento imprevisto della macchina!**

Usare sempre i dispositivi di bloccaggio della macchina per evitare i movimenti involontari della macchina stessa (montata o trainata) o di suoi componenti che potrebbero verificarsi durante la circolazione su strada o l'assistenza (apertura, fuoriuscita, altro). Leggere e seguire tutte le istruzioni correlate presenti nel manuale fornito dal produttore della macchina.

La mancata osservanza di tali indicazioni potrebbe causare infortuni gravi o mortali.

W1789A

Sollevare sempre completamente l'attacco per il trasporto su strada.

Utilizzare l'interruttore principale idraulico per bloccare l'attacco e i distributori idraulici ausiliari durante il trasporto su strada.

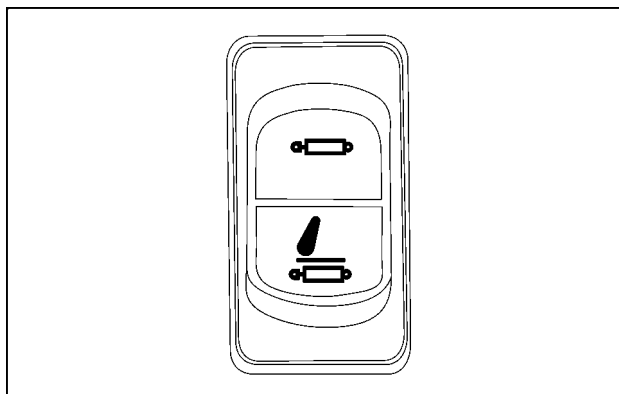

SVIL17TR00867AA 15

## Funzionamento dell'attacco

### ⚠ AVVERTENZA

**Pericolo: uso scorretto!**

**Usare sempre l'interruttore idraulico principale per disabilitare l'attacco anteriore. Un'impostazione della velocità di caduta dello 0% non corrisponde a un meccanismo di blocco di sicurezza.**

**La mancata osservanza di tali indicazioni potrebbe causare infortuni gravi o mortali.**

W1792A

L'attacco anteriore opzionale è costituito da un terzo punto regolabile (1) e una coppia di tiranti inferiori pieghevoli (2). Il terzo punto e i bracci inferiori hanno delle estremità a ganasce aperte che consentono l'innesco e il disinnesco rapido degli attrezzi.

Le ganasce sono dotate di chiusure a scatto autobloccanti che assicurano un collegamento efficace dell'attrezzo all'attacco a tre punti.

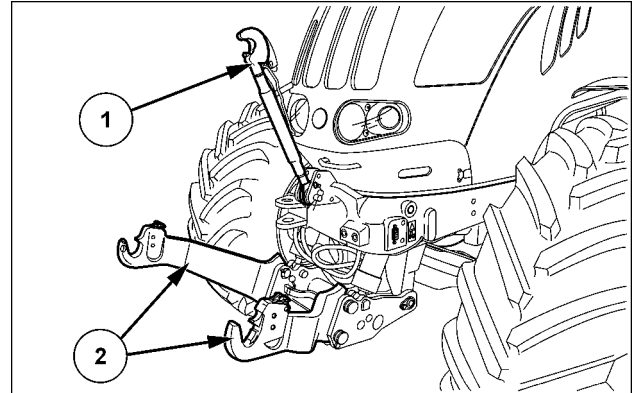

SS10K101 1

**AVVISO:** estendere il tirante di sollevamento solo finché la tacca (3) nella filettatura non è visibile, per evitare di danneggiare la filettatura.

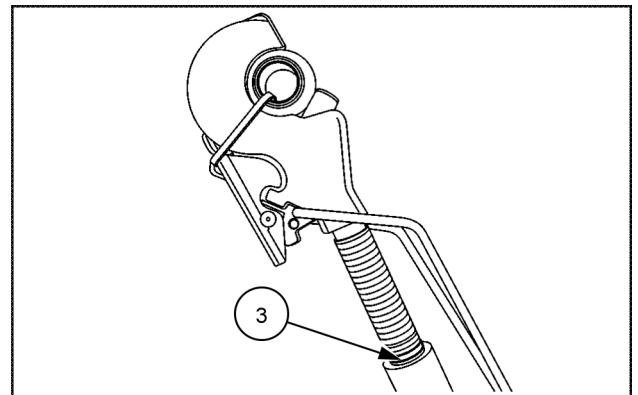

SVIL14TR00023AC 2

L'attacco anteriore può essere azionato tramite un distributore meccanico ausiliario posteriore o ventrale (se installato). L'altezza dell'attacco (1) può essere visualizzata sul display centrale con un valore percentuale (%) compreso tra 0 (posizione completamente abbassata) e 100 (posizione completamente sollevata).

Una rotella di regolazione sul pannello EHC può essere utilizzata per impostare un limite all'altezza operativa dell'attacco, se necessario.

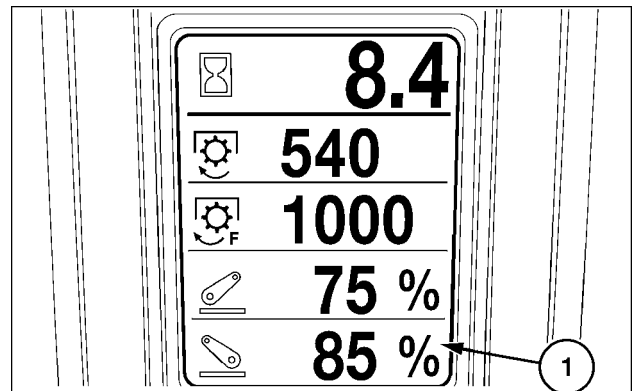

BRK5803R 3

Sono fornite tre boccole a sfera da montare, se necessario, sull'attrezzo. Quella con i bordi sporgenti (1) deve essere montata sul perno di attacco superiore dell'attrezzo.

Le due boccole a sfera piane (2), con le relative guide staccabili (3), devono essere installate sui perni di attacco inferiori dell'attrezzo.

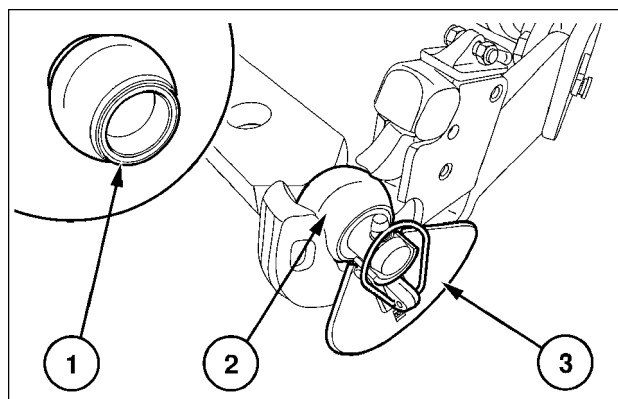

BRJ5352B 4

## Azionamento dell'attacco anteriore

L'attacco anteriore può essere azionato mediante distributori ausiliari elettroidraulici posteriori oppure, se installati, mediante distributori ausiliari elettroidraulici ventrali.

**NOTA:** In caso di azionamento dell'attacco anteriore con la leva di comando o il joystick elettronico, assicurarsi che la gestione dell'attacco anteriore sia disabilitata.

## Impostazione dell'altezza dell'attacco anteriore solo con distributori elettroidraulici

Il controllo del limite di altezza consente all'operatore di impostare un limite predeterminato di altezza massima di sollevamento dell'attacco. Il limite di sollevamento viene regolato tramite una manopola (1) situata sulla console EDC. Ruotare la manopola in senso orario per impostare l'altezza massima, ruotarla in senso antiorario per ridurre l'altezza.

La posizione dell'attacco viene mostrata sotto forma di un valore percentuale (%) compreso tra 0 (posizione completamente abbassata) e 100 (posizione completamente alzata).

Ruotare la manopola completamente in senso antiorario per disattivare la funzione di limite altezza.

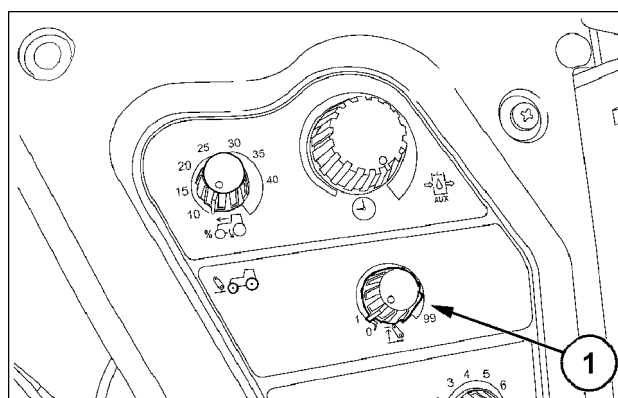

SS10K066 5

## Azionamento dell'attacco con i distributori elettroidraulici ausiliari posteriori:

I distributori elettroidraulici posteriori possono essere utilizzati per azionare l'attacco anteriore con la leva di comando (1) o con il joystick (se montato).

Se questa opzione viene montata in fabbrica, il distributore predefinito per azionare l'attacco è sempre il numero 1, indipendentemente dai distributori idraulici utilizzati, laterali o posteriori.

Con l'attacco anteriore collegato al distributore n. 1, tirare la leva all'indietro (R) per sollevare l'attacco. Spostare la leva in posizione (N) per arrestare il movimento dell'attacco, che si bloccherà all'altezza raggiunta. Selezionare la posizione (L) per abbassare l'attacco. Spostando la leva in posizione di flottazione (F), l'attacco oscilla liberamente verso l'alto e verso il basso consentendo all'attrezzo di seguire il profilo del terreno.

Il distributore n. 1 è programmato per operare in congiunzione con la funzione di limitazione di altezza dell'attacco anteriore precedentemente descritta.

## Azionamento dell'attacco con il joystick e con i distributori elettroidraulici posteriori o ventrali:

**NOTA:** Le immagini mostrate sono immagini simboliche. Per informazioni dettagliate sulla funzione degli interruttori del joystick avanzato, vedere pagina **Joystick avanzato (se in dotazione) (55.640)**.

Il joystick (1) può essere utilizzato per controllare l'attacco anteriore mediante i distributori ausiliari elettronici posteriori oppure, se montati, con i distributori ausiliari ventrali.

Se l'attacco anteriore viene fornito come opzione montata in fabbrica, il trattore sarà equipaggiato con un joystick e con distributori elettroidraulici ventrali. Per azionare l'attacco verrà utilizzato il distributore n. 1.

Sui trattori dotati di distributori elettroidraulici ventrali e posteriori, il joystick può essere utilizzato per controllare uno qualsiasi dei due gruppi di distributori.

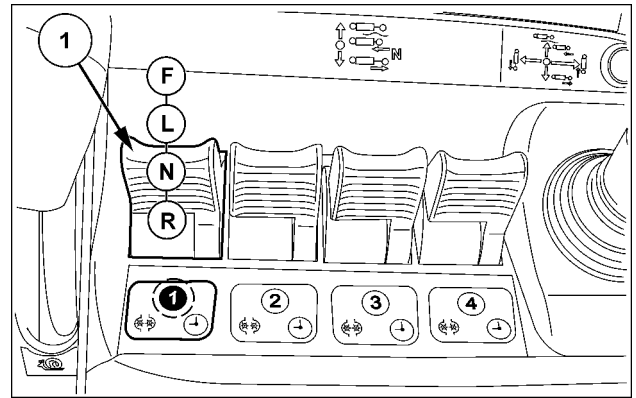

SS10M105 6

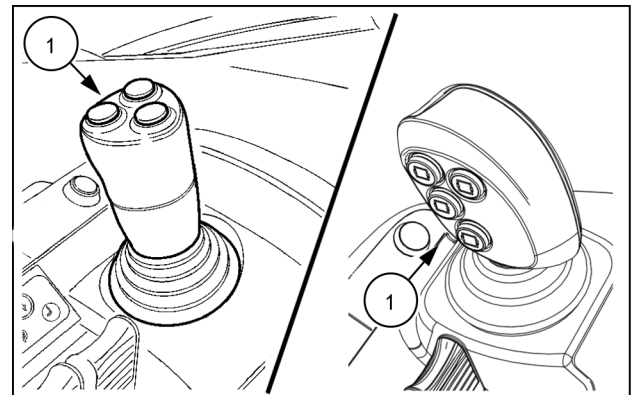

SVIL18TR04275AA 7



Un selettore (1) sulla console consente all'operatore di scegliere quali distributori devono essere controllati dal joystick, tra quelli ventrali e quelli posteriori.

Premendo ripetutamente questo selettore il controllo passa dai distributori ventrali a quelli posteriori e viceversa. Le spie (2) e (3) nel selettore segnalano quali sono di distributori controllati.

**NOTA:** se il joystick è configurato per azionare il caricatore anteriore, non è possibile utilizzarlo per azionare i distributori posteriori.

**AVVISO:** prima di trasferire il controllo del joystick dai distributori centrali a quelli posteriori e viceversa, accertarsi che tutte le leve dei distributori e il joystick siano in posizione folle.

allo spegnimento, la funzione del joystick viene disattivata. Per la riattivazione del joystick è necessario che l'operatore sia seduto al posto guida ed il motore del trattore sia in funzione da più di tre secondi.

Quando il joystick viene disattivato, le spie nell'interruttore di selezione anteriore/posteriore lampeggiano.

**NOTA:** il funzionamento del joystick si disattiva quando il motore viene spento.

Se si desidera azionare l'attacco anteriore utilizzando i distributori posteriori e il joystick, premere l'interruttore; la spia del distributore posteriore (2) inizia a lampeggiare.

Dopo cinque secondi, la spia posteriore smette di lampeggiare e rimane accesa, confermando in tal modo che è stato attivato il comando joystick dei distributori ausiliari posteriori.

L'attacco anteriore è ora controllato dal joystick mediante i distributori posteriori.

I distributori elettroidraulici ventrali e posteriori supportano le seguenti funzioni quando sono azionati mediante joystick.

**Distributore 1:**

Spostare il joystick in avanti o all'indietro per selezionare le funzioni di sollevamento, folle, abbassamento e flottazione dell'attacco anteriore.

**Distributore 2:**

Spostare il joystick verso sinistra o verso destra per attivare il flusso di olio idraulico attraverso gli attacchi anteriori (se montati).

Se sono installati i distributori 3 o 4, le funzioni del joystick sono come di seguito descritto. Questo vale per l'azionamento dei distributori ausiliari sia posteriori che laterali.

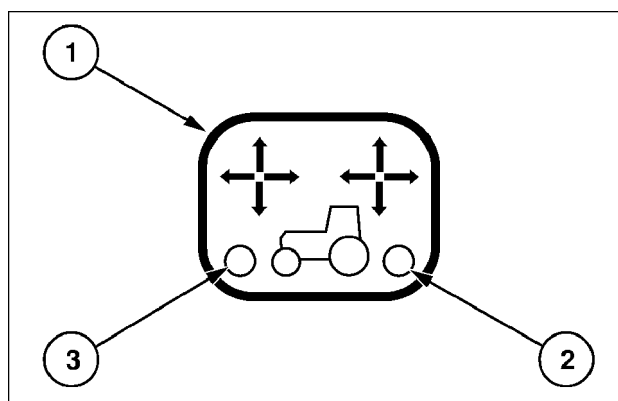

BRK5676E 8

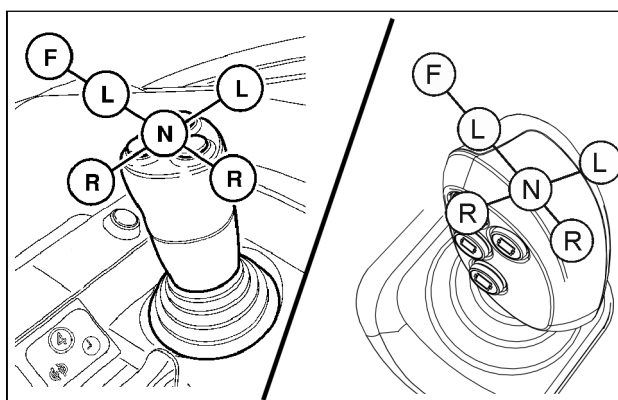

SVIL18TR04274AA 9

Distributore 3:

Premere e tenere premuto l'interruttore **(1)** e spostare il joystick in avanti o all'indietro per azionare le posizioni di sollevamento, neutro, abbassamento e flottazione.

Distributore ausiliario posteriore 4:

Tenere premuto il pulsante **(1)** e spostare il joystick verso sinistra o verso destra per azionare le posizioni di sollevamento, folle e abbassamento.

**NOTA:** gli interruttori di colore giallo e verde possono essere utilizzati per azionare le valvole deviatrici montate su un attrezzo collegato all'attacco anteriore, purché correttamente cablati a tal fine.

**NOTA:** il joystick non deve essere utilizzato per azionare un motore idraulico.

Spostare il joystick all'indietro **(R)** per sollevare l'attrezzo. Quando raggiunge la posizione in altezza impostata con la regolazione del limite di sollevamento, l'attacco anteriore si arresta.

Spostando il joystick in avanti in posizione di abbassamento **(L)** l'attrezzo si abbassa al suolo con una velocità di discesa controllata.

Un ulteriore spostamento del joystick in avanti seleziona la posizione di flottazione **(F)** che consente all'attrezzo di abbassarsi per gravità.

La funzione di flottazione può anche essere utilizzata per consentire al cilindro dell'attacco di estendersi o ritrarsi liberamente, permettendo alle attrezzature portate anteriormente di "flottare" seguendo il profilo del terreno.

**NOTA:** utilizzare sempre la posizione di flottazione per abbassare il cilindro a singolo effetto. La posizione di abbassamento è esclusivamente per cilindri a doppio effetto.

**NOTA:** quando il joystick controlla i distributori elettroidraulici posteriori, la posizione di flottazione per i distributori 2 e 4 (spostamento laterale del joystick) non è disponibile.

Il joystick può anche essere spostato lateralmente, verso **(R)** e verso **(L)**, per attivare il flusso di olio idraulico verso le attrezzature collegate agli attacchi anteriori opzionali.

Spostandolo in diagonale, il joystick consente di azionare contemporaneamente due cilindri.

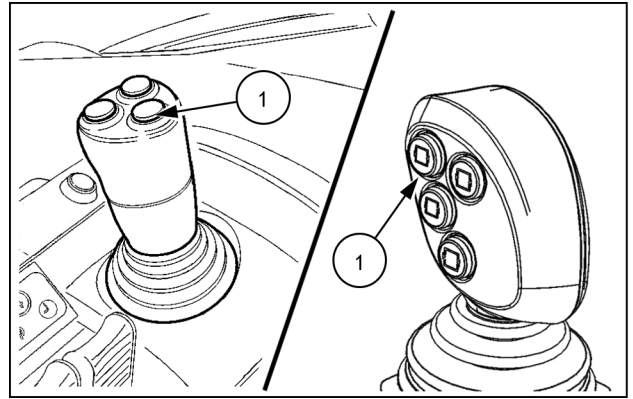

SVIL18TR04273AA 10

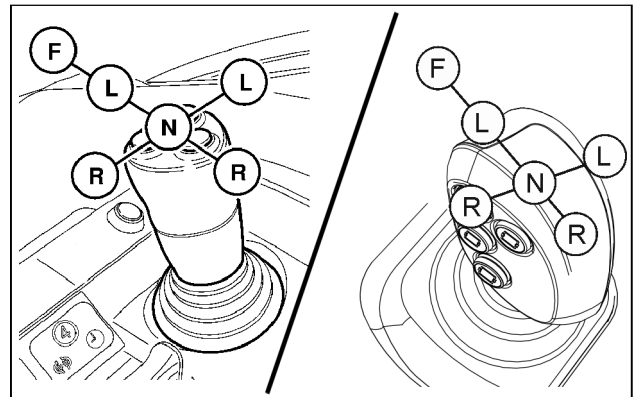

SVIL18TR04274AA 11

Per ripristinare il controllo dei distributori posteriori con la leva, premere il selettore per attivare i distributori ausiliari ventrali. La spia dei distributori posteriori si spegne e la spia dei distributori ventrali **(1)** inizia a lampeggiare.

Dopo **2 s**, la spia dei distributori ventrali rimane accesa per confermare all'operatore che il joystick controlla ora di nuovo i distributori idraulici laterali (se montati).

I distributori ausiliari posteriori sono ora controllati dalle rispettive leve.

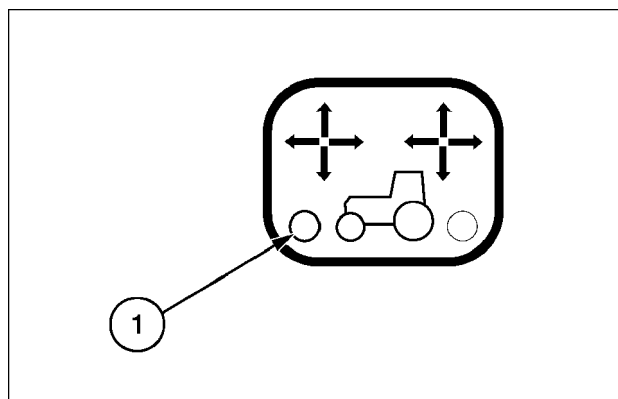

BRK5676B 12

## Schermata delle funzionalità del joystick (con display a colori)

Sui trattori dotati di display a colori l'operatore può accedere alla schermata delle informazioni dettagliate relative alle funzioni del joystick.

### ☞ Distributori ausiliari

Utilizzare ▲▼ per scorrere il menu fino a visualizzare l'opzione Joystick.

### ☞ Joystick

Lo schermo delle funzioni del joystick identifica il numero di distributori controllato dal joystick e il corrispondente movimento necessario per azionare ciascun distributore. I distributori contrassegnati con un bordo blu possono essere azionati spostando semplicemente il joystick; i distributori con un bordo nero si azionano premendo l'interruttore **(1)** prima di spostare il joystick.

Premendo l'interruttore viene visualizzato un simbolo sul lato inferiore destro della schermata.

All'azionamento del distributore lo sfondo bianco diventa arancione.

Quando il controllo del joystick viene commutato tra i distributori posteriori e quelli laterali, l'identificativo dei distributori cambia da R1, R2 ecc. a F1, F2. Questa funzione non è disponibile con i distributori ausiliari a comando meccanico.

Se il trattore è equipaggiato anche con l'attacco anteriore, lo schermo delle funzioni del joystick identifica anche il distributore impiegato per azionare l'attacco anteriore.

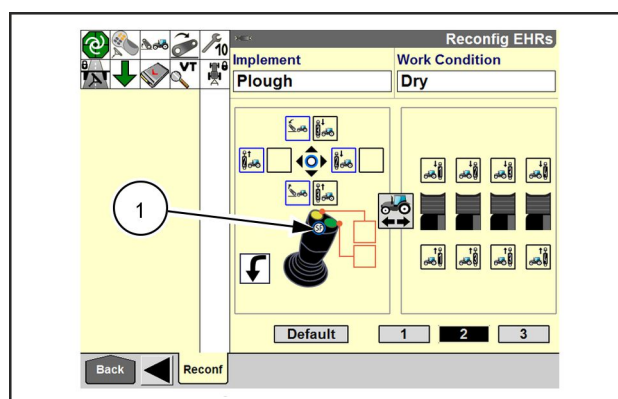

SVIL17TR01298AA 13

## Circolazione su strada

### **⚠ AVVERTENZA**

**Parti in movimento!**

Utilizzare sempre l'interruttore principale idraulico per disabilitare i comandi dell'attacco e del distributore ausiliario prima della guida.

La mancata osservanza di tali indicazioni potrebbe causare infortuni gravi o mortali.

W1587A

Sollevare sempre completamente l'attacco per il trasporto su strada.

Utilizzare l'interruttore principale idraulico per bloccare l'attacco e i distributori idraulici ausiliari durante il trasporto su strada.

### **⚠ AVVERTENZA**

**Movimento imprevisto della macchina!**

Usare sempre i dispositivi di bloccaggio della macchina per evitare i movimenti involontari della macchina stessa (montata o trainata) o di suoi componenti che potrebbero verificarsi durante la circolazione su strada o l'assistenza (apertura, fuoriuscita, altro). Leggere e seguire tutte le istruzioni correlate presenti nel manuale fornito dal produttore della macchina.

La mancata osservanza di tali indicazioni potrebbe causare infortuni gravi o mortali.

W1789A

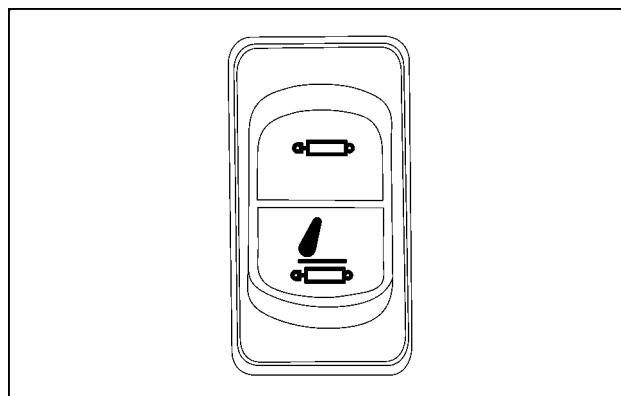

SVIL17TR00867AA 14

## Distributori idraulici ausiliari

### ⚠ AVVERTENZA

**Parti in movimento!**

Utilizzare sempre l'interruttore principale idraulico per disabilitare i comandi dell'attacco e del distributore ausiliario prima della guida.

La mancata osservanza di tali indicazioni potrebbe causare infortuni gravi o mortali.

W1587A

### ⚠ AVVERTENZA

**Movimento imprevisto della macchina!**

Usare sempre i dispositivi di bloccaggio della macchina per evitare i movimenti involontari della macchina stessa (montata o trainata) o di suoi componenti che potrebbero verificarsi durante la circolazione su strada o l'assistenza (apertura, fuoriuscita, altro). Leggere e seguire tutte le istruzioni correlate presenti nel manuale fornito dal produttore della macchina.

La mancata osservanza di tali indicazioni potrebbe causare infortuni gravi o mortali.

W1789A

**NOTA:** Consultare la pagina **Livello dell'olio idraulico quando si utilizzano attrezzature idrauliche a distanza (21)** per le quantità di olio disponibili quando si alimentano attrezzature idrauliche esterne.

Quando azionati in modalità manuale, i distributori elettroidraulici ausiliari (EHR) funzionano in modo analogo a quelli a comando meccanico, per supportare le funzioni di sollevamento, neutro, abbassamento e flottazione selezionate dall'operatore.

Tuttavia, quando un attrezzo richiede movimenti idraulici ripetuti, ad esempio l'estensione e la ritrazione di cilindri idraulici, i distributori EHR consentono all'operatore di creare un programma automatico per gestire questi movimenti.

Ogni programma è supportato da presentazioni visive sul visualizzatore EHR.

Con l'interruttore principale in posizione centrale (alimentazione disinserita), le spie luminose sull'ICP si accendono per confermare la disattivazione dei distributori EHR (1) e dell'attacco a tre punti (2).

Quando viene avviato il motore del trattore, tutte le leve ed il joystick di comando dei distributori ausiliari (se installato) devono essere sulla posizione di neutro. Tutti i comandi non in neutro causeranno la disabilitazione del distributore ad essi asservito;

Per riattivare un distributore disabilitato, accertarsi dapprima che l'interruttore principale dell'impianto idraulico sia sulla posizione 'ON', quindi portare manualmente sulla posizione di neutro il comando del distributore ausiliario.

**NOTA:** se all'avviamento un distributore non si trova sulla posizione di neutro, sul display EHR viene visualizzato un simbolo e il numero del distributore corrispondente. Se vi sono più distributori non in posizione di neutro, sul display vengono visualizzati in sequenza i rispettivi numeri.

**NOTA:** All'avviamento, l'azionamento dei distributori EHR è disabilitato finché il sistema non rileva un regime motore superiore a **500 RPM** per circa **3 s**.

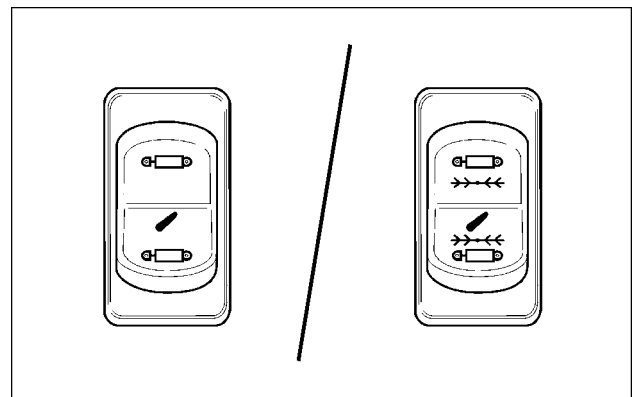

SS10K051 1

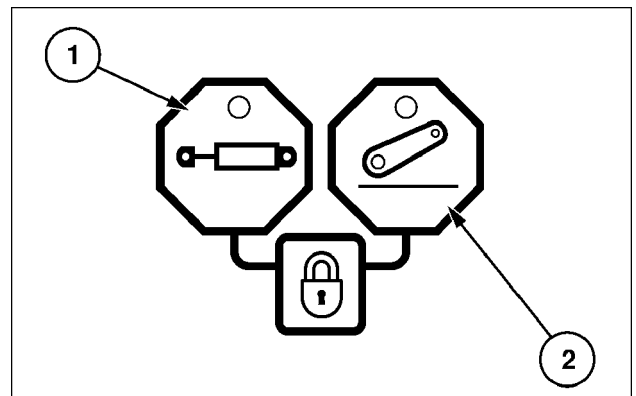

BRK5781B 2

Nel caso in cui un distributore ausiliario si disattivi o si incolli in una posizione di attuazione, tale distributore verrà disabilitato sino a che non viene corretta l'anomalia o non viene scollegato elettronicamente il distributore difettoso dal sistema. In caso si verifichi questa situazione, consultare il concessionario autorizzato.

**NOTA:** *nella remota eventualità che un distributore idraulico ausiliario smetta di funzionare o risponda in modo improprio ai movimenti della leva, far controllare l'impianto dal concessionario autorizzato.*

## Funzionamento con leve di comando

Le leve e i rispettivi distributori sono identificati in codice a colore.

Con la configurazione predefinita, le leve controllano i distributori EHR posteriori da 1 a 4, ma è possibile assegnarle al controllo dei distributori posteriori o ventrali.

### **⚠ AVVERTENZA**

#### **Movimento incontrollato dell'attrezzatura!**

**Dal momento che i distributori elettroidraulici sono dotati di leve con posizioni di fermo, non si consiglia di utilizzarli per operazioni che prevedono un caricatore frontale. Rivolgersi a un concessionario autorizzato.**

**La mancata osservanza di tali indicazioni potrebbe causare infortuni gravi o mortali.**

W0428A

Ciascuna leva dei distributori idraulici **(1)** ha quattro posizioni: sollevamento, neutro, abbassamento e flottazione. In modalità di sollevamento e abbassamento, le posizioni di fermo vengono utilizzate per funzioni temporizzate dei distributori idraulici.

Nel testo seguente le posizioni della leva possono essere definite come sollevamento, neutro, abbassamento e flottazione oppure come estensione, neutro, ritrazione e flottazione. Il funzionamento rimane comunque lo stesso.

La posizione di flottazione viene inoltre utilizzata per ritrarre un cilindro a singolo effetto e corrisponde alla posizione OFF dei motori idraulici in funzione.

Tirare indietro la leva dalla posizione di neutro (**N**) per portarla in posizione di sollevamento (**R**). Dalla posizione di neutro, spingere la leva in avanti in posizione di abbassamento (**L**). Spingere completamente in avanti la leva in posizione di flottazione (**F**). La posizione di flottazione consente al cilindro idraulico di estendersi o ritrarsi liberamente, permettendo ad attrezzature come le lame di un raschiatore di "flottare" seguendo il profilo del terreno.

**AVVISO:** quando si azionano cilindri a distanza in modo manuale, fare attenzione a non lasciare la leva di comando del distributore trattenuta sulla posizione di estensione o di retrazione.

Quando il cilindro raggiunge il fincorsa, la leva di comando deve essere riportata manualmente sulla posizione di neutro.

La mancata osservanza di questa procedura può provocare surriscaldamenti dell'olio idraulico, con conseguenti guasti ai componenti idraulici o alla trasmissione.

**AVVISO:** non fermare mai un motore idraulico passando in posizione di neutro dalla posizione di retrazione o di estensione. Il brusco blocco dell'impianto idraulico potrebbe causare gravi danni al motore idraulico. Quando si azionano motori idraulici, utilizzare sempre la modalità motore; vedere a pagina **Creazione di programmi timer (35.204)** e seguenti.

## Funzionamento leva multifunzione

Se il trattore è dotato del 5° distributore ausiliario opzionale, questo distributore è azionato da due interruttori (**1**) situati sulla leva multifunzione.

Gli interruttori comandano le funzioni di estensione, retrazione e flottazione.

Premere l'interruttore superiore per estendere un cilindro idraulico, premere l'interruttore inferiore per ritrarre un cilindro.

Per innestare la funzione di flottazione, tenere premuto l'interruttore funzione (**2**) sul lato posteriore della leva multifunzione, quindi premere/rilasciare l'interruttore di retrazione. Questo attiva la funzione di flottaggio della valvola.

Per annullare la funzione di flottazione, premere per due volte l'interruttore di estensione o retrazione; in tal modo il distributore idraulico ausiliario passa in posizione di neutro (**N**).

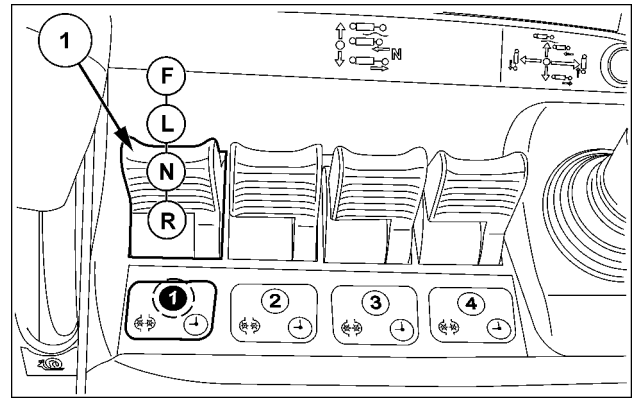

SS10M105 3

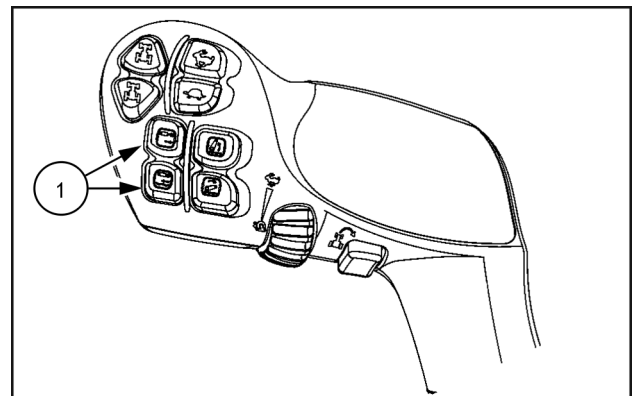

SVIL17TR03619AA 4

Per riattivare le modalità di estensione o ritrazione, premere per due volte l'interruttore di estensione o ritrazione. Alla seconda pressione, tenere premuto l'interruttore finché il simbolo di flottazione non scompare dal display. Rilasciare l'interruttore per interrompere il flusso di olio attraverso il distributore.

Non sono disponibili funzioni di temporizzazione per il 5° distributore idraulico ausiliario.

Se il trattore non è provvisto del 5° distributore idraulico ausiliario, gli interruttori sono assegnati all'azionamento del distributore EHR posteriore 1, come comando alternativo. Gli interruttori comandano le funzioni di estensione e ritrazione, come descritto prima.

Inoltre questi interruttori possono essere utilizzati per innestare la modalità temporizzatore per il distributore n. 1.

Per l'attivazione della modalità di azionamento temporizzato del distributore n. 1 fare riferimento alla Sezione 3 del Libretto uso e manutenzione. Premere gli interruttori di estensione o ritrazione per avviare e arrestare il temporizzatore.

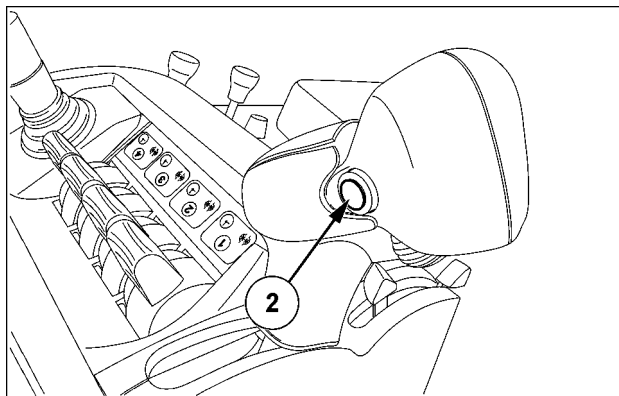

SS11K172 5

### Funzioni degli interruttori e dei distributori della leva multifunzione

	Numero di valvole	
	5	3 o 4
Interruttori di comando	Distributore 5	Distributore 1
Modalità timer	Nessun	Yes (Sì)
Funzione di flottazione	Yes (Sì)	Yes (Sì)



## Distributori idraulici ausiliari

### **⚠ AVVERTENZA**

#### **Movimento imprevisto della macchina!**

Usare sempre i dispositivi di bloccaggio della macchina per evitare i movimenti involontari della macchina stessa (montata o trainata) o di suoi componenti che potrebbero verificarsi durante la circolazione su strada o l'assistenza (apertura, fuoriuscita, altro). Leggere e seguire tutte le istruzioni correlate presenti nel manuale fornito dal produttore della macchina.

La mancata osservanza di tali indicazioni potrebbe causare infortuni gravi o mortali.

W1789A

**NOTA:** Vedere **Livello dell'olio idraulico** quando si utilizzano **attrezzature idrauliche a distanza (21)** per le quantità di olio disponibili durante l'alimentazione di apparecchiature idrauliche esterne.

I distributori idraulici ausiliari qui descritti sono del tipo con rilevamento del carico (load sensing). Rilevando automaticamente la richiesta d'olio dall'attrezzo, i distributori a rilevazione del carico regolano continuamente la portata d'olio dal trattore in modo da adeguarla al fabbisogno.

I distributori vengono impiegati per azionare cilindri idraulici esterni, motori ecc. Possono essere montati fino a quattro distributori idraulici ausiliari (2 configurabili + 2 non configurabili), situati sulla parte posteriore del trattore. Tutti i distributori ausiliari incorporano una valvola di bloccaggio automatica nella luce di sollevamento (estensione), per impedire l'abbassamento accidentale dell'attrezzo.

I distributori sono azionati da leve poste sulla console alla destra del posto di guida. Le leve e i rispettivi distributori sono identificati in codice a colore.

Il distributore numero 1 è situato sul fondo del gruppo e gli altri distributori sono montati direttamente sopra di esso.

### **Leve di comando**

Ciascuna leva dei distributori ausiliari ha quattro posizioni operative, come di seguito indicato:

#### **(R)** Sollevamento (o estensione)

Tirare indietro una leva per estendere il cilindro al quale è collegata e sollevare l'attrezzo.

#### **(N)** Neutro

Spingere la leva in avanti dalla posizione di sollevamento per selezionare la posizione di neutro e disattivare il cilindro collegato.

#### **(L)** Inferiore (o ritrazione)

Spingere la leva ulteriormente in avanti, oltre la posizione di neutro, per ritrarre il cilindro e abbassare l'attrezzo.

**(F)** Flottazione - Spingere la leva completamente in avanti, oltre la posizione di abbassamento, per selezionare la funzione di flottazione. Questa funzione permette al cilindro di estendersi o ritrarsi liberamente, consentendo quindi ad attrezzi come le ruspe di "flottare" e seguire il profilo del terreno.

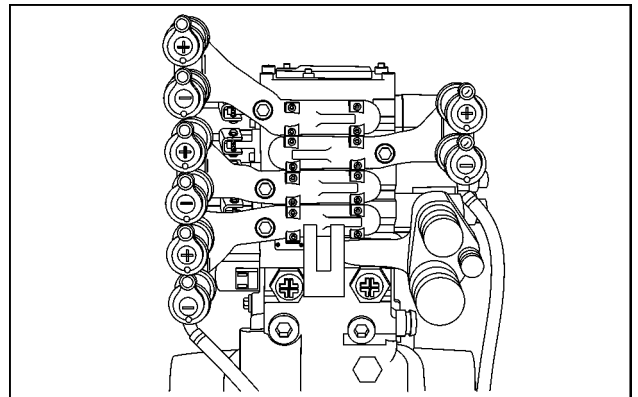

SVIL14TR00158AB 1

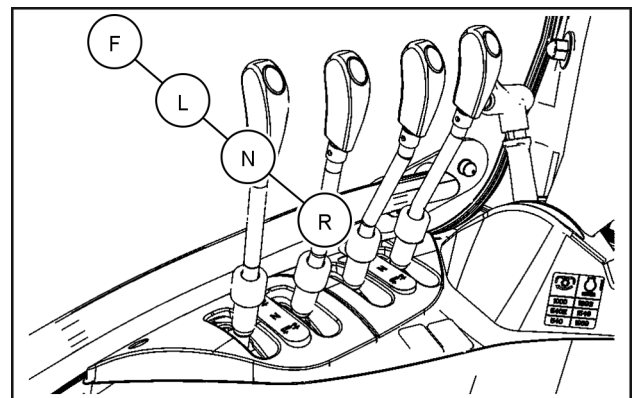

SVIL18TR00246AA 2

Le posizioni di Sollevamento, Neutro, Abbassamento e Flottaggio sono identificate da simboli visibili su una decalcomania adiacente alle leve di comando.

Un fermo (detent) trattiene la leva nella posizione selezionata di sollevamento (estensione) o di abbassamento (retrazione), fino a che il cilindro ausiliario non arriva al finecorsa; punto in cui la leva di comando torna automaticamente in posizione di neutro. Oppure, la leva può essere riportata in neutro manualmente. La leva però non torna automaticamente dalla posizione di flottaggio.

**NOTA:** non trattenere la leva in posizione di estensione o di retrazione dopo che il cilindro ausiliario è arrivato al finecorsa, in quanto ciò farebbe sì che la pompa idraulica porti l'impianto alla massima pressione. Il mantenimento della massima pressione dell'impianto per periodi prolungati può causare il surriscaldamento dell'olio e causare guasti prematuri nei componenti idraulici o nella trasmissione.

## Regolazione flusso

Ogni distributore ausiliario è dotato di una propria manopola di regolazione della portata (1), che consente di regolare individualmente la portata per ogni distributore.

Ruotare la manopola di regolazione della portata in senso antiorario per aumentare la portata di olio.

Per le portate disponibili, vedere la sezione relativa ai dati principali del presente manuale.

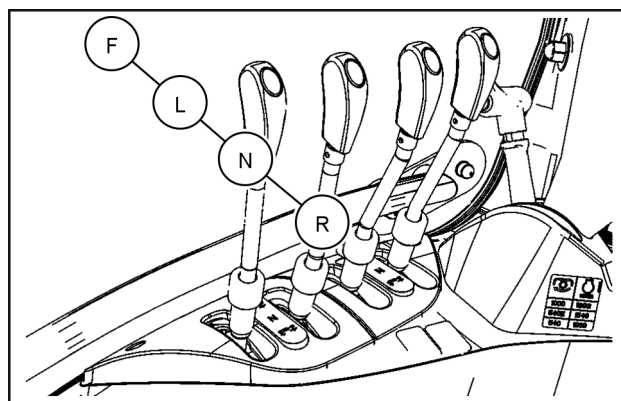

SVIL18TR00246AA 3

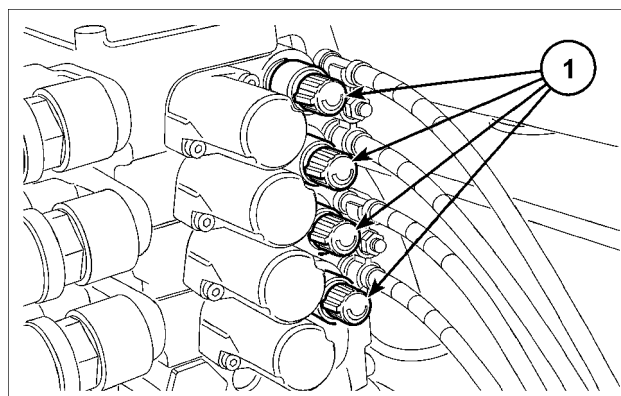

BRE1562B 4

## Funzionamento fermo configurabile (se in dotazione)

Il trattore può essere dotato di fermi configurabili sul distributore idraulico ausiliario 1 e 2. Il comando rotativo (1) consente di selezionare una delle cinque impostazioni del fermo.

Per selezionare una impostazione, ruotare il comando sino a che il numero (2) sul cappello non risulta allineato con il contrassegno (1) sul corpo valvola.

**NOTA:** se il numero sul comando rotativo non è correttamente allineato con in contrassegno di riferimento sul corpo valvola, le prestazioni della valvola potrebbero risultarne compromesse.

Prima di ruotare il selettore, scaricare la pressione residua dall'impianto idraulico. A tal fine, spegnere il motore del trattore, spostare su tutte le posizioni la leva di comando del distributore ausiliario e quindi riportarla sulla posizione di neutro.

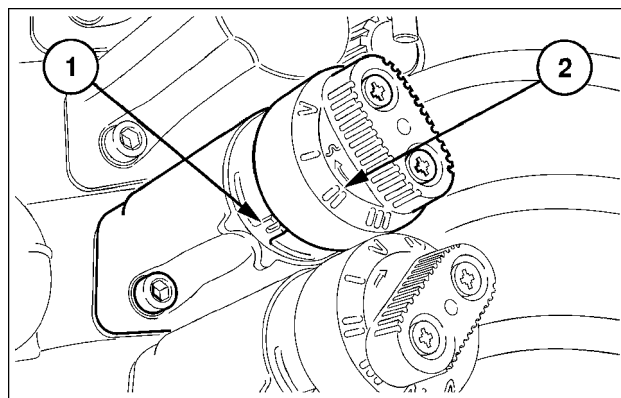

BRH3755B 5

Ogni posizione supporta le seguenti funzioni:

I.  
Posizioni di sollevamento (**R**), neutro (**N**), abbassamento (**L**) e flottazione (**F**) disponibili. La posizione di trattenimento è disponibile solamente per la funzione di Flottaggio. Non è disponibile la funzione sgancio e ritorno automatico della leva sulla posizione di neutro (kick-out).

II.  
Disponibili le sole posizioni di Sollevamento, Neutro e Abbassamento. Non è disponibile la funzione di Flottaggio. Non sono disponibili posizioni di trattenimento. Non è disponibile la funzione sgancio e ritorno automatico della leva sulla posizione di neutro (kick-out).

III.  
Disponibili le posizioni di Sollevamento, Neutro, Abbassamento e Flottaggio. Trattenimento nelle posizioni di Sollevamento, Abbassamento e Flottaggio. Funzione sgancio e ritorno automatico della leva sulla posizione di neutro (kick-out) per le posizioni di Sollevamento e Abbassamento.

IV.  
Disponibili le posizioni di Sollevamento, Neutro, Abbassamento e Flottaggio. Trattenimento nelle posizioni di Sollevamento, Abbassamento e Flottaggio. Non è disponibile la funzione sgancio e ritorno automatico della leva sulla posizione di neutro (kick-out).

V.  
\* Disponibili le posizioni di Abbassamento e Flottaggio. Trattenimento nelle posizioni di Sollevamento e Flottaggio. Non è disponibile la funzione sgancio e ritorno automatico della leva sulla posizione di neutro (kick-out).

\* Per selezionare la posizione 5, portare la leva del distributore idraulico nella posizione neutra, selezionare la posizione I o IV, quindi spostare la leva nella posizione di flottazione. Con la leva nella posizione di Flottaggio, selezionare la posizione V.

Per deselezionare la posizione V, posizionare la leva del distributore idraulico ausiliario in posizione di flottazione, ruotare il comando selettore sulla posizione I o IV, quindi spostare la leva del distributore idraulico ausiliario in posizione di neutro. È ora possibile selezionare le posizioni da I a IV.

## **AVVERTENZA**

### **Movimento imprevisto!**

**Quando si avvia il motore della macchina, accertarsi che le leve dei distributori si trovino nella posizione corretta PRIMA di azionare l'interruttore a chiave. In questo modo si evitano movimenti accidentali dell'attrezzo collegato. La mancata osservanza di tali indicazioni potrebbe causare infortuni gravi o mortali.**

W0433A

Con il selettore nelle posizioni da I a IV - Folle  
Con il selettore in posizione V - Flottazione

## Funzionamento joystick con caricatore anteriore (joystick standard)

### **⚠ AVVERTENZA**

**Parti in movimento!**

Utilizzare sempre l'interruttore principale idraulico per disabilitare i comandi dell'attacco e del distributore ausiliario prima della guida.

La mancata osservanza di tali indicazioni potrebbe causare infortuni gravi o mortali.

W1587A

### **⚠ AVVERTENZA**

**Movimento imprevisto della macchina!**

Usare sempre i dispositivi di bloccaggio della macchina per evitare i movimenti involontari della macchina stessa (montata o trainata) o di suoi componenti che potrebbero verificarsi durante la circolazione su strada o l'assistenza (apertura, fuoriuscita, altro). Leggere e seguire tutte le istruzioni correlate presenti nel manuale fornito dal produttore della macchina.

La mancata osservanza di tali indicazioni potrebbe causare infortuni gravi o mortali.

W1789A

Se è presente un caricatore anteriore come opzione montata dalla fabbrica, viene fornito un joystick elettronico per controllare i distributori elettroidraulici (Electronic Remote Valves, EHR), usati per azionare il caricatore e l'attrezzatura. Il joystick può comandare contemporaneamente sino a tre distributori ausiliari.

**NOTA:** se il trattore è dotato di un caricatore anteriore e distributori EHR posteriori, il joystick controlla solo i distributori idraulici ventrali del caricatore e non è possibile utilizzarlo per controllare i distributori EHR posteriori.

### **Joystick per 2 distributori idraulici ausiliari**

Distributore 1:

Spostare il joystick in avanti (**L**) o all'indietro (**R**) per sollevare e abbassare il braccio caricatore.

Spingere il joystick in avanti nella posizione "abbassamento" (**L**) consente al braccio caricatore di scendere a terra con una velocità di discesa controllata.

Spostando il joystick completamente in avanti in posizione di flottazione (**F**), il braccio caricatore si abbassa rapidamente a causa del peso. Quando si seleziona la posizione di flottaggio con il braccio completamente abbassato, la benna o l'attrezzo seguiranno il profilo del terreno.

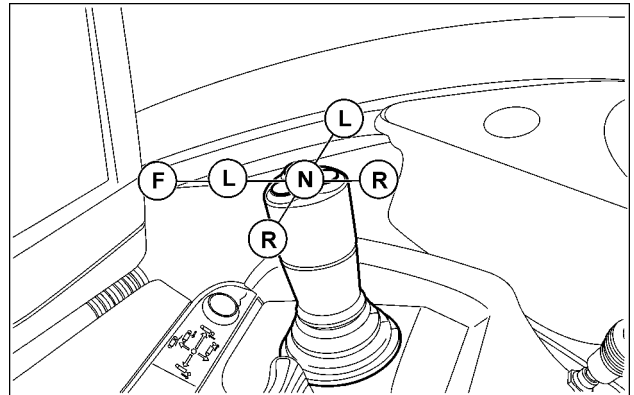

SS10M106 1

### **⚠ AVVERTENZA**

**Pericolo di schiacciamento!**

Abbassare tutti i componenti, le attrezzature o gli attrezzi a terra prima di lasciare la cabina.

La mancata osservanza di tali indicazioni potrebbe causare infortuni gravi o mortali.

W0419A

**NOTA:** la posizione di flottazione non è disponibile sul distributore ausiliario 2 e 3.

Distributore idraulico ausiliario 2:

Spostare il joystick verso **(R)** per azionare il richiamo della benna, spostare il joystick verso **(L)** per azionare lo scarico della benna.

**NOTA:** spostandolo in diagonale, il joystick consente di azionare contemporaneamente il braccio del caricatore e la benna.

Se sono richiesti ulteriori servizi idraulici, tenendo premuti gli interruttori **(1)** e **(2)** del joystick è possibile attivare funzioni opzionali.

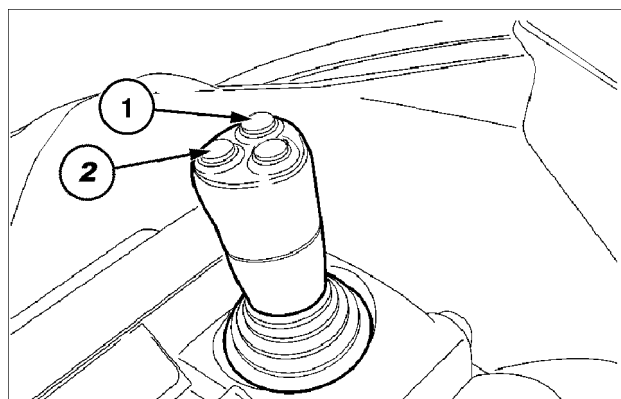

SS10M165 2

## Funzione degli interruttori

Numero interruttore	Funzione
1	Aziona un servizio idraulico remoto tramite relè e valvola supplementare.
2	Aziona un servizio idraulico remoto tramite relè e una seconda valvola supplementare.

## Joystick per 3 distributori idraulici ausiliari

Distributore 1:

Spostare il joystick in avanti **(L)** o all'indietro **(R)** per sollevare e abbassare il braccio caricatore.

Spingere il joystick in avanti nella posizione "abbassamento" **(L)** consente al braccio caricatore di scendere a terra con una velocità di discesa controllata.

Spostando il joystick completamente in avanti in posizione di flottazione **(F)**, il braccio caricatore si abbassa rapidamente a causa del peso. Quando si seleziona la posizione di flottaggio con il braccio completamente abbassato, la benna o l'attrezzo seguiranno il profilo del terreno.

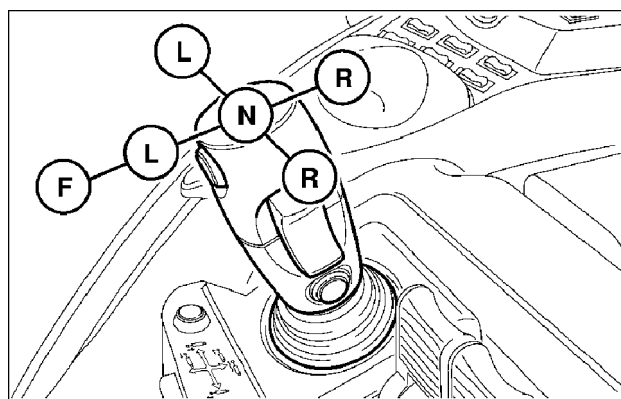

SS10M157 3

## ⚠ AVVERTENZA

**Pericolo di schiacciamento!**

**Abbassare tutti i componenti, le attrezzature o gli attrezzi a terra prima di lasciare la cabina.**

**La mancata osservanza di tali indicazioni potrebbe causare infortuni gravi o mortali.**

W0419A

**NOTA:** la posizione di flottazione non è disponibile sul distributore ausiliario 2 e 3.

Distributore idraulico ausiliario 2:

Spostare il joystick verso **(R)** per azionare il richiamo della benna, spostare il joystick verso **(L)** per azionare lo scarico della benna.

**NOTA:** spostandolo in diagonale, il joystick consente di azionare contemporaneamente il braccio del caricatore e la benna.

Distributore idraulico ausiliario 3 (se montato):

Quando è necessario un terzo servizio idraulico per azionare un accessorio come una piastra di espulsione per forca balle o la ganascia di una benna 4 in 1, l'interruttore (1) viene utilizzato per controllare la terza valvola.

Questa valvola viene comandata in modo progressivo da un interruttore instabile con centraggio a molla. Questo tipo di interruttore consente all'operatore di controllare la velocità di estensione e di ritrazione del cilindro idraulico.

Premendo leggermente l'interruttore, si genera un flusso dell'olio minimo per fornire una velocità lenta; premendo ulteriormente l'interruttore si aumenta il flusso dell'olio e quindi la velocità.

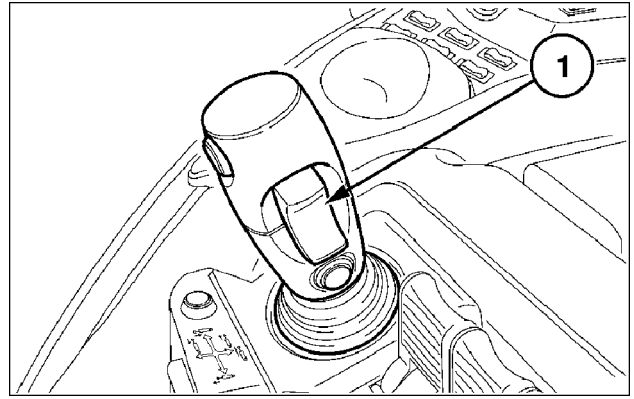

SS10M156 4

## Attivazione e taratura del joystick

Allo spegnimento, la funzione del joystick viene disattivata. Per attivare il joystick è necessario che l'operatore sia seduto al posto guida e il motore della macchina sia in funzione da più di 5 s.

Quando il joystick è disattivato, la spia (2) lampeggia.

**NOTA:** Se l'operatore lascia il sedile con il motore in funzione, il funzionamento del joystick viene disattivato e la spia (2) inizierà a lampeggiare. Quando l'operatore riprende posto sul sedile, il joystick viene riattivato dopo 2 s. La luce-spia smetterà di lampeggiare e resterà accesa di continuo.

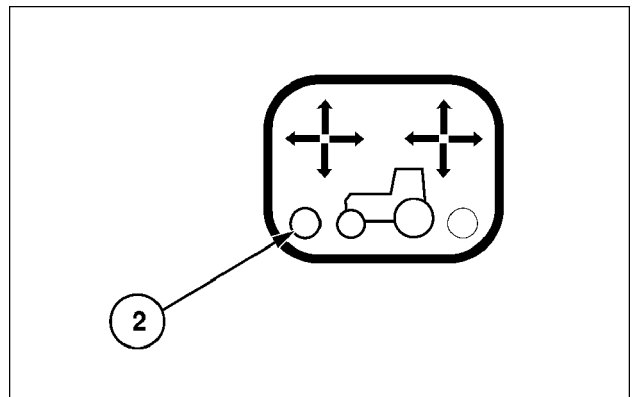

BRK5676D 5

**AVVISO:** se un trattore con distributori idraulici configurati per azionare l'attacco o l'accoppiatore anteriore viene aggiornato con il montaggio di un caricatore, è estremamente importante che i distributori vengano riconfigurati da un concessionario autorizzato per azionare il caricatore.

Questo fornirà le funzioni avanzate disponibili quando il caricatore viene utilizzato insieme al display a colori e disabiliterà anche la funzione automatica, in modo che il funzionamento del joystick non possa essere incluso nei programmi Easy Tronic HMC.

La procedura di riconfigurazione richiede l'uso di attrezzi speciali e deve essere eseguita da un concessionario autorizzato.

**NOTA:** trasferendo il controllo del joystick dai distributori idraulici ventrali a quelli posteriori si disabilita automaticamente il funzionamento della leva dei distributori idraulici posteriori.

**AVVISO:** prima di trasferire il controllo del joystick tra i distributori centrali e quelli posteriori, accertarsi che le leve dei distributori che il joystick siano in posizione folle.

## Schermata delle funzioni del joystick (se montato)

Se il trattore è dotato di un caricatore anteriore montato in fabbrica, la schermata delle funzioni mostrerà il movimento del joystick per sollevare/abbassare il braccio del caricatore e per scaricare/ricaricare la benna.

Per accedere alla schermata del joystick:

- ☞ Indietro
- ☞ Distributori ausiliari
- ☞ 'Reconf'

Lo schermo mostra le impostazioni dei distributori e dell'attacco frontale sul joystick.

Fare clic sulla modalità joystick **(1)** per scegliere due diverse modalità di opzione:

- Normale
- Trattenuto

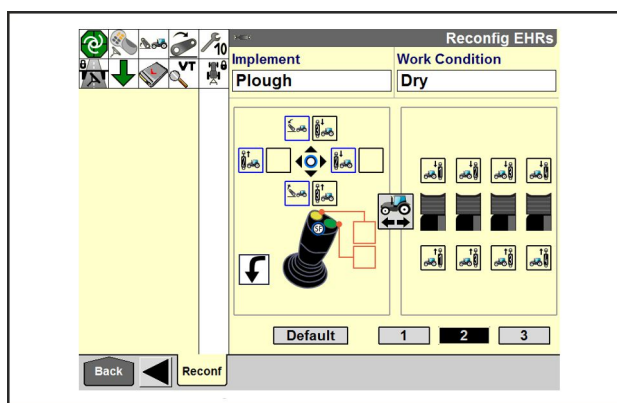

SVIL17TR01298AA 6

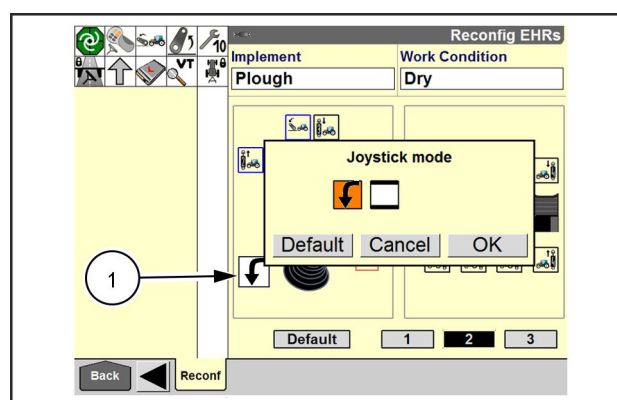

SVIL17TR01302AA 7

## Modalità normale

Il joystick è impostato di default sulla modalità normale. Il funzionamento è come descritto in precedenza.

La schermata del joystick mostra la direzione di movimento del joystick accendendo il simbolo relativo alla benna in rosso.

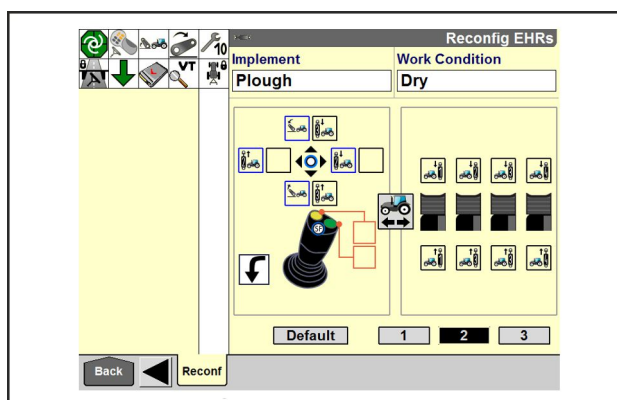

SVIL17TR01298AA 8

## Selezione joystick su EHR anteriori/posteriori

Cliccare sul simbolo del trattore **(1)** per cambiare la selezione joystick dagli EHR anteriori a quelli posteriori e viceversa.

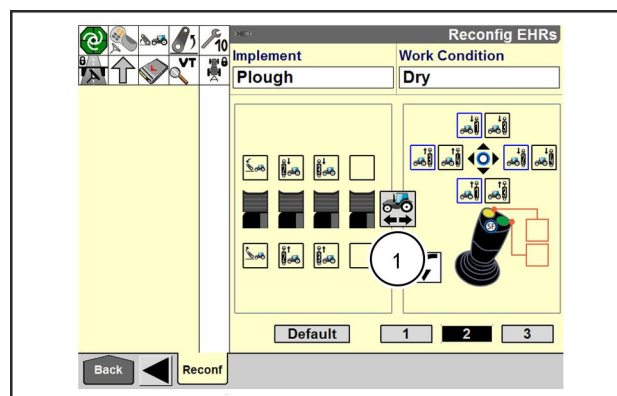

SVIL17TR01304AA 9

## Modalità blocco

Questa opzione è utilizzata per bloccare un caricatore a forche per pallet, ad esempio durante il trasporto.

L'opzione selezionata indica che il joystick è bloccato in modo permanente nella direzione sinistra e destra.

Spostare il joystick indietro e premere l'interruttore. Il sollevamento dei bracci del caricatore si arresta immediatamente. Spostare il joystick in posizione folle e di nuovo indietro per continuare il movimento di sollevamento.

Ogni volta che si preme l'interruttore mentre il joystick si muove in avanti/abbassamento o indietro/sollevamento, i bracci del caricatore si arrestano.

Il simbolo della benna con le linee orizzontali viene visualizzato sulla schermata della direzione sinistra e destra del joystick e diventa rosso quando il joystick viene spostato in avanti e indietro e viene premuto l'interruttore.

**NOTA:** spostare il joystick in una posizione diversa dal folle prima di premere l'interruttore. Non è possibile attivare la funzione di blocco in altri modi.

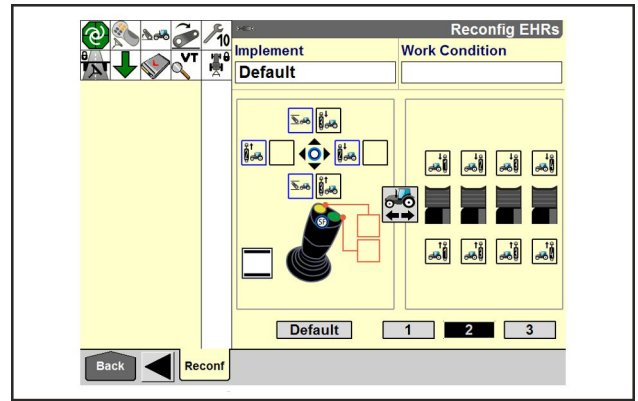

SVIL17TR01306AA 10



## Funzionamento joystick con caricatore anteriore (joystick avanzato)

### ⚠ AVVERTENZA

#### Parti in movimento!

Utilizzare sempre l'interruttore principale idraulico per disabilitare i comandi dell'attacco e del distributore ausiliario prima della guida.

La mancata osservanza di tali indicazioni potrebbe causare infortuni gravi o mortali.

W1587A

### ⚠ AVVERTENZA

#### Movimento imprevisto della macchina!

Usare sempre i dispositivi di bloccaggio della macchina per evitare i movimenti involontari della macchina stessa (montata o trainata) o di suoi componenti che potrebbero verificarsi durante la circolazione su strada o l'assistenza (apertura, fuoriuscita, altro). Leggere e seguire tutte le istruzioni correlate presenti nel manuale fornito dal produttore della macchina.

La mancata osservanza di tali indicazioni potrebbe causare infortuni gravi o mortali.

W1789A

Se è presente un caricatore anteriore come opzione montata dalla fabbrica, viene fornito un joystick elettronico per controllare i distributori elettroidraulici (Electronic Remote Valves, EHR), usati per azionare il caricatore e l'attrezzatura. Il joystick può comandare contemporaneamente sino a tre distributori ausiliari.

**NOTA:** se il trattore è dotato di un caricatore anteriore e distributori EHR posteriori, il joystick controlla solo i distributori idraulici ventrali del caricatore e non è possibile utilizzarlo per controllare i distributori EHR posteriori.

**NOTA:** per la descrizione delle funzioni dell'interruttore, consultare **Joystick avanzato (se in dotazione) (55.640)**.

### Joystick per 2 distributori idraulici ausiliari

Distributore 1:

Spostare il joystick in avanti, sulla posizione **(L)**, o all'indietro, sulla posizione **(R)**, per abbassare e sollevare il braccio caricatore.

Spostare il joystick in avanti sulla posizione **(L)** per abbassare il braccio caricatore al suolo a velocità controllata.

Spostando il joystick completamente in avanti in posizione di flottazione **(F)**, il braccio caricatore si abbassa rapidamente a causa del peso. Quando si seleziona la posizione di flottaggio con il braccio completamente abbassato, la benna o l'attrezzo seguiranno il profilo del terreno.

**NOTA:** Quando il joystick è configurato per un caricatore anteriore, la posizione di arresto flottazione **(F)** sull'asse *x* mette l'EHR assegnato in piena ritrazione / folle.

Distributore idraulico ausiliario 2:

Spostando il joystick verso sinistra in posizione **(R)** si richiama la benna, spostandolo verso destra in posizione **(L)** si scarica la benna.

**NOTA:** spostandolo in diagonale, il joystick consente di azionare contemporaneamente il braccio del caricatore e la benna.

Se sono richiesti ulteriori servizi idraulici, tenendo premuti gli interruttori **(1)** e **(2)** del joystick è possibile attivare funzioni opzionali.

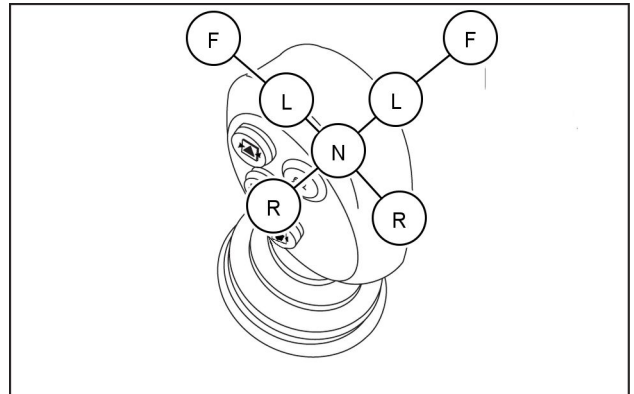

SVIL21TR01327AB 1

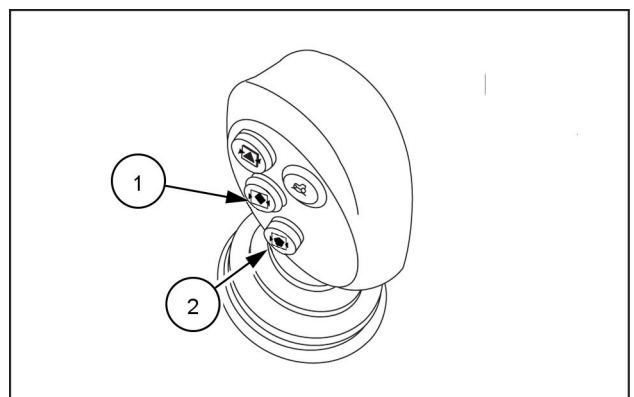

SVIL21TR01327AB 2

## Joystick per 3 distributori idraulici ausiliari

### Distributore 1:

Spostare il joystick in avanti, sulla posizione **(L)**, o all'indietro, sulla posizione **(R)**, per abbassare e sollevare il braccio caricatore.

Spostare il joystick in avanti sulla posizione **(L)** per abbassare il braccio caricatore al suolo a velocità controllata.

Spostando il joystick completamente in avanti in posizione di flottazione **(F)**, il braccio caricatore si abbassa rapidamente a causa del peso. Quando si seleziona la posizione di flottaggio con il braccio completamente abbassato, la benna o l'attrezzo seguiranno il profilo del terreno.

**NOTA:** Quando il joystick è configurato per un caricatore anteriore, la posizione di arresto flottazione **(F)** sull'asse *x* mette l'EHR assegnato in piena ritrazione / folle.

### **AVVERTENZA**

#### **Pericolo di schiacciamento!**

**Abbassare tutti i componenti, le attrezzature o gli attrezzi a terra prima di lasciare la cabina.**

**La mancata osservanza di tali indicazioni potrebbe causare infortuni gravi o mortali.**

W0419A

### Distributore idraulico ausiliario 2:

Spostando il joystick verso sinistra in posizione **(R)** si richiama la benna, spostandolo verso destra in posizione **(L)** si scarica la benna.

**NOTA:** spostandolo in diagonale, il joystick consente di azionare contemporaneamente il braccio del caricatore e la benna.

### Distributore idraulico ausiliario 3 (se montato):

Qualora sia necessario un terzo servizio idraulico per azionare un'attrezzatura come una piastra di espulsione balle a forche o una ganaschia a benna 4 in 1, l'interruttore a bilanciere **(1)** viene utilizzato per controllare il terzo distributore.

Questa valvola viene comandata in modo progressivo da un interruttore instabile con centraggio a molla. Questo tipo di interruttore consente all'operatore di controllare la velocità di estensione e di ritrazione del cilindro idraulico.

Ruotando leggermente l'interruttore si comanda l'erogazione di una portata minima di olio per una lenta attuazione, con una rotazione più ampia dell'interruttore si aumenta la portata e la conseguente velocità di attuazione.

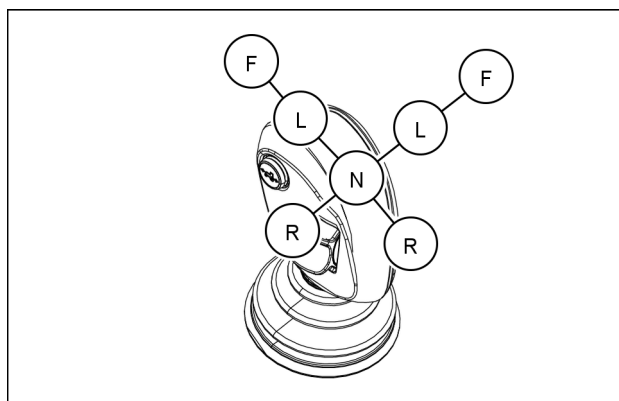

SVIL23TR02546AA 3

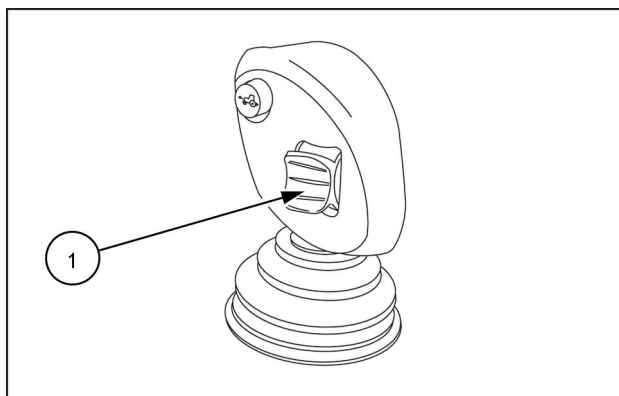

MOIL19TR02377AA 4

## Attivazione e configurazione del joystick

Allo spegnimento, la funzione del joystick viene disattivata. Per attivare il joystick è necessario che l'operatore sia seduto al posto guida e il motore della macchina sia in funzione da più di **5 s**.

Quando il joystick viene disattivato, la spia luminosa **(1)** lampeggia.

**NOTA:** Se l'operatore lascia il sedile con il motore in funzione, il funzionamento del joystick viene disattivato e la spia luminosa **(1)** inizia a lampeggiare. Quando l'operatore riprende posto sul sedile, il joystick viene riattivato dopo **2 s**. La luce-spia smetterà di lampeggiare e resterà accesa di continuo.

**AVVISO:** se un trattore con distributori idraulici configurati per azionare l'attacco o l'accoppiatore anteriore viene aggiornato con il montaggio di un caricatore, è estremamente importante che i distributori vengano riconfigurati da un concessionario autorizzato per azionare il caricatore.

Questo consente di attivare le funzioni avanzate disponibili quando il caricatore viene utilizzato con il monitor e di disattivare inoltre la funzione automatica in modo che il funzionamento del joystick non venga incluso nelle sequenze automatiche a fine campo.

La procedura di riconfigurazione richiede l'uso di attrezzi speciali e deve essere eseguita da un concessionario autorizzato.

**NOTA:** trasferendo il controllo del joystick dai distributori idraulici ventrali a quelli posteriori si disabilita automaticamente il funzionamento della leva dei distributori idraulici posteriori.

**AVVISO:** prima di trasferire il controllo del joystick tra i distributori centrali e quelli posteriori, accertarsi che le leve dei distributori ed il joystick siano in posizione folle.

## Schermata delle funzioni del joystick avanzato (se montato)

Per accedere alla schermata del joystick:

- ☞ Indietro
- ☞ Distributori ausiliari
- ☞ 'Configurazione'

Il monitor mostra le impostazioni dei distributori e dell'attacco frontale sul joystick.

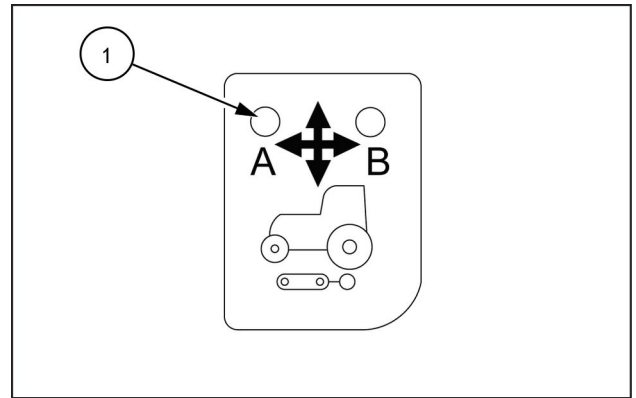

MOIL19TR02359AA 5

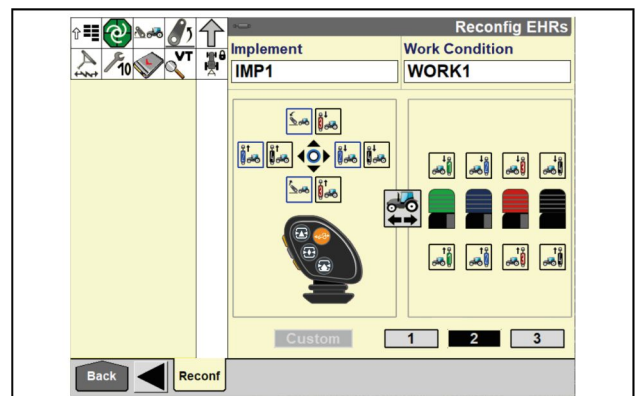

SVIL23TR02581PA 6

## Selezione joystick su EHR anteriori/posteriori

Cliccare sul simbolo del trattore (1) per cambiare la selezione joystick dagli EHR anteriori a quelli posteriori e viceversa.

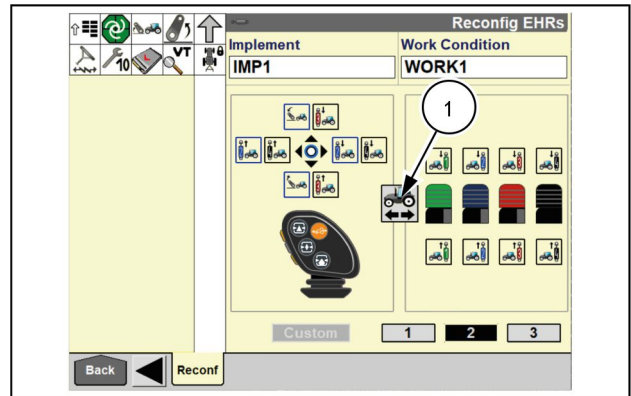

SVIL23TR02581PA 7

## Distributori ausiliari centrali

### ⚠ AVVERTENZA

**Parti in movimento!**

Utilizzare sempre l'interruttore principale idraulico per disabilitare i comandi dell'attacco e del distributore ausiliario prima della guida.

La mancata osservanza di tali indicazioni potrebbe causare infortuni gravi o mortali.

W1587A

### ⚠ AVVERTENZA

**Movimento imprevisto della macchina!**

Usare sempre i dispositivi di bloccaggio della macchina per evitare i movimenti involontari della macchina stessa (montata o trainata) o di suoi componenti che potrebbero verificarsi durante la circolazione su strada o l'assistenza (apertura, fuoriuscita, altro). Leggere e seguire tutte le istruzioni correlate presenti nel manuale fornito dal produttore della macchina.

La mancata osservanza di tali indicazioni potrebbe causare infortuni gravi o mortali.

W1789A

## Impostazione flusso di olio del distributore ventrale

Premere il navigatore di impostazione distributore EHR (1), figura 3, nel bracciolo, quindi sul display viene visualizzata la schermata di selezione del distributore. I numeri sono preceduti dalla lettera R (posteriore) o F (anteriore). Ruotare l'encoder per selezionare la valvola appropriata, quindi premere l'encoder per accedere alla schermata di impostazioni per tale valvola.

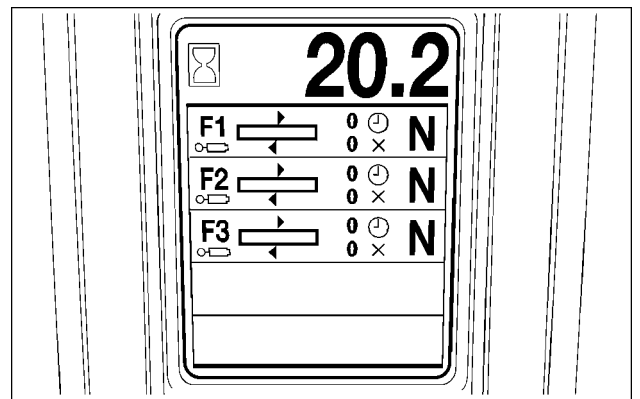

SS10D212 1

L'encoder viene utilizzato per scorrere la schermata delle prestazioni e modificare le impostazioni dei distributori.

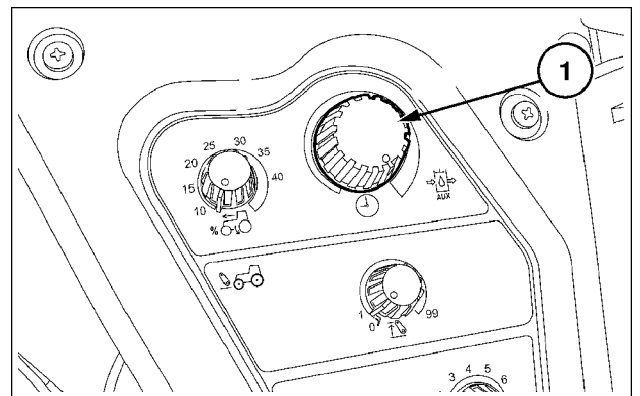

BRL6435C 2

## Regolazioni prestazioni distributore EHR

1. Portata di olio, retrazione ed estensione (percentuale).
2. Impostazioni timer, retrazione ed estensione (secondi).
3. Attivazione/disattivazione timer.
4. Blocco o sblocco valvola.

I dettagli completi sulle regolazioni dell'EHR ventrale sono disponibili in questa sezione, a partire da pagina **Distributori idraulici ausiliari (35.204)**.

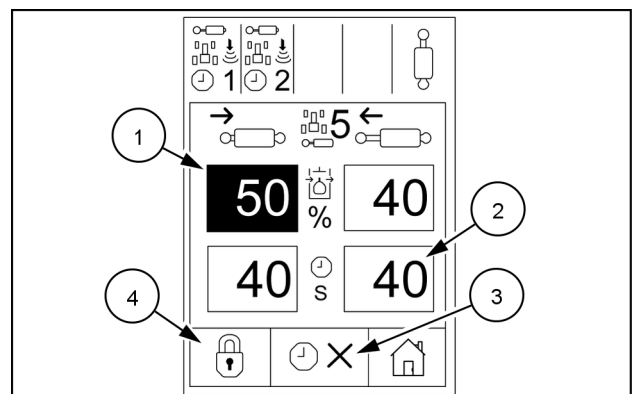

SVIL17TR01186AA 3

## Regolazioni distributore EHR centrale (con display a colori)

I distributori ausiliari elettroidraulici ventrali consentono varie regolazioni e impostazioni. Ciò può essere effettuato utilizzando il navigatore o il display a colori (se in dotazione).

Possibili impostazioni e regolazioni:

1. Regolazione della portata, estensione e retrazione.
2. Temporizzazione, retrazione e estensione.
3. Inserimento/disinserimento timer.
4. Blocco o sblocco valvola.
5. Priorità del distributore ausiliario elettroidraulico.

In questa sezione, a partire dalla pagina **Distributori idraulici ausiliari (35.204)**, è possibile trovare i dettagli completi sulle regolazioni del distributore EHR ventrale.

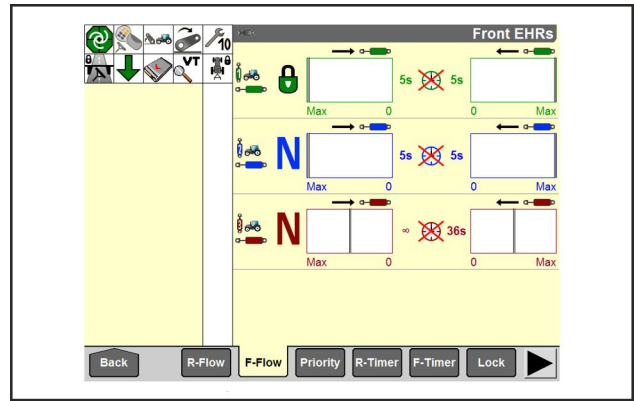

SVIL17TR01301AA 4

Questa fase di manutenzione è richiesta **OGNI 750 ORE O OGNI 2 ANNI**.

### **Controllare il freno a mano**

Il freno a mano deve essere controllato e regolato dal proprio concessionario autorizzato poiché le procedure richiedono la rimozione di alcuni componenti.