

CX50D



MINIBAGGER
D-Serie



Motor V2403-CR-T
Motorleistung 42,6 kW - 57,1 PS
Einsatzgewicht 4950 kg

SPEZIFIKATIONEN

CX50D

MOTOR

Typ _____ KUBOTA V2403-CR-T - STAGE 5
 Max. Leistung (2300 U/min) (kW / PS) _____ 42,6 - 57,1
 Hubraum (cm³) _____ 2434
 Anzahl der Zylinder (Anz.) _____ 4
 Kühlung _____ Flüssigkeit
 Verbrauch (l/h) _____ 6,9
 Generator (V) _____ 12 (70 A)
 Batterie V (Ah) _____ 12 (100)

HYDRAULIKSYSTEM

Schaltkreis Typ ____ Load Sensing System mit geschlossenem Zentrum mit „Flow Sharing“-Regelventil
 Pumpenart ____ 1 Hydraulische Pumpe mit variabler Fördermenge mit elektronischer Steuerung + 1 Zahnradpumpe
 Fördermenge der Pumpe (cm³) _____ 65 + 14,5
 Pumpenleistung (l/min) _____ 129 + 28,8
 Max. Kalibrierdruck des Kreises (bar) _____ 280
 Hilfssystem (maximaler Druck):
 AUX 1 einfache oder doppelte Wirkung mit Priorität (l/min) ____ 60 (max. 70) 200 links / 280 rechts bar
 AUX 2 doppelte Wirkung (optional) (l/min) ____ 60/43 - 280 bar
 AUX 3 - optional (l/min) _____ 40/32 - 280 bar

DREH- UND FAHRGESCHWINDIGKEIT

Fahrgeschwindigkeit (AUTOMATIK ZWEI GESCHWINDIGKEITEN) (km/h) _____ 1 : 0 ÷ 2,6 / 2 : 0 ÷ 4,5
 Drehgeschwindigkeit (U/min) _____ 10,5

BEDIENELEMENTE

Ausleger, Boom, Löffelstiel, Schaufel und Revolver-Schwenkung _____ 2 Joysticks
 Bewegungsnachverfolgung (einschließlich Gegendrehung) _____ 2 Steuerhebel
 Planierschild _____ Steuerhebel
 Vorrangiges Hilfssystem mit Haltefunktion
 AUX 1 (einfache oder doppelte Wirkung) _____ elektroproportionaler Schalter am rechten Joystick
 Hilfssystem AUX 2 (doppelte Wirkung) _ elektroproportionaler Schalter am rechten Joystick
 Hilfssystem AUX 3 (doppelte Wirkung) _ elektroproportionaler Schalter am linken Joystick
 Auslegerschwenkung _____ elektroproportionaler Schalter am linken Joystick

GEWICHT

Transportgewicht mit Kabine (kg) _____ 4800
 Einsatzgewicht mit Kabine (mit Gummiraupen) ISO 6016 (kg) _____ 4950

SCHALTKREIS- UND BAUTEILKAPAZITÄTEN

Kraftstofftank (l) _____ 75
 Hydrauliköltank (l) _____ 65
 Fassungsvermögen des Hydraulikkreislaufs (l) _____ 85
 Fassungsvermögen des Kühlsystems (l) _____ 11
 Motoröl (l) _____ 9,5

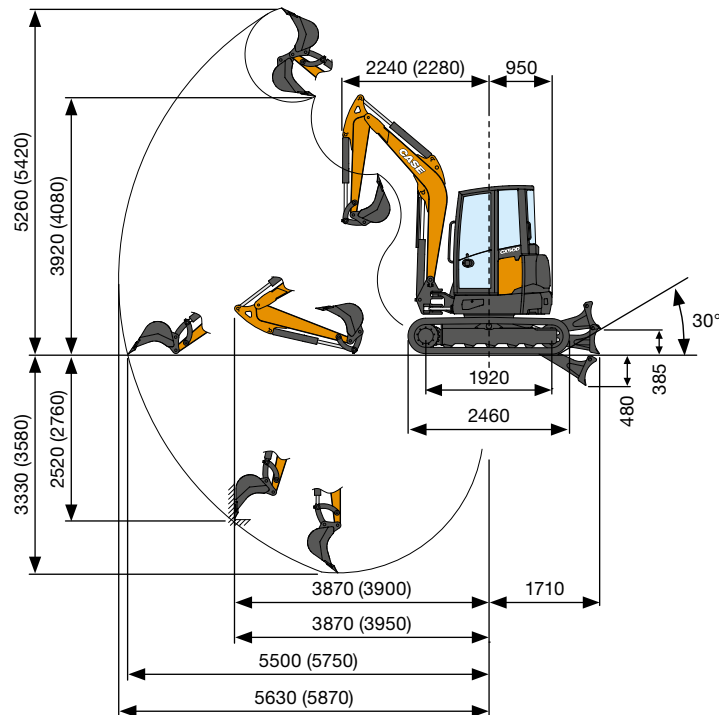

LEISTUNGSDATEN		Standard Arm 1500 mm	Opt. Arm 1750 mm
Max. Grabungstiefe	mm	3330	3580
Max. Schütthöhe	mm	3920	4080
Ausbrechkraft der Schaufel	daN		4300
Ausbrechkraft des Arms ISO 6015	daN	2350	2120
Zugkraft	daN		5420
Bodendruck mit Gummiraupen und Schutzdach und Kabine	kg/cm ²		0,29
Maximale Neigung			60% - 30°

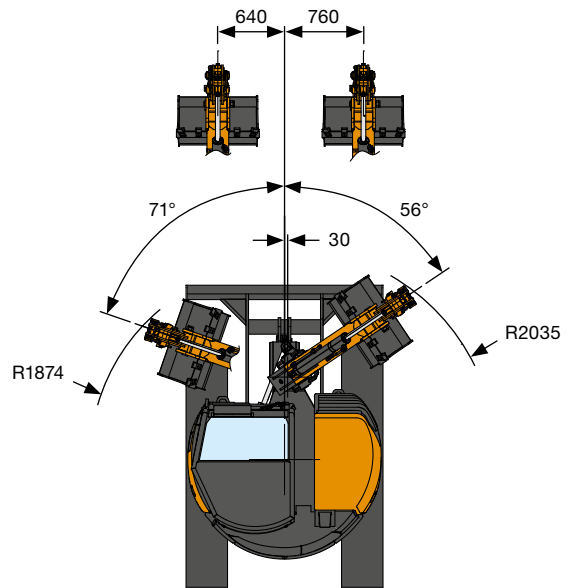
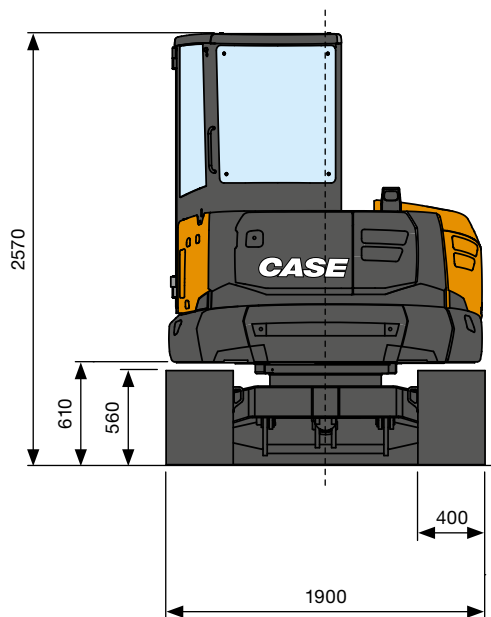

ALLGEMEINE ABMESSUNGEN

Maximale Breite	mm	1900
Gesamthöhe	mm	2570
Spurbreite	mm	400
Hinterer Rotationsradius	mm	950
Baggerarmlänge Standard (optional)	mm	1500 (1750)
Anzahl der Rollen (für jede Seite)	Anz.	5/1

HUBKAPAZITÄT CX50D

Öffnungsarm vom Mittelpunkt der Drehung (m)
Hubkapazität (kg) in 1,0 m Höhe
Standard Gegengewicht

HUBKAPAZITÄT	3	4	Max.
Frontales und abgesenktes Planierschild	1910*	1330*	1130*
Frontales und angehobenes Planierschild	1250	820	610
Seitlicher, offener Unterwagen	920	620	460

* Zeigt die hydraulische Belastungsgrenze an.

Die Hubkapazität basiert auf der ISO 10567 und überschreitet nicht mehr als 75% der statischen Kipplast oder mehr als 87% der hydraulischen Hubkapazität der Maschine.

Standard-Löffelstiel L = 1500 mm

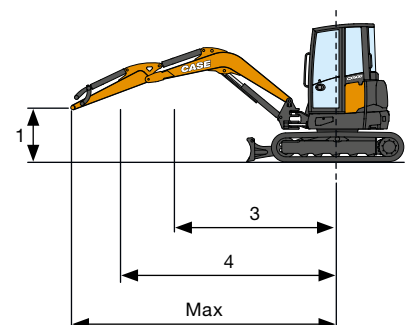

STANDARD UND OPTIONEN

STANDARD AUSRÜSTUNG

- + Kippbare Kabine (ROPS/TOPS (Schutz vor Überschlag - FOPS (Schutz vor herabfallenden Objekten) Level 1)
- + Automatisches Innenraumlicht
- + Elektrische Steckdose auf dem Dach für Rundumleuchte
- + Windschutzscheibenwischer
- + Rückspiegel
- + Stoffsitz mit mechanischer Federung (Kabine)
- + Standardarm
- + Schutz der Zylinder des Auslegerhubes und der Zylinder des Planierschildes
- + Standard-Gegengewicht
- + Luftfilter mit Ablassventil und elektrischer Anti-Verstopfungsanzeige
- + Hydraulisch reversierbarer Lüfterantrieb mit Automatikfunktion
- + Servounterstützte hydraulische Joysticks mit elektrohydraulischer Proportionalsteuerung
- + Elektrohydraulische proportionale Schwenksteuerung
- + 1. Hilfskreis (AUX1) mit elektrohydraulischer Proportionalsteuerung
- + Digitale Instrumententafel mit Durchflusseinstellungen AUX1, AUX2 und AUX3
- + Elektrische Umschaltung zwischen Einfach- und Doppelwirkung AUX1
- + 2-Gang-Getriebe mit automatischer Rückschaltung (vom 2. in den 1. Gang, wenn mehr Traktion erforderlich ist) und Hochschaltung
- + Elektronische proportionale Drehzahlregelung mit automatischer Leerlaufsteuerung
- + Gummiraupen
- + Standard-Planierschild
- + Bedienerhandbuch
- + Zündschlüssel, der jedes Maschinenschloss öffnet
- + Standard-LED-Arbeitsscheinwerfer (Ausleger, rechte vordere Haube und linke Seite)
- + Batterieschalter
- + Pumpe mit variabler Fördermenge
- + Standard-Hydrauliköl und -Schmierstoffe
- + CASE Sitewatch und SiteConnect
- + Rückfahrkamera
- + Kit für die Handhabung von Gegenständen (Sperrventile an Ausleger und Arm, Hebehaken und Lastdiagramm)

ZUSATZAUSRÜSTUNG

- + Automatische Klimaanlage und Heizung
- + DAB-Radio, Bluetooth, USB, Audio-Eingang (nur Kabine)
- + Diebstahlsicherung
- + Stoffsitz mit pneumatischer Federung (Kabine)
- + Fahrbetrieb-Alarm
- + Langer Arm
- + Zusätzliches Gegengewicht - Leicht
- + Zusätzliches Gegengewicht - Schwer
- + Elektrische Kraftstoffnachfüllpumpe
- + 2. Hilfskreis (AUX2) mit elektrohydraulischer Proportionalsteuerung
- + 3. Hilfskreis (AUX3) mit elektrohydraulischer Proportionalsteuerung
- + Greifervorrichtung (AUX3 mit Strömungsumlenker vom Schaufelzylinder)
- + Direkter Abfluss zum Tank
- + Sperrventile am Zylinder des Planierschildes
- + Stahlraupen
- + 6X1 (Winkel/Neigung) Planierschild
- + Schwimmende Klinge
- + Zusätzliche LED-Arbeitsscheinwerfer (Kabine vorne und Kabine hinten)
- + Rundumleuchte
- + Bio-Hydrauliköl und -Schmierstoffe
- + Automatische Zentralschmierung
- + Konstanter Durchfluss (z. B. für Mulcher): Maximale konstante Durchflussmenge von 53 l/min bei 180 bar
- + Hydraulische Schnellkupplung (einfach oder doppelt wirkend)
- + Mechanische und hydraulische Schnellkupplungen
- + Schaufeln

CASE AFTERMARKET-LÖSUNGEN

- + Starkes Schutzgitter (FOPS Level 2)
- + Frontschutzgitter (Level 2)
- + Schutz des Armzylinders und des Schaufelzylinders
- + Gummipuffer für Stahlraupen
- + Geogrip-Raupen
- + Große Auswahl an Anbaugeräten
- + Komplettes Angebot an mechanischen und hydraulischen Schnellkupplungen
- + Komplettes Angebot an Schaufeln

CNH Industrial
Deutschland GmbH
Case Baumaschinen
Benzstr. 1-3 - D-74076 Heilbronn
DEUTSCHLAND

CNH Industrial
Maquinaria Spain, S.A.
Avenida Aragón 402
28022 Madrid - ESPAÑA

CNH Industrial France, S.A.
16-18 Rue des Rochettes
91150 Morigny-Champigny
FRANCE

CNH Industrial Italia Spa
Lungo Stura Lazio 19
10156, Torino
ITALIA

CASE Construction Equipment
Cranes Farm Rd
Basildon - SS14 3AD
UNITED KINGDOM

ANMERKUNG: Die als Standard- und als Option erhältlichen Ausrüstungen können je nach Anfrage oder gesetzlichen Sonderbestimmungen im jeweiligen Land variieren. Die Bilder können nicht serienmäßig erhältliche oder nicht erwähnte Geräte zeigen. Außerdem behält sich die Firma CNH Industrial das Recht zur Änderung der Maschinenspezifikationen ohne Vorankündigung vor und dies ohne jegliche Verpflichtungen, die durch diese Änderungen entstehen könnten.

Entspricht der geänderten Richtlinie 2006/24/CE

Der Anruf aus dem Festnetz ist gebührenfrei. Bei Anruf aus dem Mobilnetz können Gebühren anfallen - erfragen Sie etwaige Kosten vorab bei Ihrem Anbieter. Falls Sie Probleme bei der Anwahl der gebührenfreien Nummer haben sollten, empfehlen wir Ihnen den Anruf unter der kostenpflichtigen Rufnummer +49(0)6951709325.

CASECE.COM
00800-2273-7373