

NUEVA BIGBALER HIGH DENSITY
EFICIENCIA TOTAL



NUEVA BIGBALER HIGH DENSITY

EFICIENCIA TOTAL

New Holland lleva más de treinta años convirtiendo sus grandes empacadoras cuadradas en auténticos 'gigantes' del empacado. Desde que sus primeras empacadoras gigantes salieron de la cadena de producción en 1987, más de 30.000 unidades han trabajado en campos de todo el mundo.

En la actualidad, todas las empacadoras BigBaler se fabrican en Zedelgem (Bélgica), en el Centro de Excelencia de maquinaria de recolección de New Holland, donde son diseñadas, fabricadas, probadas y enviadas al resto del mundo.

En su incesante búsqueda de la excelencia en el empacado, New Holland ha escuchado a sus clientes y ha respondido a las tendencias del sector con un nuevo avance revolucionario en la tecnología del empacado que le abre las puertas del segmento de alta densidad. La nueva empacadora BigBaler 1290 High Density producirá pacas hasta un 22% más densas que las empacadoras convencionales estándar, con un aumento de la eficiencia en la logística y el transporte que la vuelve idónea para los contratistas profesionales y los comerciantes de pacas.





EL ENCUENTRO ENTRE LA ESTÉTICA Y EL RENDIMIENTO

LA FUTURA ESTÉTICA DEL EMPACADO

La BigBaler 1290 High Density presenta el diseño estilístico de última generación de New Holland, caracterizado por unas líneas fluidas pero agresivas que transmiten una sensación de grandísima eficiencia. Sin embargo, el estilo no le hace sombra a la funcionalidad, como demuestran las protecciones frontal y laterales de amplia apertura que facilitan el acceso y el mantenimiento.





EXTRAORDINARIA VISIBILIDAD DEL PICK-UP

Gracias al perfil corto y estrecho de la lanza de tiro y el color amarillo no reflectante de la empacadora, el operador disfruta de una visibilidad excelente del pick-up durante el empacado.

GRAN DENSIDAD DE EMPACADO

La BigBaler HD no solo aporta un 22% más de densidad respecto a las empacadoras gigantes habituales y un 15% más respecto a las BigBaler Plus, también aporta más productividad que incluso la serie BigBaler Plus. En cierta parte, esto se debe al nuevo pick-up con cinco barras de pás, que aumenta la velocidad de alimentación del producto.

CONTROL CENTRALIZADO

Si en una larga jornada de empacado hasta los pequeños detalles pueden marcar la diferencia, ¡imáginese cómo incidirán en ella las funciones importantes! La interfaz de usuario del monitor en color IntelliView™ IV con pantalla táctil ha sido rediseñada completamente de manera que el operador controle las funciones principales desde la pantalla, con botones específicos de acceso directo para controlar funciones tales como la densidad de la paca, su longitud o la activación de la TDF.

AUTOMATIZACIÓN QUE INCREMENTA LA PRODUCTIVIDAD

La BigBaler 1290 High Density cuenta con una serie de funciones automatizadas que mejoran la productividad.

- Por ejemplo, la tecnología IntelliCruise™ se utiliza en el modo de control de carga para obtener la máxima capacidad o bien en el modo de control de placas para alcanzar el número deseado de placas por paca
- El sistema IntelliCruise™ controla la velocidad de avance del tractor mediante la tecnología ISOBUS III, aumentando la capacidad un 9%, reduciendo el consumo de combustible un 4% y optimizando la alimentación con hileras variables, todo ello reduciendo la fatiga del operador
- El nuevo sistema SmartFill™ II utiliza sensores de celdas de carga calibrados que se instalan en el pistón y garantizan el llenado uniforme tanto por el lado izquierdo como por el lado derecho. Además, indica si es necesario ajustar la posición de la empacadora con respecto a la hilera

PREPÁRESE PARA UN EMPACADO ROBUSTO

ALCANCE RÁPIDAMENTE LA VELOCIDAD DE EMPACADO

La premiada caja de engranajes SmartShift™ incluye tecnología de arranque de dos velocidades para ofrecer mayor suavidad aún al accionar la empacadora, de forma que la transmisión del tractor siempre esté protegida durante esta operación. ¿Cómo funciona? Una vez que la toma de fuerza alcanza 850 rpm, la función de arranque progresivo acciona la empacadora y cambia automáticamente de la primera a la segunda velocidad, acelerando hasta poner el volante a una velocidad máxima de 1.440 rpm (a la máxima velocidad de la TDF del tractor), uno de los valores más altos del segmento. Además, el volante es notablemente más pesado que en los modelos BigBaler Plus y mide un 16% más de diámetro, que alcanza los 1.080 mm. Sin embargo, el tamaño del volante no lo es todo, porque lo que importa es la energía que genera. Multiplicando el aumento de velocidad por el incremento de tamaño, obtenemos un 230% más de energía que en los modelos BigBaler Plus.

HECHA PARA DURAR

La nueva caja de engranajes principal Super Duty cuenta con dos engranajes conductores que accionan el engranaje de salida principal. Esto significa que existe mayor superficie de contacto entre engranajes, lo que aumenta su duración y distribuye las cargas de potencia de forma más equilibrada.

En los costados y el suelo de la cámara de compresión se instalan placas antidesgaste de serie para prolongar la vida útil de estos componentes en condiciones de máxima abrasión.

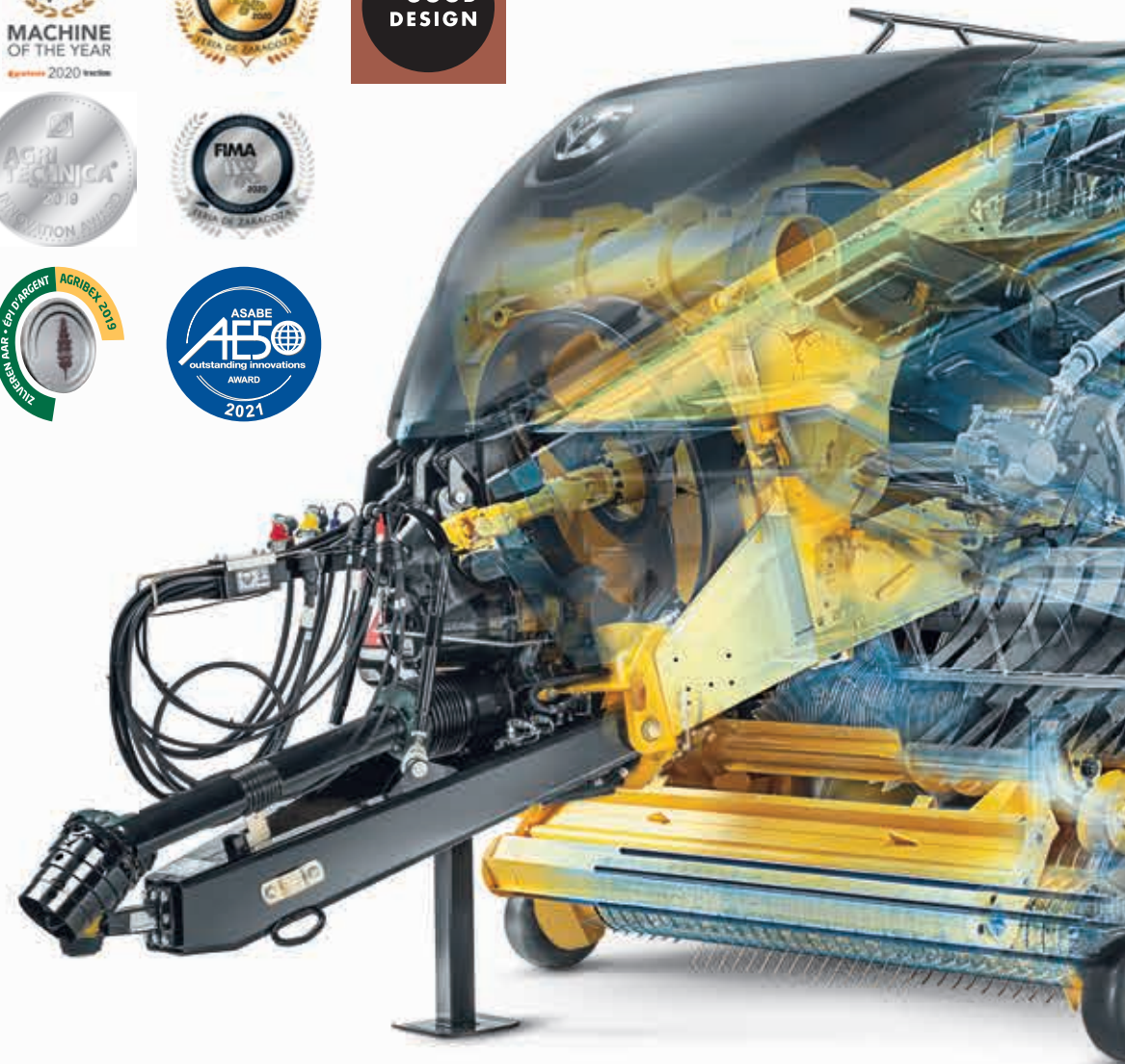
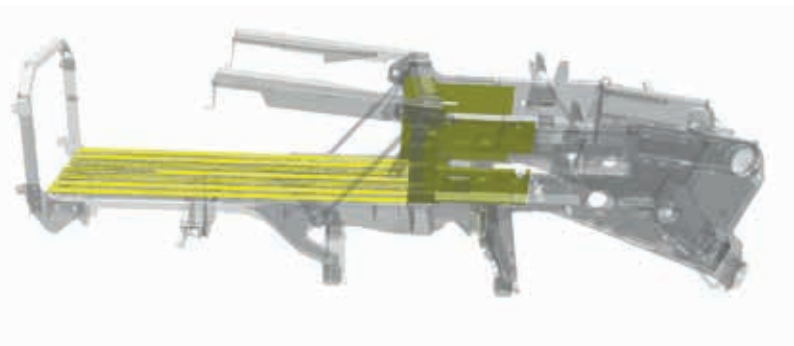



BASTIDOR REFORZADO

Se ha diseñado un robusto bastidor completamente nuevo para hacer frente a las cargas que el aumento de densidad genera en estas empacadoras. La nueva caja de engranajes principal se monta en la travesía superior para reducir la acumulación de producto debajo de ella y mejorar su durabilidad. Además, la barra de tiro no forma parte del bastidor principal, lo que facilita su ajuste en altura mediante las barras correspondientes: se trata de una solución perfecta cuando se trabaja con varios tractores diferentes.



IMPRESIONANTE POTENCIA DEL PISTÓN

El pistón tiene un papel fundamental en la densidad de una paca, razón por la cual hemos mejorado su diseño en la BigBaler 1290 High Density hasta obtener resultados excelentes. Realiza una carrera de 748 mm y al mismo tiempo ejerce una fuerza enorme, hasta un 58% más que los modelos Plus, para crear pacas aún más densas.

RECOLECCIÓN DEL PRODUCTO A GRAN VELOCIDAD



PRODUCTIVIDAD Y DURABILIDAD MEJORADAS

Las nuevas barras de púas de material polimérico contribuyen al flujo uniforme del producto e incrementan la vida útil de las púas del pick-up, lo que mejora la productividad diaria y reduce la necesidad de mantenimiento. Además, cuando se trabaja en terrenos muy difíciles, pueden instalarse ruedas del pick-up reforzadas para aumentar la durabilidad.

PICK-UP EFICIENTE

La BigBaler 1290 High Density está equipada con un pick-up MaxiSweep™ de 2,35 m y cinco barras de púas, perfecto para las hileras de más anchura en las que recolectan las actuales cosechadoras de gran capacidad. El pick-up garantiza prestaciones mejoradas al trabajar a altas velocidades y mayor rendimiento gracias a la incorporación de una quinta fila de púas.

MODELO PACKER DE ALTA CAPACIDAD

El nuevo modelo packer de alta capacidad tiene un alimentador de 3 horcas con 3 púas cada una. Fabricadas con componentes de alta resistencia, aseguran una gran durabilidad en empacadoras de alto rendimiento. Además, el embrague de protección de sobrecargas en estas empacadoras está ajustado un 25% más alto que en las BigBaler Plus con este alimentador.

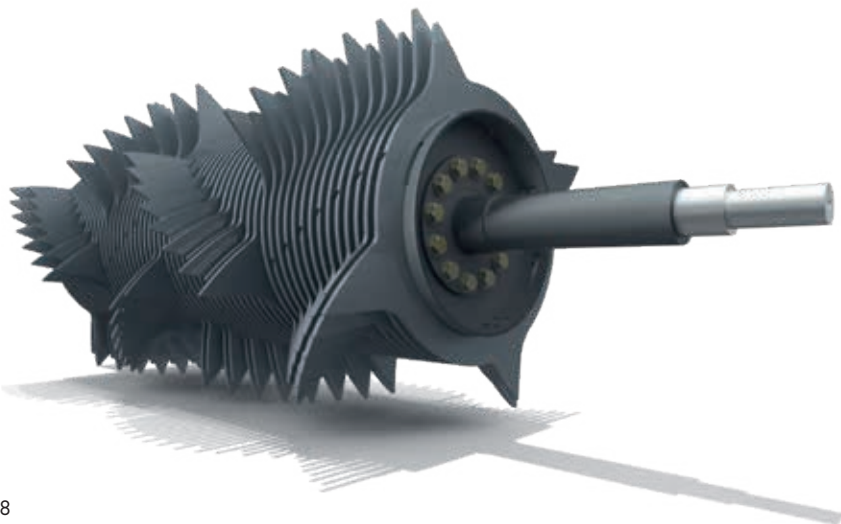

SISTEMA DE ROTOR PICADOR DE 29 CUCHILLAS DE ALTA EFICIENCIA

El sistema de alimentación CropCutter™ está disponible ahora con 15 cuchillas para un corte medio o 29 cuchillas para un corte fino. Cada cuchilla tiene un muelle de protección y dos púas en el rotor que garantizan una acción de corte controlada y con alto rendimiento. Un rotor con púas antidesgaste está disponible para aumentar su vida útil.

CÁMARA DE PRECOMPRESIÓN PARA OBTENER PLACAS UNIFORMES

La BigBaler 1290 High Density cuenta con la tecnología que ofrece la cámara de precompresión ajustable, desarrollada para incrementar la densidad de las pacas. El producto se introduce en la cámara, donde permanece hasta alcanzar la densidad correcta. Para proporcionar una densidad aún mayor y más uniforme, se han aportado mejoras a los dedos de control en términos de estructura y de movimiento.

ANILLO DE DENSIDAD REFORZADO

La verdadera revolución tecnológica que permite a la BigBaler 1290 High Density ofrecer una densidad inigualable consiste en un anillo de densidad montado en la parte trasera.

Esta solución, exclusiva en el sector, utiliza tres cilindros de doble efecto montados en la parte superior y dos cilindros de doble efecto a cada lado para crear un anillo de presión que abre y cierra las puertas de la cámara de empacado con gran precisión. El sistema también dispone de cierre rápido de las puertas para poder reanudar el empacado sin pérdidas de tiempo.

LA CÁMARA DE EMPACADO MÁS LARGA

Con sus 4,05 metros de longitud, la cámara de empacado de la BigBaler 1290 High Density es la más larga del segmento. De esta forma, garantiza una productividad uniforme por lo que respecta a la densidad y la forma de la paca durante toda la jornada de trabajo, incluso cuando la temperatura ambiente es muy alta.



TECNOLOGÍA DE ATADO EXCLUSIVA Y PATENTADA



 LOOPMASTER



TECNOLOGÍA DE ATADO LOOP MASTER™

La BigBaler 1290 High Density incorpora la tecnología de atado Loop Master™ de New Holland. Se basa en su renombrado sistema de doble nudo, solo que ahora el segundo nudo se realiza mediante el anudado con lazo, un 37% más resistente que los nudos tradicionales. Esto se traduce en un aumento del 26% en la resistencia general a la tracción, con la consiguiente reducción de las roturas. Sin embargo, probablemente lo más importante es que se eliminan los recortes de cuerda que actualmente quedan sueltos en el campo e incluso se cuelan en el forraje. Dicho así, puede parecer poca cosa, pero se calcula que por cada campaña de 10.000 pacas producidas se ahorran más de seis kilómetros (o 46 kg) de recortes de cuerda.



ARMARIOS DE CUERDA MUY AMPLIOS

Los nuevos armarios de cuerda extragrandes y abatibles hidráulicamente, han sido diseñados con una capacidad máxima de 36 rollos XL. Es posible conectar los 36 rollos XL al mismo tiempo para ofrecer hasta un 65% más de autonomía y empacar hasta 1400 pacas sin necesidad de reponer la cuerda.

CARGA AÚN MÁS FÁCIL

Para facilitar la carga y unión de los diferentes ovillos de cuerda, los ejes con suspensión hidráulica se pueden bajar desde el monitor IntelliView™ o presionando uno de los pulsadores de la parte trasera de la empacadora, quedando los armarios de cuerda más próximos al suelo y facilitando el trabajo de llenado y unión de ovillos.

DESLIZARSE SOBRE EL CAMPO

NEUMÁTICOS MÁS GRANDES

Para contribuir a reducir la compactación del suelo, en la BigBaler 1290 High Density se pueden montar neumáticos de mayor diámetro (hasta 1,4 m de altura). Hay dos tamaños de rueda entre los que elegir y ambos respetan el límite de 3 m de anchura de transporte por carretera. Están disponibles los neumáticos 600/50R22.5 y 600/55R26.5, que reducen notablemente la compactación del suelo.



anchura mín. 2.987 mm





EJES DIRECCIONALES

El eje en tándem Auto-Steer mejora las prestaciones de giro y reduce los daños al suelo. Además, se ha aumentado la distancia entre ejes de la empacadora con el fin de ofrecer el mejor ángulo de giro de la categoría para realizar giros en cabecera más cerrados, facilitar el transporte por carretera y mejorar el acceso para el mantenimiento.

SUSPENSIÓN EFICIENTE

El nuevo sistema de suspensión hidráulica mejora el seguimiento del terreno y garantiza una perfecta distribución del peso en las cuatro ruedas. Al circular por terrenos irregulares, cuando sube la rueda delantera, baja la trasera. De esta forma, no solo se mejora la adaptación al terreno sino que se reduce el desgaste de los neumáticos.

AJUSTE DE LA ALTURA DE LA EMPACADORA

La altura de la empacadora al suelo puede regularse desde el monitor IntelliView™ o presionando un pulsador de la parte trasera de la empacadora. El sistema permite el ajuste de altura en 7 posiciones, con un recorrido de 27 cm:

- Totalmente arriba: máximo despeje del suelo para tareas de mantenimiento y acceso a las agujas
- Cinco posiciones de trabajo: para adaptarse a todas las condiciones de trabajo
- Totalmente bajada: para facilitar la carga de cuerda

CONECTIVIDAD PARA LA ASISTENCIA Y EL SERVICIO

DISEÑADA PENSANDO EN LA ASISTENCIA

La BigBaler 1290 High Density se ha diseñado pensando en la facilidad de servicio, ¡porque lo que usted quiere es dedicar más tiempo al trabajo y menos al mantenimiento! No le falta nada: puntos de engrase diario reducidos al mínimo, amplia apertura de los paneles laterales y el capó del motor, fácil acceso a la parte inferior de la empacadora... Las barras de púas de material polimérico del pick-up son más fáciles y rápidas de cambiar. La amplia plataforma plana de servicio situada en la parte superior de la máquina ofrece acceso inmediato al sistema de atadores.



MÁXIMA VISIBILIDAD, DÍA Y NOCHE

El juego de luces Full LED de 360° se ha desarrollado para convertir la noche en día y para mantener la productividad y la facilidad de funcionamiento incluso en plena noche.



MAYOR FACILIDAD DE LIMPIEZA Y MANTENIMIENTO

Se ha instalado un sistema hidráulico en el armario de cuerda pivotante, de manera que ahora se abre por completo para facilitar la limpieza y mejorar el acceso a los componentes internos de la empacadora. De esta forma, se facilitan las operaciones de mantenimiento tales como la sustitución del tornillo fusible de protección de las agujas.

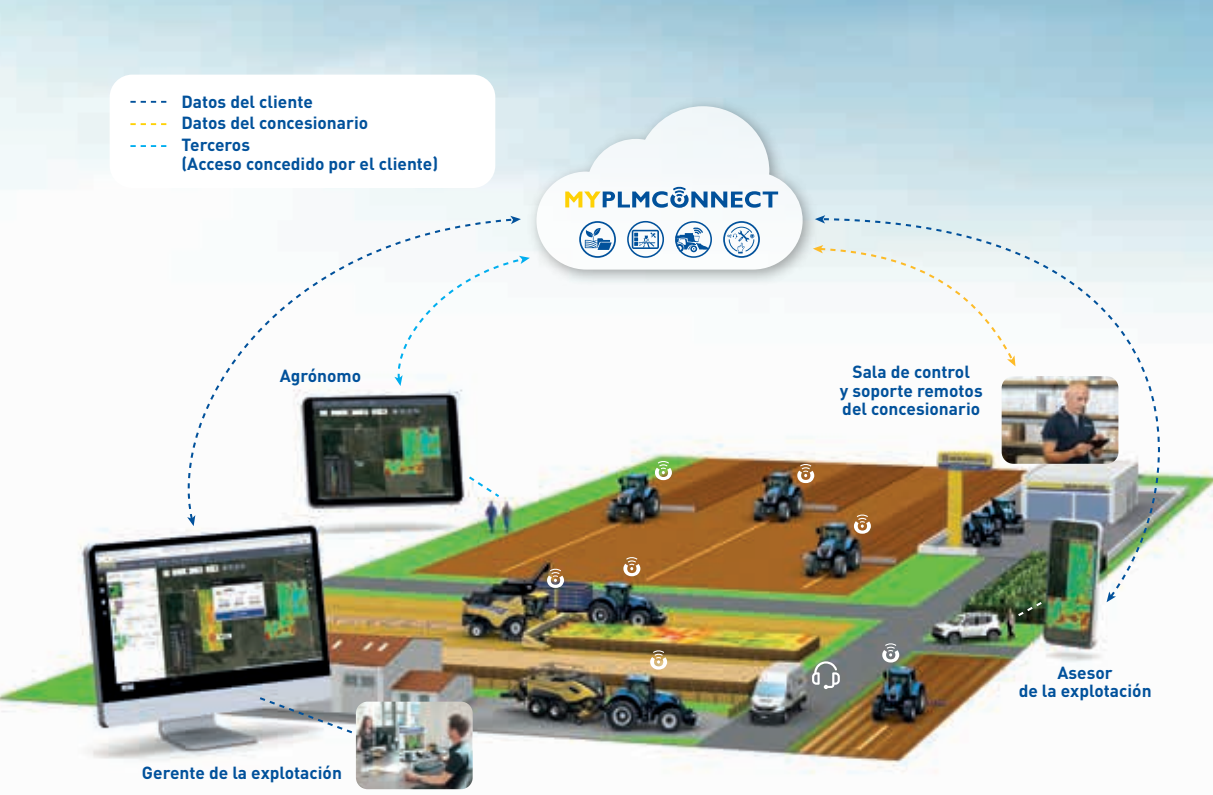

MYPLM®CONNECT

MyPLM®Connect le permite conectar con la BigBaler 1290 High Density cómodamente desde su oficina mediante la red de telefonía móvil y supervisar más de 27 parámetros de funcionamiento del equipo. Puede mantener la comunicación constante con su equipo e incluso enviar y recibir información en tiempo real, lo que permite ahorrar tiempo y mejorar la productividad.

MAPA DE EMPACADO DISPONIBLE EN TIEMPO REAL

En la solapa Granja del portal MyPLM®Connect es donde se pueden analizar todos los datos de campo y ahora también los datos del mapa de empacado. Esta información se graba en tiempo real mientras se está empacando. También están disponibles los datos de empacado desde la aplicación para móvil MyPLM®Connect Farm que puede ser usada por el operador encargado de recoger las pacas. Los datos grabados para cada paca son el peso seco y húmedo, humedad, densidad y número de placas.

Modelos

BigBaler 1290 High Density

Dimensiones de la paca		
Anchura	(cm)	120
Altura	(cm)	90
Longitud mínima/máxima	(cm)	100 / 300
Requisitos del tractor		
Potencia mínima de la TDF	Alimentador estándar: 210 CV - Alimentador Rotor picador: 240 CV	
Velocidad de la TDF / Tipo	1.000 rpm / Eje de 20 estrías	
Distribuidores hidráulicos	2 de doble efecto y 1 de simple efecto o bien 2 de doble efecto + conexión Power Beyond con detección de carga (Load Sensing)*	
Transmisión principal		
Tipo de caja de engranajes central	PowerShift™ SmartShift™ de 2 velocidades	
Características de la caja de engranajes central	Arranque progresivo de dos velocidades, tecnología de frenado inteligente y protección contra sobrecargas	
Tipo de caja de engranajes principal	2 engranajes conductores Super Duty que accionan el engranaje de salida principal	
Tipo de caja de engranajes principal	(rpm)	1.440
Pick-up MaxiSweep™ de 5 barras		
Anchura (DIN 11220)	(m)	2,35
Rodillo deflector	●	
Número de púas dobles / Diámetro de las púas	(mm)	85 / 5,5
Flotación	Muelle ajustable	
Ruedas / Ruedas giratorias del pick-up	● / ○	
Neumáticos estándar / reforzados	● / ○	
Protección del embrague de seguridad del pick-up	●	
Sistema Packer		
Alimentador	3 horcas / 9 púas	
Sinfin de alimentación auxiliar	●	
Sistema CropCutter™		
N.º de cuchillas	15 (Corte medio) o 29 (Corte fino)	
Extracción de cuchillas	Cajón de cuchillas extraíble	
Activación de cuchillas, dentro/fuera	Sistema hidráulico	
Protección de cuchillas	Muelles individuales	
Sinfin de alimentación auxiliar	●	
Sinfin de alimentación superior hidráulico	○	
Rotor	Anchura 1.200 mm Configuración de púa en forma de «W» con púas de rotor emparejadas por cuchilla	
Rotor con bordes endurecidos	○	
Protección del rotor	Embrague limitador	
Sistema de llenado		
Protección de la horquilla de llenado	Tornillo fusible	
Sistema SmartFill™ II	●	
Pistón		
Velocidad	(carreras/min)	48
Longitud de carrera	(mm)	748

Modelos

BigBaler 1290 High Density

Sistema de atado		
Tipo	Doble nudo Loop Master™	
Tipo de cuerda	100-130 m/kg	
Número de atadores	6	
Tipo de ventilador de los atadores	Electrónico	
N.º de ventiladores de los atadores	3	
Sistema de control electrónico de longitud de la paca / activación de atadores	●	
Alarma de función de los atadores	Monitor IntelliView™ e indicadores en atadores	
Lubricación de los atadores	Engrase	
Capacidad de rollos de cuerda	36 XL	
Armarios de cuerda con plegado hidráulico	●	
Sistema de densidad de la paca		
Control proporcional con 7 cilindros de doble efecto	Controlado desde el monitor IntelliView™	
Sistema de control electrónico		
Certificación de la AEF de compatibilidad con ISOBUS	●	
Sistema IntelliCruise™ ISOBUS III	○	
Monitor en color con pantalla táctil IntelliView™ IV de 26,4 cm	○	
Registro de datos GPS PLM®	○	
Luces		
Luces LED de trabajo estándar	Luces de carretera delanteras y traseras, 2 luces de trabajo traseras, 1 faro rotativo, tiras de luces LED en los atadores, el pick-up y las agujas	
Luces LED de servicio opcionales	Luces izquierda y derecha para la horquilla de llenado, luces izquierda y derecha para los armarios de cuerda	
Ejes		
Eje en tándem de rueda grande con sistema Auto-Steer	(Tamaño de los neumáticos)	600/50R22.5 o 600/55R26.5
Suspensión hidráulica	●	
Frenos		
Neumáticos / Hidráulicos	● / ○	
Velocidades máximas de desplazamiento		
Eje en tándem de rueda grande	(km/h)	60**
Dimensiones de la empacadora		
Longitud rampa cerrada	(mm)	8.936
Anchura	(mm)	2.987
Altura con barandilla abatible subida	(mm)	3.440
Altura con barandilla abatible bajada	(mm)	3.099
Peso (en vacío con neumáticos 600/55R26.5)	(kg)	Alimentador estándar: 14.300 kg - Alimentador Rotor picador: 14.600 kg
Equipamiento de serie		
Rodillo deflector, sistema de engrase automático, sistema estándar Bale-Eject™, rampa de rodillos con plegado hidráulico, barandilla abatible.		
Paquete Comfort Pack, sistema Partial Bale-Eject™, Ajuste de la altura de la empacadora, sistema de control por cámara, sistema ActiveWeigh™, Sensor de humedad de estrellas o de placa de roce, kit aplicador de conservante CropSaver, kit marcador de pacas, juego de cuchillas endurecidas, kit soplado a presión en atadores**, kit de limpieza de agujas, parachoques trasero		
Equipamiento opcional		

● Estándar ○ Opcional *Según especificaciones y necesario para paquete Comfort Pack **Solo para versiones con frenos neumáticos



www.newholland.es



Los datos contenidos en este folleto son meramente informativos; los modelos descritos podrán someterse a modificaciones, sin previo aviso, por parte del Fabricante. Los dibujos y las fotografías se pueden referir a equipamientos opcionales o a equipamientos destinados a otros países. Para cualquier otra información dirigirse a nuestra red de venta. Publicado por New Holland Brand Communications. BTS Adv. - Impreso en Italia - 02/23 - (Turín) - 223019/EOO