

CX7 y CX8

CX7.80 | CX7.90 | CX8.70 | CX8.80 | CX8.90



Nueva CX. Versatilidad de serie.

La serie New Holland CX define la recolección de nivel superior con cosechadoras de sacudidores desde su lanzamiento en 2001 y casi dos décadas después, New Holland ha decidido reformular la productividad de la cosecha. La Serie CX7 y CX8 proporciona una productividad de nivel superior y aumenta su capacidad, que ya de por sí era excelente. El nuevo y premiado cilindro progresivo Ultra-Flow™ opcional mejora las prestaciones de la trilla, con un flujo de cultivo más uniforme, un funcionamiento más silencioso, menor consumo de combustible y un incremento de capacidad de hasta el 15%. Junto a esto, hay una serie de nuevos controles en cabina que permiten la gestión del cóncavo del separador rotativo para dar un 10% más de productividad, la apertura de la precriba y el movimiento de la compuerta del picador. Esas nuevas prestaciones complementan el sistema de sacudidores con velocidad variable Opti-Speed™ para lograr la excelencia en la separación personalizada, y las tecnologías SmartTrax™, Opti-Fan™ y Opti-Clean™. Su cosecha está en buenas manos.



Diseño de las cosechadoras de sacudidores de nivel superior

La emblemática serie actual de cosechadoras de nivel superior CX se ha sometido a un programa intensivo de pruebas con toda clase de cultivos y condiciones agrícolas. Hemos trabajado incansablemente para obtener el máximo provecho de todas sus características y así garantizarle una productividad óptima.



Nuevo sistema de nivelación Everest

El sistema Everest opcional compensa pendientes laterales de hasta un 16% en el modelo CX7.90 y hasta un 15% en el modelo CX8.90 para mantener siempre una perfecta horizontalidad durante la recolección. La cara frontal del elevador de paja se ha adaptado para mantener una alimentación óptima incluso en las pendientes laterales más pronunciadas y, junto con un llenado uniforme de la tolva de grano, garantiza el mismo rendimiento que en terreno nivelado. El sistema Everest trabaja en combinación con un sistema de cribas autonivelante para ofrecer la máxima eficiencia en pendientes de hasta un 30%.



MYPLMCONNECT

Servicios conectados MyPLM®Connect

Los servicios conectados MyPLM®Connect permiten estar en contacto con la cosechadora en todo momento desde la oficina, permitiendo enviar y recibir información que ahorra tiempo y aumenta la productividad. Hay disponible una suscripción estándar por 3 años u opcional por 5 años.

CX7 y CX8: las cosechadoras de sacudidores de nivel superior por excelencia

La Serie CX7 y CX8 está compuesta por cinco modelos que representan a la cosechadora de sacudidores de mayor capacidad del mundo. Elija entre cinco o seis sacudidores y una lista de opciones específicas para su explotación.



Modelos	Ancho de corte del cabezal de cereal (m)	Cabezales de maíz Número de hileras	Potencia máx. (CV)	N.º de sacudidores	Capacidad de la tolva de grano (l)
CX7.80	4,57 - 9,15	5 / 6 / 8	340	5	9000
CX7.90	4,88 - 9,15	6 / 8 / 12	374	5	10000
CX8.70	5,18 - 10,67	6 / 8 / 12	374	6	11500
CX8.80	6,10 - 12,50	6 / 8 / 12	415	6	11500
CX8.90	6,10 - 12,50	6 / 8 / 12	460	6	12500

Serie CX7 y CX8.

Capacidad excepcional

La CX7 y CX8 es la serie de cosechadoras de sacudidores más potente de New Holland, con una potencia de hasta 460 CV. El nuevo y premiado cilindro desgranador progresivo Ultra-Flow™ opcional mejora las prestaciones de la trilla, con un flujo de cultivo más uniforme, un funcionamiento más silencioso, menor consumo de combustible y un incremento de capacidad de hasta el 10%. El mayor tamaño de la tolva, de hasta 12.500 litros, así como el aumento de la velocidad de descarga, incrementan la autonomía y la flexibilidad de cosecha. Los exclusivos sacudidores con variación automática de la velocidad Opti-Speed™ ofrecen una separación personalizada según cada cultivo individual y hasta un 10% más de capacidad. Capacidad superior. Productividad de nivel superior.

Calidad superior de recolección

La acción progresiva del premiado sistema de trilla de cuatro cilindros de New Holland desgrana con suavidad y eficacia todas las espigas, a la vez que conserva la calidad de la paja. Los nuevos mandos en la cabina permiten gestionar la apertura del cóncavo del separador rotativo, la apertura de la precriba y la selección de picado/hilerado. La potente combinación de las tecnologías Opti-Clean™ y Opti-Fan™ proporciona un grano limpio y mejora la eficiencia de limpieza hasta un 20%. Calidad superior. Consistencia de nivel superior.

Costes de mantenimiento reducidos

La serie CX incorpora tecnología punta para cumplir la normativa sobre emisiones. Toda la serie CX está equipada con la tecnología ECOBlue™ HI-eSCR 2 para cumplir con los requisitos sobre emisiones más rigurosos hasta la fecha de la norma Fase V y mantiene el excelente nivel de eficiencia que cabe esperar de la serie CX. Todo esto, unido a unos intervalos de mantenimiento de 600 horas y al sistema SmartTrax™, para lograr una reducida compactación del suelo, se traduce en más dinero en su bolsillo.

El placer de conducir

La cabina Harvest Suite™ Ultra ha sido diseñada para ofrecer la máxima comodidad y ergonomía durante la recolección. La cabina de mayor tamaño de 3,7 m³ tiene 6,3 m² de superficie acristalada, casi un 7% más que los modelos anteriores. Este aumento de espacio y visibilidad se traduce en mayor comodidad y precisión durante la recolección. Y, con sus 73 dBA, sigue siendo la cabina más silenciosa del mercado. El monitor en color IntelliView™ IV extraancho de 26,4 cm, con pantalla táctil, puede colocarse en el punto del arco de visión que el operador considere idóneo. Además, si trabaja durante la noche, el equipo opcional de luces LED le ofrece 24 horas al día de productividad total. Todo esto se combina con un interior nuevo y vanguardista, similar al empleado en el sector del automóvil.

Guiado IntelliSteer® con giro automático al final de la besana IntelliTurn™

Intercambio IntelliField™ de datos de límites, mapas y líneas de guiado entre vehículos

Tolva de grano de hasta 12.500 litros

Paquete de servicios conectados MyPLM®Connect

Hasta 27 luces de trabajo LED, incluyendo nuevas luces de trabajo LED de largo alcance

Cabina Harvest Suite™ Ultra

Sistema de alimentación con cuatro cadenas

Ruedas de seguimiento del terreno opcionales para los cabezales Varifeed™ de 10,67 y 12,50 metros

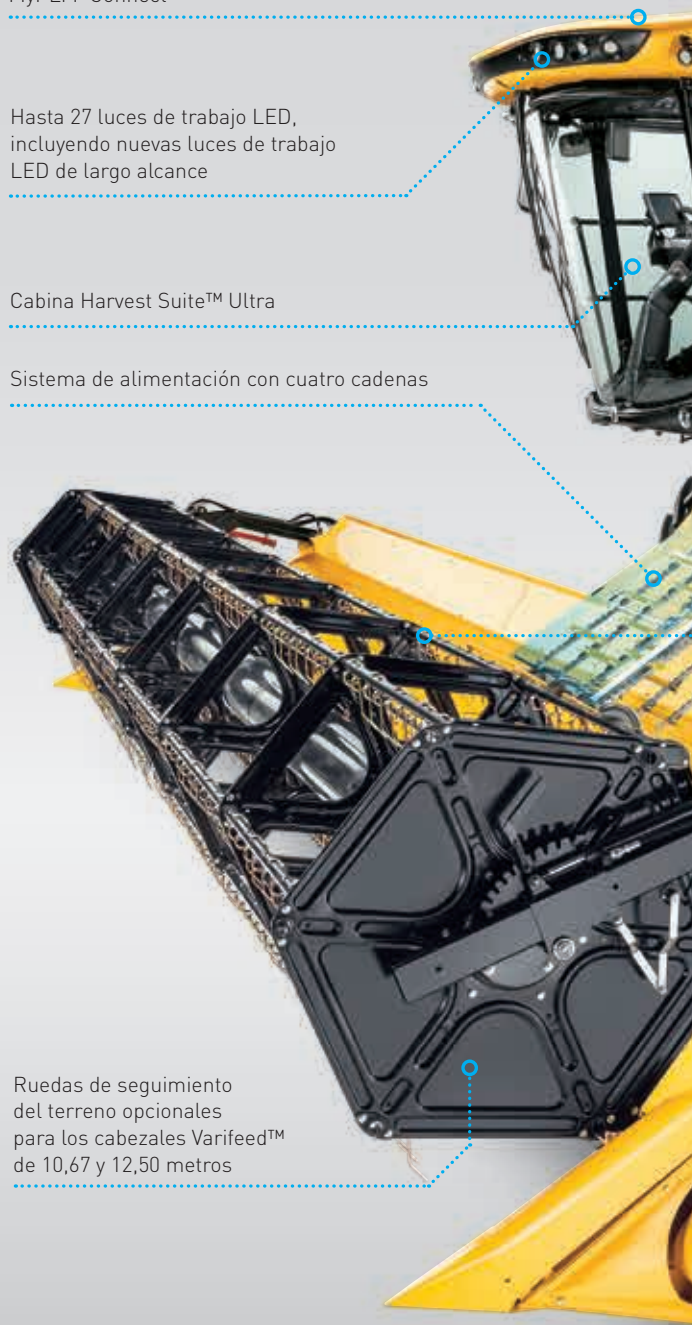



Tecnología de cuatro cilindros que incluye el nuevo diseño de cilindro desgranador progresivo Ultra-Flow™, ganador de una medalla de plata en Agritechnica

Tecnología Opti-Speed™

Tecnología de análisis de nutrientes mediante sensor NIR NutriSense™

Motor Cursor de hasta 460 CV con tecnología ECOBlue™ HI-eSCR 2 Fase V

Cajón de cribas autonivelante

Tecnología Dual-Chop™

Sistema Opti-Clean™

Tecnología Opti-Fan™

Nuevo sistema de compensación de pendientes Everest opcional

Nuevo diseño del sinfín embocador con apoyo descentrado para una mayor productividad

SmartTrax™ con tecnología Flex o SmartTrax™ con suspensión Terraglide™ disponible

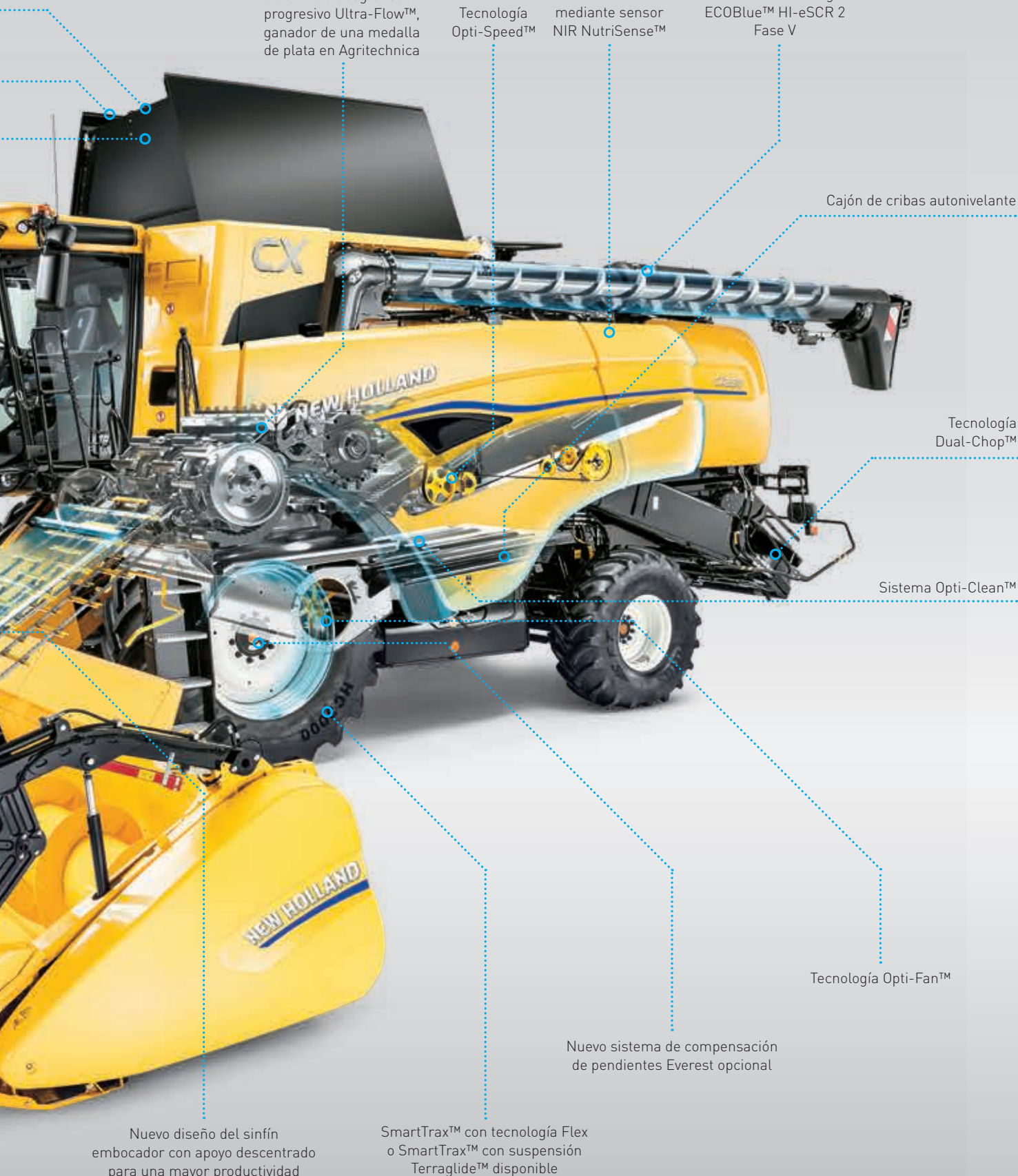

Historia de la recolección moderna, por New Holland.

- 1952:** La primera cosechadora de sacudidores autopropulsada de Europa sale de la línea de producción de Zedelgem, cambiando para siempre la faz de la recolección.
- 1955:** En los albores de la recolección con cosechadoras autopropulsadas, los agricultores precisaban equipos pequeños y la M73 cubría sus necesidades con un cilindro de trilla de tan solo 73 cm. Fue la única cosechadora de la historia con un cilindro de tamaño inferior a un metro.
- 1958:** El modelo M103 sienta nuevos récords de productividad, con un rendimiento de hasta 7 toneladas por hora. Otro número impresionante: en menos de una década, de la línea de producción salen 27.510 ejemplares del modelo M103.
- 1963:** El modelo M140 es la primera cosechadora «moderna». La comodidad para el operador y el tamaño de la tolva adquieren una importancia fundamental. Para incrementar la productividad, por primera vez se saca un modelo dotado de un cilindro de 1,25 m y cinco sacudidores.
- 1970:** Otra revolución en el mundo de la recolección es la incorporación del separador rotativo en la Serie 1550. Cuarenta años más tarde, se sigue usando esta tecnología en los modelos superiores de las cosechadoras de sacudidores.
- 1977:** La Serie 8000 es la primera en aprovechar la tecnología de seis sacudidores. La comodidad de la cabina, el accionamiento reversible del sinfín, el Roto-Thresher™ para procesar las granzas y un cajón de cribas de doble cascada aumentan notablemente su capacidad de rendimiento.
- 1986:** La Serie TX30 está diseñada para la recolección profesional. Combinando una extraordinaria visibilidad y una mayor autonomía de recolección con unos monitores de uso intuitivo, permite alcanzar un nivel excepcional de productividad en la recolección.



Fabricadas en Zedelgem

Los modelos de la serie CX7 y CX8 se fabrican en Zedelgem (Bélgica), en el Centro de Excelencia Global New Holland de maquinaria de recolección. Fue allí donde, hace más de 100 años, Leon Claeys construyó la primera trilladora que revolucionó la forma de recolectar de los agricultores. Zedelgem es sinónimo de primicias en el sector de la recolección y en 1952 produjo la primera cosechadora autopropulsada de Europa. En la actualidad, los ingenieros de la estirpe amarilla están centrados en desarrollar la siguiente generación de productos para la recolección. El sofisticado proceso de desarrollo de los productos y los amplios conocimientos de una plantilla entregada a su trabajo, en una fábrica que sigue los principios del World Class Manufacturing, hacen que la serie CX7 y CX8 junto con todos los productos estrella para la recolección, como las cosechadoras CR Twin Rotor™, las grandes empacadoras cuadradas BigBaler y las picadoras de forraje FR continúen siendo todo un punto de referencia en el sector de la recolección.

- 1994:** La Serie TX60 desarrolla un máximo de 325 CV y se puede equipar con un imponente cabezal de 9,14 metros con tecnología de flotación lateral.
- 2001:** Se presenta por primera vez las líneas estilizadas de la Serie CX700 y CX800. La cabina Harvest Suite™ es todo un punto de referencia y obtiene un éxito inmediato gracias a su visibilidad extraordinaria y la excelencia ergonómica. Esta serie es la primera en ofrecer compatibilidad con PLM®.
- 2007:** La introducción del monitor IntelliView™ II en la Serie CX8000 posibilita la recolección con las yemas de los dedos. Además, incluye motores compatibles con la normativa Tier 3.
- 2010:** La incorporación de la tecnología SCR ECOBlue™ ofrece una impresionante reducción del 10% en el consumo de combustible.
- 2013:** La Serie CX7000 y CX8000 Elevation presenta los sacudidores Opti-Speed™ con variación automática de la velocidad. La separación adaptada al tipo de producto mejora aún más la calidad de la recolección y la productividad.
- 2015:** La serie CX7 y CX8 presenta la cabina de referencia Harvest Suite™ Ultra para celebrar 15 años de excelencia en el sector de la recolección de nivel superior con cosechadoras convencionales.
- 2019:** Introducción de la tecnología ECOBlue™ HI-eSCR 2 conforme a la norma Fase V.
- 2020:** Presentación de la nueva serie CX con la novedosa tecnología opcional de cilindro de trilla progresivo Ultra-Flow™, ganador de una medalla de plata en Agritechnica, que aumenta la capacidad, reduce el consumo de combustible y los atascos, y permite una labor de cosecha más silenciosa.

1994



2001



2007



2010



2013



2015



2019



Lo importante, desde el principio.

New Holland sabe que la recolección empieza por el tipo de cultivo. El modo en que sea entregado influirá decisivamente en la calidad del proceso de recolección que haga la cosechadora; es por esto que se ha desarrollado una amplia gama de cabezales para adaptarse a cada tipo de cultivo y explotación. Los cabezales se encuentran disponibles en anchuras que van desde 4,57 hasta 12,50 metros, con gran posibilidad de configuraciones para adaptarse a sus necesidades específicas. Disponible para cabezales Varifeed™ desde 7,62 metros a 12,50 metros, los nuevos carrillos para cabezal New Holland de 4 ruedas y 2 ejes directrices ofrecen seguridad, estabilidad y maniobrabilidad sin igual a alta velocidad.

Cabezales de cereal		CX7.80	CX7.90	CX8.70	CX8.80	CX8.90
Ancho de corte del cabezal para grano High Capacity	(m)	4,57 - 7,32	5,18 - 7,32	5,18 - 9,15	6,10 - 9,15	6,10 - 9,15
Ancho de corte del cabezal para grano Varifeed™	(m)	4,88 - 9,15	4,88 - 9,15	6,70 - 10,67	7,62 - 12,50	7,62 - 12,50
Carrillo para cabezal Varifeed™	(m)	7,62 - 9,15	7,62 - 9,15	7,62 - 10,67	7,62 - 12,50	7,62 - 12,50
Ancho de corte de los cabezales Superflex	(m)	6,10 - 7,62	6,10 - 9,15	6,10 - 10,67	6,10 - 10,67	6,10 - 10,67
Ancho de corte de los cabezales para arroz	(m)	5,18 - 7,32	5,18 - 7,32	5,18 - 7,32	5,18 - 7,32	5,18 - 7,32



Cabezales para grano Varifeed™: adaptables a todo tipo de cultivos

- Estos cabezales garantizan una óptima calidad de alimentación y un corte uniforme para cualquier altura de cultivo
- Las cuchillas tienen un rango de ajuste de 575 mm hacia adelante y hacia atrás para una alimentación idónea
- El sinfín de 660 mm de diámetro con álabes profundos aporta una alimentación rápida y uniforme
- Los dedos retráctiles ajustables entre cada álabes del sinfín bajan el producto, haciéndolo pasar por debajo del sinfín para obtener una alimentación continua y uniforme



Carrillos porta cabezales

Disponibles para los cabezales Varifeed™ de anchuras comprendidas entre los 7,50 y los 12,50 metros. Estos carrillos de dos ejes y 4 ruedas directrices ofrecen seguridad, estabilidad y perfecta maniobrabilidad a altas velocidades. Disponen de fijación del cabezal con un sistema de autoalineación y con un pasador con bloqueo que ahorra tiempo al enganchar y desenganchar el cabezal. Dispone además de opciones como un cajón de almacenamiento de grandes dimensiones y una rueda de repuesto.



Para velocidades elevadas de trabajo: cabezales de gran capacidad

- El cabezal High Capacity tiene un molinete de gran diámetro y fácil ajuste
- El régimen de corte elevado y el sinfín alimentador con dedos retráctiles permiten trabajar a una velocidad elevada y garantizan una alimentación constante
- Se puede disponer de un cabezal de gran capacidad para arroz, con álabes del sinfín un 50% más gruesos y recubiertos de acero Hardox para reducir el desgaste



Cuchillas para colza totalmente integradas

- Las nuevas sierras de colza de 36 cuchillas han sido diseñadas con un bajo punto de montaje. Este nuevo diseño más ligero permite una conexión más rápida y sencilla al cabezal
- Los latiguillos han sido reposicionados para no interferir con el flujo cultivo en ningún punto
- Controladas por un interruptor en la consola lateral derecha, las nuevas sierras garantizan un más eficiente corte de la colza
- Cuando no se utilizan, se pueden quitar y dejar en un soporte específico en la zona posterior del cabezal



Flexibilidad para una alimentación garantizada

- El cabezal Superflex es la elección predefinida para los terrenos accidentados o con pendientes
- La base de las cuchillas se puede flexionar hasta 110 mm en terrenos irregulares para garantizar un corte ceñido y de altura uniforme
- El sinfín totalmente flotante con álabes profundos aporta una alimentación rápida y uniforme incluso en los cultivos más densos
- La precisión de la alimentación y el procesamiento queda garantizada con los 1150 cortes por minuto y el ajuste hidráulico del molinete hacia adelante y hacia atrás desde la cabina
- Se puede mantener una relación preestablecida entre la velocidad del molinete y la velocidad de avance, de manera que, al cambiar la velocidad de avance, quede garantizada una alimentación constante



Control automático de la altura del cabezal

El sistema avanzado de control automático de la altura del cabezal se encuentra disponible en tres modos de funcionamiento:

- El modo de compensación utiliza una presión de contacto con el suelo preestablecida que se mantiene hidráulicamente para garantizar una recolección eficaz de los cultivos tendidos o de poca altura, como los guisantes y las judías
- La regulación automática de la altura de corte mantiene una altura de corte predeterminada usando los sensores situados en la parte inferior del cabezal, en combinación con los cilindros de control hidráulico del cabezal
- El sistema Autofloat™ III utiliza una combinación de sensores que garantizan un seguimiento más preciso del terreno irregular y una respuesta más rápida al ajuste automático de su posición de forma hidráulica para mantener una altura de corte uniforme y evitar que el cabezal toque en el suelo
- Para un mejor seguimiento del contorno del terreno, en los cabezales Varifeed™ de 10,67 y 12,50 metros se pueden disponer en opción unas ruedas de apoyo en los laterales

Prepárese para más.

Complementando la amplia oferta de cabezales de cosechadoras de New Holland, su socio estratégico MacDon completa la oferta con sus cabezales de cintas FD2 líderes a nivel mundial. El FD2 FlexDraper® es la evolución de la innovación en seguimiento del terreno que MacDon introdujo por primera vez en el mercado hace casi 20 años. MacDon ha continuado escuchándole y trabajando con usted, el agricultor, en las condiciones reales más exigentes. ¿Qué significa todo esto para usted? Más. Más tamaños, más durabilidad, más innovaciones en recolección. Si todavía no está convencido, le presentamos algunas razones más por las que el FD2 es la combinación perfecta para las últimas cosechadoras New Holland:

Más grande - Alimentación en grandes cantidades con las espigas por delante

El nuevo bastidor del FD2 incorpora una plataforma muy profunda con cintas de 127 cm de anchura y está ahora disponible en configuraciones de entre 7,6 y 10,6 metros. El FD2 proporciona hasta un 20%* más de capacidad de alimentación uniforme con las espigas por delante en los cultivos más altos y densos que puede manejar con los dedos del molinete. El sistema de alimentación de cultivo FeedMax™ optimiza aún más el rendimiento. En combinación con el flujo de cultivo activo, el movimiento del molinete patentado y el nuevo posicionamiento del molinete ShatterGuard, el FD2 está listo para la acción.

Más rápido - Corte más limpio. Corte más rápido. Corte más.

El sistema de corte de alta velocidad ClearCut™ de MacDon ofrece exactamente eso: un corte limpio a velocidades hasta un 30% más rápidas*. Todo ello con la ayuda del accionamiento de cuchillas mejorado de MacDon, con una mayor potencia y una nueva geometría de secciones de cuchilla que ofrece un 25% más de superficie de corte. Dos exclusivos dedos contracuchilla ClearCut ofrecen un corte al ras uniforme; puede elegir entre dedos de punta cerrada o los dedos de punta abierta PlugFree™, que resisten obstrucciones incluso en las peores condiciones.

Más flexible - Un seguimiento del terreno de ensueño

La legendaria capacidad de seguimiento del terreno de MacDon continúa con el FD2. El sistema de flotación activa de MacDon se combina con hasta un 70%* más de flexibilidad para ofrecer una experiencia de recolección como nunca antes. La tecnología Flex-Float Technology® se eleva con las ruedas de contorno ContourMax™ opcionales de MacDon. Estas ruedas permiten al cabezal seguir el contorno del campo, dejando una altura de corte uniforme mientras corta a una distancia de entre 2,5 y 45,7 cm del suelo.

* En comparación con el anterior modelo de MacDon



Cabezal de cintas		CX7.80	CX7.90	CX8.70	CX8.80	CX8.90
Cabezal MacDon FD2 FlexDraper®	(m)	-	-	7,60 - 9,10	7,60 - 10,60	7,60 - 10,60
Cabezal MacDon D2 Rigid Draper®	(m)	-	-	7,60 - 9,10	7,60 - 10,60	7,60 - 10,60



Solución de recolección multicultivo

El MacDon FD2 FlexDraper® es una máquina de recolección multicultivo. Puede cambiar fácilmente el FD2 de cabezal con bastidor flexible a rígido con solo mover una palanca, ofreciéndole la versatilidad necesaria para pasar de un tipo de cultivo a otro. Cereales, colza, leguminosas, prácticamente cualquier cultivo en todas las condiciones: otra razón por la que el FD2 es la mejora de rendimiento por excelencia para su cosechadora.

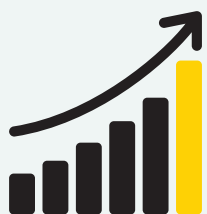

20%
MÁS CAPACIDAD



30%
MÁS VELOCIDAD

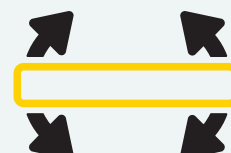

70%
MÁS FLEXIBILIDAD

Una combinación perfecta.

New Holland ha desarrollado y diseñado una serie de cabezales para maíz que se adapta perfectamente al perfil operativo de las CX7 y CX8. Tras exhaustivas pruebas de campo, tanto la versión rígida como la versión plegable proporcionan una mejor productividad y fiabilidad en la recolección.

Cabezales para maíz	CX7.80	CX7.90	CX8.70	CX8.80	CX8.90
Número de hileras - Cabezales abatibles	6 - 8	6 - 8	6 - 8	6 - 8	6 - 8
Número de hileras - Cabezales rígidos	5 - 8	6 - 12	6 - 12	6 - 12	6 - 12



Cabezales de maíz modernos para el cultivo de maíz actual

- La serie actualizada de cabezales para maíz satisface las necesidades para incrementar la productividad y la eficiencia de la cosecha
- Las puntas más cortas siguen mejor el perfil del suelo, evitando tumbar las cañas
- Las aletas redirigen los granos sueltos al cabezal, reduciendo los desperdicios
- Las bandas de desgaste reemplazables aumentan la vida útil del cabezal y todas las puntas se levantan mediante amortiguadores de gas autoportantes para facilitar la limpieza y el mantenimiento



Plegables o rígidos: usted elige

- Los cabezales rígidos están disponibles en versión de 6, 8 y 12 hileras
- Las versiones plegables son perfectas para los desplazamientos por carretera y las variantes de 6 y 8 hileras se plegan en 3,5 m



Protección de los neumáticos con patines pisarrastrojo

- Los cabezales de maíz rígidos o plegables se pueden equipar con un juego opcional de patines pisarrastrojo
- Se reduce el desgaste de los neumáticos o las bandas de goma de las cadenas durante la cosecha aplanando el rastrojo por delante de las ruedas

El mejor picado de tallos

- Se pueden instalar picadores de tallos integrados, perfectos para las tareas de laboreo mínimo o siembra directa
- Queda garantizada la máxima flexibilidad gracias a la conexión individual de las hileras
- Ampliamente aceptado como el picado de "máximo nivel" por los clientes de New Holland



Funcionamiento seguro

- Todos los cabezales de maíz de New Holland han sido diseñados para ofrecer las máximas prestaciones de recolección sean cuales sean las condiciones del producto
- Los rodillos ordeñadores tienen cuatro cuchillas para poder extraer y cortar perfectamente tallos de cualquier tamaño
- Las placas cobertoras se ajustan eléctricamente desde la cabina para adaptarse al cambio de tamaño de los tallos y de las mazorcas
- Unos sinfines de ayuda lateral opcionales mejoran todavía más la alimentación del producto cuando los tallos de maíz se encuentran tumbados





Mejorando la alimentación se mejora la eficiencia de la recolección.

El sistema de alimentación de las CX7 y CX8 se ha mejorado de manera significativa para aumentar su rendimiento. La garganta de alimentación ahora tiene cuatro cadenas con barras de conexión para mejorar el flujo continuo del producto. La garganta tiene exactamente la misma anchura que el cilindro de trilla principal, lo que favorece un flujo continuo y uniforme, impidiendo que se produzcan acumulaciones y obteniendo un rendimiento más elevado. Para saciar en todo momento el voraz apetito de las CX7 y CX8 se ha aumentado un 5% la velocidad de la garganta alimentadora, que ahora alcanza 575 rpm. Además, se han reforzado las transmisiones, la estructura y la parte frontal del acoplamiento del cabezal para procesar el enorme volumen de producto que entregan los cabezales Varifeed™ de hasta 12,50 metros.

Flujo de material uniforme

- Una garganta de alimentación reforzada de 4 cadenas alimenta uniformemente al cilindro de las CX's
- Un rodillo montado en el centro de la garganta ejerce más presión sobre el material para facilitar la alimentación en condiciones de mucha humedad o paja, manteniendo el rendimiento en las condiciones más duras

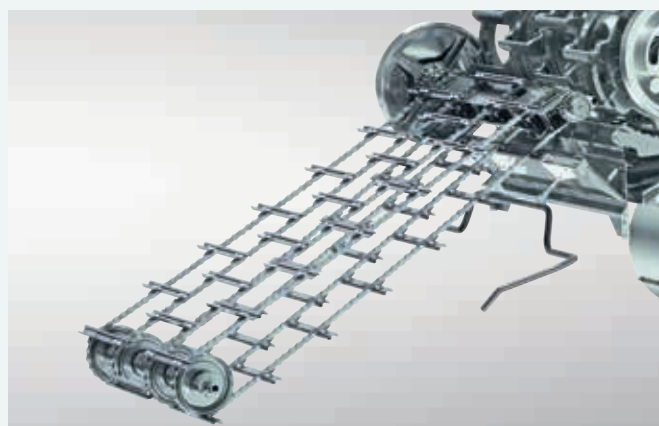

Protección ininterrumpida contra las piedras

- El sistema de protección contra las piedras simplemente empuja las piedras hacia un cajón especial antes de que entren en el cilindro de trilla
- El cajón se vacía gracias a una palanca situada al alcance de la mano
- Este sistema protege la cosechadora y cuenta con las características de gran volumen de almacenamiento y un sistema de vaciado cómodo, rápido y sencillo sin que el operador tenga que meterse bajo la garganta
- Un sensor en el monitor táctil en color IntelliView™ IV indica si la compuerta del cajón de piedras está abierta



Desbloqueo en pocos segundos

- Un bloqueo accidental del cabezal puede ser inmediatamente solucionado mediante el sistema inversor hidráulico
- La garganta y el cabezal son accionados lentamente tanto en sentido inverso como normal hasta desbloquear el cabezal



Funcionamiento inteligente.

El realizar y mantener los ajustes adecuados para una correcta recolección a lo largo del día y para cada cultivo es una actividad especializada que el operador puede tardar muchas temporadas en aprender. New Holland ha desarrollado tecnologías que ayudan a los operadores a garantizar una recolección eficiente y productiva cuando trabajan en campos con rendimientos variables. La nueva tecnología IntelliCruise™ II de respuesta más rápida utiliza una serie de sensores para optimizar automáticamente el rendimiento de la CX.



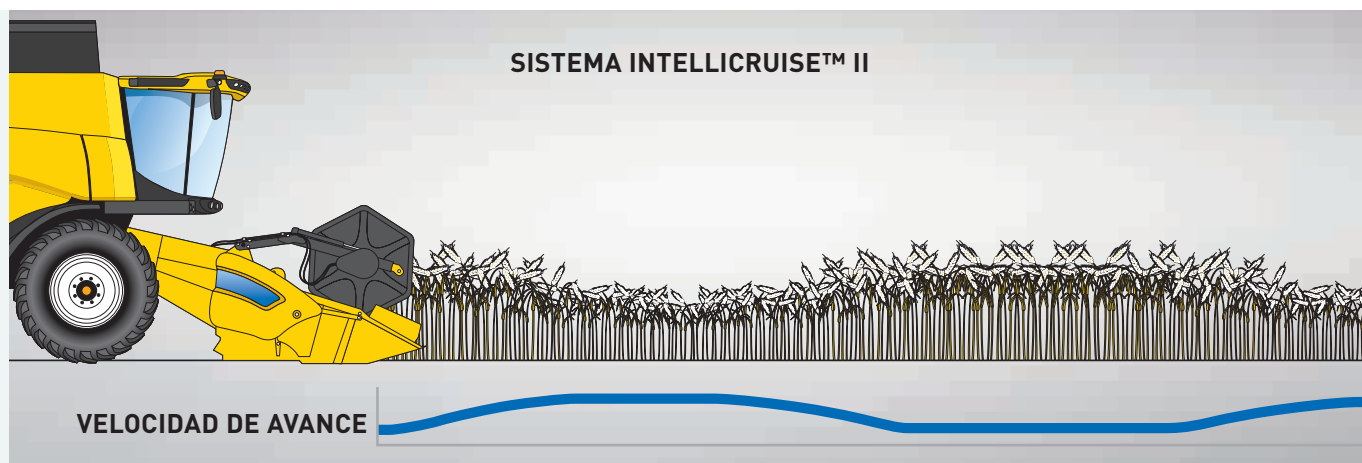

Modos crucero personalizados

Los operadores pueden elegir entre tres estrategias de conducción distintas para la nueva función IntelliCruise™ II:

Capacidad máxima. Cuando se trabaja con periodos cortos de buen tiempo o para optimizar el rendimiento de los contratistas, puede seleccionarse el ajuste de capacidad máxima. Esto garantiza que la velocidad de avance ajustada en la cosechadora aproveche al máximo el potencial del motor y lo haga trabajar a plena carga.

Rendimiento fijo. El ajuste de rendimiento fijo se ha desarrollado para mantener un rendimiento uniforme de la cosechadora. Este modo modifica la velocidad de avance para mantener el flujo de material establecido.

Pérdidas limitadas. Cada grano cuenta. Para explotaciones que ante todo valoran unas pérdidas mínimas, se ha diseñado un ajuste específico para controlar la velocidad de avance y garantizar que las pérdidas no excedan un límite predeterminado.



La mejor capacidad de trilla de su categoría.



Cuando se trata de no perder ni un solo grano, la trilla es un factor clave. La tecnología de cuatro cilindros garantiza una acción de trilla delicada, pero eficaz. El enorme cilindro de trilla cuenta con un diámetro de 750 mm y desgrana hasta las espigas más difíciles a un ritmo imbatible. El ángulo de envoltura de 111° mejora la separación, además de crear una enorme superficie del cóncavo: 1,18 m² en los modelos de seis sacudidores y 0,98 m² en las versiones de cinco sacudidores. Enérgico en la trilla. Delicado con el cultivo. ¡El pasaporte para una productividad, calidad del grano y calidad de la paja incomparables!

Kit reductor de velocidad del cilindro desgranador

En operaciones en las que la calidad del grano es fundamental, el kit opcional de baja velocidad permite a los operadores reducir la velocidad del cilindro desgranador para lograr un porcentaje mínimo de granos partidos.

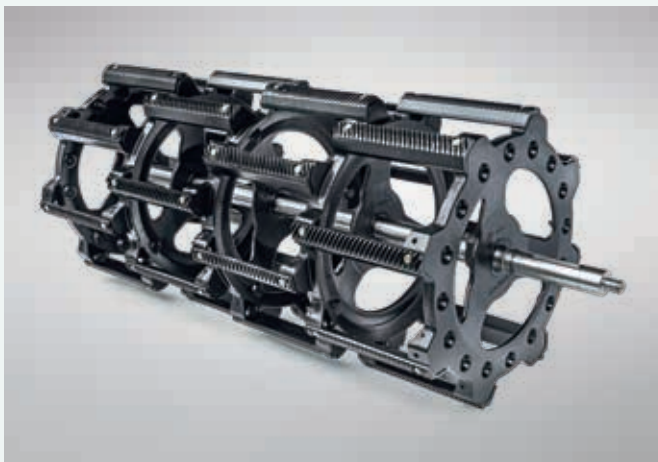

Lanzado al mercado y premiado: el cilindro progresivo Ultra-Flow™ es más eficiente en la trilla

New Holland ha desarrollado el nuevo cilindro progresivo Ultra-Flow™, premiado con una medalla de plata en la feria Agritechnica 2019, como opción para incrementar el rendimiento en conjunto de la trilla. El cilindro desgranador progresivo cuenta con barras desplazadas en los diferentes tramos y resultan adecuadas para todo tipo de granos pequeños a la vez que permite colocar chapas de cierre para trabajar con maíz. Este sistema consigue un flujo de cultivo más uniforme y, por lo tanto, menor ruido en la cabina, una reducción del consumo de combustible y menos atascos. En el caso de colza y cultivos muy voluminosos, la capacidad aumenta el 15%.

Cóncavo por secciones: cambio de configuración sencillo y rápido

- Reduzca el tiempo de cambio de configuración de 6 horas a 20 minutos al cambiar de un cultivo a otro
- Las secciones del cóncavo se pueden combinar de formas distintas para adaptarse a muy diversos tipos de producto
- No es necesario desmontar la garganta

Cóncavo / Cilindro	Cilindro estándar	Cilindro estándar + chapas de cierre	Cilindro progresivo Ultra-Flow™	Cilindro progresivo Ultra-Flow™ + chapas de cierre	Cilindro universal + barras estándar	Cilindro universal + barras de dientes
Cereal	✓	-	✓	-	✓	-
Maíz	-	✓	-	-	-	-
Barras redondas (Maíz)	-	-	-	✓	-	-
Arroz	-	-	-	-	-	✓

El cilindro principal de 750 mm mantiene una acción de trilla óptima a baja velocidad para reducir las vibraciones y proteger la transmisión. El cilindro de trilla de gran inercia es perfecto cuando se trabaja con productos húmedos o cultivos irregulares. Las barras desgranadoras integradas rozan contra el cóncavo, potenciando la acción de separación.

El batidor Straw Flow™ completa la separación forzada y dirige el producto hacia los sacudidores para finalizar el proceso de separación.

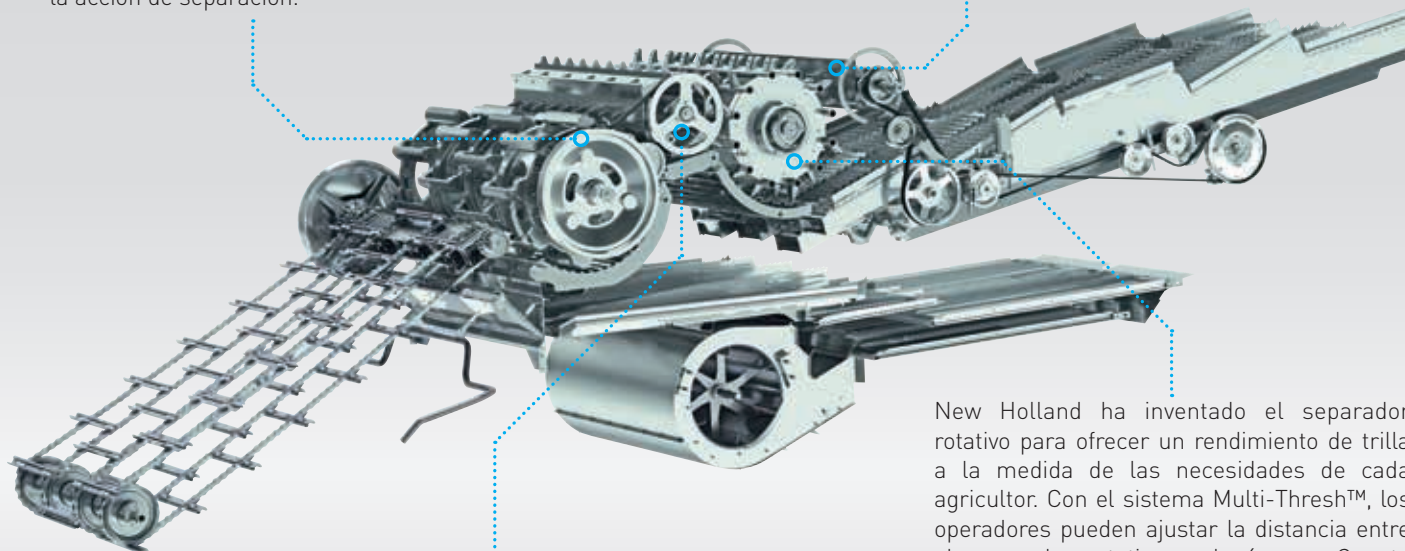

Los dientes serrados del batidor impiden que se apelmace el cultivo, mejorando el flujo en cualquier condición, especialmente cuando se recolectan cultivos con altos contenidos de humedad.

New Holland ha inventado el separador rotativo para ofrecer un rendimiento de trilla a la medida de las necesidades de cada agricultor. Con el sistema Multi-Thresh™, los operadores pueden ajustar la distancia entre el separador rotativo y el cóncavo. Cuanto más corta es la distancia, más vigorosa es la fricción y más enérgica es la separación. Para obtener paja larga entera, es suficiente aumentar la distancia. Las paletas integradas fuerzan más cantidad de grano a través de los cóncavos y realizan numerosos cambios de dirección para asegurar que en la tolva entre hasta el último grano. Además, es un sistema que ahora se puede controlar desde la cabina.

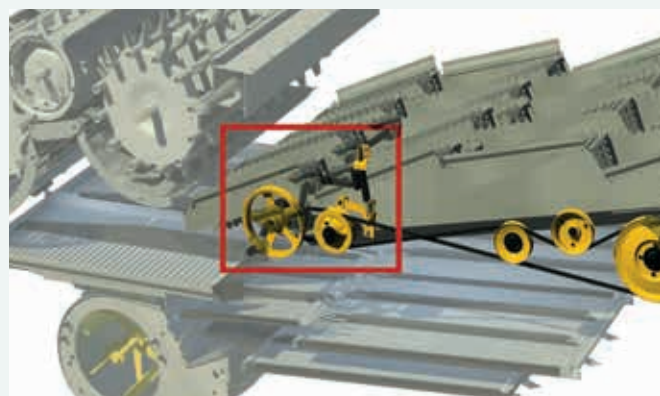
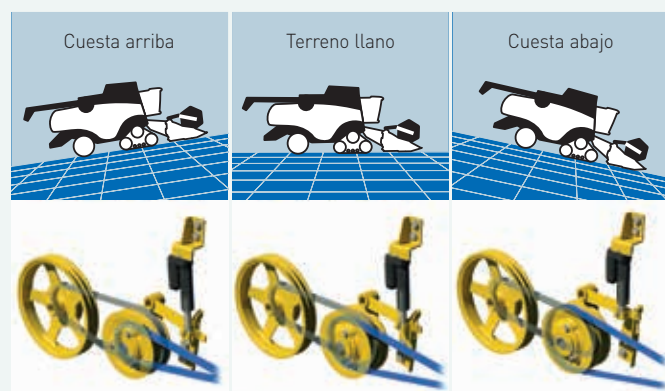

Sacudidores de velocidad variable Opti-Speed™: una exclusiva de New Holland

- Los sacudidores con variación automática de la velocidad Opti-Speed™, disponibles de serie en todas las cosechadoras CX, mejoran la productividad un 10%
- Le bastará con seleccionar entre cuatro ajustes (trigo, maíz, colza o arroz) para que las CX7 y CX8 modifiquen automáticamente la velocidad de los sacudidores de acuerdo con el producto seleccionado
- Al ascender por una pendiente, los sacudidores reducen la velocidad para retener todos y cada uno de los valiosos granos en el interior de la máquina
- Al descender por la pendiente, se aumenta la velocidad de los sacudidores para evitar los atascos y una separación poco eficiente
- El sistema se comunica continuamente con los sistemas Opti-Fan™ y Opti-Clean™ para ajustar con precisión el régimen de los sacudidores entre 170 y 240 rpm

Excepcional rendimiento de limpieza.

Cualquier agricultor sabe que el grano limpio es grano rentable. Por eso la serie CX7 y CX8 produce el grano más limpio del sector. El exclusivo sistema New Holland de sacudidores de velocidad variable Opti-Speed™ utiliza una tecnología de adaptación automática para asegurar una separación precisa de todos los granos, independientemente del tipo de producto y las condiciones de recolección. La calidad y el rendimiento continúan con los sistemas premiados Opti-Clean™ y Opti-Fan™ que hacen posible que todos los granos sean granos limpios. Rendimiento de limpieza superior. La serie CX7 y CX8 lo tiene bajo control.



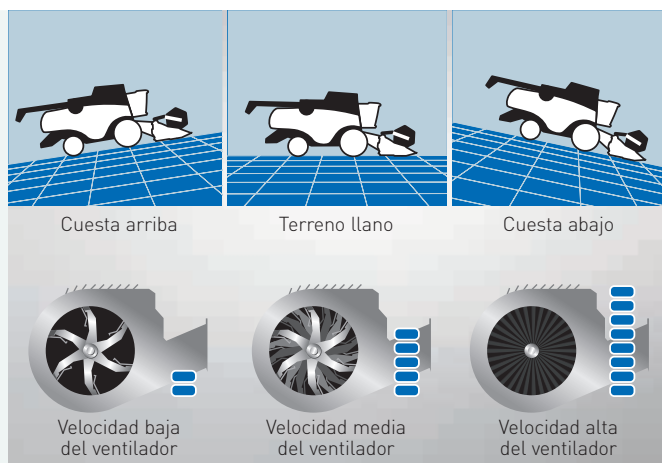

La tecnología Opti-Fan™ desafía la gravedad

- El sistema Opti-Fan™ compensa los efectos de la gravedad en el producto cosechado
- Seleccione la velocidad que desee para el ventilador en terreno llano y el sistema la ajustará automáticamente para mantener la capacidad de limpia al ascender o descender por las pendientes
- Al ascender por una pendiente, el ventilador reduce la velocidad para evitar pérdidas en las cribas
- Al descender aumenta la velocidad para impedir que se acumulen grandes cantidades de producto en las cribas

Excepcional rendimiento de limpieza

- El cajón de cribas fijo de serie, sólo disponible en los modelos de seis sacudidores, es perfecto para los usuarios que recolectan principalmente en terrenos llanos
- El sistema de cribas autonivelante opcional se ajusta cómodamente desde la cabina
- El ángulo del cajón de cribas se optimiza automáticamente hasta un 17% para neutralizar los efectos de las laderas, evitando también que el grano se amontone durante los giros al final de la besana

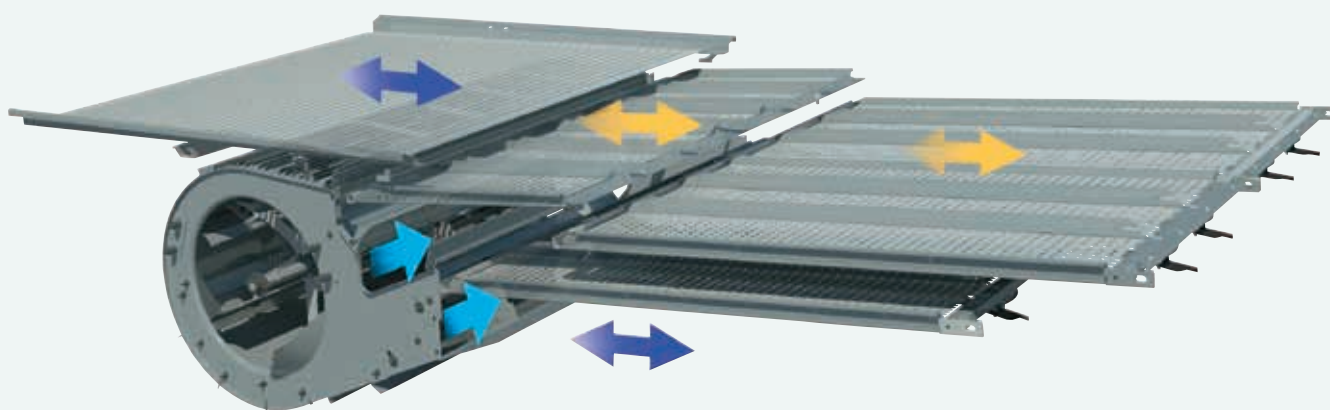

La mayor capacidad de limpia

- El sistema Opti-Clean™ optimiza la carrera y los ángulos de lanzamiento del sistema de limpia y mejora la capacidad de limpieza hasta un 20%
- El plano de preparación, la criba de prelimpia y la criba superior actúan de manera independiente para optimizar la cascada y aumentar la capacidad, y la carrera de la criba más larga y un ángulo de lanzamiento más pronunciado mantienen más material en el aire para mejorar la eficiencia de limpieza
- El movimiento contrapuesto del plano de preparación y la criba inferior con respecto a la criba de prelimpia y la criba superior reduce las vibraciones generales de la máquina y aumenta la comodidad del operador
- La criba y la precriba se pueden ajustar a distancia, sobre la marcha, desde la cabina

Desmontaje fácil del plano de preparación

- Para mantener la acción agresiva del plano de preparación con productos difíciles como la colza o el maíz, es necesario limpiarlo con regularidad
- El plano de preparación CX puede sacarse fácilmente por la parte delantera de la máquina

Flujo de aire de gran precisión

- El diseño exclusivo del ventilador de aspas de la serie CX7 y CX8 genera el mayor volumen de aire a una presión constante, siendo muy superior a la competencia
- El ventilador tiene dos salidas específicas para dirigir un chorro de aire potente tanto a la criba de prelimpia como a la criba superior para una capacidad de limpia garantizada

Manejo de grandes cantidades de grano.

La tolva de 12.500 litros, que ahora se fabrica en color amarillo que distingue a New Holland, en la CX8.90 puede contener un 9% más de grano que el modelo anterior. La tolva incluye de serie unas cubiertas abatibles que se accionan eléctricamente desde la cabina. Entre otras ventajas, estas cubiertas minimizan las pérdidas de grano cuando se trabaja en pendientes pronunciadas y también protegen el grano cuando queda almacenado toda la noche. El sinfín de llenado distribuye el grano de manera uniforme por la tolva aprovechando el volumen de la tolva de manera óptima.

Tolva		CX7.80	CX7.90	CX8.70	CX8.80	CX8.90
Capacidad de la tolva con cubiertas plegables	(l)	9000	10000	9500/11500	11500	12500





Más largo, robusto y preciso

- El tubo de descarga se ha rediseñado por completo con mayor distancia de descarga, por lo que se pueden utilizar remolques más altos y de mayor capacidad
- Todos los modelos CX7 y CX8 pueden disponer de una extensión opcional del sinfín de descarga de 1,3 m para aumentar todavía más la flexibilidad de la descarga
- La velocidad de descarga ha aumentado un 14%, siendo equivalente a 125 litros/minuto, lo que significa que la tolva más grande, de 12.500 litros, se puede vaciar en menos de 2 minutos
- Con la boca de descarga pivotante, controlada mediante la palanca multifunción CommandGrip™, el operador dirige el producto con precisión para mejorar la uniformidad de llenado del remolque



Opción antidesgaste para cultivos abrasivos

- Cuando se trabaja mucho tiempo con productos abrasivos, como el arroz o el maíz, las CX7 y CX8 pueden incluir material antidesgaste de forma opcional
- El elevador de grano, el sinfín de llenado y el sinfín de descarga se fabrican con materiales de gran resistencia para soportar un uso intensivo y prolongado



Eche un vistazo al grano

- New Holland ha incluido una ventanilla para inspección del grano de 910 x 550 mm en el interior de la cabina
- También se puede controlar el nivel de llenado de la tolva, desde esta ventanilla o bien desde el monitor IntelliView™ IV
- Hay una portezuela que permite la toma manual de muestras, accesible desde la plataforma del operador



Soluciones flexibles y adecuadas para su explotación.

La alta calidad de la paja, ideal para el empacado, es el resultado de una gran variedad de posibilidades de ajuste. En situaciones en las que se pica la paja, es importante una gestión correcta de los residuos, sobre todo cuando se practican métodos de laboreo reducido.

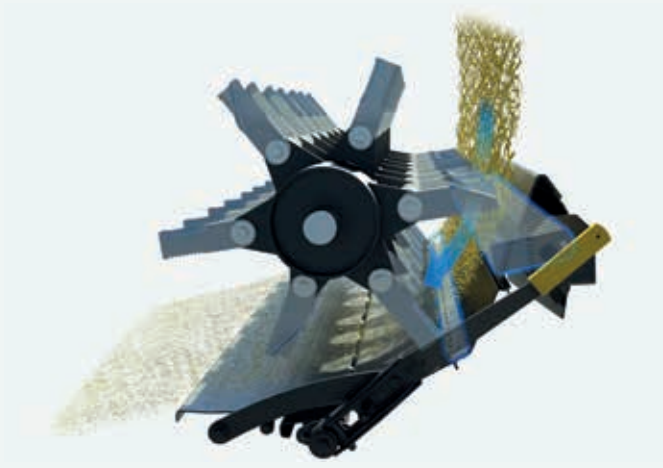

Picado de paja uniforme

- El picador de paja Dual-Chop™ incluye un rastrillo adicional que retiene al material picado hasta que queda igualado en tamaño
- El corte repetido del material retenido en este rastrillo Dual-Chop garantiza un picado muy uniforme

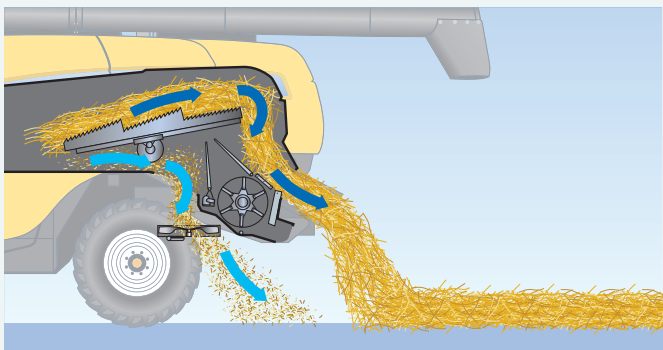

Pacas perfectas

- El sistema Multi-Thresh™ garantiza una manipulación delicada del producto, manteniendo la estructura de la paja y reduciendo al mínimo las roturas
- El esparcidor de residuos de doble disco puede distribuir el tamo a todo el ancho del cabezal o bien dejarlo caer al suelo, bajo la paja que se vaya a empacar



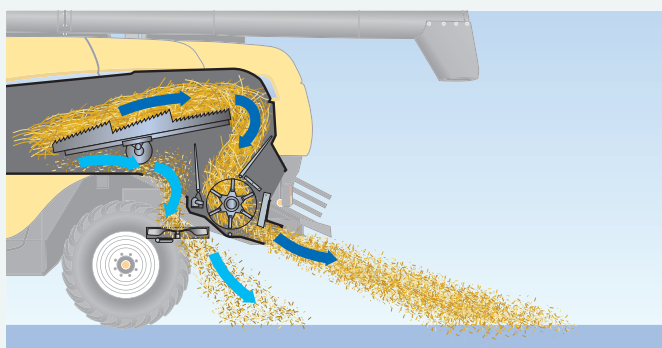

Una distribución uniforme. Siempre.

- El nuevo esparcidor de tamo de doble disco patentado puede distribuir el tamo en toda la anchura del cabezal. La velocidad del esparcidor de tamo puede controlarse desde la cabina en función de las condiciones meteorológicas o del cultivo que estemos cosechando
- El cambio entre picado e hilerado se realiza opcionalmente mediante un pulsador en cabina

Potentes. Respetuosos. Con usted. Con su explotación agrícola. Con el futuro.

A través de su estrategia de liderazgo en energía limpia (Clean Energy Leader®), toda la serie CX está equipada con la tecnología ECOBlue™ HI-eSCR 2 para cumplir con los requisitos sobre emisiones más rigurosos hasta la fecha de la norma Fase V. La tecnología ECOBlue™, de eficacia probada, utiliza AdBlue para transformar los nocivos óxidos de nitrógeno presentes en los gases de escape en elementos tan inocuos como el agua y el nitrógeno. Este sistema post-tratamiento de los gases de escape es independiente del motor principal, es decir, el motor solo se alimenta de aire limpio y fresco. ¿Qué supone esto? Unos motores de funcionamiento limpio, que ofrecen mayor rendimiento y menor consumo de combustible.



Tecnología eficiente y sostenible

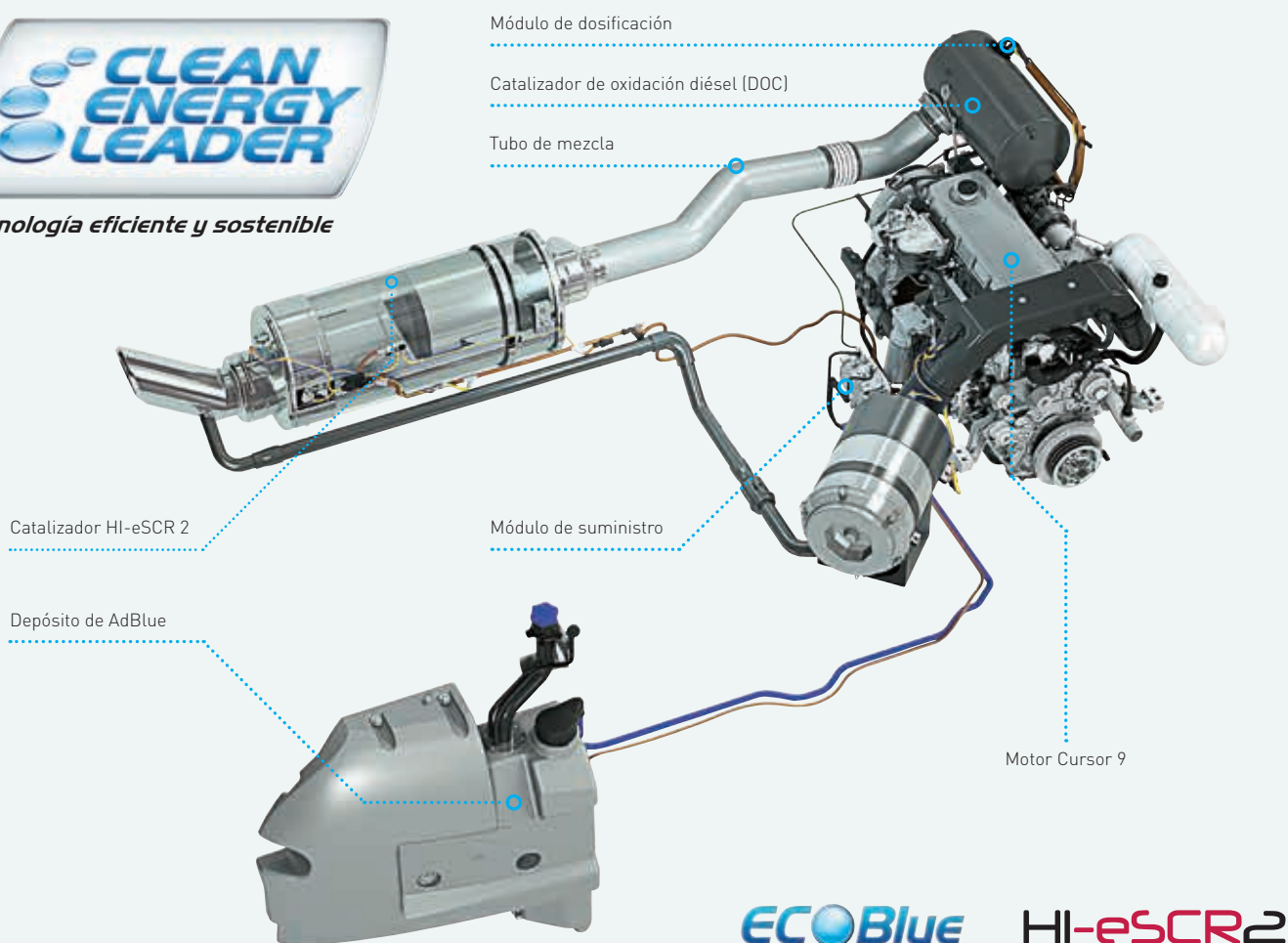

ECOBlue **HI-eSCR2**

Modelos	CX7.80	CX7.90	CX8.70	CX8.80	CX8.90
Motor*	FPT Cursor 9*	FPT Cursor 9*	FPT Cursor 9*	FPT Cursor 9*	FPT Cursor 9*
Cilindrada (cm ³)	8700	8700	8700	8700	8700
Cumplimiento con nivel de emisiones	Fase V	Fase V	Fase V	Fase V	Fase V
Sistema SCR ECOBlue™ (Reducción Catalítica Selectiva)	HI-eSCR 2	HI-eSCR 2	HI-eSCR 2	HI-eSCR 2	HI-eSCR 2
Sistema de inyección	Common Rail	Common Rail	Common Rail	Common Rail	Common Rail
Potencia nominal del motor a 2100 rpm (kW/CV)	225/306	245/333	245/333	275/374	308/420
Potencia máxima del motor a 2000 rpm (kW/CV)	250/340	275/374	275/374	305/415	338/460
Mezcla de biodiésel aprobada**	B7**	B7**	B7**	B7**	B7**

* Desarrollado por FPT Industrial ** La mezcla de biodiésel debe cumplir todas las especificaciones más recientes sobre combustibles indicadas en la normativa EN14214:2009 y el funcionamiento debe cumplir con las instrucciones del manual del operador

Más dinero en su bolsillo

- La serie CX ha sido concebida para reducir sus costes de mantenimiento
- Las cosechadoras equipadas con la tecnología ECOBlue™ HI-eSCR 2 mantienen el reducido consumo de combustible de la Serie CX Tier 4B anterior
- Durante el transporte por carretera, el motor funciona a tan solo 1400 rpm
- La tecnología ECOBlue™ HI-eSCR 2 es compatible con el uso de mezclas de biodiésel al 7% que cumplen con las especificaciones sobre combustibles de la norma EN14214:2009
- Cuando se combina con los intervalos de mantenimiento de 600 horas, los más prolongados del sector, el ahorro de costes merece la pena



Transmisiones que ahorran potencia

- La fiabilidad general y el reducido consumo de potencia se deben a las probadas transmisiones directas y la transmisión hidrostática de cuatro velocidades
- La serie CX7 y CX8 tiene variadores con sistema posi-torque. Estos ofrecen una tecnología simple y eficaz que se traduce en más potencia para la recolección en comparación con las alternativas de transmisiones CVT de la competencia, que demandan mucha potencia

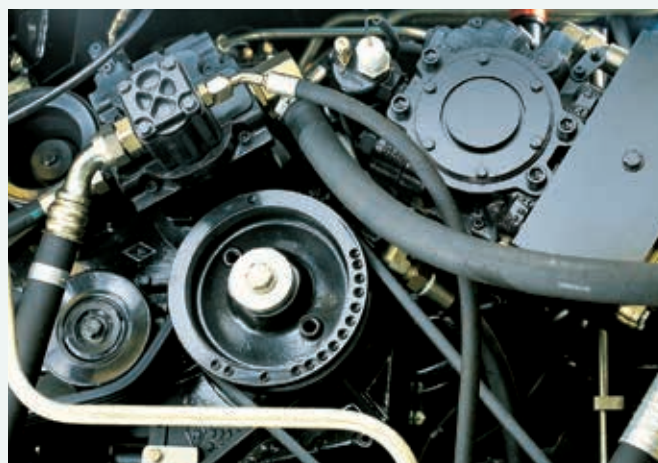

Oferta amplia de neumáticos y velocidad máxima de avance de 40 km/h

- Puede elegir los neumáticos más estrechos, los 710/70R42, para responder a unas anchuras de transporte estrictas y poder pasar por puertas estrechas
- Los neumáticos de gran tamaño, los 1050/50R32, ofrecen una flotación sin igual
- La velocidad de avance de 40 km/h ECO y el bloqueo del diferencial están disponibles en toda la serie



Radio de giro muy cerrado

- El diseño compacto de las CX7 y CX8 y su impresionante ángulo de giro permiten un radio de giro de tan solo 4,6 m
- Los neumáticos de dirección 710/60R30 reducen la compactación y mejoran la tracción
- La variante opcional de doble tracción ahora ofrece dos velocidades para hacer frente a las condiciones más difíciles



SmartTrax™.

Menor compactación. Mayor confort.

El sistema SmartTrax™ ha sido concebido y diseñado para ejercer una presión sobre el suelo un 57% menor gracias a su estructura triangular, permitiendo mayor tracción y menor compactación del suelo.

SmartTrax™ con tecnología Flex: excelencia que sigue el terreno

Las orugas básicas presentan el mismo diseño que el avanzado sistema SmartTrax™ con tecnología de suspensión Terraglide™. La tecnología Flex posee cuatro rodillos articulados que giran y rotan lateral y verticalmente para seguir a la perfección el perfil del suelo. Ideal cuando se trabaja en terreno accidentado; tracción excepcional garantizada. Esta tecnología permite una velocidad máxima de transporte de 30 km/h.

SmartTrax™ con suspensión Terraglide™: participe de su comodidad

- Las orugas de goma SmartTrax™ con el sistema de suspensión Terraglide™ aportan la renombrada tecnología de suspensión de New Holland a las orugas
- No están disponibles en los modelos CX7.80 y CX8.70, pero son opcionales en todos los demás modelos y están disponibles en anchos de 24", 28,5" y 34"
- Esta opción permite velocidades máximas de transporte de 40 km/h
- La nueva oruga de 24" de gran resistencia es ideal para velocidades de transporte prolongadas de 40 km/h

SmartTrax™ tiene un sistema de tensado continuo automático de gran resistencia que garantiza el mantenimiento de la tensión adecuada de las orugas en todo momento. Además, el sistema de tensado es completamente independiente de la rueda motriz, para una sencillez y una fiabilidad máximas.

Los eficaces resaltes de la parte interior de las orugas engranan perfectamente con la rueda motriz para una transmisión de máxima potencia y eficiencia.

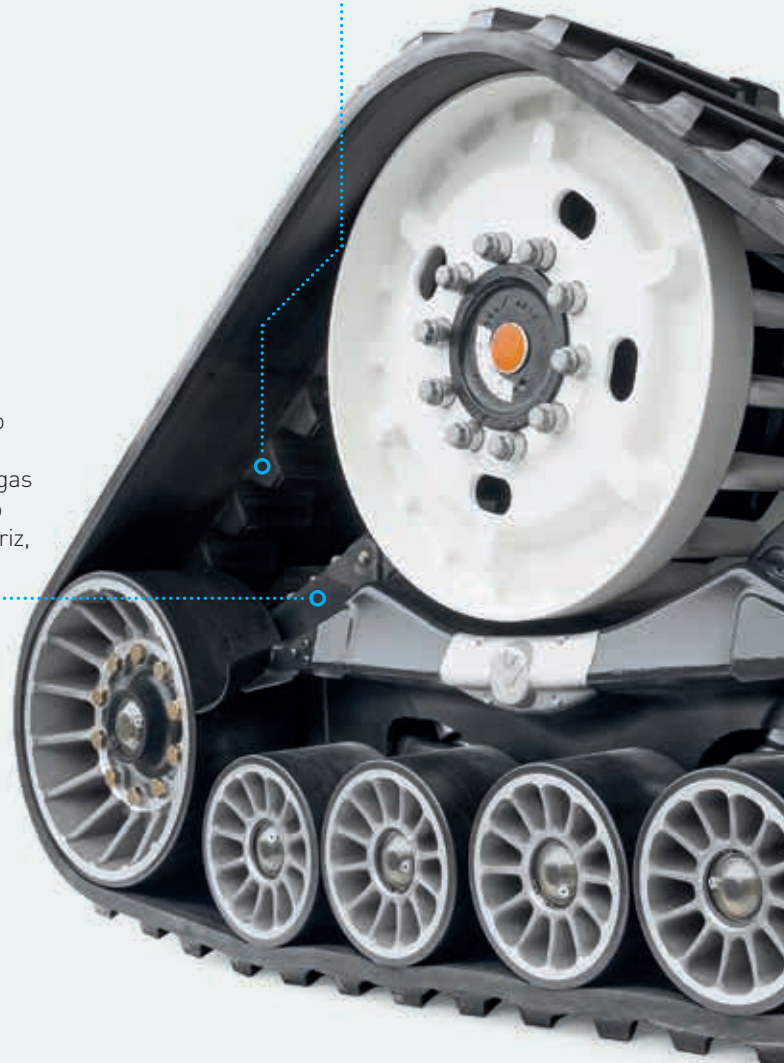

- Dos pares de rodillos con suspensión hidráulica trabajan juntos para ofrecer una conducción tan suave como la seda y una seguridad de conducción mayor, ya que los rodillos oscilan para seguir la inclinación del suelo. La mayor longitud de las orugas ofrece un aumento de la superficie cubierta, a fin de reducir la compactación del suelo

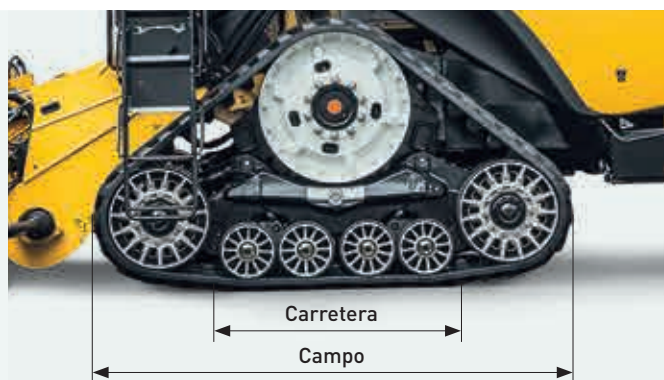

Líder del mercado en superficie de contacto

El sistema SmartTrax reduce de manera inteligente el rozamiento y por tanto el desgaste de la banda de goma en carretera al apoyar únicamente los 4 rodillos dobles en los desplazamientos entre parcelas. Sin embargo, al trabajar en las parcelas, los dos grandes rodillos de los extremos entran en juego para reducir la compactación del suelo al incrementar la superficie de contacto al mayor nivel ofrecido en el mercado.

El diseño triangular de las orugas SmartTrax™, junto con los tacos de goma situados en el exterior de la banda de goma, garantizan un contacto firme con el suelo y una tracción sin igual cuando se trabaja en pendientes pronunciadas o en las condiciones de mayor humedad o polvo.

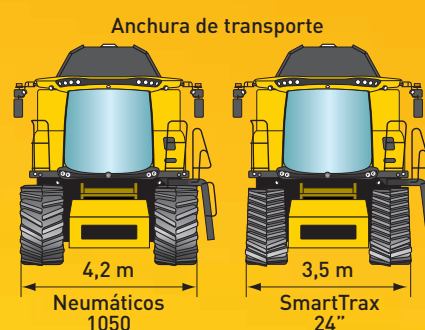
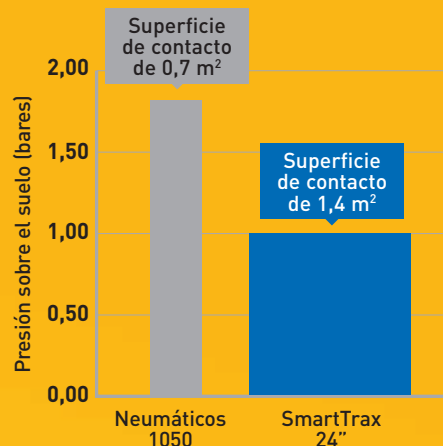

Una oruga específica para sus necesidades

Las SmartTrax™ se encuentran disponibles en dos anchos distintos para adaptarse a los requisitos de su explotación: la anchura estándar de 24" (61 cm) y, para los que trabajan en condiciones difíciles, la opción de 28,5" (72,5 cm). SmartTrax™ ofrece numerosas ventajas, como la mayor estabilidad, un aumento de la superficie de contacto con el suelo del 100% con respecto a los neumáticos, todo ello manteniendo la maniobrabilidad y con una anchura de transporte de 3,5 metros.

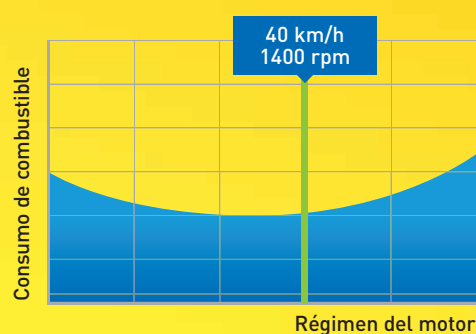

Ahorro de tiempo. Ahorro de combustible.

Con una velocidad máxima de transporte de 40 km/h y tan solo 1400 rpm, la Serie CX7 y CX8 con SmartTrax™ y suspensión Terraglide™ es la opción más indicada para las explotaciones que quieren aumentar la productividad y pasar más tiempo en el campo y menos en la carretera, reduciendo asimismo los costos de combustible. El ahorro de combustible es aún mayor gracias a la resistencia a la rodadura ultrarreducida, lo que aporta un gran ahorro con respecto a las soluciones de la competencia.

Una nueva marca de referencia para la comodidad durante la recolección.

La serie de cosechadoras CX7 y CX8 le ofrece un hogar fuera de su hogar para las largas jornadas de recolección. La cabina Harvest Suite™ Ultra, completamente nueva de abajo arriba, es el fruto de extensas consultas con los clientes. El volumen de la cabina ha aumentado a 3,7 m³ y ahora dispone de 6,3 m² de superficie acristalada (un 7% más que los modelos anteriores). Usted disfrutará de todo ese espacio con paz y tranquilidad, ya que es sumamente silenciosa, con sus 73 dBA. El nuevo interior, similar al empleado en el sector del automóvil, presenta una tonalidad gris oscuro vanguardista que se traslada al asiento, al forro de techo y al reposabrazos.

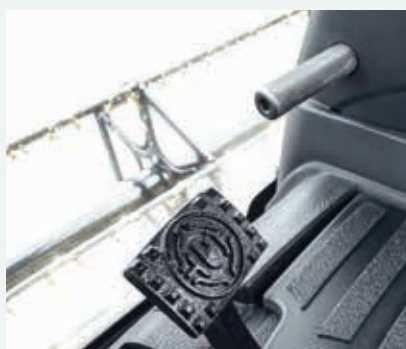
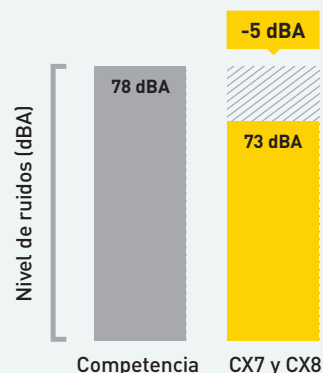

Visibilidad panorámica a 360°

- El amplio parabrisas frontal con cristal curvado de la cabina Harvest Suite™ Ultra ofrece un campo de visión perfecto
- El suelo baja hasta unirse con el parabrisas delantero para que usted tenga una vista clara del borde del cabezal
- Los retrovisores eléctricos de serie presentan un amplio arco de visión de los laterales y la parte trasera
- A través del nuevo monitor IntelliView™ IV, se pueden manejar hasta tres cámaras de visualización o seis con pantalla doble, una de las cuales se puede activar automáticamente al iniciar la marcha atrás
- Todas las partes del bastidor relacionadas con la trilla y tolva han sido pintadas separadamente antes del ensamblaje. El nuevo color amarillo para estas piezas dan una mejor visibilidad



Espejos con plegado eléctrico

En los casos en los que se esté trabajando cerca de arboledas o circulando cerca de edificios u obstáculos, es posible plegar el espejo derecho desde cabina. A veces, pequeñas cosas marcan grandes diferencias.





Cada cosa en su lugar

- El amplio compartimento situado detrás del operador es el sitio perfecto donde guardar la documentación importante
- El reposabrazos ergonómico contiene un hueco para una botella o lata de refresco

Manténgase fresco en los días más calurosos

- El frigorífico portátil de gran tamaño situado debajo del asiento del acompañante es fácil de desmontar para volver a llenarlo
- El aire acondicionado se incluye de serie, aunque también se puede optar por un sistema automático de climatización que ajusta automáticamente la velocidad del ventilador para garantizar un control de temperatura exacta



Maximizar el rendimiento sin esfuerzo.

La automatización inteligente e intuitiva ahorra tiempo y mejora el rendimiento. La palanca multifunción CommandGrip™ le permite realizar toda una jornada de recolección con un mínimo de fatiga. Es posible controlar todos los parámetros clave de la máquina y el cabezal, como la altura del cabezal, la posición del molinete y el accionamiento de la descarga. La consola derecha incluye funciones que se usan con menos frecuencia y su disposición es lógica y ergonómica. Basta echar un vistazo al monitor IntelliView™ IV para poder analizar rápidamente las funciones de la máquina.

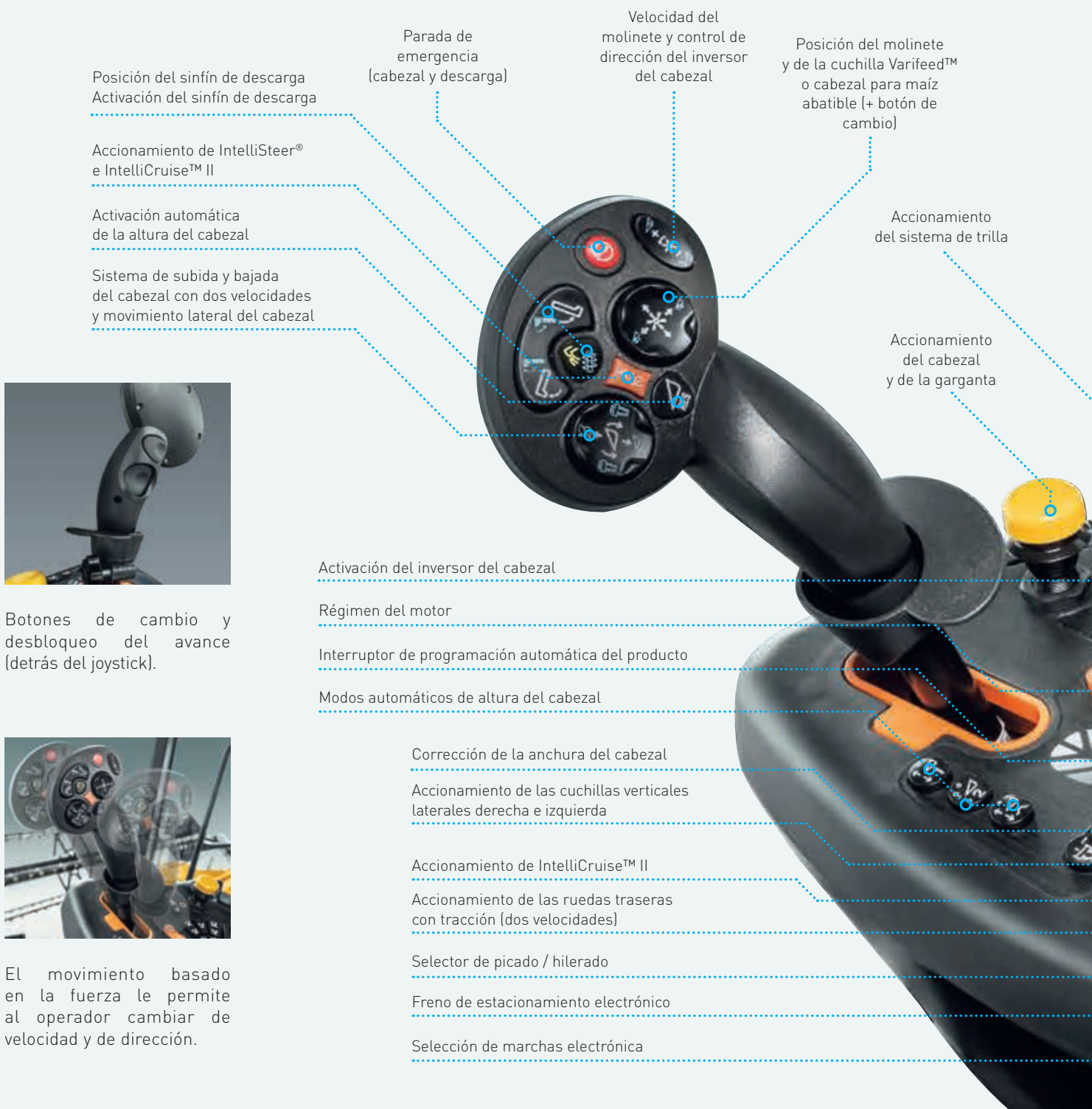

Recolección en gran formato

El monitor en color IntelliView™ IV extraancho de 26,4 cm, con pantalla táctil, está montado en unos rodillos que se desplazan por un arco de visión ideal, para que el operador pueda colocarlo en la posición que prefiera. Esta pantalla táctil, intuitiva y en color, muestra y controla todas las funciones y parámetros de la cosechadora, que se pueden ajustar de forma fácil y sencilla tocando la pantalla. Bajo pedido, es posible instalar otra pantalla que resultará perfecta para las funciones de autoguiado IntelliSteer® y para el seguimiento de los mapas de rendimiento.



Monitor táctil
IntelliView™ de
26,4 cm de anchura

Ajuste de la velocidad
variable del cabezal/la
garganta

Modo de
carretera/campo

Control de la velocidad
del cilindro

Sincronización de la
velocidad del molinete



Disponibles dos puertos de
carga USB.

Posición del cóncavo

Accionamiento del autoguiado IntelliSteer®

Ajuste de la separación del cóncavo del separador rotativo

Apertura / cierre de las cubiertas de la tolva para el grano

Velocidad del ventilador de limpia

Descarga de semillas de gramíneas

Ajuste de la apertura de la precriba

Apertura de la criba superior

Apertura de la criba inferior

Ajuste del ancho
de esparcido del
esparcidor de tamo



Tome asiento.

New Holland le ofrece una completa selección de los mejores asientos de su clase, con tres modelos diferentes. Todos los asientos presentan un acolchado mejorado. Estos acolchados más firmes y resistentes del asiento proporcionan un excelente confort con independencia del terreno. El asiento del acompañante estándar totalmente tapizado se pliega para disponer de una superficie de trabajo adicional cuando no se utilice. En línea con el nuevo estilo de la máquina, los nuevos asientos son de color negro, con el logo de New Holland bordado en amarillo.



Asiento neumático de piel

- El asiento de cuero es el modelo superior de la gama: gracias a sus funciones de amplio movimiento vertical y ajuste automático del peso, amortigua incluso los baches más bruscos, ofreciendo el 'no va más' en estilo y comodidad para el operador. Se ha mejorado el nivel de confort gracias a los dos niveles de calefacción y ventilación aumentada en un 40%



Asiento neumático

- El amplio asiento tapizado en tela estándar posee características excepcionales como el reposacabezas ajustable, y garantiza la comodidad de todos los operadores durante la jornada de recolección más larga

Asiento neumático Deluxe

- El asiento de tela opcional cuenta con dos niveles de calefacción junto con ventilación activa para afrontar los días más calurosos y las noches más frías. Además cuenta con suspensión adelante/atrás

El sistema de luces más potente para una cosechadora.

El sistema de luces de las CX7 y CX8 ha subido el listón de la iluminación y ofrece hasta 48.000 lúmenes en total. El diseño del alcance luminoso ofrece la máxima visibilidad del cabezal completo y del campo delante de usted. Además, se puede bajar de la cabina con total seguridad gracias a la luz de la plataforma de la cabina que permanece encendida durante 30 segundos después de apagar la cosechadora.



- El sistema de luces de la CX7 y CX8 ofrece hasta 27 focos de trabajo de LED
- Una potente luz LED 'localizadora de hileras' completamente nueva se encuentra en el centro del techo para que los operadores puedan identificar las hileras individuales durante la recolección nocturna
- Gracias a los faros traseros, el operador puede supervisar los residuos, mientras que dos faros situados en los paneles laterales iluminan el eje trasero para no tumbar el producto que todavía no se ha cortado y facilitar las maniobras
- Incluso puede elegir entre sistemas de luces de trabajo halógenas y LED, y también está disponible un sistema adicional de LED de largo alcance
- Las nuevas luces LED de largo alcance ofrecen una cobertura increíble y un amplio haz de luz para proporcionar una excelente visibilidad al trabajar de noche

Sistemas de guiado New Holland para responder a sus necesidades específicas.



New Holland ofrece toda una gama de soluciones de guiado, tanto guiado manual y asistido como guiado totalmente integrado. Incluso puede equipar su CX7 y CX8 con el sistema de autoguiado IntelliSteer® totalmente integrado para comenzar a ahorrar dinero desde la primera vez que la ponga en marcha. IntelliSteer® es totalmente compatible con las señales de corrección RTK más precisas y puede garantizar una precisión entre pasadas de hasta 1-2 cm de un año a otro.

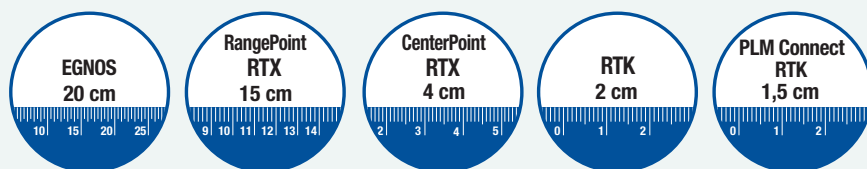

Niveles de precisión y repetitividad

New Holland ofrece cuatro niveles de precisión para que usted pueda elegir el sistema IntelliSteer® que mejor se adapte a sus necesidades y presupuesto. Al usar la corrección RTK con IntelliSteer®, la repetitividad se puede reproducir año tras año.



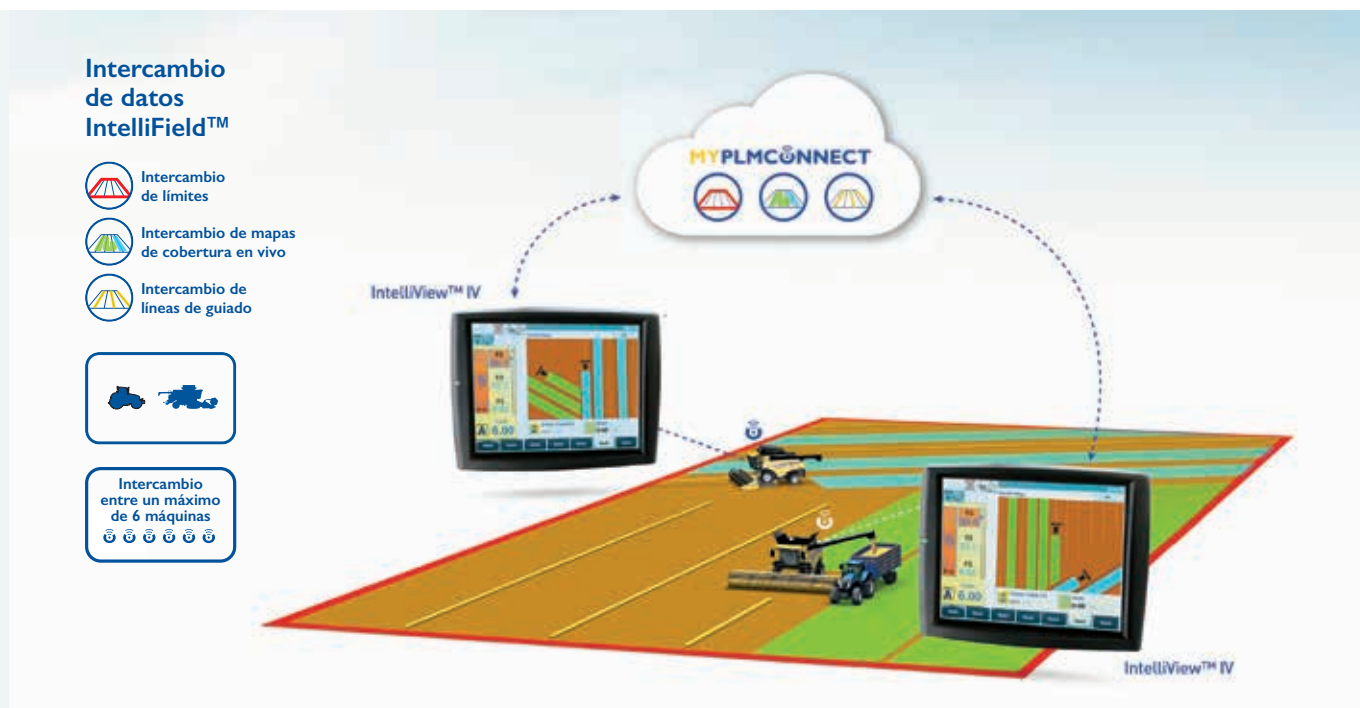

Sistema inteligente de giro al final de la besana IntelliTurn™ y sistema de intercambio de datos IntelliField™

El sistema inteligente de giro al final de la besana IntelliTurn™ permite realizar giros totalmente automáticos al final de la besana en cosechadoras equipadas con autoguiado IntelliSteer®. El sistema traza automáticamente el giro más eficiente al final de la besana para minimizar el tiempo empleado en los giros. Hasta dos cosechadoras pueden trabajar en convoy mientras utilizan la función IntelliTurn™. El modo de giro en círculo garantiza que el sinfín de descarga esté siempre sobre la superficie ya cosechada y se pueda realizar la descarga en continuo en cualquier momento. La nueva tecnología IntelliField™ le permite compartir datos de límites, mapas y líneas de guiado entre las cosechadoras que trabajan en el mismo campo para maximizar la eficiencia de recolección de la flota, y permite además la función de anchura de corte automática.



Guiado para maíz

- Los cabezales para maíz pueden incluir el sistema de conducción automática en hileras para mantener perfectamente la cosechadora en su trayectoria
- Este nuevo sistema de guiado utiliza un solo sensor con dos brazos palpadores independientes que detectan perfectamente la posición de la hilera. Los brazos palpadores son blancos para facilitar el trabajo con visibilidad escasa
- El sistema funciona con la pantalla IntelliView™ y el sistema de autoguiado IntelliSteer® integrado, que puede distinguir entre hileras cortadas y sin cortar, para facilitar la recolección nocturna y las actividades avanzadas de recolección, como la función de salto de hileras



IntelliView™ IV: inteligencia visible

- El monitor en color IntelliView™ IV extraancho de 26,4 cm, con pantalla táctil, se puede utilizar para gestionar el sistema de autoguiado opcional IntelliSteer®
- Los monitores IntelliView™ permiten programar con un solo dedo toda una serie de patrones de guiado, desde recorridos rectos de un punto A a un punto B, hasta curvas muy complejas
- También es posible personalizar los ajustes y transferir los datos agronómicos en la pantalla de forma automática al portal MyPLM®Connect utilizando la transferencia de archivos MyPLM®Connect

Conectividad, detección integrada de nutrientes, humedad y rendimiento.

MyPLM®Connect le permite conectarse con su CX cómodamente desde su oficina mediante la red de telefonía móvil. Puede mantener un contacto permanente con sus equipos e incluso enviar y recibir información en tiempo real, lo que permite ahorrar tiempo y mejorar la productividad. El paquete MyPLM®Connect Professional ofrece pleno seguimiento y control de las máquinas. En pocas palabras, MyPLM®Connect le ayudará a reducir los gastos de combustible y a mejorar la gestión y la seguridad de las flotas con un sencillo paquete.

Agricultura digital MyNew Holland™

El portal y la aplicación MyNew Holland™ permiten registrarse y gestionar los equipos, acceder a documentación específica, formación y servicios de soporte incluyendo el soporte Uptime, todo desde un único lugar. Con MyNew Holland™ se puede acceder al portal de los servicios conectados MyPLM®Connect para tener visualizada la flota en tiempo real, analizar datos agronómicos junto con servicios para mejora de la productividad.

Grabación e intercambio de datos en tiempo real

En la pestaña Granja del portal MyPLM®Connect es donde se pueden analizar todos los datos de campo. Esta información se graba en tiempo real por la cosechadora mientras trabaja y puede descargarse mediante una memoria USB de forma genérica. Los usuarios del pack Professional de los servicios conectados MyPLM®Connect reciben toda esta información via internet para disponer de análisis perfectos de las operaciones de campo.

MYNEWHOLLAND

Datos del cliente

Datos del concesionario

Terceros
(Acceso concedido por el cliente)

Agrónomo

MYPLMCONNECT



Gerente de la explotación

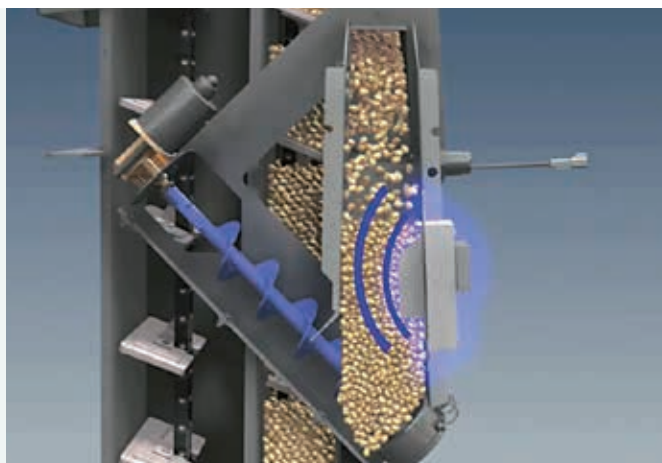

Detección de la humedad en tiempo real

- El sensor de humedad de New Holland mide la humedad de los granos en tiempo real
- Toma muestras cada 30 segundos y envía los datos al monitor IntelliView™ IV
- El operador se mantiene informado constantemente, pudiendo adaptar los parámetros de la máquina en consecuencia



Creación de mapas de rendimiento

- El sensor de rendimiento por impacto, de gran precisión, exclusivo y patentado, ha sido desarrollado por los ingenieros de New Holland y está ampliamente reconocido como el mejor del sector, anulando el efecto de la fricción del grano
- Sea cual sea la variedad o el contenido de humedad del grano, el sensor genera unos datos muy precisos de medición del rendimiento
- Además, la calibración se lleva a cabo una vez por temporada



Detección NIR NutriSense™ en tiempo real

La tecnología de análisis de nutrientes mediante sensor NIR NutriSense™ opcional está totalmente integrada en el monitor IntelliView™, y muestra y registra una gran cantidad de parámetros de nutrientes y humedad del cultivo en tiempo real con una excelente precisión del 2%. Entre los parámetros supervisados se encuentran: humedad, proteínas y grasa, almidón, fibra de detergente neutra (NDF) y fibra de detergente ácida (ADF). Puede registrar estos datos utilizando la señal DGPS de la cosechadora CX para crear mapas de contenido de nutrientes que se cargan automáticamente en el portal MyPLM®Connect para continuar ajustando los insumos a su medida para incrementar los futuros rendimientos.



360°: CX7 y CX8.

La Serie CX7 y CX8 se ha diseñado para pasar más tiempo trabajando y menos tiempo en mantenimiento. Al fin y al cabo, todos sabemos lo valioso que es el tiempo de trabajo en el campo durante las temporadas de recolección. Se puede acceder fácilmente a todos los puntos de servicio, y los intervalos de mantenimiento son extraordinariamente largos. Para garantizar una lubricación óptima en todas las posiciones de trabajo, el operador selecciona la función de lubricación del variador simplemente tocando un botón.

Los depósitos de combustible y de AdBlue de 170 litros están situados oportunamente uno al lado del otro para facilitar el llenado simultáneo.

El aceite del motor y el aceite hidráulico se pueden comprobar de un simple vistazo, sin necesidad de abrir ningún panel.

El filtro de polvo rotativo de amplia apertura y el compresor de aire opcional hacen que la limpieza del sistema de refrigeración sea de lo más fácil.



Es posible limpiar todo el interior de la cosechadora usando la función de limpieza. Las cribas, los cóncavos y el cilindro de trilla se limpian a fondo. Es perfecto para cambiar de cultivo o durante la recolección de semillas.



Una luz de servicio LED portátil opcional ofrece una visibilidad de 360° durante el mantenimiento.

Al filtro de aire se accede fácilmente desde la plataforma del motor.

Acceso sencillo y a nivel del suelo a los filtros, los puntos de engrase centralizados y los puntos de drenaje.

Protección autosustentable y de apertura total.



El nuevo depósito de agua integrado está ubicado en el lugar perfecto para lavarse las manos antes de acceder a la cabina.



Accesorios instalados por el concesionario

Su concesionario puede ofrecerle e instalarle una gama completa de accesorios homologados.

Soluciones Uptime de New Holland.



Nuestros técnicos altamente especializados analizan puntos específicos de producto, códigos de avería y parámetros operativos, además de implementar las correcciones que sean necesarias

Mediante el uso de datos de MyPLM®Connect se supervisan en todo momento los puntos clave de cada máquina. Si se detecta un problema, el sistema envía proactivamente una alerta a los concesionarios con la acción correctora necesaria. Si un concesionario de New Holland detecta un posible fallo, puede comprobar la disponibilidad de piezas y prepararse para realizar un servicio sobre el terreno, si es lo más práctico para el cliente.



Asistencia en acción

Si sucede lo impensable, como estar en el mejor momento de la cosecha y que se detenga la cosechadora, hay que recuperar la marcha lo antes posible. Es entonces cuando interviene New Holland. Si sufre una avería, garantizamos la activación de nuestro proceso de asistencia y que hallaremos la solución. Ese es nuestro compromiso con usted.



Disponibilidad de piezas inmediata. Donde y cuando las necesite.

Una herramienta avanzada de previsión de necesidad de piezas compara los datos de consumo de piezas con los factores externos, como la meteorología, el rendimiento del cultivo y las condiciones del suelo, para adaptar la disponibilidad de las piezas a zonas geográficas específicas. Dicha herramienta permite al concesionario acumular el inventario adecuado, para que usted disponga de lo necesario. El nuevo sistema también amplía la capacidad del concesionario de presentar pedidos urgentes, con lo cual recibirá las piezas con aún mayor rapidez. Además, gracias a la tecnología de seguimiento puede saber exactamente dónde se encuentran sus piezas en tiempo real.



Aproveche las garantías ampliadas y los contratos de mantenimiento con las personas que conocen mejor su máquina. New Holland.

La garantía ampliada es de serie en las gamas de cosechadoras CH7.70, CR y CX7 y CX8. La garantía de 3 años o 1200 horas de motor cubre el motor, la transmisión y los sistemas post-tratamiento.



Uptime Warranty – porque su tranquilidad no tiene precio

El programa Uptime Warranty ofrece a los propietarios de equipos agrícolas New Holland servicios de reparación de la maquinaria al caducar el periodo de garantía contractual del fabricante. Máximo control sobre los costes variables. Las reparaciones se realizan por concesionarios autorizados New Holland empleando piezas originales. Un máximo valor de reventa de su máquina y cobertura transferible con la máquina. Todo son ventajas. Consulte a su concesionario sobre la manera de suscribir un contrato Uptime Warranty para su maquinaria.



MyNew Holland™ mejora su trabajo diario

MyNew Holland™ mejora su trabajo diario: acceda a información exclusiva añadiendo su equipo, encuentre soluciones online para sus productos PLM® y descárguese manuales del operador. Siempre que lo desee, donde lo desee y sin coste alguno.

New Holland Style

Visite www.newhollandstyle.com. Una gama completa de artículos que incluyen ropa de trabajo resistente y una amplia selección de modelos a escala.

42 CARACTERÍSTICAS TÉCNICAS

Modelos		CX7.80	CX7.90	CX8.70	CX8.80	CX8.90
Cabezal para grano						
Ancho de corte: Cabezal para grano High Capacity	(m)	4,57 - 7,32	5,18 - 7,32	5,18 - 9,15	6,10 - 9,15	6,10 - 9,15
Cabezal para grano Varifeed™	(m)	4,88 - 9,15	4,88 - 9,15	6,70 - 10,67	7,62 - 12,50	7,62 - 12,50
Cabezal Superflex	(m)	6,10 - 7,62	6,10 - 9,15	6,10 - 10,67	6,10 - 10,67	6,10 - 10,67
Cabezal MacDon FD2 FlexDraper®	(m)	-	-	7,60 - 9,10	7,60 - 10,60	7,60 - 10,60
Cabezal MacDon D2 Rigid Draper®	(m)	-	-	7,60 - 9,10	7,60 - 10,60	7,60 - 10,60
Régimen de la cuchilla cabezal High Capacity	(cortes/min)	1150	1150	1150	1150	1150
Régimen de la cuchilla cabezal Superflex/Varifeed™	(cortes/min)	1300	1300	1300	1300	1300
Cuchilla de repuesto y cuchillas atornilladas de repuesto		●	●	●	●	●
Sinfín alimentador con dedos retráctiles en toda su longitud		●	●	●	●	●
Diámetro del molinete	(m)	1,07	1,07	1,07	1,07	1,07
Ajuste electrohidráulico de la posición del molinete		●	●	●	●	●
Ajuste automático de la velocidad del molinete en sincronización con la velocidad de avance		●	●	●	●	●
Eganche hidráulico rápido (un solo punto)		●	●	●	●	●
Cabezales para maíz						
Número de hileras - Cabezales abatibles		6 - 8	6 - 8	6 - 8	6 - 8	6 - 8
Número de hileras - Cabezales rígidos		5 - 8	6 - 12	6 - 12	6 - 12	6 - 12
Picadores de tallos integrados		○	○	○	○	○
Sinfinés de ayuda laterales		○	○	○	○	○
Sistemas de control automático del cabezal						
Regulación automática de la altura de corte		Automática	Automática	Automática	Automática	Automática
Modo de compensación		●	●	●	●	●
Sistema Autofloat™ III		●	●	●	●	●
Garganta alimentadora						
Número de cadenas		3	3	4	4	4
Sistema Power Reverse de inversión hidráulica de la garganta y del cabezal		Hidráulica	Hidráulica	Hidráulica	Hidráulica	Hidráulica
Flotación lateral		●	●	●	●	●
Ajuste frontal		●	●	●	●	●
Superficie acristalada de la cabina Harvest Suite™ Ultra						
Nivel de filtrado de la cabina - EN 15695	(m²)	6,3	6,3	6,3	6,3	6,3
Juego de faros halógenos		●	●	●	●	●
Juego de faros LED		○	○	○	○	○
Faros LED de largo alcance		○	○	○	○	○
Asiento tapizado de serie con suspensión neumática		●	●	●	●	●
Asiento tapizado de lujo de suspensión neumática con calefacción y ventilación activa		○	○	○	○	○
Asiento tapizado en cuero de suspensión neumática con calefacción y ventilación activa		○	○	○	○	○
Asiento para el acompañante		●	●	●	●	●
Volante forrado de piel		●	●	●	●	●
Palanca CommandGrip™		●	●	●	●	●
Monitor IntelliView™ IV con posición regulable		●	●	●	●	●
2º monitor IntelliView™ IV		○	○	○	○	○
Especiosos irrompibles gran angular		●	●	●	●	●
3 cámaras de visualización		○	○	○	○	○
ACS (programación automática del cultivo)		●	●	●	●	●
Climatización automática		●	●	●	●	●
Nevera eléctrica integrada y portátil		●	●	●	●	●
Radio con MP3 y Bluetooth (llamadas telefónicas con manos libres)		●	●	●	●	●
Dos puertos USB de carga		●	●	●	●	●
Sistema con 4 altavoces		●	●	●	●	●
Nivel ideal de ruidos en la cabina - 77/311 CEE	(dBA)	73	73	73	73	73
Sistemas de agricultura de precisión (PLM) de New Holland						
En el campo - Sistemas a bordo						
Preinstalación para el sistema de autoguiado IntelliSteer®		○	○	○	○	○
Giro automático al final de la besana IntelliTurn™		○	○	○	○	○
Intercambio IntelliField™ de datos de límites, mapas y líneas de guiado entre vehículos		○	○	○	○	○
Sistema IntelliCruise™ II		○	○	○	○	○
Sistema de autoguiado para cultivos en hileras		○	○	○	○	○
Flota - Sistemas externos						
Conectividad MyPLM®Connect Professional (suscripción de 3 años gratuita)		●	●	●	●	●
Conectividad MyPLM®Connect Professional (suscripción de 3 o 5 años)		○	○	○	○	○
Explotación - Gestión de datos agrónomos						
Medición de la humedad		○	○	○	○	○
Medición del rendimiento y del contenido de humedad		○	○	○	○	○
Tecnología de análisis de nutrientes mediante sensor NIR NutriSense™		○	○	○	○	○
Visualización de datos agrónomos en la Pestaña Granja de MyPLM®Connect - USB		●	●	●	●	●
Transferencia de datos a la Pestaña Granja de MyPLM®Connect - Professional		●	●	●	●	●
Soluciones de tiempo de actividad - Sistemas de formación y soporte						
Soporte proactivo en caso de averías New Holland		●	●	●	●	●
Asistencia averías New Holland		●	●	●	●	●
Cilindros de trilla						
Anchura	(m)	1,3	1,3	1,56	1,56	1,56
Diámetro	(m)	0,75	0,75	0,75	0,75	0,75
Tipo estándar / tipo universal / tipo progresivo Ultra-Flow™		● / ○ / ○	● / ○ / ○	● / ○ / ○	● / ○ / ○	● / ○ / ○
Número de barras		10	10	10	10	10
Gama de velocidades	(rpm)	305 - 905	305 - 905	305 - 905	305 - 905	305 - 905
Kit reductor de baja velocidad		○	○	○	○	○
Cóncavo del cilindro						
Cóncavo por secciones		○	○	○	○	○
Superficie	(m²)	0,98	0,98	1,18	1,18	1,18
Número de barras		16	16	16	16	16
Ángulo de envoltura	(grados)	111	111	111	111	111
Batidor						
Diámetro batidor con 8 barras lisas y dentadas alternas	(m)	0,475	0,475	0,475	0,475	0,475
Superficie del cóncavo del batidor	(m²)	0,24	0,24	0,29	0,29	0,29
Separador Rotativo						
Diámetro	(m)	0,72	0,72	0,72	0,72	0,72
Régimen	(rpm)	387 / 700	387 / 700	387 / 700	387 / 700	387 / 700
Cambio de velocidad rápido sin herramientas		●	●	●	●	●
Superficie del cóncavo (incluido el rastrillo)	(m²)	0,78	0,78	0,93	0,93	0,93
Sistema Multi-Threshold™		●	●	●	●	●
Superficie de separación total	(m²)	2,11	2,11	2,54	2,54	2,54
Batidor Straw Flow™		●	●	●	●	●
Ajuste de posición del cóncavo del separador rotativo desde cabina		●	●	●	●	●

Modelos		CX7.80	CX7.90	CX8.70	CX8.80	CX8.90
Sacudidores						
Número		5	5	6	6	6
Sacudidores de velocidad variable Opti-Speed™		●	●	●	●	●
Superficie de separación	[m²]	4,94	4,94	5,93	5,93	5,93
Limpieza						
Sistema de limpia con cajón de cribas fijo		●	●	○	○	○
Sistema de limpia Opti-Clean™		●	●	●	●	●
Plano de preparación extraíble por la parte frontal		●	●	●	●	●
Sistema de limpia con precriba		●	●	●	●	●
Superficie total de las cribas bajo el control del ventilador	[m²]	5,4	5,4	6,5	6,5	6,5
Ajuste de la precriba desde cabina		○	○	○	○	○
Ventilador de limpia						
Sistema Opti-Fan™		●	●	●	●	●
Número de paletas		6	6	6	6	6
Accionamiento en máquinas con cajón de criba nivelante		Hidráulico	Hidráulico	Hidráulico	Hidráulico	Hidráulico
Accionamiento en máquinas con cajón de criba fijo		-	-	Hidráulico	Hidráulico	Hidráulico
Régimen en máquinas con cajón nivelante (acc. hidráulico)	[rpm]	200 - 1100	200 - 1100	200 - 1100	200 - 1100	200 - 1100
Régimen en máquinas con cajón fijo (acc. mecánico)	[rpm]	-	-	200 - 1100	200 - 1100	200 - 1100
Ventilador de doble salida		●	●	●	●	●
Ajuste eléctrico de la velocidad desde la cabina		●	●	●	●	●
Sistema de retorno						
Sistema Roto-Thresher™ (número de retrilladores)		1	1	2	2	2
Indicador de retornos en el monitor IntelliView™ IV		●	●	●	●	●
Elevador de grano						
Elevador de grano de gran capacidad con faldones y cadena reforzada		●	●	●	●	●
Tolva para el grano						
Volumen	[l]	9000	10000	9500/11500	11500	12500
Sinfin de llenado central abatible		●	●	●	●	●
Sinfin de descarga						
Tubo de descarga en posición superior		●	●	●	●	●
Velocidad de descarga	[l/s]	125	125	125	125	125
Registro para inspección del grano de la tolva		●	●	●	●	●
Dispositivo de advertencia de tolva llena		●	●	●	●	●
Alcance del giro del sinfin de descarga	[grados]	105	105	105	105	105
Sistema de boca del tubo de descarga pivotante desde cabina		○	○	○	○	○
Sistema eléctrico						
Alternador de 12 voltios	[A]	190	190	190	190	190
Capacidad de la batería	[CCA / Ah]	730 / 2x107	730 / 2x107	730 / 2x107	730 / 2x107	730 / 2x107
Motor*		FPT Cursor 9*	FPT Cursor 9*	FPT Cursor 9*	FPT Cursor 9*	FPT Cursor 9*
Cumplimiento con nivel de emisiones		Fase V	Fase V	Fase V	Fase V	Fase V
Cilindrada	[cm³]	8700	8700	8700	8700	8700
Sistema SCR ECOBlue™ [Reducción Catalítica Selectiva]		HI-eSCR 2	HI-eSCR 2	HI-eSCR 2	HI-eSCR 2	HI-eSCR 2
Sistema de inyección		Common Rail	Common Rail	Common Rail	Common Rail	Common Rail
Potencia nominal del motor a 2100 rpm - ISO 14396 - ECE R120	[kW/CV]	225/306	245/333	245/333	275/374	308/420
Potencia máx. del motor a 2000 rpm - ISO 14396 - ECE R120	[kW/CV]	250/340	275/374	275/374	305/415	338/460
Mezcla de biodiésel aprobada**		B7**	B7**	B7**	B7**	B7**
Regulador electrónico		●	●	●	●	●
Medición e indicación de consumo de combustible en el monitor IntelliView™ IV		●	●	●	●	●
Compresor de aire		○	○	○	○	○
Sistema de limpieza del motor por soplado del filtro de aire rotativo		○	○	○	○	○
Depósitos de combustible						
Capacidad para diésel / AdBlue	[l]	750 / 170	750 / 170	750 / 170	1000 / 170	1000 / 170
Transmisión						
Hidroestática		●	●	●	●	●
Caja de cambios de 4 velocidades		●	●	●	●	●
Cambio de marchas eléctrico		●	●	●	●	●
Bloqueo del diferencial		●	●	●	●	●
Ruedas traseras con tracción		○	○	○	○	○
Velocidad máxima estándar / opcional	[km/h]	30 / 40	30 / 40	30 / 40	30 / 40	30 / 40
Orugas de goma SmartTrax™ estándar con tecnología Flex		-	○	-	○	-
Orugas de goma SmartTrax™ con suspensión Terraglide™		-	○	-	○	○
Orugas de goma SmartTrax™ de 24" de gran resistencia con suspensión Terraglide™		-	-	-	○	○
Gestión de los residuos						
Picador de paja integrado		○	○	○	○	○
Deflectores ajustables desde cabina		○	○	○	○	○
Selección de sistema Chop-Drop desde cabina		○	○	○	○	○
Esparcidor		○	○	○	○	○
Peso						
Versión estándar con neumáticos, sin cabezal de corte ni picador de paja	[kg]	14266	14802	15507	15538	16034

● Estándar ○ Opcional - No disponible * Desarrollado por FPT Industrial ** La mezcla de biodiésel debe cumplir todas las especificaciones más recientes sobre combustibles indicadas en la normativa EN14214:2009 y el funcionamiento debe cumplir con las instrucciones del manual del operador

Modelos Dimensiones	CX7.80 ^[B] / CX7.90			CX8.70 ^[B] / CX8.80 / CX8.90	
	Neumáticos		SmartTrax™	Neumáticos	
Con ruedas de tracción/orugas ^[A]	710/75R34	800/65R32	24" / 24" HD	800/65R32	900/60R32
Superficie de contacto con el suelo	[m²]	-	1,4	-	-
Altura máxima en posición de transporte	[m]	3,96	3,92	3,92	3,96
Anchura máx. - transporte	[m]	3,2	3,5	3,29	3,9
Longitud máx. con el tubo de descarga extendido sin cabezal	[m]	9,07	9,07	9,07	9,07

[A] También es posible disponer de ruedas de tracción distintas a las mencionadas: 710/75R34, 800/65R32, 900/60R32, 900/65R32 [neumáticos para arroz], 800/70R32, 900/60R32, 800/70R38, 900/60R38, 1050/50R32, SmartTrax™ 24", 28,5" y SmartTrax™ con suspensión Terraglide™ 24", 24" HD, 28,5" y 34" [B] Versión SmartTrax™ no disponible

New Holland Top Service: asistencia e información permanente.



Disponibilidad total

Siempre estamos listos para atenderle: ¡24/7 y durante todo el año! Sea cual sea la información que necesite, el problema o la necesidad que pueda tener, lo único que tiene que hacer es marcar el número de teléfono gratuito (*) New Holland Top Service.



Máxima rapidez

Suministro urgente de recambios: ¡cuando lo necesite y donde lo necesite!



Máxima prioridad

Búsqueda rápida de soluciones durante la campaña: ¡porque la recolección no puede esperar!



Satisfacción total

Buscamos y damos con la solución que usted necesita, manteniéndole constantemente informado: ¡hasta que usted quede satisfecho al 100%!



Para más información, puedes contactar con tu concesionario New Holland

* La llamada es gratuita. No obstante, con algunos operadores la llamada puede ser de pago si se efectúa desde un teléfono móvil. Para obtener mayor información acerca de las tarifas, consulta previamente a tu proveedor. Si tienes problemas para comunicar con el número de teléfono gratuito, puedes llamar al número de pago 91 275 44 07.

EN SU CONCESIONARIO DE CONFIANZA

www.newholland.es



Los datos contenidos en este folleto son meramente informativos; los modelos descritos podrán someterse a modificaciones, sin previo aviso, por parte del Fabricante. Los dibujos y las fotografías se pueden referir a equipamientos opcionales o a equipamientos destinados a otros países. Para cualquier otra información dirigirse a nuestra red de venta. Publicado por New Holland Brand Communications. BTS Adv. - Impreso en Italia - 01/24 - (Turín) - 232003/E00