

CX70E



MIDI ESCAVATORI Serie E



Motore V2607-CR-T
Potenza del motore 44,3 kW - 60,2 CV
Peso operativo 7290 kg

SPECIFICHE

CX70E

MOTORE

Tipo _____ KUBOTA V2607-CR-T - FASE 5
 Potenza massima (2300 rpm) (kW / CV) _____ 44,3 - 60,2
 Cilindrata (cm³) _____ 2615
 Numero di cilindri (no.) _____ 4
 Raffreddamento _____ Liquido
 Consumo (l/h) _____ 7,6
 Alternatore (V) _____ 12 (60 A)
 Batteria V (Ah) _____ 12 (95)

IMPIANTO IDRAULICO

Tipo di circuito _____ Sistema di condivisione della portata in base al rilevamento del carico con valvola di controllo "Flow Sharing"
 Tipo di pompa _____ 1 Pompa idraulica a portata variabile a rilevamento del carico con controllo elettronico + 1 pompa a ingranaggi
 Cilindrata della pompa (cm³) _____ 71 + 14
 Portata della pompa (l/min) _____ 141 + 27,8
 Pressione massima di taratura del circuito (bar) _____ 280
 Sistema ausiliario (portata e pressione massima):
 AUX 1 effetto singolo o doppio con priorità (lt/min) _ 85 - 200 bar
 AUX 2 doppio effetto (l/min) _____ 65/90 - 280 bar
 AUX 3 doppio effetto opzionale (l/min) _____ 45 - 280 bar

VELOCITÀ DI ROTAZIONE E TRASLAZIONE

Velocità di traslazione
 (due velocità automatiche) (km/h) _____ 1^a : 0 ÷ 2,1 / 2^a : 0 ÷ 4,2
 Velocità di rotazione (rpm) _____ 11

COMANDI

Braccio, bilanciere lungo, benna e rotazione della torretta _____ 2 joystick di comando
 Movimenti cingoli (inclusa la contro-rotazione) _____ 2 leve di comando
 Lama _____ 2 leve di comando
 Sistema ausiliario prioritario con funzione di fermo posizione AUX 1
 (effetto singolo o doppio) _____ interruttore elettro-proporzionale sul joystick destro
 Sistema ausiliario AUX 2 (doppio effetto) _____ interruttore elettro-proporzionale sul joystick destro
 Sistema ausiliario a priorità bassa
 AUX 3 (doppio effetto) _____ interruttore elettro-proporzionale sul joystick sinistro
 Rotazione del braccio _____ interruttore elettro-proporzionale sul joystick sinistro

PESI

Peso di trasporto con cabina (kg) _____ 7020
 Peso operativo con cabina (con cingoli di gomma) ISO 6016 (kg) _____ 7290

CAPACITÀ DEL CIRCUITO E COMPONENTI

Serbatoio carburante (l) _____ 85
 Serbatoio olio idraulico (l) _____ 60
 Capacità dell'impianto idraulico (l) _____ 80
 Capacità del sistema di raffreddamento (l) _____ 12
 Olio motore (l) _____ 10,2

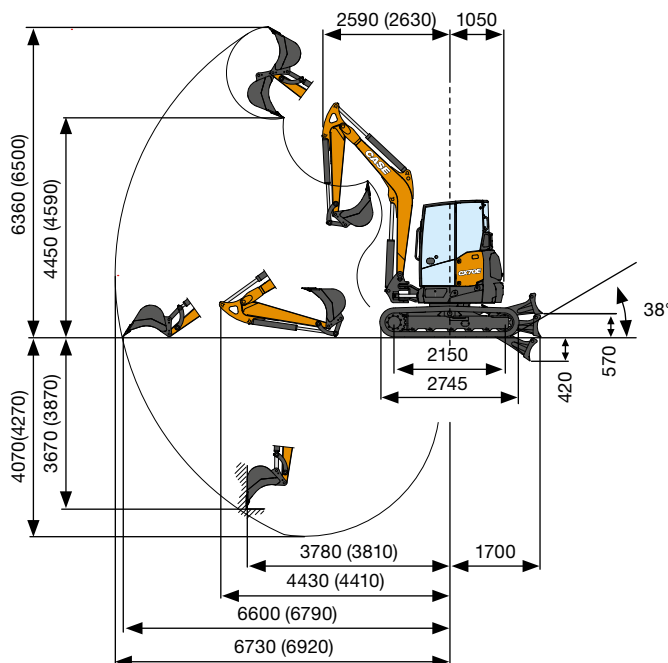

DATI PRESTAZIONALI		Standard	Opz.
		Bilanciere 1900 mm	Bilanciere 2100 mm
Profondità di scavo max.	mm	4070	4270
Altezza di scarico max.	mm	4450	4590
Forza di strappo alla benna	daN		4850
Forza di strappo al bilanciere ISO 6015	daN	2900	2700
Forza di trazione	daN		7150
Pressione al suolo con cingoli in gomma	kg/cm ²		0,34
Pendenza superabile massima			60% - 30°

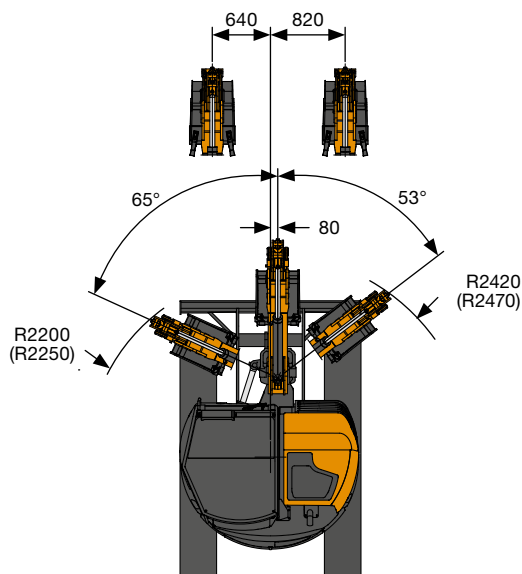
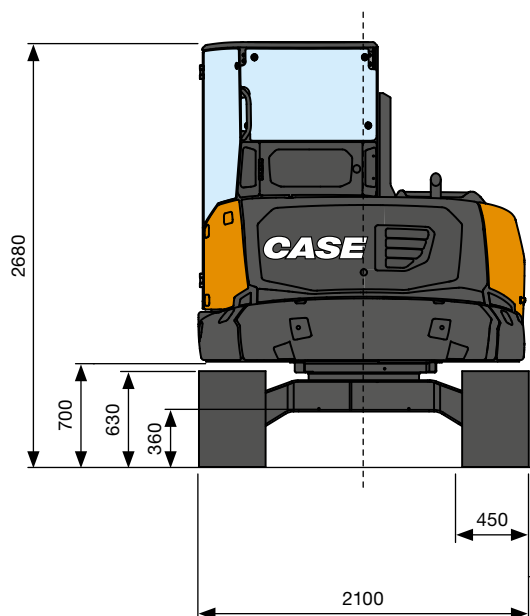

DIMENSIONI GENERALI

Larghezza massima	mm	2100
Altezza totale	mm	2680
Larghezza cingoli	mm	450
Raggio di rotazione posteriore	mm	1050
Lunghezza standard del bilanciere (opzionale)	mm	1900 (2100)
Numero di rulli (per lato)	n°	5/1

CAPACITÀ DI SOLLEVAMENTO CX70E

Bilanciere lungo standard L = 1900 mm
(Bilanciere lungo opzionale L = 2100 mm)

Apertura del braccio dal centro di rotazione (m)
Capacità di sollevamento (kg) a 1,0 m di altezza

CAPACITÀ DI SOLLEVAMENTO	3	4	5	Max
Frontale con lama abbassata	3150*	2100*	1670*	1470*
Frontale con lama sollevata	2170	1420	1030	840
Laterale	1920	1280	940	760

* Indica il limite di carico idraulico.

La capacità di sollevamento è basata sulla ISO 10567 e non supera più del 75% del carico di ribaltamento statico o più dell'87% della capacità di sollevamento idraulico della macchina.

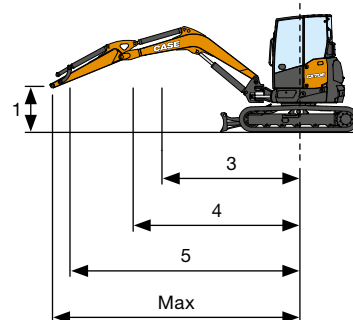

ALLESTIMENTO DI SERIE E ACCESSORI

ALLESTIMENTO DI SERIE

- + Cabina Ribaltabile (ROPS/TOPS - FOPS Livello 1)
- + Sistema automatico di condizionamento e Riscaldamento
- + Luce interna automatica
- + Radio DAB, Bluetooth, USB, Ingresso audio
- + Presa elettrica sul tetto per il faro rotante
- + Tergicristallo
- + Specchietti retrovisori (sinistra, destra, posteriori)
- + Sedile in tessuto con sospensione meccanica Premium
- + Bilanciere standard
- + Protezione del cilindro di sollevamento del braccio e del cilindro della lama
- + Contrappeso standard
- + Filtro dell'aria con valvola di scarico e indicatore elettrico anti-intasamento CASE Sitewatch and SiteConnectAzionamento ventola a inversione idraulica con funzionalità automatica
- + Elettropompa per il rifornimento del carburante con funzione auto-stop
- + Joystick idraulici a servo comando assistito con comandi proporzionali elettro-idraulici
- + Controllo proporzionale elettroidraulico della rotazione
- + 1° circuito ausiliario (AUX1) con controllo proporzionale elettroidraulico
- + 2° circuito ausiliario (AUX2) con controllo proporzionale elettroidraulico
- + Quadro strumenti digitale con impostazioni di flusso AUX1, AUX2 e AUX3
- + Valvole di blocco su cilindro di rotazione
- + Deviatore elettrico tra AUX1 a effetto singolo e doppio effetto
- + Drenaggio diretto al serbatoio
- + Traslazione a 2 velocità con Automatic Shift Down (dalla 2ª alla 1ª marcia se è richiesta maggiore trazione) e Shift-up
- + Controllo elettronico proporzionale del numero di giri con Auto-Idle
- + Cingoli di gomma
- + Lama Standard
- + Manuale operatore
- + Chiave di accensione, che apre ogni serratura della macchina
- + Fari di lavoro a LED standard (braccio, cofano anteriore destro e parte anteriore della cabina)
- + Interruttore stacca batteria
- + Pompa a portata variabile
- + Olio idraulico e lubrificanti standard
- + CASE Sitewatch e SiteConnect

ATTREZZATURA OPZIONALE

- + Antifurto
- + Sedile in tessuto con sospensione pneumatica
- + Sedile in tessuto con sospensione pneumatica e riscaldamento
- + Telecamera posteriore
- + Allarme di traslazione
- + Bilanciere lungo
- + Contrappeso aggiuntivo - Leggero
- + Contrappeso aggiuntivo - Pesante
- + 3° circuito ausiliario (AUX3) con controllo proporzionale elettroidraulico
- + Predisposizione per pinza (AUX3 con deviatore di flusso dal cilindro della benna)
- + Valvole di blocco sul cilindro della lama
- + Kit di movimentazione oggetti (valvole di blocco su braccio e bilanciere, gancio di sollevamento e tabella di carico)
- + Cingoli in acciaio
- + (Angolo/Inclinazione) Lama a 6 posizioni
- + Lama flottante
- + Fari di lavoro a LED extra (parte posteriore della cabina)
- + Faro rotante
- + Olio idraulico e lubrificanti bio
- + Lubrificazione Automatica Centralizzata
- + Predisposizione per alta portata (ad esempio per decespugliatore): portata massima costante di 60 l/min a 180 bar
- + Predisposizione per attacco rapido idraulico (effetto singolo o doppio)
- + Attacchi rapidi meccanici e idraulici
- + Benne

SOLUZIONI POST-VENDITA CASE

- + Griglia di protezione superiore (FOPS Livello 2)
- + Griglia di protezione anteriore (Livello 2)
- + Protezione del cilindro del bilanciere e del cilindro della benna
- + Pattini in gomma per cingoli in acciaio
- + Cingoli Geo-grip
- + Vasta gamma di accessori
- + Gamma completa di attacchi rapidi meccanici e idraulici
- + Gamma completa di benne

CNH Industrial
Deutschland GmbH
Case Baumaschinen
Benzstr. 1-3 - D-74076 Heilbronn
DEUTSCHLAND

CNH Industrial
Maquinaria Spain, S.A.
Avenida Aragón 402
28022 Madrid - ESPAÑA

CNH Industrial France, S.A.
16-18 Rue des Rochettes
91150 Morigny-Champigny
FRANCE

CNH Industrial Italia Spa
Lungo Stura Lazio 19
10156, Torino
ITALIA

CASE Construction Equipment
Cranes Farm Rd
Basildon - SS14 3AD
UNITED KINGDOM

NOTA: Le dotazioni di serie e opzionali possono cambiare in base alle richieste e alle leggi in vigore nei diversi paesi. Le foto possono mostrare dotazioni non di serie o non citate nel presente pieghevole - consultate il concessionario CASE. CNH Industrial si riserva il diritto di modificare senza preavviso le caratteristiche delle sue macchine, senza alcun obbligo dipendente da tali modifiche.

Conforme alla direttiva 2006/42/CE

CASECE.COM
00800-2273-7373

La chiamata è gratuita da telefono fisso.
Per le chiamate da cellulare consultare
le tariffe del proprio gestore telefonico.