

## Regras de segurança

### **Regras de segurança geral**

Tenha cuidado quando operar a máquina em declives. Equipamento levantado, depósitos cheios e outras cargas alteram o centro de gravidade da máquina. A máquina pode virar ou capotar perto de diques e barragens ou superfícies irregulares.

Nunca permita que outra pessoa para além do operador opere a máquina.

Nunca opere a máquina se estiver sob o efeito de álcool ou drogas ou se estiver debilitado.

Ao escavar ou utilizar acessórios que atuem sobre o solo, tenha cuidado com cabos enterrados. Contacte as redes de abastecimento públicas para determinar a localização dos serviços.

Tenha cuidado com linhas de eletricidade e obstáculos suspensos. As linhas de alta tensão podem requerer um espaço significativo por motivos de segurança.

O fluido hidráulico ou o combustível diesel, ao serem expelidos sob pressão, podem penetrar a pele, provocando ferimentos graves ou infeções.

- NÃO utilize uma mão para verificar se existem fugas. Utilize um pedaço de cartão ou papel.
- Desligue o motor, retire a chave e alivie a pressão antes de ligar ou desligar linhas de fluido.
- Certifique-se de que todos os componentes estão em bom estado. Aperte todas as ligações antes de ligar o motor ou de colocar o sistema sob pressão.
- Se líquido hidráulico ou combustível diesel penetrar na pele, procure assistência médica de imediato.
- O contacto prolongado com líquido hidráulico pode provocar cancro da pele. Evite o contacto prolongado e lave imediatamente a pele com água e sabão.

Mantenha-se afastado de peças em movimento. O vestuário solto, joias, relógios, cabelos compridos e outras peças soltas ou penduradas podem ficar presas nas peças em movimento.

Utilize equipamento de proteção, sempre que necessário.

NÃO tente retirar material de nenhuma parte da máquina enquanto esta estiver a ser utilizada ou enquanto existirem componentes em movimento.

Certifique-se de que todas as coberturas e proteções estão em bom estado e corretamente instaladas antes de operar a máquina. Nunca opere a máquina sem proteções. Feche sempre as portas ou os painéis de acesso antes de operar a máquina.

Os degraus, escadas, passadiços e plataformas sujos ou escorregadios podem provocar quedas. Certifique-se de que estas superfícies são mantidas limpas e sem detritos.

Qualquer pessoa ou animal que se encontre dentro da área de trabalho da máquina pode ficar preso ou ser esmagado por ela ou pelo seu equipamento. NÃO permita que ninguém entre na área de trabalho.

O equipamento levantado e/ou as cargas podem cair inesperadamente e esmagar as pessoas que estejam por baixo. Nunca permita que ninguém entre na área sob a qual existe equipamento levantado durante a realização de trabalhos.

Nunca coloque o motor em funcionamento em espaços fechados, uma vez que poderão acumular-se gases de escape perigosos.

Antes de ligar a máquina, certifique-se de que todos os controlos estão na posição neutra ou de bloqueio de estacionamento.

Ligue o motor apenas a partir do assento do operador. Se ignorar o interruptor de arranque de segurança, o motor pode arrancar com a transmissão engrenada. Não ligue ou coloque em curto-circuito terminais na válvula de sole-noide de arranque. Ligue cabos auxiliares como descrito no manual. O arranque engrenado poderá provocar ferimentos graves ou morte.

Mantenha sempre as janelas, os espelhos, toda a iluminação, o símbolo de veículo em marcha lenta (SMV) e o símbolo de identificação de velocidade (SIS) limpos para fornecer a melhor visibilidade possível enquanto opera a máquina.

Opere os controlos apenas quando estiver sentado no banco do operador, com exceção dos controlos expressamente concebidos para a utilização a partir de outros pontos.

Não faça quaisquer ajustes (por ex. assento, direção, luzes, espelho, ...) com a máquina em movimento. Verifique se todos os ajustes estão bloqueados antes de utilizar. Verifique o aperto dos parafusos de fixação e se os comandos de ajuste funcionam corretamente. A instalação e/ou reparação do assento deve ser sempre efetuada por pessoal qualificado.

As modificações efetuadas nesta máquina poderão aumentar a probabilidade de acumulação de detritos que não estariam presentes normalmente. As modificações incluem acessórios montados na estrutura, placas, ecrãs, ou outros equipamentos pós-venda. Os operadores de máquinas modificadas deverão ter em atenção a acumulação de detritos ou materiais orgânicos e a limpeza geral da máquina.

As máquinas modificadas necessitam de inspeções adicionais e mais frequentes, assim como limpeza durante a utilização. A máquina poderá necessitar de inspeção e limpeza várias vezes por dia durante a sua utilização. Os operadores deverão ter em atenção o ambiente e as condições de trabalho. Os operadores deverão agir de forma a manter a máquina em condições durante a sua utilização. Preste atenção às seguintes áreas da máquina em particular:

- Dentro e à volta do compartimento do motor
- Componentes de escape quentes
- Mover, virar ou rodar os componentes da máquina

Os operadores que operarem a máquinas em aplicações e/ou condições atípicas deverão ter em atenção a acumulação de detritos e/ou materiais orgânicos e a limpeza geral da máquina. Preste especial atenção à possibilidade de acumulação de materiais.

As máquinas que operarem em aplicações ou condições atípicas necessitam de inspeções adicionais e mais frequentes, assim como limpeza durante a utilização. A máquina poderá necessitar de inspeção e limpeza várias vezes por dia durante a sua utilização. Os operadores deverão ter em atenção o ambiente e as condições de trabalho. Os operadores deverão agir de forma a manter a máquina em condições durante a sua utilização. Preste atenção às seguintes áreas da máquina em particular:

- Dentro e à volta do compartimento do motor
- Componentes de escape quentes
- Mover, virar ou rodar os componentes da máquina

## **Segurança de manutenção geral**

Mantenha a área utilizada para reparar a máquina limpa e seca. Limpe os líquidos derramados.

Estacione a máquina numa superfície firme e nivelada.

Volte a instalar as coberturas e proteções depois de realizar trabalhos de manutenção na máquina.

Feche todas as portas de acesso e instale todos os painéis após a manutenção da máquina.

Não tente limpar, lubrificar, limpar obstruções ou fazer ajustes à máquina enquanto esta estiver em movimento ou o motor estiver a funcionar.

Antes de começar a utilizar a máquina, certifique-se sempre de que não se encontram ferramentas, peças, outras pessoas e animais domésticos na área de trabalho.

Os cilindros hidráulicos não suportados podem perder pressão e deixar cair o equipamento, provocando perigo de esmagamento. Não deixe o equipamento numa posição elevada enquanto estiver estacionado ou durante a manutenção, a não ser que o equipamento esteja apoiado com segurança.

Antes de sair da máquina:

1. Estacione a máquina numa superfície firme e nivelada.
2. Puxe os controlos para a posição neutra ou de bloqueio de estacionamento.
3. Engate o travão de estacionamento. Se necessário, utilize calços para as rodas.
4. Baixe todo o equipamento hidráulico - acessórios, colhedor, etc.
5. Desligue o motor e retire a chave.

Quando, devido a circunstâncias excecionais, decide manter o motor em funcionamento depois de deixar a estação do operador, deverá tomar as precauções seguintes:

1. Reduza a velocidade do motor para ralenti baixo.
2. Desengate todos os sistemas de transmissão.

### 3. **AVISO**

**Alguns componentes podem continuar a mover-se depois de desengatar os sistemas de transmissão.**

**Certifique-se de todos os sistemas de transmissão estão totalmente desengatados.**

**Se estas instruções não forem cumpridas, poderão ocorrer ferimentos graves ou morte.**

W0113A

Coloque a transmissão na posição neutra.

4. Acione o travão de estacionamento.

Eleve a máquina utilizando apenas os pontos de elevação ou de levantamento indicados neste manual.

Procedimentos de reboque incorretos podem provocar acidentes. Quando rebocar uma máquina avariada, siga o procedimento descrito neste manual. Utilize apenas barras de reboque rígidas.

Desligue o motor, retire a chave e alivie a pressão antes de ligar ou desligar linhas de fluido.

Desligue o motor e retire a chave antes de ligar ou desligar ligações elétricas.

A remoção incorreta dos tampões pode provocar queimaduras. Os sistemas de refrigeração funcionam sob pressão. Poderá esguichar líquido de refrigeração quente caso remova uma tampa enquanto o sistema estiver quente. Deixe o sistema arrefecer antes de remover a tampa. Rode lentamente a tampa quando a retirar para permitir que a saída de pressão antes de a tampa ser completamente retirada.

Substitua os tubos, mangueiras, cablagem elétrica, etc. que estejam danificados ou gastos.

O motor, a transmissão, os componentes do escape e as linhas hidráulicas podem aquecer durante o funcionamento. Tenha cuidado quando efetuar trabalhos de manutenção nesses componentes. Deixe as superfícies arrefecer antes de manusear ou desligar componentes quentes. Utilize equipamento de proteção, sempre que necessário.

Quando efetuar trabalhos de soldadura, siga as instruções do manual. Desligue sempre a bateria antes de soldar a máquina. Lave sempre as mãos depois de manusear componentes da bateria.

## Rodas e pneus

Certifique-se de que os pneus estão devidamente cheios. Não exceda qualquer carga ou pressão recomendada. Siga as instruções neste manual relativas à insuflação correta dos pneus.

Os pneus são pesados. O manuseamento de pneus sem o equipamento adequado poderá causar ferimentos graves ou morte.

Nunca solde uma roda com um pneu instalado. Remova sempre o pneu completamente da roda antes de qualquer operação de soldadura.

Recorra a um técnico especializado para efetuar a manutenção dos pneus e rodas. Se um pneu perdeu toda a pressão, leve o pneu e a roda a uma oficina de pneus ou ao seu concessionário para reparação. O rebentamento de um pneu pode causar lesões graves.

## Condução em estradas públicas e segurança geral de transporte

Cumpra com as leis e regulamentos locais.

Utilize iluminação adequada, de forma a cumprir os regulamentos locais.

Certifique-se de que o símbolo SMV e símbolo de identificação de velocidade (SIS) estão visíveis.

Certifique-se de que o engate do bloqueio do pedal do travão está engatado. Deverá bloquear os pedais dos travões em conjunto para deslocação em estrada.

Utilize correntes de segurança para equipamento rebocado, quando estas são fornecidas com a máquina ou com o equipamento.

Levante as alfaias e acessórios a uma altura suficiente do solo para evitar contactos acidentais com a estrada.

Quando transportar equipamento ou uma máquina num reboque de transporte, certifique-se de que esta se encontra devidamente fixa. Certifique-se de que os símbolos SMV e SIS no equipamento ou na máquina estão cobertos durante o transporte em reboque.

Não subir na máquina. Não utilize o acessório como escada ou plataforma para trabalhos em altura. Utilize meios adequados de acordo com as regras de segurança nacionais/locais (por exemplo, uma plataforma rolante individual, etc.) para aceder às áreas da máquina não acessíveis a partir do nível do solo.

Utilizar sempre os dispositivos de bloqueio da máquina para evitar qualquer movimento involuntário da máquina (montada ou rebocada) ou de partes da mesma que possa ocorrer durante a circulação ou a manutenção (desdobramento, balanço ou outro). Ler e seguir todas as instruções relacionadas no manual fornecido pelo fabricante da máquina.

NÃO solde um pneu ou jante antes de os retirar completamente. Os pneus cheios podem gerar uma mistura de gás com o ar que pode explodir a elevadas temperaturas devidas aos procedimentos de soldadura efetuados na roda e na jante. Retirar o ar ou soltar o pneu da jante (partir o talão) NÃO elimina o perigo. Esta condição pode existir com os pneus cheios ou vazios. O pneu DEVE ser completamente retirado da roda ou da jante antes de soldar a roda ou a jante.

Instale os colhedores de caules, tapetes para restolho ou outros dispositivos para evitar danos nos pneus quando:

- trabalho em campos colhidos com restolho irregular
- trabalho em campos colhidos em condições secas, quando o restolho é mais rijo e mais difícil

Tenha cuidado com estruturas ou cabos elétricos suspensos e certifique-se de que a máquina e/ou os acessórios podem passar por debaixo deles de forma segura.

A velocidade de deslocação deve permitir manter o controlo e a estabilidade totais da máquina em todos os momentos.

Abrande e sinalize antes de mudar de direção.

Circule o mais à direita possível para permitir que os veículos mais rápidos possam passar.

Siga o procedimento de reboque correto para equipamento com ou sem travões.

Utilizar sempre o interruptor principal hidráulico para desativar os controlos de engate e das válvulas remotas antes de conduzir.

Utilizar sempre os dispositivos de bloqueio da máquina para evitar qualquer movimento involuntário da máquina (montada ou rebocada) ou de partes da mesma que possa ocorrer durante a circulação ou a manutenção (desdobramento, balanço ou outro). Ler e seguir todas

as instruções relacionadas no manual fornecido pelo fabricante da máquina.

## **⚠️ Prevenção de incêndios e explosões ⚠️**

Fugas ou derrames de combustível ou de óleo em superfícies quentes ou sobre componentes elétricos, podem provocar um incêndio.

Os materiais de cultura, lixo, detritos, ninhos de pássaros ou material inflamável podem incendiar-se sobre superfícies quentes.

Tenha sempre um extintor na máquina ou perto desta.

Certifique-se de que a manutenção do(s) extintor(es) é feita de acordo com as instruções do fabricante.

Pelo menos uma vez por dia e ao fim do dia, remova todo o lixo e resíduos da máquina, especialmente à volta dos componentes quentes, como o motor, a transmissão, o escape, a bateria, etc. Poderá ser necessário fazer uma limpeza mais frequente da sua máquina, dependendo do ambiente e das condições de trabalho.

Pelo menos uma vez por dia, remova os detritos acumulados à volta dos componentes móveis, como rolamentos, polias, correias, engrenagens, ventoinhas de limpeza, etc. Poderá ser necessário fazer uma limpeza mais

## **⚠️ Segurança geral da bateria ⚠️**

Utilize sempre proteção ocular quando trabalhar com baterias.

Não faça faíscas nem tenha uma chama próximo de uma bateria.

Ventile a área quando carregar uma bateria ou utilizar uma bateria numa área fechada.

Comece por desligar o terminal negativo (-) e volte a ligar o terminal negativo (-) em último lugar.

Quando efetuar trabalhos de soldadura na máquina, desligue ambos os terminais da bateria.

Não solde, esmerile ou fume junto a uma bateria.

Quando utilizar baterias auxiliares ou ligar cabos auxiliares de arranque para ligar o motor, siga o procedimento indicado no manual do operador. Não faça curto-circuito nos terminais.

## **⚠️ Segurança do banco do passageiro ⚠️**

Utilização em estradas públicas:

- O banco do passageiro pode ser utilizado no transporte ocasional e a curto prazo de uma pessoa da quinta para o campo.

Utilização no campo:

frequente da sua máquina, dependendo do ambiente e das condições de trabalho.

Inspecione o sistema elétrico para verificar se existem ligações soltas ou isolamentos desgastados. Repare ou substitua as peças soltas ou danificadas.

Não guarde panos com óleo ou outros materiais inflamáveis na máquina.

Não solde ou corte a quente quaisquer itens que contenham materiais inflamáveis. Limpe cuidadosamente os itens com solventes não inflamáveis antes de os soldar ou cortar a quente.

Não exponha a máquina a chamas, materiais a arder ou explosivos.

Investigue imediatamente quaisquer cheiros ou odores estranhos que possam ser emitidos durante o funcionamento da máquina.

Siga as instruções do fabricante quando armazenar e manipular baterias.

Os polos da bateria, terminais e acessórios relacionados contêm chumbo e compostos de chumbo. Lave as mãos quando terminar o trabalho.

O ácido presente na bateria provoca queimaduras. As baterias contêm ácido sulfúrico. Evite o contacto com a pele, os olhos ou roupas. Antídoto (externo): Lave com água. Antídoto (olhos): Lave abundantemente com água durante 15 minutos e procure cuidados médicos imediatamente. Antídoto (interno): Beba grandes quantidades de água ou leite. Não provoque o vômito. Procure assistência médica imediatamente.

Mantenha fora do alcance das crianças e de outras pessoas não autorizadas.

- A utilização do banco do passageiro é permitida apenas para uma pessoa e durante a formação de um novo operador ou quando um técnico de assistência está a diagnosticar um problema mecânico.

Quando o banco do passageiro se encontra ocupado, devem ser tomadas as seguintes precauções:

- O trator apenas deve ser conduzido a velocidades lentas e ao nível do solo.
- Evite arranques e paragens rápidas.
- Evite viragens rápidas.
- Utilize sempre cintos de segurança corretamente ajustados.
- Mantenha sempre as portas fechadas.

### Sistema de presença do operador

A sua máquina está equipada com um sistema de presença do operador para evitar a utilização de algumas funcionalidades quando o operador não está no banco.

Nunca desligue ou ignore o sistema de presença do operador.

Se o sistema de presença do operador estiver inoperável, deverá ser reparado.

### Tomada de força (TDF)

As máquinas acionadas pela TDF podem causar ferimentos graves ou morte. Antes de trabalhar sobre ou próximo do veio da TDF, ou de reparar ou desativar a máquina acionada, coloque a alavanca da TDF na posição desengatada, desligue o motor e retire a chave.

Sempre que uma TDF está em funcionamento, a proteção deve ser colocada para evitar a morte ou ferimentos ao operador ou a terceiros.

Ao efetuar trabalho com a TDF estacionária, mantenha-se afastado de todas as peças móveis e certifique-se de que as proteções adequadas estão instaladas.

### Refletores e luzes de aviso

Deve utilizar luzes de aviso âmbar quando operar o equipamento em estradas públicas.

### Cintos de segurança

Use sempre o cinto de segurança.

Inspeção e manutenção do cinto de segurança:

- Mantenha os cintos de segurança em bom estado.
- Mantenha todas as extremidades afiadas e outros objetos que possam causar danos afastados dos cintos de segurança.
- Verifique periodicamente se os cintos de segurança, as fivelas, os retratores, as travancas, o sistema tensor e os parafusos de montagem apresentam danos ou sinais de desgaste.
- Substitua as peças que apresentam desgaste ou danos.
- Substitua todos os cintos que apresentem cortes diminuam a eficácia do cinto.
- Certifique-se de que os parafusos estão bem apertados no suporte do banco ou na estrutura de montagem.
- Se o cinto estiver preso ao banco, certifique-se de que o banco ou os suportes do banco estão bem montados.
- Mantenha os cintos de segurança limpos e secos.
- Limpe os cintos apenas com uma solução de água morna e sabão.
- Não use lixívia nem tinta nos cintos, uma vez que isso poderá enfraquecê-los.

### Estrutura de proteção do operador

A sua máquina está equipada com uma estrutura de proteção do operador, tal como: uma estrutura de proteção contra capotamento (ROPS), uma estrutura de proteção contra a queda de objetos (FOPS), ou uma cabina com uma ROPS. Uma ROPS pode ser uma armação da cabina ou uma estrutura de dois ou quatro postes usada para a proteção do operador para minimizar a possibilidade de lesões graves. A estrutura de montagem e os prendedores que formam a ligação de montagem com a máquina fazem parte da ROPS.

NÃO ligue qualquer dispositivo à estrutura de proteção para fins de reboque. NÃO faça orifícios na estrutura de proteção.

A estrutura de proteção e os componentes de interligação são um sistema certificado. Qualquer dano, incêndio, corrosão ou modificação enfraquecerão a estrutura e reduzirão a sua proteção. Se isso acontecer, A ESTRUTURA DE PROTEÇÃO DEVE SER SUBSTITUÍDA de forma a proporcionar a mesma proteção de uma estrutura nova. Contacte o seu concessionário para fazer a inspeção e substituição da estrutura de proteção.

A estrutura de proteção é um componente especial de segurança da sua máquina.

Depois de um acidente, incêndio, viragem ou capotamento, o procedimento seguinte TEM de se efetuar por um técnico qualificado, antes de colocar a máquina no campo ou local de trabalho:

- A estrutura de proteção DEVE SER SUBSTITUÍDA.
- A montagem ou suspensão da estrutura de proteção, do banco do operador e da suspensão, dos cintos de segurança e os fios do sistema de proteção do operador devem ser cuidadosamente inspecionados quanto à existência de danos.
- Todos os componentes danificados DEVEM SER SUBSTITUÍDOS.

### Sistema de ar condicionado

O sistema de ar condicionado está sob alta pressão. Não desligue quaisquer linhas. A libertação de pressão elevada pode provocar lesões graves.

O sistema de ar condicionado contém gases que são perigosos para o ambiente quando libertados para a atmosfera.

### Equipamento de proteção individual (EPI)

Use equipamento de proteção pessoal (PPE) como um capacete, óculos, luvas grossas, proteções dos ouvidos, vestuário de proteção, etc.

### Etiqueta "Não Utilizar"

Antes de começar a realizar a manutenção da máquina, coloque um aviso para "Não Utilizar" na máquina numa área visível.

### Químicos perigosos

Se ficar exposto ou entrar em contacto com químicos perigosos, pode ficar gravemente ferido. Os fluidos, os lubrificantes, as tintas, as colas, o fluido de arrefecimento, etc., necessários para o funcionamento da sua máquina podem ser perigosos. Podem ser atrativos e perigosos para os animais domésticos bem como para o homem.

As Folhas com Dados sobre a Segurança dos Materiais (MSDS) fornecem informações sobre as substâncias químicas contidas num produto, procedimentos de manuseamento e armazenamento seguros, medidas de primeiros socorros e procedimentos a adotar em caso de acontecer um derrame ou libertação accidental. As MSDS estão disponíveis no seu concessionário.

Antes de proceder à manutenção da sua máquina, verifique as folhas MSDS relativas a cada lubrificante, líquido, etc., utilizado nesta máquina. Esta informação indica os riscos associados e ajudam-no a realizar operações de manutenção na máquina de forma segura. Ao realizar trabalhos de manutenção na máquina, siga as

NÃO SOLDE, NÃO FAÇA FUROS NEM TENDE ENDIREITAR OU REPARAR A ESTRUTURA DE PROTEÇÃO. QUALQUER MODIFICAÇÃO PODE REDUZIR A INTEGRIDADE ESTRUTURAL, O QUE PODE CAUSAR MORTE OU LESÕES GRAVES NO CASO DE INCÊNDIO, VIRAGEM, CAPOTAMENTO, COLISÃO OU ACIDENTE.

Os cintos de segurança fazem parte do seu sistema de proteção e devem ser sempre utilizados. Para o sistema de proteção funcionar, o operador tem de se encontrar seguro no banco no interior da estrutura.

fera. Não tente efetuar a manutenção ou a reparação do sistema.

A manutenção, reparação ou recarga do sistema de ar condicionado apenas deve ser efetuada por técnicos de assistência qualificados.

informações nas folhas MSDS e nos depósitos do fabricante, assim como a informação constante neste manual.

Elimine todos os líquidos, filtros e depósitos respeitando as regras de proteção do meio ambiente, de acordo com as leis e regulamentos locais. Procure informação sobre a forma correta de os eliminar junto dos centros de reciclagem ou do seu concessionário.

Armazene os líquidos e os filtros de acordo com os regulamentos e leis locais. Utilize sempre recipientes adequados para armazenagem das substâncias químicas ou petroquímicas.

Mantenha-os fora do alcance de crianças e de outras pessoas não autorizadas.

Os produtos químicos aplicados requerem precauções adicionais. Informe-se junto do fabricante ou distribuidor dos produtos químicos antes de os utilizar.

## **Segurança perto de redes de fornecimento**

Quando escavar ou utilizar equipamento de perfuração do solo, tenha cuidado com os cabos enterrados e outros serviços. Contacte as autoridades ou os responsáveis pelas redes de serviços locais, conforme adequado, para determinar a localização dos serviços.

Certifique-se de que a máquina tem espaço suficiente para passar em todas as direções. Tenha especial cuidado com linhas de eletricidade e obstáculos suspensos. As linhas de alta tensão podem requerer um espaço significativo por motivos de segurança. Contacte as autoridades ou serviços locais para obter as distâncias de segurança em relação às linhas de eletricidade de alta tensão.

Recolha os componentes levantados ou estendidos, se necessário. Retire ou baixe as antenas de rádio ou

outros acessórios. Caso ocorra um contacto entre a máquina e uma fonte de energia elétrica, devem ser tomadas as seguintes precauções:

- Pare imediatamente o movimento da máquina.
- Prima o travão de estacionamento, desligue o motor e retire a chave.
- Verifique se pode sair com segurança da cabina ou da sua atual posição sem que exista contacto com os fios elétricos. Se tal não for possível, permaneça na posição atual e peça ajuda. Se conseguir sair da sua posição sem tocar nas linhas, salte da máquina para garantir que não faz contacto com o solo e a máquina ao mesmo tempo.
- Não permita que ninguém toque na máquina até que seja cortada a alimentação das linhas de eletricidade.

## **Segurança durante uma trovoadas**

Não trabalhe com a máquina durante uma trovoadas.

Se estiver no solo quando começar a trovejar, mantenha-se afastado da máquina e do equipamento. Procure um abrigo numa estrutura permanente e protegida.

Se começar a trovejar durante a operação, permaneça na cabina. Não abandone a cabina ou a plataforma do operador. Não toque no solo ou em objetos fora da máquina.

## **Subida e descida**

Monte e desmonte a máquina apenas em locais específicos que tenham pegadas, degraus e/ou escadas.

Nunca salte para fora da máquina.

Certifique-se de que as escadas, escadotes e plataformas são mantidas limpas e sem detritos e substâncias estranhas. As superfícies escorregadias podem provocar lesões.

Coloque-se de frente para a máquina enquanto a monta e desmonta.

Mantenha um contacto em três pontos com os degraus, escadas e pegadas.

Nunca suba ou desça com a máquina em movimento.

Não utilize o volante ou outros controlos ou acessórios como pegadas quando entrar ou sair da cabina ou da plataforma do operador.

## **Trabalho em altura**

Quando a manutenção do trator exige a realização de trabalhos em altura:

- Utilizar corretamente os degraus instalados, as escadas e/ou os apoios para as mãos.
- Não se coloque em pé em áreas do trator não concebidas para serem utilizadas como degraus ou plataformas.
- Se necessário, utilize meios adequados de acordo com as regras de segurança nacionais/locais (por exemplo,

uma plataforma rolante individual etc.) para alcançar componentes como espelhos, faróis rotativos, filtros de ar, recetores GPS ou outros componentes inacessíveis a partir do solo.

- Nunca utilize degraus, escadas e/ou pegadas quando o trator estiver em movimento.

Não utilize o trator como elevador, escada ou plataforma para a realização de trabalhos em altura.

## **Levantamento de cargas e cargas suspensas**

Nunca utilize baldes do carregador, forquilhas, etc. ou outros equipamentos de elevação, manuseamento ou escavação para elevar pessoas.

Não utilize o equipamento levantado como plataforma de trabalho.

Conheça toda a área de movimentação da máquina e do equipamento e não entre nem permita que ninguém entre

na área de movimentação enquanto a máquina estiver em funcionamento.

Nunca entre nem permita que ninguém entre na área sob equipamento levantado. O equipamento e/ou as cargas podem cair inesperadamente e esmagar as pessoas que estejam por baixo.

Não deixe o equipamento numa posição elevada enquanto estiver estacionado ou durante a manutenção, a não ser que este esteja apoiado com segurança. Os cilindros hidráulicos devem ser bloqueados ou suportados mecanicamente, caso sejam deixados numa posição elevada para manutenção ou acesso.

Os baldes do carregador, forquilhas, etc. ou outros equipamento de elevação, manuseamento ou escavação e a

sua carga irão modificar o centro de gravidade da máquina. Isto pode fazer com que a máquina se incline em encostas ou pisos desnivelados.

Os equipamentos carregados podem cair do balde do carregador ou do equipamento de elevação e esmagar o operador. Deve ter cuidado ao levantar cargas. Utilize equipamento de elevação adequado.

Não eleve a carga mais do que o necessário. Baixe as cargas durante o transporte. Lembre-se de deixar a folga adequada para o solo e outros obstáculos.

O equipamento e as respetivas cargas podem bloquear a visibilidade e provocar um acidente. Não operar a máquina com visibilidade insuficiente.



## Interruptor hidráulico principal

### ⚠ AVISO

#### Peças móveis!

Utilize sempre o interruptor principal hidráulico para desativar o engate e os controles da válvula de controlo remoto antes da deslocação em estrada.

Se estas instruções não forem cumpridas, poderão ocorrer ferimentos graves ou morte.

W1587A

### ⚠ AVISO

#### Movimento inesperado da máquina!

Utilizar sempre os dispositivos de bloqueio da máquina para evitar qualquer movimento involuntário da máquina (montada ou rebocada) ou de partes da mesma que possa ocorrer durante a circulação ou a manutenção (desdobramento, balanço ou outro). Ler e seguir todas as instruções relacionadas no manual fornecido pelo fabricante da máquina.

Se estas instruções não forem cumpridas, poderão ocorrer ferimentos graves ou morte.

W1789A

### ⚠ AVISO

#### Perigo de utilização incorrecta!

Utilize sempre o interruptor principal hidráulico para desativar o engate frontal. Uma definição da velocidade de descida de 0% não se destina a ser um mecanismo de bloqueio de segurança.

Se estas instruções não forem cumpridas, poderão ocorrer ferimentos graves ou morte.

W1792A

### ⚠ AVISO

#### Perigo de utilização incorrecta!

Utilize sempre o interruptor principal hidráulico para desativar o engate. Uma definição da velocidade de descida de 0% não se destina a ser um mecanismo de bloqueio de segurança.

Se estas instruções não forem cumpridas, poderão ocorrer ferimentos graves ou morte.

W1603A

## Bloqueio de transporte EHC/EHR

Ao viajar em estrada, as válvulas de controlo remoto de montagem intermédia, as válvulas eletrónicas de controlo remoto traseiras e o engate de três pontos podem ser desativados para evitar a descida inadvertida do acessório, o que pode provocar danos no trator ou na superfície da estrada.

**NOTA:** Dependendo da configuração do seu trator o símbolo do interruptor poderá ser diferente.

O interruptor no pilar "C" da cabina possui três posições e proporciona as seguintes funções.

Prima a parte superior do interruptor para ativar as válvulas de controlo remoto eletrónicas traseiras e de montagem intermédia\* (engate de três pontos bloqueado).

Prima a parte inferior do interruptor para ativar as válvulas de controlo remoto eletrónicas traseiras e de montagem intermédia\* e o engate de três pontos traseiro.

Posição intermédia. Válvulas eletrónicas remotas e engate de três pontos bloqueados.

\* (se disponível)

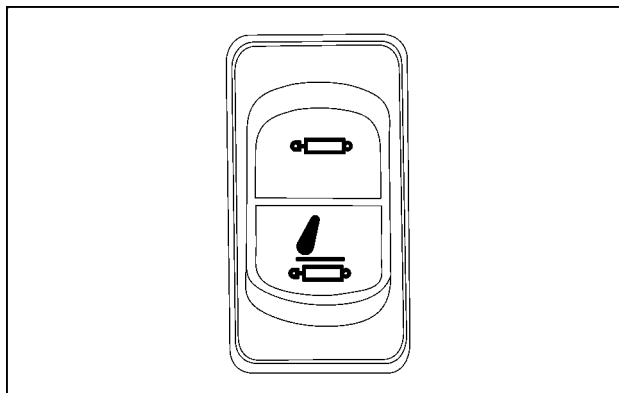

SVIL17TR00867AA 1

Com o interruptor principal na posição intermédia (desligado), as luzes de aviso no ICP acendem-se para confirmar que as EHRs **(2)** e o engate de três pontos **(1)** estão bloqueados.

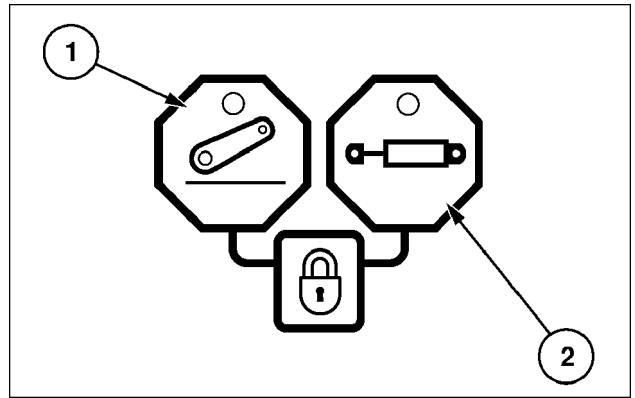

SS11D010 2

## Funcionamento do controlo electrónico de tracção (EDC)

### ⚠ AVISO

**Perigo de utilização incorrecta!**

**Utilize sempre o interruptor principal hidráulico para desativar o engate. Uma definição da velocidade de descida de 0% não se destina a ser um mecanismo de bloqueio de segurança.**

**Se estas instruções não forem cumpridas, poderão ocorrer ferimentos graves ou morte.**

W1603A

### Regulações pré-operacionais

Ligue a alfaia ao engate de três pontos.

### Regulação do controlo de posição e do controlo de tracção

Rode a roda de carga de tracção (2) totalmente para a frente (posição 10); esta é a definição de controlo de posição.

Ligue o motor e, utilizando o botão da de controlo de posição (1), levante a alfaia gradualmente, certificando-se de que existe uma folga de pelo menos **100 mm (3.94 in)** entre a alfaia e qualquer parte do tractor. Anote a leitura do mostrador digital do painel de instrumentos. Se a leitura for inferior a "99", significa que a alfaia não está totalmente elevada.

### Definição do limite de altura

Ajuste o botão de controlo do limite de altura (1) para evitar que o engate seja mais elevado e evitar assim a possibilidade de a alfaia poder danificar o tractor quando totalmente elevada.

Quando utilizar o interruptor de subida/descida rápida ou o botão da de controlo de posição para subir a alfaia, esta só subirá até à altura estabelecida pelo controlo do limite de altura, conforme determinado no passo anterior.

### Definição da velocidade de descida

Ajuste a velocidade de descida, de acordo com o peso e o tamanho da alfaia ligada, rodando o botão de controlo da velocidade de descida (2). Rode o botão no sentido dos ponteiros do relógio para aumentar a velocidade de descida ou no sentido contrário ao sentido dos ponteiros do relógio para a diminuir.

**ADVERTÊNCIA:** Quando regular a alfaia pela primeira vez para trabalhar, mantenha o botão de comando da velocidade de descida na posição de descida lenta (símbolo da 'tartaruga').

Caso a alfaia montada seja descida através do interruptor de subida/ descida, a alfaia descerá de modo controlado à velocidade acima regulada.

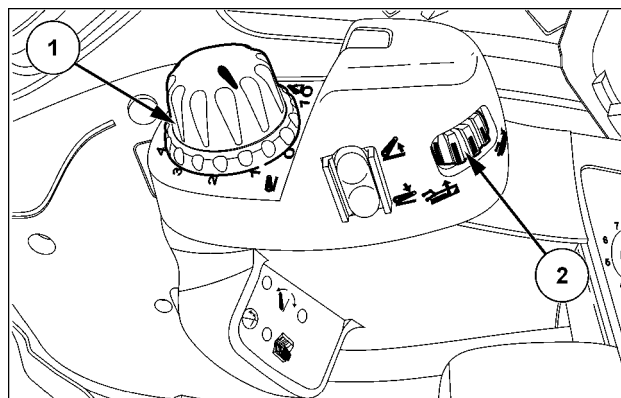

SS11M129 1

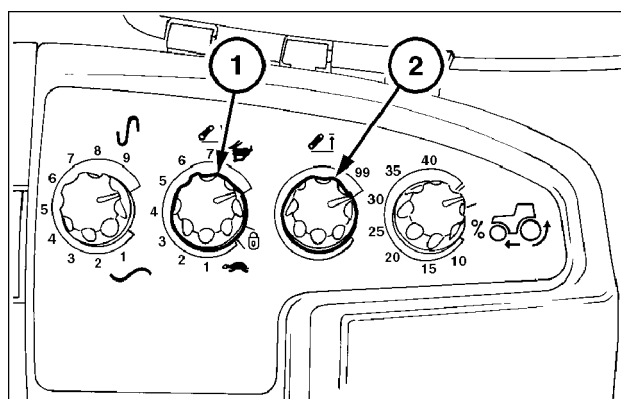

BSE2884B 2

## Funcionamento do controlo de posição

Para trabalhar com o controlo de posição, a roda de carga de tração (3) deverá, idealmente, ser rodada completamente no sentido contrário ao dos ponteiros do relógio.

Use o botão de controlo da posição (2) para levantar e baixar o engate de três pontos. A alfaia subirá e parará à altura regulada pelo botão de controlo do limite da altura.

**NOTA:** A velocidade de subida será automaticamente ajustada. Se o operador efetuar um amplo movimento na alavanca de controlo da posição, os braços inferiores respondem com um movimento rápido. À medida que as ligações se aproximam da posição definida pela alavanca de controlo da posição, o movimento da alfaia será mais lento.

Quando a alfaia estiver à altura de trabalho pretendida, rode o batente ajustável até sentir um "clique" e o indicador ficar alinhado com a marca no botão de controlo de posição (2). Sempre que a altura da alfaia for alterada utilizando o botão de controlo de posição, pode ser rapidamente reposta na posição configurada rodando o botão de controlo de posição até se sentir que ficou alinhada, fazendo um "clique", com o batente regulável.

Se for necessário subir a alfaia na cabeceira do terreno, prima momentaneamente o interruptor de subida/descida (4) para subir a alfaia para a posição definida pelo botão de controlo do limite de altura. Quando voltar a entrar na área de trabalho, prima a parte inferior do interruptor e a alfaia regressará à altura originalmente regulada com a alavanca de controlo de posição (2).

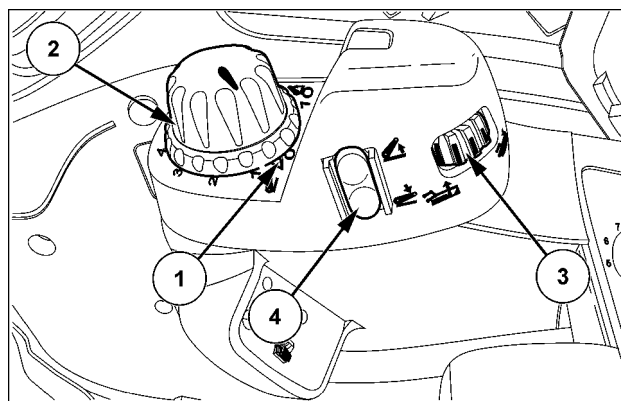

SS11H266 3

## Funcionamento do controlo de tração

Para trabalhar com a regulação do controlo de tração de diversos comandos é necessário adequar a alfaia às condições do terreno.

A roda de carga de tração (2) determina a profundidade da alfaia através da regulação da força desejada nas cavilhas de deteção de carga. Regule a roda para a posição intermédia antes de começar a trabalhar.

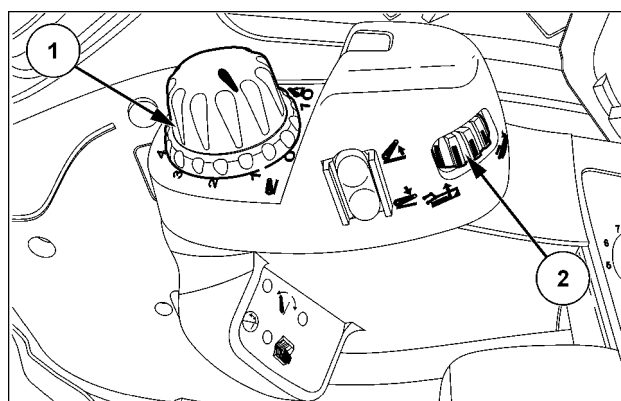

SS11M129 4

A posição do botão de sensibilidade de tração (1) determina a sensibilidade do sistema. Regule o botão na posição intermédia antes de entrar no campo.

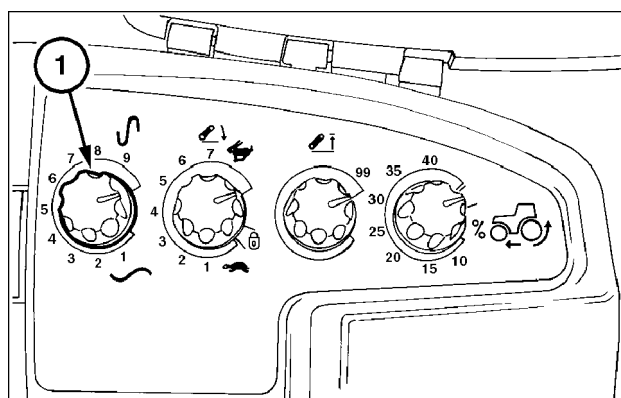

BSE2884C 5

Conduza o trator até ao campo e desça a alfaia até à posição de trabalho, deslocando o botão de controlo de posição **(2)** no sentido contrário ao dos ponteiros do relógio. Utilize a alavanca de controlo da posição para programar a profundidade máxima e, assim, impedir que a alfaia "afunde" nas zonas menos consistentes do solo. Defina a profundidade de trabalho da alfaia pretendida regulando a roda de carga de tração **(3)**.

Sem mexer no controlo de posição, rode o batente ajustável **(1)** até ouvir um "clique" e o indicador ficar alinhado com a marca no botão de controlo de posição. Se mexer agora o controlo de posição, este pode ser rapidamente devolvido à posição original rodando-o até se sentir um "clique" e o indicador ficar voltar a ficar alinhado com o batente ajustável.

Observe a alfaia à medida que rasga o solo e ajuste o botão de sensibilidade de tração **(1)**, até que a tendência da alfaia para subir ou baixar, devido a variações de resistência do solo, seja satisfatória. Efetuada a regulação, o sistema hidráulico do trator ajustará automaticamente a profundidade de trabalho da alfaia, mantendo constante a força de tração necessária.

A configuração ideal será conseguida através da observação das luzes indicadoras de movimento **(2)** e **(3)**. A luz superior **(2)** acender-se-á sempre que o sistema subir a alfaia à medida que ocorrem as correções normais de tração. A luz inferior **(3)** acender-se-á quando a alfaia desce.

Rode o controlo de sensibilidade de tração **(1)** lentamente no sentido dos ponteiros do relógio. O circuito responderá com movimentos mais curtos e rápidos, como evidenciado pela tremulação de ambas as luzes indicadoras. Nesta altura, rode ligeiramente o botão no sentido contrário ao dos ponteiros do relógio, até uma das luzes do indicador piscar uma vez em cada **2 s** ou **3 s** segundos ou, conforme necessário, para se adequar às condições de solo.

Após definir as condições de trabalho, não é preciso deslocar a alavanca de controlo de posição até o final do turno de trabalho.

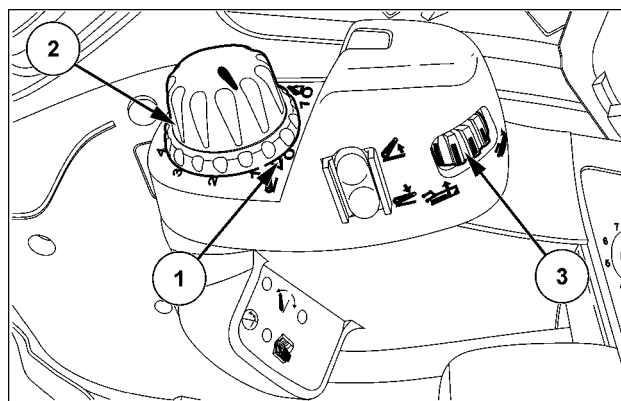

SS11H268 6

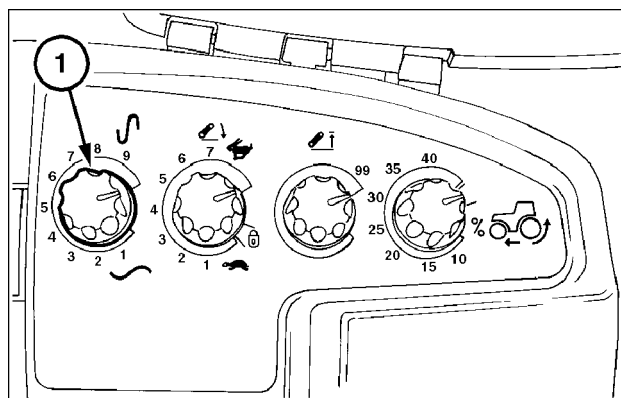

BSE2884C 7

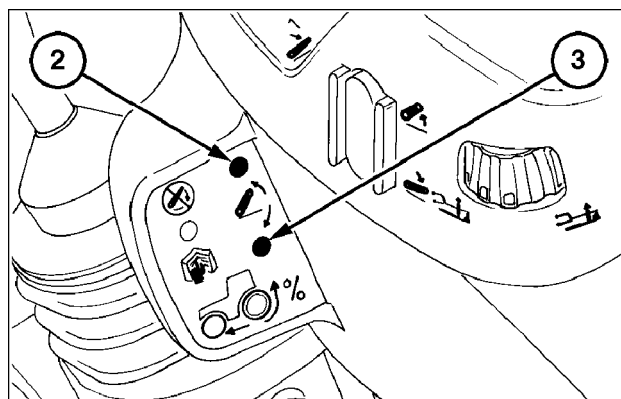

BSE2886B 8

Quando chegar às cabeceiras, prima momentaneamente a parte superior do interruptor de subida/descida **(3)** para subir rapidamente a alfaia para a posição regulada pelo botão de controlo de limite de altura. Quando voltar a entrar na área de trabalho, prima momentaneamente a parte inferior do interruptor e a alfaia baixará à velocidade estabelecida pelo botão de controlo da velocidade de descida, parando quando atingir a profundidade regulada pela roda de carga de tração **(2)**.

Durante o ciclo de subida, se premir momentaneamente a parte superior do interruptor de subida/ descida irá interromper a elevação da alfaia.

**NOTA:** *Premindo a parte superior do interruptor de subida/descida durante o ciclo de elevação, desativa-se temporariamente o engate. Se premir novamente a parte superior do interruptor voltará a ativar o funcionamento do engate, mas o movimento inicial será lento.*

Poderá ser necessária uma penetração mais rápida do equipamento, por exemplo, após curvar numa cabeceira estreita. Além disso, alguns equipamentos são mais difíceis de penetrar no terreno, especialmente se o solo for duro. Prima e mantenha premida a parte inferior do interruptor de subida/descida **(3)** e a alfaia baixará à velocidade determinada pelo botão de controlo da velocidade de descida, até entrar em contacto com o solo.

As definições de velocidade de descida e controlo de posição serão então anuladas e alfaia penetrará rapidamente no solo, subindo para a profundidade de trabalho predefinida quando se liberta o interruptor.

Em alternativa, o batente ajustável **(1)** pode ser utilizado para definir a profundidade da alfaia. Quando a profundidade desejada da alfaia tiver sido estabelecida, rode o batente ajustável até sentir um "clique" e o indicador ficar alinhado com a marca no botão de controlo de posição **(2)**. Sempre que levantar a alfaia utilizando o controlo de posição, esta regressará sempre à mesma profundidade de trabalho quando o botão de controlo for rodado e alinhando-o, com um "clique", com o batente ajustável.

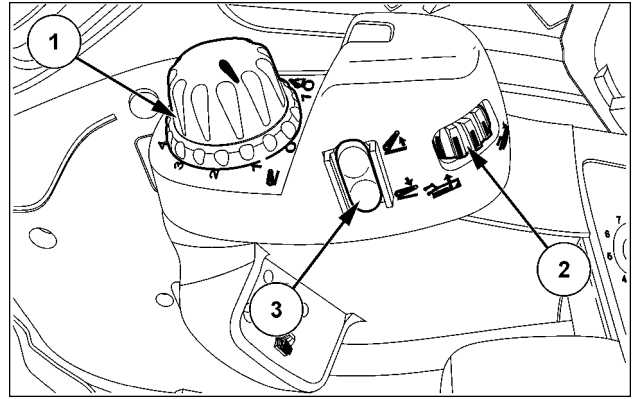

SS11H265 9

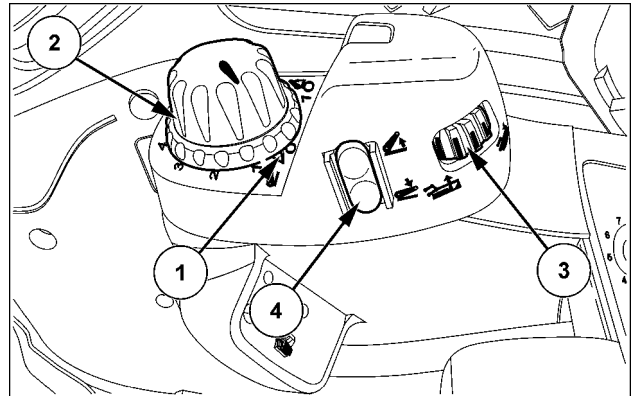

SS11H266 10

**NOTA:** Se necessário, a alavanca de controlo de posição pode ser deslocada para o lado (para a esquerda), de modo a ultrapassar o batente, para descer mais a alfaia.

O controlo do limite de patinagem (1), disponível apenas com a unidade do sensor de radar opcional, permite que o operador selecione o limiar de patinagem das rodas que, se excedido, resultará no ajuste da profundidade de trabalho da alfaia com vista a reduzir a patinagem das rodas.

Quando o controlo de patinagem está ativado, o sistema de controlo de tração reduzirá temporariamente a profundidade de trabalho da alfaia. À medida que a patinagem das rodas traseiras diminui, o controlo de tração irá baixar a alfaia para a sua profundidade de trabalho original.

Deverá ter o cuidado de não selecionar um limite de deslizamento das rodas demasiado alto ou demasiado baixo. A definição de um valor muito baixo, impossível de obter com o terreno húmido, pode ter um efeito negativo na relação velocidade/profundidade de trabalho.

**NOTA:** A função de patinagem das rodas não funciona com o controlo da posição.

O indicador de limite de patinagem "on" (ligado) (2) acende-se quando o controlo do limite de patinagem está ativado e a alfaia está a subir para repor o valor de patinagem selecionado. O botão é mantido na posição "off" (desligado) (botão totalmente girado no sentido dos ponteiros do relógio).

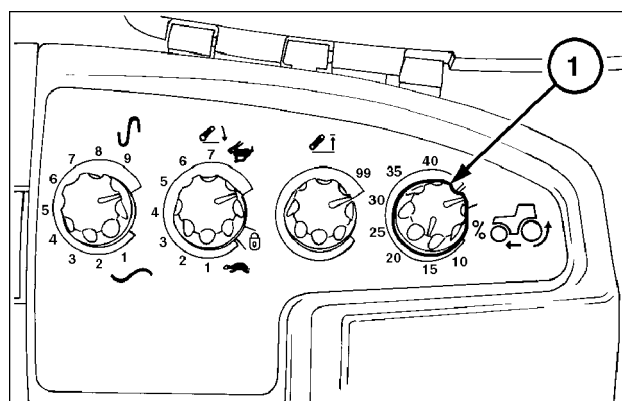

BSE2884D 11

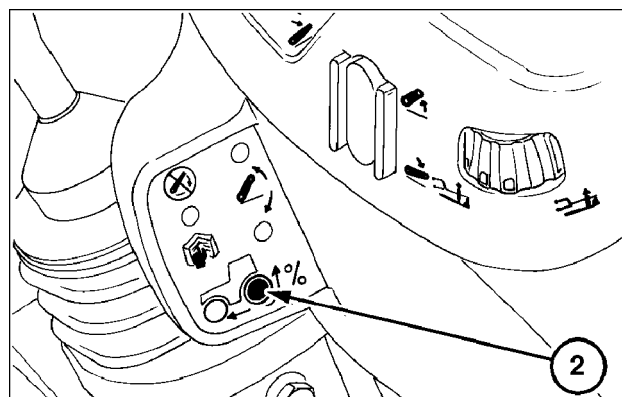

BSE2886A 12

## Bloqueio de transporte

Quando transportar equipamento no engate de três pontos, rode o botão de controlo da velocidade de descida (2) totalmente no sentido contrário ao dos ponteiros do relógio para a posição de bloqueio de transporte (símbolo do cadeado). Isto impedirá que a alfaia desça acidentalmente e danifique a superfície da estrada.

## Controlo dinâmico de velocidade

Ao transportar equipamentos no engate de três pontos, a oscilação da alfaia poderá causar falta de controlo da direção a velocidades de transporte. Com o controlo da suspensão selecionado, quando as rodas dianteiras encontram um obstáculo, fazendo com que a parte dianteira do trator suba, o sistema hidráulico irá reagir de imediato para contrariar o movimento e minimizar a oscilação da alfaia, de forma a permitir uma condução mais suave.

Para ativar o controlo da suspensão, rode o botão de sensibilidade de tração (1) totalmente para a esquerda. Utilizando o interruptor de subida/descida (4), figura 14, levante a alfaia até à altura definida pelo controlo de limite de altura (3).

Rode o botão de controlo da velocidade de descida (2) totalmente no sentido contrário ao dos ponteiros do relógio até à posição de bloqueio de transporte (símbolo de cadeado).

O controlo da condução só funcionará a velocidades superiores a **8 km/h (5 mph)**. Quando a velocidade do trator for superior a **8 km/h (5 mph)**, a alfaia desce 4 - 5 pontos (como visualizado no painel de instrumentos) enquanto o sistema hidráulico efetua as devidas correções para compensar a oscilação da alfaia. Quando a velocidade do trator for inferior a **8 km/h (5 mph)**, a alfaia irá subir de novo até à altura definida pelo controlo de limite de altura e o controlo de suspensão irá ficar inativo.

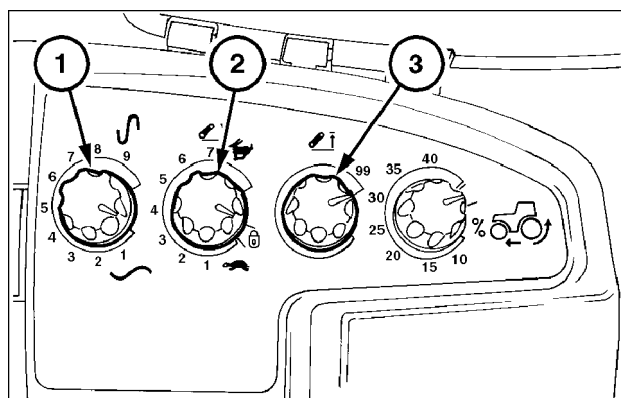

BSE2884E 13

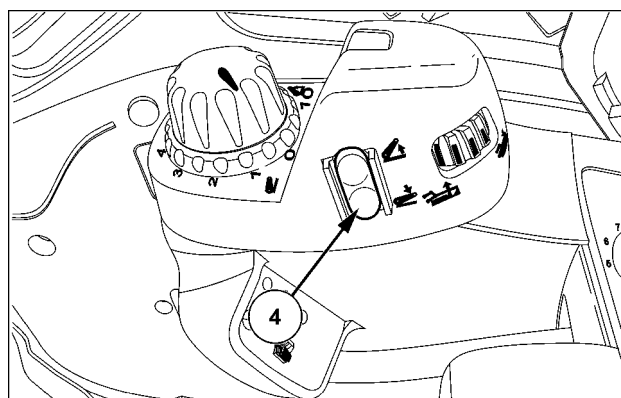

SS11H269 14



## Estrada

### ⚠ AVISO

#### Peças móveis!

Utilize sempre o interruptor principal hidráulico para desativar o engate e os controles da válvula de controlo remoto antes da deslocação em estrada.

Se estas instruções não forem cumpridas, poderão ocorrer ferimentos graves ou morte.

W1587A

Levante sempre totalmente o engate para o transporte em estrada.

Utilizar o interruptor mestre hidráulico para bloquear o engate e as válvulas remotas durante o transporte rodoviário.

### ⚠ AVISO

#### Movimento inesperado da máquina!

Utilizar sempre os dispositivos de bloqueio da máquina para evitar qualquer movimento involuntário da máquina (montada ou rebocada) ou de partes da mesma que possa ocorrer durante a circulação ou a manutenção (desdobramento, balanço ou outro). Ler e seguir todas as instruções relacionadas no manual fornecido pelo fabricante da máquina.

Se estas instruções não forem cumpridas, poderão ocorrer ferimentos graves ou morte.

W1789A

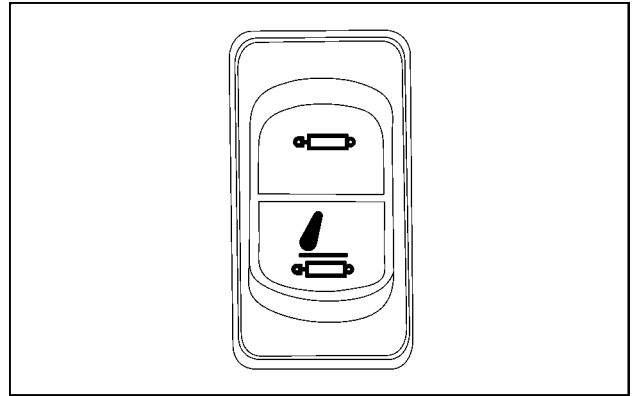

SVIL17TR00867AA 15

## Funcionamento do engate

### ⚠ AVISO

**Perigo de utilização incorrecta!**

Utilize sempre o interruptor principal hidráulico para desativar o engate frontal. Uma definição da velocidade de descida de 0% não se destina a ser um mecanismo de bloqueio de segurança. Se estas instruções não forem cumpridas, poderão ocorrer ferimentos graves ou morte.

W1792A

O engate dianteiro opcional é composto por uma ligação superior ajustável (1) e por um par de ligações inferiores dobráveis (2). O tirantes superiores e inferiores têm pontas de garras abertas que permitem acoplar e desacoplar as alfaia rapidamente.

As garras estão equipadas com trincos de bloqueio automático, para garantir uma fixação positiva do engate de três pontos à alfaia.

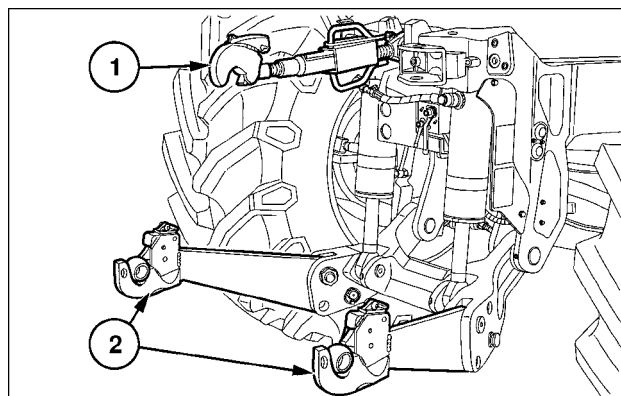

BRJ5356D 1

**ADVERTÊNCIA:** Estenda a haste de elevação apenas até o entalhe (3) na rosca ser visível para evitar danos na rosca.

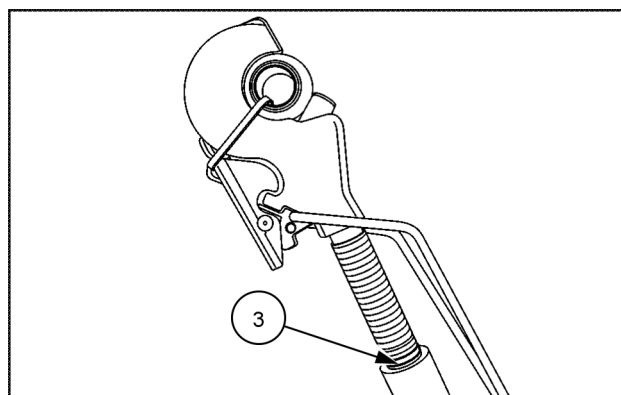

SVIL14TR00023AC 2

São fornecidos três casquilhos esféricos para instalação na alfaia, se necessário. O casquilho esférico com abas salientes (1) deverá ser instalado na cavilha de engate superior da alfaia.

Os dois casquilhos esféricos lisos (2) com guias amovíveis (3) devem ser montados nas cavilhas de engate inferior da alfaia.

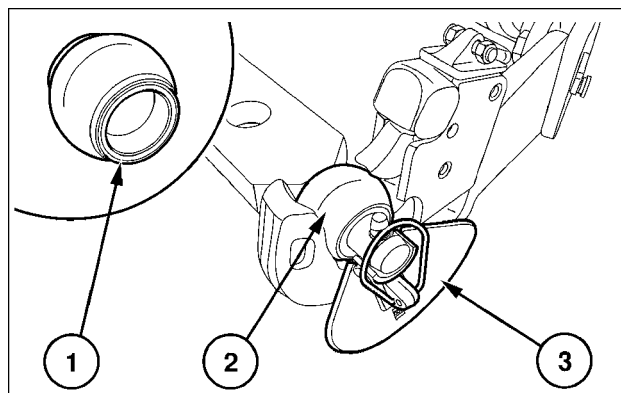

BRJ5352B 3

## Funcionamento do engate dianteiro

O engate dianteiro é accionado por válvulas de controlo remoto traseiras mecânicas.

A altura do engate (1) pode ser apresentada no visor central sob a forma de percentagem (%), num intervalo de 0 (totalmente descido) a 100 (totalmente elevado).

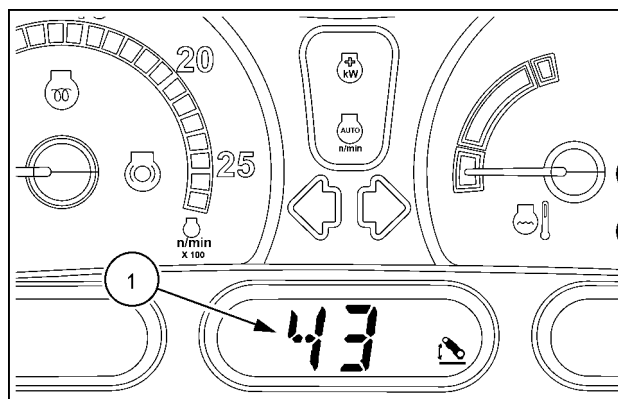

SVIL17TR00632AA 4

Utilizando as válvulas I ou II na traseira do trator, o funcionamento do engate dianteiro pode ser controlado através das alavancas das válvulas de controlo remoto.

Com o engate dianteiro ligado à válvula adequada, puxe a alavanca para trás (**R**) para levantar o engate dianteiro. Desloque a alavanca para (**N**) parar o movimento do engate, que manterá a sua posição em altura. Selecione (**L**) para baixar o engate. Com a alavanca na posição de flutuação (**F**), o engate pode deslocar-se para cima e para baixo (flutuação), permitindo que a alfaia siga os contornos do terreno.

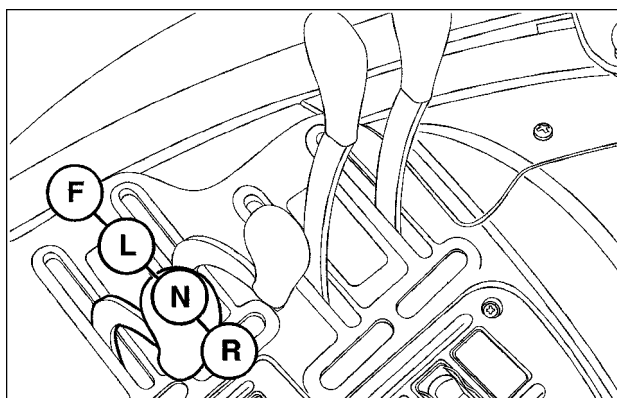

BRE1743B 5

O engate dianteiro pode ser ligado a qualquer uma das válvulas de controlo remoto traseiras.

Quando uma alfaia necessitar de serviços hidráulicos adicionais, estes poderão ser ligados a qualquer uma das válvulas não utilizadas.

Se a alfaia necessitar de serviços hidráulicos adicionais, estes podem ser ligados a qualquer válvula de controlo remoto que não esteja a ser utilizada. No entanto, por uma questão de conveniência, recomenda-se a utilização da segunda válvula (**II**) para este fim.

Em alternativa, as alavancas que controlam as válvulas de controlo remoto I e II podem ser substituídas por um joystick localizado à frente do banco do operador, no lado direito.

**NOTA:** Com o joystick a comandar as válvulas de controlo remoto traseiras, fica disponível uma posição de flutuação (**F**) deslocando a alavanca totalmente para a direita. A função não está disponível ao trabalhar com uma válvula de controlo remoto de 2 pistões montada em posição central.

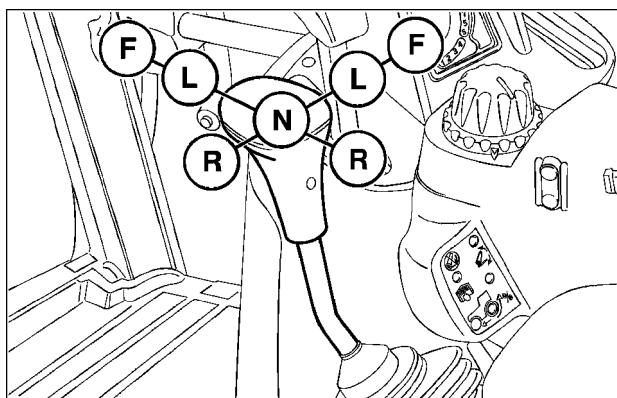

BRE1534B 6

## Estrada

### ⚠ AVISO

#### Peças móveis!

Utilize sempre o interruptor principal hidráulico para desativar o engate e os controlos da válvula de controlo remoto antes da deslocação em estrada.

Se estas instruções não forem cumpridas, poderão ocorrer ferimentos graves ou morte.

W1587A

Levante sempre totalmente o engate para o transporte em estrada.

Utilizar o interruptor mestre hidráulico para bloquear o engate e as válvulas remotas durante o transporte rodoviário.

### ⚠ AVISO

#### Movimento inesperado da máquina!

Utilizar sempre os dispositivos de bloqueio da máquina para evitar qualquer movimento involuntário da máquina (montada ou rebocada) ou de partes da mesma que possa ocorrer durante a circulação ou a manutenção (desdobramento, balanço ou outro). Ler e seguir todas as instruções relacionadas no manual fornecido pelo fabricante da máquina.

Se estas instruções não forem cumpridas, poderão ocorrer ferimentos graves ou morte.

W1789A

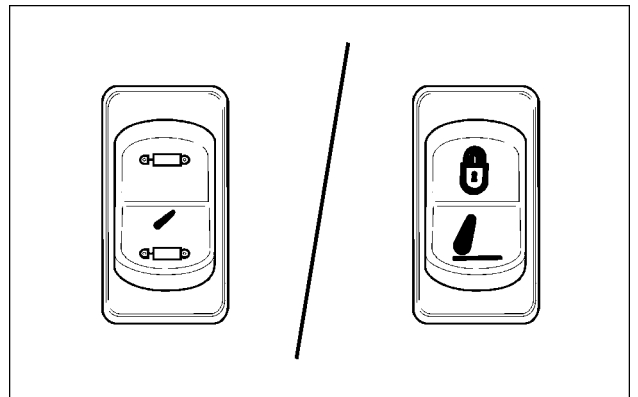

SVIL18TR02290AA 7

## Válvulas de controlo remoto

### ⚠ AVISO

#### Movimento inesperado da máquina!

Utilizar sempre os dispositivos de bloqueio da máquina para evitar qualquer movimento involuntário da máquina (montada ou rebocada) ou de partes da mesma que possa ocorrer durante a circulação ou a manutenção (desdobramento, balanço ou outro). Ler e seguir todas as instruções relacionadas no manual fornecido pelo fabricante da máquina.

Se estas instruções não forem cumpridas, poderão ocorrer ferimentos graves ou morte.

W1789A

**NOTA:** Consulte *Nível do óleo hidráulico em caso de utilização de equipamento hidráulico remoto (21)* para conhecer as quantidades de óleo disponíveis quando ligar o equipamento hidráulico externo.

As válvulas hidráulicas de controlo remoto aqui descritas são do tipo de sensor de carga. Ao detetar automaticamente a necessidade de óleo da alfaia, as válvulas com sensor de carga ajustam de forma contínua o fluxo de óleo do trator para satisfazer as necessidades da alfaia.

As válvulas são utilizadas para acionar os cilindros hidráulicos externos, os motores, etc. Podem instalar-se até quatro válvulas de controlo remoto (2 configuráveis + 2 não configuráveis) localizadas na traseira do trator. Todas as válvulas de controlo remoto têm incorporada uma válvula de bloqueio automático na porta de subida (extensão) para evitar fugas involuntárias da alfaia.

Estas válvulas são comandadas por alavancas, localizadas na consola à direita do assento do operador. As alavancas e respetivas válvulas estão identificadas por cores.

A válvula número 1 está localizada na parte inferior da pilha com as válvulas adicionais montadas diretamente por cima.

### Alavancas de controlo

Cada alavanca da válvula de controlo remoto tem quatro posições de funcionamento, como a seguir indicado:

#### (R) Subir (ou estender)

Puxe a alavanca para trás para estender o cilindro ao qual está ligada e levante a alfaia.

#### (N) Ponto morto

Empurre a alavanca para a frente, a partir da posição de subida, para selecionar a posição neutra e desativar o cilindro ligado.

#### (L) Descer (ou recolher)

Empurre a alavanca para lá da posição neutra, para recolher o cilindro e baixar a alfaia.

#### (F) Flutuação

Empurre a alavanca totalmente para a frente, para lá da posição de descida, para selecionar a posição de flutuação. Isto permitirá ao cilindro estender ou recolher livremente, permitindo assim ao equipamento, como niveladoras, etc., "flutuar" ou seguir o contorno do solo.

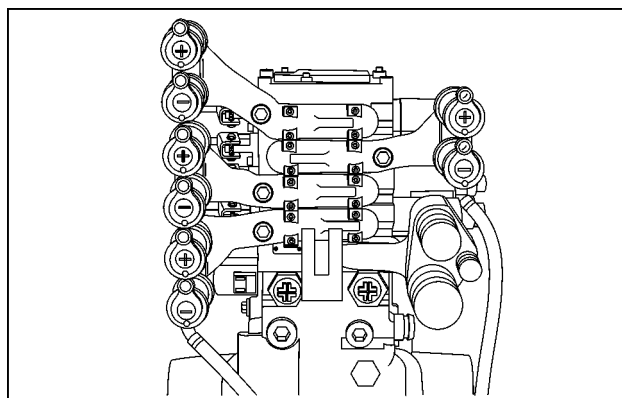

SVIL14TR00158AB 1

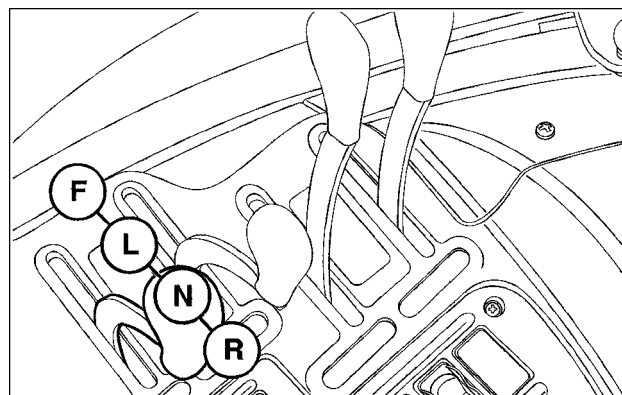

BRE1743B 2

## Controlo por joystick (quando instalado)

O joystick aciona as válvulas I e II, funcionando num padrão cruzado.

Se deslocar o joystick para trás e para a frente em linha reta, aciona a válvula número I.

Se deslocar o joystick lateralmente em linha reta, aciona a válvula número II.

Se deslocar o joystick na diagonal, aciona simultaneamente ambas as válvulas. Ao aplicar distorção direcional, fará com que uma válvula trabalhe a um ritmo mais rápido ou mais lento do que a outra.

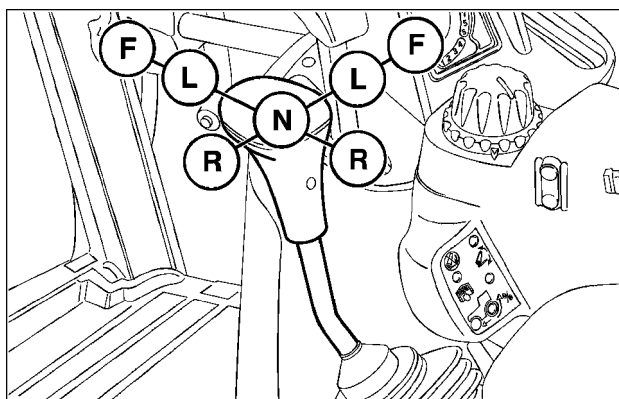

BRE1534B 3

Desloque o joystick para trás, a partir da posição neutra, e o cilindro ligado à válvula número I estende-se para subir a alfaia. Empurre o joystick para a frente, para além da posição neutra, para recolher (baixar) o cilindro. Empurrando-o totalmente para a frente, para além da posição de "recolha", irá selecionar "flutuação", que permitirá que o cilindro ligado à válvula de controlo remoto número II estenda ou recolha livremente, permitindo assim aos equipamentos, tais como lâminas niveladoras, "flutuar" ou seguir os contornos do terreno.

Desloque o joystick para a esquerda, a partir da posição neutra, e o cilindro ligado à válvula N.º II estende-se para subir a alfaia. Desloque o joystick para a direita, para além da posição neutra, para recolher o cilindro. Deslocando-o totalmente para a direita, para além da posição de "recolha", irá selecionar "flutuação", que permitirá que o cilindro ligado à válvula de controlo remoto N.º II estenda ou recolha livremente.

O joystick e as suas válvulas respetivas estão identificadas por cores.

## Funcionamento com detentores

As posições de subida, neutra, de descida e de flutuação estão identificadas com símbolos no autocolante junto das alavancas de controlo.

Um detentor manterá a alavanca na posição de subida (extensão) ou descida (recolha), até que o cilindro remoto alcance o fim do curso, voltando a alavanca de controlo automaticamente à posição neutra. Em alternativa, a alavanca poderá ser deslocada manualmente para a posição de ponto morto. A alavanca não regressa automaticamente a ponto morto a partir da posição de flutuação.

**NOTA:** Não mantenha a alavanca na posição de extensão ou recolha depois do cilindro remoto atingir o fim do curso, pois isto fará a bomba hidráulica gerar a pressão máxima. Manter a pressão máxima do sistema durante períodos prolongados poderá provocar o sobreaquecimento do óleo e a avaria prematura de componentes hidráulicos ou da transmissão.

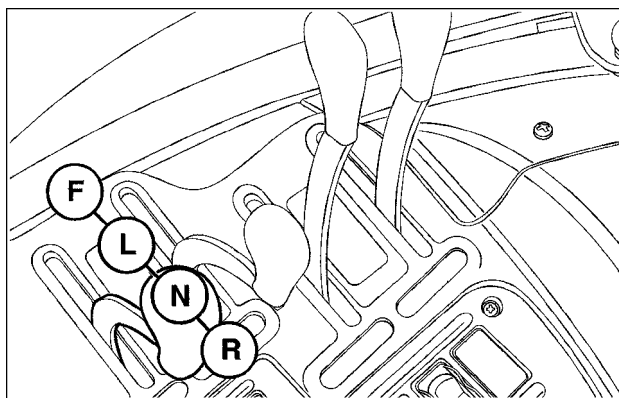

BRE1743B 4

## Funcionamento do batente configurável (se disponível)

O seu trator pode estar equipado com uma ou duas válvulas de controlo remoto com batentes configuráveis. O comando rotativo (1) é utilizado para selecionar uma das cinco configurações de batente.

Para selecionar uma configuração, rode o comando até que o número (2) no tampão terminal fique alinhado com a marca (1) no corpo da válvula.

**NOTA:** Se o número no comando rotativo não ficar alinhado corretamente com a marca de referência no corpo da válvula, o desempenho da válvula pode ser afetado.

Antes de rodar o seletor, verifique se foi libertada a pressão residual do sistema hidráulico. Para isso, desligue o motor do trator, percorra todas as posições com a alavanca das válvulas de controlo remoto e, em seguida, coloque-a na posição neutra.

Cada posição disponibiliza as seguintes funções:

I.  
Posições de Subida (**R**), Neutra (**N**), Descida (**L**) e Flutuação (**F**) disponíveis. Posição do detentor apenas em Flutuação. Nenhuma alavanca regressa automaticamente à posição neutra (desengate automático).

II.  
Apenas as posições de Subida, Neutra e Descida. Sem a função de Flutuação. Não existem posições de detentor disponíveis. Nenhuma alavanca regressa automaticamente à posição neutra (desengate automático).

III.  
Estão disponíveis as posições de Subida, Neutra, Descida e Flutuação. Detentores nas posições de Subida, Descida e Flutuação. A alavanca regressa automaticamente à posição neutra (desengate automático) nas posições de Subida e Descida.

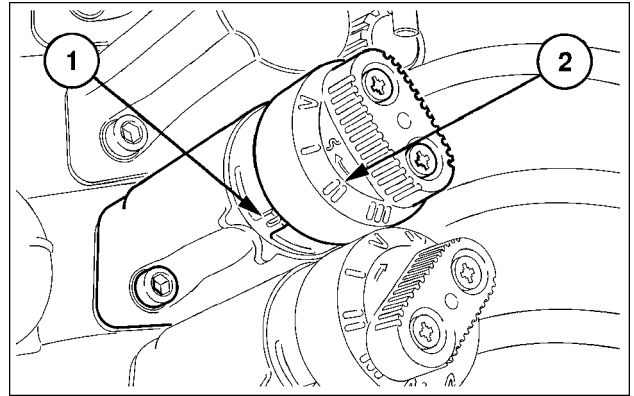

BRH3755B 5

IV.

Estão disponíveis as posições de Subida, Neutra, Descida e Flutuação. Detentores nas posições de Subida, Descida e Flutuação. Nenhuma alavanca regressa automaticamente à posição neutra (desengate automático).

V.

\*Posições de Descida e Flutuação disponíveis. Detentores na posição de Subida e Flutuação. Nenhuma alavanca regressa automaticamente à posição neutra (desengate automático).

Para seleccionar a posição 5, coloque a alavanca das válvulas de controlo remoto na posição neutra, selecione a posição I ou IV e, em seguida, desloque a alavanca para a posição de Flutuação. Com a alavanca na posição de Flutuação, selecione a posição V.

Para anular a seleção da posição V, coloque a alavanca das válvulas de controlo remoto na posição de flutuação, rode o comando do seletor para a posição I ou IV e, em seguida, desloque a alavanca das válvulas de controlo remoto para a posição neutra. É agora possível seleccionar as posições I a IV.

## **⚠ AVISO**

### **Movimento inesperado!**

**Ao ligar o motor da máquina, certifique-se de que as alavancas das válvulas remotas estão na posição correcta ANTES de operar a chave da ignição. Isto evita que uma alfaia que seja ligada à máquina se desloque inadvertidamente.**

**Se estas instruções não forem cumpridas, poderão ocorrer ferimentos graves ou morte.**

W0433A

Com o seletor nas posições I a IV - Neutra

Com o seletor na posição V - Flutuação

## **Controlo de caudal**

Cada válvula remota possui um controlo de fluxo **(1)** próprio, que permite a definição de fluxos individuais para cada válvula.

Rode o botão de controlo de fluxo no sentido contrário ao dos ponteiros do relógio para aumentar a taxa de fluxo de óleo.

Para mais informações sobre as taxas de fluxo disponíveis, consulte a seção sobre especificações deste manual.

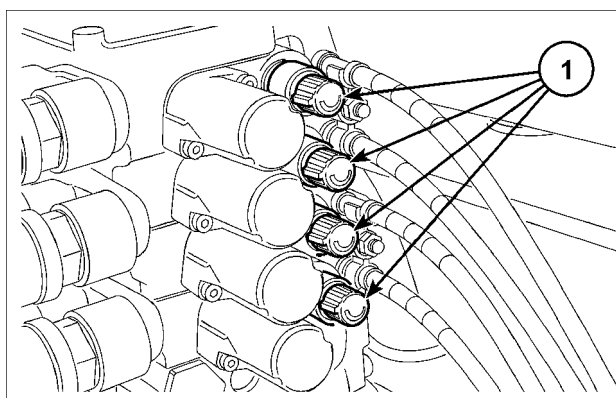

BRE1562B 6



## Mecanismo de bloqueio do joystick (quando equipado)

Se o joystick não estiver a ser utilizado ou apenas uma válvula de controlo remoto necessitar de ser controlada, é possível bloquear o joystick com um pino de bloqueio (1).

- Pino de bloqueio completamente introduzido no passa-fios:
  - O joystick é bloqueado em todas as direções - para a frente, para trás e lateralmente.
- Pino de bloqueio deslocado para a posição intermédia:
  - O joystick funciona para a frente e para trás. A válvula número um pode ser utilizada. Os movimentos laterais estão bloqueados.
- Pino de bloqueio puxado para fora do passa-fios:
  - O joystick funciona em todas as direções. As válvulas números um e dois podem ser utilizadas.

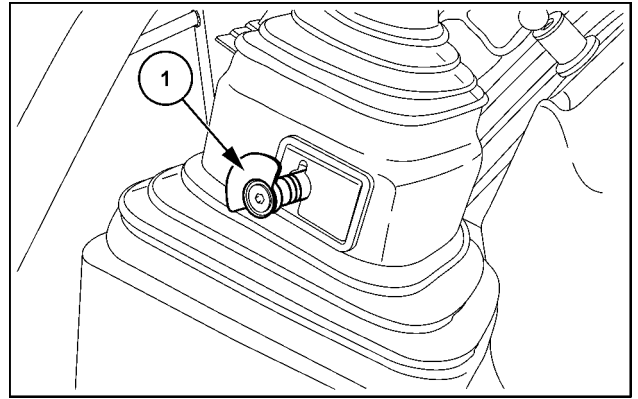

SVIL13TR00608AB 7

A manutenção indicada abaixo é necessária **A CADA 750 HORAS OU A CADA 2 ANOS.**

**Verifique o travão de mão**

O travão de mão deve ser verificado e ajustado pelo seu concessionário autorizado, uma vez que os procedimentos exigem a remoção de alguns componentes.