

CX19D



## MINIEXCAVADORAS

Serie D



Motor 3TNV76

Potencia del motor 13,7 kW - 18,4 CV

Peso operativo con canopy 1880 kg

Peso operativo con cabina 1990 kg

# ESPECIFICACIONES

## CX19D

### MOTOR

Tipo	YANMAR 3TNV76 - STAGE 5
Potencia (2.200 rpm) (kW / CV)	13,7 - 18,4
Cilindrada (cm³)	1116
Número de cilindros (n.º)	3
Refrigeración	Líquido
Consumo (l/h)	3,1
Alternador (V)	12 (40 A)
Batería V (Ah)	12 (65)

### SISTEMA HIDRÁULICO

Tipo de bomba	caudal variable
Cilindrada de la bomba (cm³)	9 + 9 + 6,6
Capacidad de la bomba (l/min)	18 + 18 + 13,1
Presión máxima de calibración del circuito (bar)	240
Sistema auxiliar (presión máx.):	
AUX 1 de efecto simple o doble (l/min)	31,1 - 205 bares
AUX 2 - opcional (l/min)	13,1 - 205 bares
AUX 3 - opcional (l/min)	18 - 240 bares

### VELOCIDAD DE MARCHA Y GIRO

Velocidad de marcha	
(dos velocidades automáticas) (km/h)	1.º: 0 ÷ 2,3 / 2.º: 0 ÷ 4,4
Velocidad de giro (rpm)	10,5

### MANDOS

Pluma, balancín,	
Cazo y giro de la torreta	2 joysticks de control
Movimientos de la oruga	
(incluido la rotación del contador)	2 palancas de control
Hoja dozer	palanca de control
Sistema Auxiliar AUX 1	
(de efecto simple o doble)	interruptor electro-proporcional en joystick derecho
Giro de la pluma	interruptor electro-proporcional en joystick izquierdo

### PESOS

Peso de transporte con canopy* (kg)	1770
Peso de transporte con cabina* (kg)	1880
Peso operativo con canopy* ISO 6016 (kg)	1880
Peso operativo con cabina* ISO 6016 (kg)	1990

\*con orugas de goma

### CIRCUITO Y CAPACIDADES DEL COMPONENTE

Tanque de combustible (l)	25
Tanque del aceite hidráulico (l)	20
Capacidad del circuito hidráulico (l)	29
Capacidad del sistema de refrigeración (l)	4,5
Aceite del motor (l)	2,8

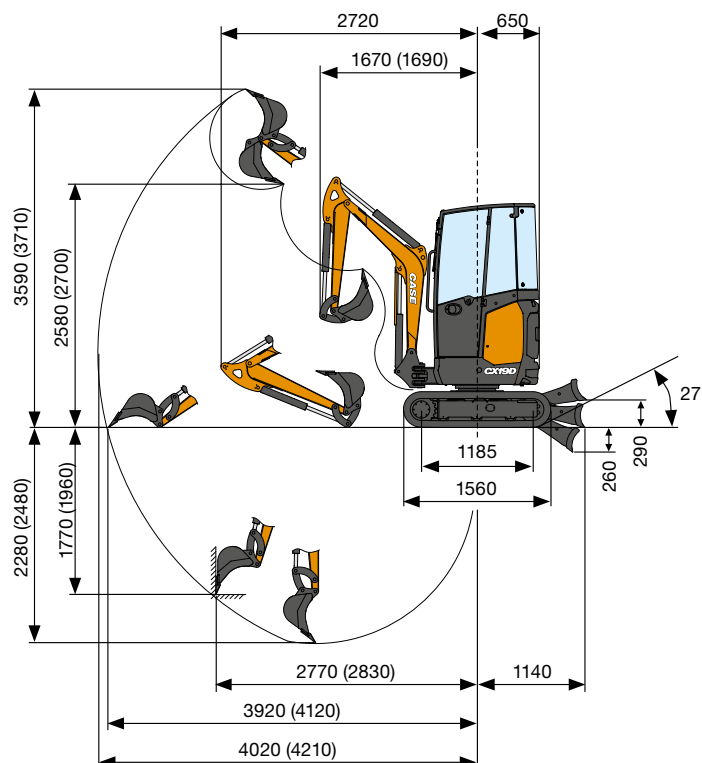

DATOS DE RENDIMIENTO		Brazo estándar 1150 mm	Opc. Brazo 1350 mm
Profundidad de excavación máx.	mm	2280	2480
Altura de descarga máx.	mm	2580	2700
Fuerza de arranque de la cuchara	daN		1500
Fuerza de arranque del brazo ISO 6015	daN	990	880
Fuerza de tracción	daN		1860
Presión del rodamiento en el suelo con orugas de goma y canopy (con cabina)	kg/cm²		0,31 (0,32)
Inclinación máx.			60% - 30°

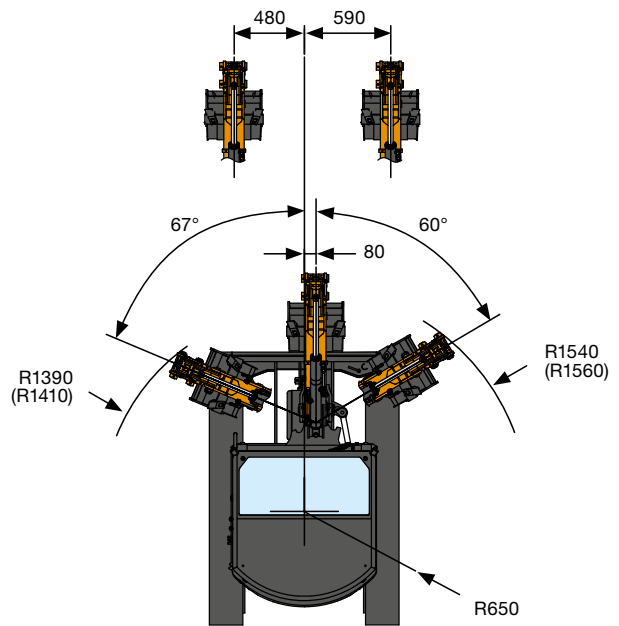
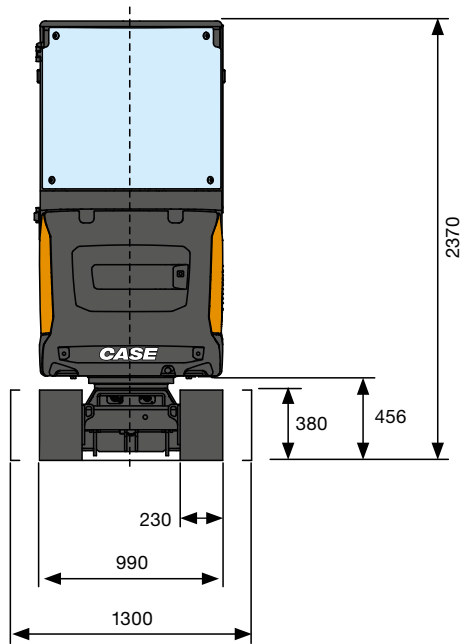

#### DIMENSIONES GENERALES

Anchura máxima	mm	990 - 1300
Altura total	mm	2370
Anchura de las orugas	mm	230
Radio de rotación trasero	mm	650
Longitud estándar del brazo de excavación (opcional)	mm	1150 (1350)
Número de rodillos (por cada lado)	n°	3

## CAPACIDAD DE ELEVACIÓN CX19D

Balancín estándar L = 1.150 mm

Apertura del brazo desde el centro de rotación (m)  
 Capacidad de elevación (kg) a 1 m de altura  
 Contrapeso estándar

CAPACIDAD DE ELEVACIÓN	2	3	Máx
Hoja dozer frontal y elevada	430	230	180
Chasis abierto lateral	430	230	190

\* Indica el límite de carga hidráulico.

La capacidad de elevación se basa en la norma ISO 10567 y no supera más del 75% de la carga de vuelco estática ni más del 87% de la capacidad de elevación hidráulica de la máquina.

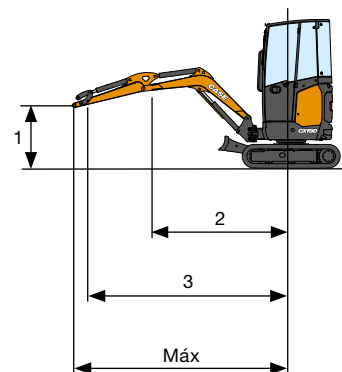

# CONFIGURACIÓN ESTÁNDAR Y OPCIONALES

## EQUIPO ESTÁNDAR

- + Cabina/Canopy inclinable (ROPS/TOPS - FOPS Nivel 1)
- + Calefacción
- + Luz automática interna
- + Enchufe eléctrico en el techo para faro rotativo
- + Limpia-parabrisas
- + Espejos de visión trasera (izquierdo, derecho)
- + Asiento de tela con suspensión mecánica (cabina)
- + Asiento de vinilo con suspensión mecánica (canopy)
- + Brazo estándar
- + Protección del cilindro de elevación de la pluma y del cilindro de la hoja dozer
- + Contrapeso estándar
- + Joysticks hidráulicos servoasistidos con controles proporcionales electrohidráulicos
- + Control de rotación proporcional electrohidráulico
- + 1.º circuito auxiliar (AUX1) con control proporcional electrohidráulico
- + Ajuste mecánico del caudal máximo del circuito AUX1
- + Desviador mecánico entre efecto simple y doble AUX1
- + 2 velocidades de marcha con Cambio Descendente Automático (de 2.º a 1.º marcha si se requiere más tracción) y Cambio Ascendente
- + Orugas de goma
- + Hoja dozer estándar
- + Chasis extensible
- + Manual del operador
- + Llave de encendido, que abre todos los bloqueos de la máquina
- + Luces led de trabajo estándar (pluma)
- + Interruptor de desconexión de la batería
- + Bomba de caudal variable
- + Aceite hidráulico y lubricantes estándar

## EQUIPO OPCIONAL

- + DAB Radio, Bluetooth, USB, Entrada audio (solo cabina)
- + Antirrobo
- + Alarma de traslación
- + Brazo largo
- + Contrapeso adicional
- + 2.º circuito auxiliar (AUX2) con control proporcional electrohidráulico y desviador de caudal del giro de la pluma
- + Predisposición para garfio (AUX3 con desviador de caudal del cilindro del cucharón)
- + Drenaje directo al tanque
- + Válvulas de bloqueo en el cilindro de la hoja dozer
- + Kit de manipulación de objetos (válvulas de bloqueo en la pluma y el brazo, gancho de elevación y tabla de carga)
- + Luces led de trabajo adicionales (parte frontal y trasera de la cabina)
- + Faro rotativo
- + CASE Sitewatch y SiteConnect
- + Aceite hidráulico y lubricantes bio
- + Predisposición para alto caudal (por ejemplo para trituradora): caudal constante máx de 19 l/min a 180 bar
- + Predisposición para enganche rápido hidráulico (efecto simple o doble)
- + Enganches rápidos hidráulicos y mecánicos
- + Cazos

## SOLUCIONES POSVENTA DE CASE

- + Rejilla de protección frontal (Nivel 2)
- + Protección del cilindro del brazo y del cilindro del cazo
- + Gran variedad de implementos
- + Gama completa de enganches rápidos hidráulicos y mecánicos
- + Gama completa de cazos

**CNH Industrial**  
Deutschland GmbH  
Case Baumaschinen  
Benzstr. 1-3 - D-74076 Heilbronn  
DEUTSCHLAND

**CNH Industrial**  
**Maquinaria Spain, S.A.**  
Avenida Aragón 402  
28022 Madrid - ESPAÑA

**CNH Industrial France, S.A.**  
16-18 Rue des Rochettes  
91150 Morigny-Champigny  
FRANCE

**CNH Industrial Italia Spa**  
Lungo Stura Lazio 19  
10156, Torino  
ITALIA

**CASE Construction Equipment**  
Cranes Farm Rd  
Basildon - SS14 3AD  
UNITED KINGDOM

NOTA: El equipamiento de serie y opcional puede variar según la demanda y la normativa específica de cada país. Las imágenes pueden incluir más opcionales que el equipamiento estándar de serie (consulte a su distribuidor de Case). Asimismo, CNH Industrial se reserva el derecho de modificar las especificaciones de las máquinas sin incurrir en ninguna obligación relativa a tales cambios.

Conforme a la directiva 2006/42/EC.

**CASECE.COM**  
**00800-2273-7373**

La llamada es gratuita desde teléfono fijo. Antes de llamar con su teléfono móvil, consulte tarifas con su operador.