

# KULTYWATORY



## Korzyści z kultywacji ścierniska.

---

Inteligentne wykorzystanie ścierniska może przynieść znaczące korzyści agronomiczne dla rolników prowadzących duże gospodarstwa rolne oraz przekształcić to, co dotąd uważane było za odpad w niezwykle wartościową odżywkę dla gleby. Połączenie ścierniska, słomy i innych resztek roślinnych pomaga przyspieszyć proces rozkładu i zwiększa uwalnianie składników odżywczych. Ponadto umożliwia rolnikom wykorzystanie wilgoci zawartej w glebie tuż po zbiorach, a tym samym uzyskanie optymalnych warunków klimatycznych, w których drobnoustroje mogą się rozwijać i lepiej działać.



### Przygotowywanie podłoża siewnego

Płytką kultywacja wykonana bezpośrednio po zbiorach pobudza do kiełkowania samosiewy i nasiona spoczynkowe. Umożliwia również tworzenie podłoża pod zasiew poplonów, takich jak gorczyca czy rzodkiew zwyczajna. Eliminuje także główne źródło pożywienia dla ślimaków, oddziałując dzięki temu jako środek do zwalczania szkodników.



### Przygotowanie gleby do wysiewu w mulcz

Kultywacja ścierniska umożliwia przygotowanie gleby przed siewem rzędowym, głęboko spulchniając zbitą warstwę gleby i umożliwiając korzeniom uzyskanie dostępu do wody i składników odżywczych. Głębokość kultywacji można regulować w zależności od ilości resztek poźniwnych na polu.



### Usuwanie kolein

Dzisiejszy, nowoczesny sprzęt do zbiorów może pozostawiać na polu ślady kół, podczas pracy w niezbyt idealnych warunkach roboczych. Kultywacja ścierniska to idealny sposób, aby się ich pozbyć. Głębokość roboczą można regulować zależnie od głębokości kolein. To z kolei zapewnia szybszy wysiew i kiełkowanie nasion. Dodatkowe korzyści to zwiększona stabilność wysięgnika podczas oprysków, ze względu na eliminację nierówności powierzchni pola, jak również mniejsze zmęczenie operatora podczas dalszych prac z użyciem ciągnika.



### Zwalczanie chwastów

Chwasty po odcięciu i wyrzuceniu na powierzchnię gleby wysychają i obumierają. Ich nasiona pobudzane są do kiełkowania tak, aby przy kolejnym zabiegu agrotechnicznym zniszczyć je ponownie i zmniejszyć ich potencjał w plonie głównym.



# Zawieszane lub zaczepiane – wybór należy do Ciebie.

New Holland posiada w ofercie zawieszane lub zaczepiane kultywatory ścierniskowe umożliwiające operatorom dobór odpowiedniego sprzętu dla ich gospodarstw. Oba modele łączą jednak pewne wspólne zalety, takie jak mocna konstrukcja przystosowana do pracy przy dużych obciążeniach, zaprojektowana w taki sposób, aby idealnie kopiowała podłoże nawet na nierównych polach i wyboistych powierzchniach. Pracę bez zatorów ułatwia duży prześwit pod ramą oraz rozstaw zębów.

## Zintegrowane opony transportowe

Szerokoprowalowe, opony transportowe sprawiają, iż transport drogowy jest bezpieczny i efektywny. Opony pomagają również zmniejszyć ubijanie gleby oraz tworzenie bruzd podczas zakręcania na uwrociach.



## Bezpieczna obsługa

Niezwykle łatwa i bezpieczna wymiana zużytych elementów roboczych po ustawieniu bocznych skrzydeł w pozycji pionowej. Krótszy czas konserwacji.



## Łatwa regulacja ustawień

System docisku skrzydła bocznego umożliwia dokładne prowadzenie kultywatora w różnych warunkach glebowych. Prosty system regulacji głębokości roboczej do nawet 25 cm wykorzystujący układ otworów i kołków regulacyjnych. System automatycznego poziomowania dopasowuje się do zmiany głębokości roboczej oraz podczas podnoszenia maszyny na uwrociach.





# Pełna gama wyposażenia dodatkowego umożliwiająca optymalny dobór kultywatora ścierniskowego.

W celu dopasowania kultywatora ścierniskowego do indywidualnych wymagań naszych klientów, marka New Holland opracowała pełną gamę opcji, dostosowanych do wszelkich potrzeb związanych z pracą w gospodarstwie.

## WAŁY DOPRAWIAJĄCE

Dostępnych jest siedem wymienionych poniżej rodzajów wałów doprawiających w gamie ST oraz trzy różne typy wałów doprawiających w modelach z serii STC i STX V, zapewniających zagęszczenie gleby po kultywacji. Przyspiesza to kiełkowanie chwastów oraz zatrzymuje parowanie wody. Wymuszony kontakt pomiędzy glebą a resztkami roślinnymi dodatkowo wspomaga szybszy rozkład materiału organicznego.



### Wały typu Max Pack

Wały Max Pack zbudowane są z karbowanych stalowych pierścieni rozmieszczonych w odstępach 12,5 cm, zapewniających równomierne wyrównanie powierzchni. Są idealnym wyborem do pracy z ciężką glebą, w której wymagane jest rozkruszanie brył ziemi. Wały Max Pack nie tylko zagęszczają górną warstwę gleby poprzez ustawione pod kątem elementy pierścieni, ale również dogłębnie poprzez falowane pierścienie zewnętrzne. Nacisk przenoszony jest równomiernie na górną i dolną warstwę. Wały Max Pack zalecane są do pracy z modelami zaczepianymi.



### Wały typu Vibro Pack

Nowo opracowana gama wałów sprężynowych Vibro Pack wykorzystuje zalety wibrujących sprężyn, zapewniając optymalne zagęszczenie gleby na całej szerokości roboczej oraz niski opór toczenia. Nadają się idealnie do stosowania na glebach średnich i ciężkich. Oprócz zagęszczenia gleby wał Vibro Pack zapewnia również efekt jej spulchnienia. Rozstaw pierścieni 12,5 cm wspomaga absorpcję wilgoci.



### Wały rurowe

Podstawowe wały rurowe dobrze sprawują się we wszystkich rodzajach gleb, a ich zaletą jest ciągły kontakt z glebą.

## ELEMENTY DOPRAWIAJĄCO-RÓWNAJĄCE

Dostępne są dwie opcje elementów do równania terenu. Talerze zagarniające nadają się idealnie do ciężkich gleb, natomiast układ typu „kij hokejowy” doskonale sprawdzi się przy lżejszych i średnio ciężkich glebach. Oba te elementy montowane są za sekcją zębów, celem zmaksymalizowania efektu przemieszczania gleby.



### Talerze zagarniające

Elementy do równania terenu z talerzami zagarniającymi zapewniają stały przepływ masy i sprzyjają dokładniejszemu zmieszaniu resztek roślinnych w celu szybszej mineralizacji. Talerze zagarniające montowane są do ramy w sekcjach. W każdej sekcji znajdują się dwa karbowane talerze o średnicy 460 mm. Głębokość pracy talerzy regulujemy bezstopniowo za pomocą dwóch pokręteł. Dzięki zamocowaniu tej sekcji do ramion wału nie musimy dokonywać ich korekty podczas zmiany głębokości pracy całej maszyny.



### Układ typu „kij hokejowy”

Podstawowy zagarniacz typu „kij hokejowy” składa się z dwóch wyprofilowanych płaskowników zamocowanych do sprężyny. Działanie tego systemu wyrównuje glebę po zębach kultywatora, umożliwiając wałowi doprawiającemu precyzyjne zagęszczenie powierzchni gleby.

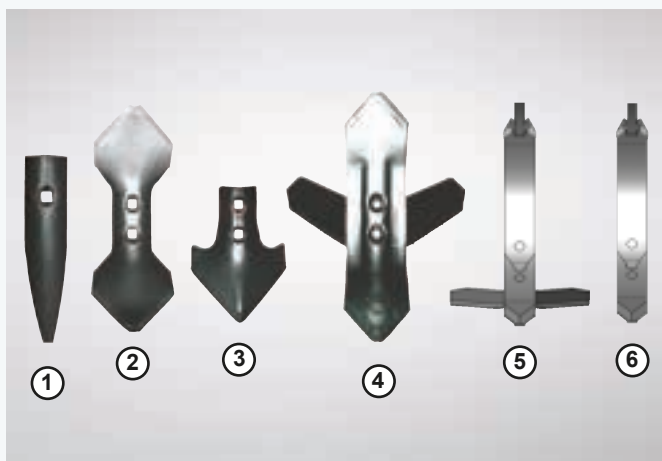

### Szeroki wybór elementów roboczych

Kultywator ścierniskowy New Holland można wyposażyć w szeroki wachlarz redliczek – wszystkie wykonane są z hartowanej stali zapewniającej im wyjątkową trwałość. Gama redliczek obejmuje:

- 1 Redlice do trawy (STX V)
- 2 Odwracalne redlice mulczowe 6,5 cm i 11 cm (STX V)
- 3 Odwracalne redlice gęsiostópki 14 cm i 26 cm (STX V)
- 4 Odwracalna redlica 8 cm + 26 cm typu mixing (STX V)
- 5 Standardowa redlica 35 cm typu mixing (STC i ST)
- 6 Redlica mulczowa 8 cm (STC i ST)



### Przednie koła podporowe do pracy w trudnych warunkach

Przednie koła podporowe przystosowane do pracy w trudnych warunkach stanowią wyposażenie standardowe w modelach zaczepianych i wyposażone są w system regulacji bezstopniowej. Koła te zapewniają podparcie podczas pracy, skutkujące równomiernym wypoziomowaniem oraz utrzymaniem zadanej głębokości pracy.

# Kultywatory ścierniskowe serii ST.

Gama kultywatorów ścierniskowych ST marki New Holland została zaprojektowana wraz z całym wachlarzem innowacyjnych funkcji zapewniających doskonałe parametry pracy podczas uprawy ścierniska.



## Talerze

Talerze mocowane są na sekcji sprężynowej zapewniające efektywną pracę w szerokim zakresie gleb. Rama nośna może dowolnie przesunąć się do przodu lub do tyłu pomiędzy zębami a wałem. Talerze zewnętrzne wyrównują glebę pomiędzy kolejnymi przejazdami. Można je łatwo zdemontować na czas transportu.



## Tandemowy wał docinający

W przypadku konieczności wymieszania z glebą dużych ilości resztek poźniwnych zaleca się wybór tandemowego wału docinającego. Mocne, faliste talerze o średnicy 550 mm efektywnie rozcinają duże bryły ziemi, zapewniając optymalne zmieszanie gleby i resztek.

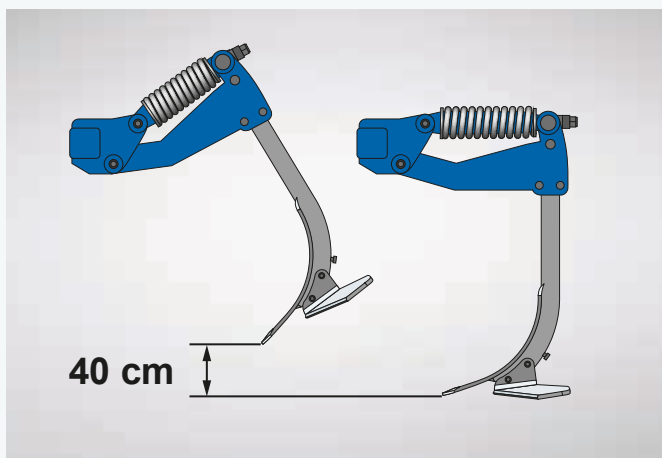

## Automatyczne zabezpieczenie przed kamieniami

Seria maszyn ST została zaprojektowana do kultywacji szerokiej gamy gleb, w tym płytkich i kamienistych podłoży. Wysokowytężny mechanizm sprężynowy chroni kultywator w przypadku kontaktu z dużymi kamieniami, a obrotowa geometria umożliwia obrócenie się do góry i do dołu stopki zęba, aby prześlizgnąć się przez przeszkodę, a następnie natychmiast ponownie zagłębić się w ziemi na ustaloną głębokość roboczą. Oprócz mechanizmu sprężynowego stopka chroniona jest przez śrubę ścinaną – którą można montować w dwóch położeniach, zapewniając tym samym różny kąt natarcia zęba – prawdziwa zaleta przy najbardziej zagęszczonych glebach.





### Zaawansowana technologicznie konstrukcja ramy

Główna rama oraz wsporniki wyprodukowane są z wysokostopowej stali o profilu 100 mm x 100 mm, zapewniającego wyjątkową wytrzymałość i trwałość. Prześwit pod ramą wynoszący 800 mm oraz rozstaw zębów 1000 mm zapobiega zapychaniu, – dzięki temu modele z serii ST mogą pracować z wysoką prędkością.

### Wał doprawiający

Dostępne rozmiary wałów rurowych to 450, 550 i 630 mm. Zapewniają one kopiowanie gleb o różnej strukturze i gęstości, a w razie potrzeby dostępny jest również dodatkowy wał tandemowy rurowy (2 x 450 mm). Wał kontroluje głębokość pracy pełni też funkcję wyrównującą.



Seria	ST	
Model	ST 300R	
Typ ramy	Sztwna	
Szerokość robocza (m)	3	
Liczba zębów / talerzy	7 / 6	
Rzędy zębów	2	
Rozstaw zębów (cm)	42	
System zabezpieczenia przed kamieniami	Śruba ścinana	Automatyczny
Głębokość robocza (cm)	maks. 25	maks. 25
Rodzaj wałów (mm)	Rurowy 450 / Rurowy 550 / Rurowy 630 / Rurowy Tandemowy 450 / Docinający Tandemowy 550 / Vibro Pack 570 / Max Pack 550	
Szerokość transportowa (m)	3,0	3,0
Minimalne zapotrzebowanie na moc (kW/KM)	66/90	66/90
Maksymalne zapotrzebowanie na moc (kW/KM)	110/150	110/150
Masa, łącznie z wałem prętowym (kg)	990	1300

## Kultywatory ścierniskowe serii STC.

---

Gama wysokowytrzymałych kultywatorów ścierniskowych serii STC marki New Holland oferuje użytkownikom liczne zalety, takie jak sztywne zęby zapewniające jednolitą głębokość pracy w zakresie od 6 do 25 cm. Cała gama STC wyposażona jest w redlice skrzydełkowe zapewniające pełną wydajność na całej szerokości roboczej.



## Szerokie zastosowanie

Przy zamontowanych redlicach skrzydełkowych wykonywana jest jednorodna płytka kultywacja na całej szerokości roboczej. W przypadku, gdy wymagane jest spulchnianie gleby na głębokość około 25 cm, istnieje możliwość demontażu skrzydełek bocznych redlicy.



## Optymalne zmieszanie

Optymalne zmieszanie słomy oraz resztek poźniwnych z glebą uzyskuje się dzięki specjalnie zakrzywionym zębom, które wspomagają proces przewracania gleby.



## Zabezpieczenie przed kamieniami

Uniwersalny ząb dostępny jest w dwóch typach zabezpieczenia: automatyczny typu „non-stop” gdzie siła zwalniająca na końcu redlicy wynosi 450 kg a wysokość jej uniesienia to 25 cm oraz system na kołek ścinany.

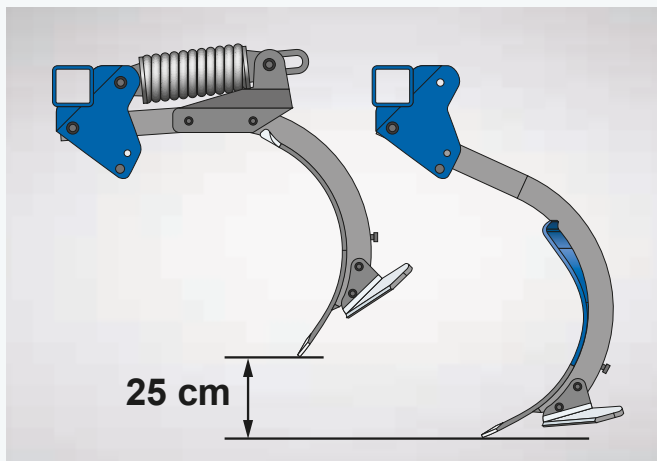

Seria

ST C

Model	ST C 300RS	ST C 400RS	ST C 400S	ST C 500S	ST C 500TS	ST C 600TS	ST C 700TS
Typ ramy	Sztwna		Składana hydraulicznie		Składana hydraulicznie, zaczepiana		
Szerokość robocza (m)	3	4	4	5	5	6	7
Liczba zębów	9	13	13	15	15	19	21
Rzędy zębów	3	3	3	3	3	3	3
Rozstaw zębów (cm)	33	31	31	33	33	31	33
Głębokość robocza (cm)	maks. 25	maks. 25	maks. 25	maks. 25	maks. 25	maks. 25	maks. 25
System zabezpieczenia przed kamieniami	Automatyczne	Automatyczne	Automatyczne	Automatyczne	Automatyczne	Automatyczne	Automatyczne
Rodzaj wałów (mm)	Rurowy 550 / Vibro Pack 570 / Max Pack 550						
Szerokość transportowa (m)	3	4	2,5	2,5	3	3	3
Wysokość transportowa (m)	–	–	–	–	2,99	3,49	3,99
Minimalne zapotrzebowanie na moc (kW/KM)	88/120	118/160	118/160	147/200	147/200	177/240	206/280
Maksymalne zapotrzebowanie na moc (kW/KM)	129/175	165/225	165/225	202/275	202/275	239/325	276/375
Koła transportowe	–	–	–	–	380/55-17 lub 480/45-17	380/55-17 lub 480/45-17	380/55-17 lub 480/45-17
Masa, łącznie z wałem prętowym (kg)	1650	2100	2300	2800	3700	4100	4500

– Niedostępne

# Kultywatory ścierniskowe serii STX V.

Gama uniwersalnych kultywatorów ścierniskowych z serii STX V marki New Holland idealnie sprawdzi się przy konwencjonalnych operacjach ścierniskowych, jak również tych wymagających mulczowania. Charakteryzująca się jednorodnymi parametrami pracy na całej szerokości roboczej do głębokości 15 cm przy jednym przejeździe, gama STX V wyposażona jest w system wibrujących zębów, które wymagają mniejszej mocy oraz zmniejszają zużycie paliwa. Całą gamę cechuje również łatwość konserwowania.

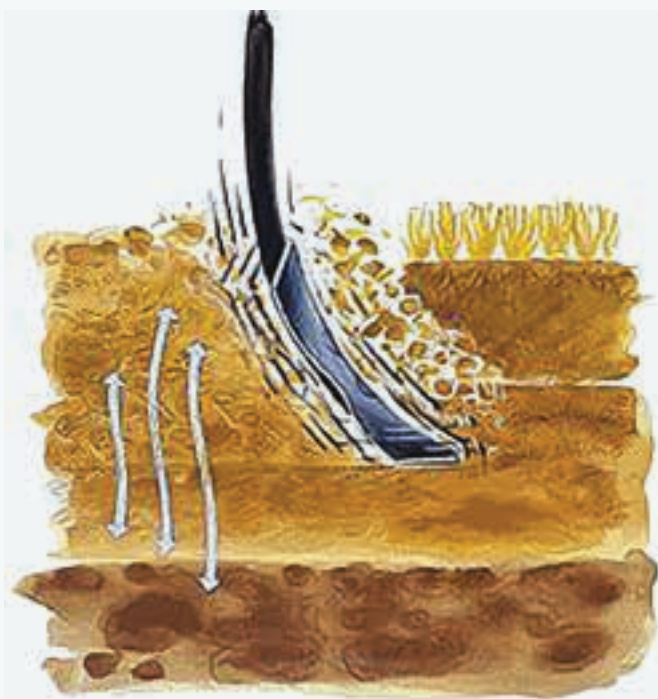

## Zalety systemu wibrującego

Gama STX V wyposażona jest w stale wibrujące zęby pozostawiające otwartą strukturę gleby, umożliwiającą łatwą penetrację wilgoci. Ponieważ na skutek wibracji gleba rozrywana jest wzdłuż naturalnych linii pęknięć, uzyskuje się dodatkowy efekt jej spulchnienia. Cztery rzędy zębów zapewniają intensywne zmieszanie resztek poźniwnych z glebą przy jednym przejeździe. Wysokowydajne, przystosowane do pracy z dużym obciążeniem zęby robocze zabezpieczają maszynę przed kamieniami, mają możliwość ruchu pionowego oraz poziomego.

## Stać głębokość robocza

Stać głębokość robocza zapewniona jest przez fakt, iż punkt natarcia redlicy zawsze znajduje się bezpośrednio pod punktem wygięcia zęba. Możliwość uzyskania głębokości roboczej od 6 do 15 cm w jednym przejeździe oraz do 25 cm przy drugim przejeździe.



## Seria

## STX V

Model	STX V 300R	STX V 400R	STX V 400	STX V 500	STX V 600
Typ ramy	Sztynna		Składana hydraulicznie		
Szerokość robocza (m)	3	4	4	5	5,8
Liczba zębów	13	17	17	21	25
Rzędy zębów	4	4	4	4	4
Rozstaw zębów (cm)	23,5	23,5	23,5	23,5	23,5
Szerokość robocza (dwa przejazdy) (cm)	maks. 25	maks. 25	maks. 25	maks. 25	maks. 25
Rodzaj wałów (mm)	Rurowy 550 / Vibro Pack 570 / Max Pack 550				
Szerokość transportowa (m)	3	4	2,5	2,5	2,5
Wysokość transportowa (m)	–	–	–	–	–
Minimalne zapotrzebowanie na moc (kW/KM)	55/75	96/130	96/130	118/160	147/200
Maksymalne zapotrzebowanie na moc (kW/KM)	96/130	125/170	125/170	154/210	184/250
Koła transportowe	–	–	–	–	–
Masa, łącznie z wałem prętowym (kg)	1500	1850	2050	2500	2800

– Niedostępne

## Seria

## STX V

Model	STX V 400T	STX V 500T	STX V 600T	STX V 700T
Typ ramy	Składana hydraulicznie, zawieszana			
Szerokość robocza (m)	4	5	5,8	7
Liczba zębów	17	21	25	29
Rzędy zębów	4	4	4	4
Rozstaw zębów (cm)	23,5	23,5	23,5	23,5
Szerokość robocza (dwa przejazdy) (cm)	maks. 25	maks. 25	maks. 25	maks. 25
Rodzaj wałów (mm)	Rurowy 550 / Vibro Pack 570 / Max Pack 550			
Szerokość transportowa (m)	3	3	3	3
Wysokość transportowa (m)	2,49	2,99	3,49	3,99
Minimalne zapotrzebowanie na moc (kW/KM)	96/130	118/160	147/200	177/240
Maksymalne zapotrzebowanie na moc (kW/KM)	125/170	154/210	184/250	221/300
Koła transportowe	380/55-17 lub 480/45-17	380/55-17 lub 480/45-17	380/55-17 lub 480/45-17	380/55-17 lub 480/45-17
Masa, łącznie z wałem prętowym (kg)	3000	3400	3700	4100

# Kultywatory uprawowe w pracy.

Gama kultywatorów uprawowych New Holland może pracować z precyzyjną głębokością roboczą ze względu na brak sił zewnętrznych przenoszonych na narzędzie przez ciągnik. Dwa duże koła transportowe nie tylko ułatwiają transport drogowy, sprawiając, że jazda jest bardziej płynna, wspomagają również redukcję ubijania gleby i powstawania bruzd podczas zawracania na uwrociach.



## Zalety trzech układów hydraulicznych

Korzystając z trzech obwodów hydraulicznych gama kultywatorów uprawowych New Holland została zaprojektowana w taki sposób, że w ciągniku wymagane są wyłącznie dwa hydrauliczne zawory suwakowe dwustronnego działania. Trzy obwody hydrauliczne to:

- Zawór suwakowy jednostronnego działania do napełniania siłowników dociskowych sekcji bocznych
- Zawór suwakowy dwustronnego działania do składania kultywatora
- Zawór suwakowy dwustronnego działania do podnoszenia i opuszczania kół transportowych



## Wąskie sekcje zębów

Konstrukcja sekcji umożliwiająca zastosowanie 17 zębów na metr w rozstawie co 6 cm. Dzięki temu rozwiązaniu każda z sekcji dokładnie i niezależnie od innych uprawia i utrzymuje zadaną głębokość pracy.





### **Precyzyjna regulacja głębokości przedniej belki planującej**

Precyzyjna regulacja głębokości roboczej belki uzębionej przedniej uzyskana została dzięki połączeniu układu regulacji z układem sprężynowym, który zabezpiecza ją przed przeciążeniami takimi jak: kamienie czy nadmiar ziemi.

### **Łatwa regulacja głębokości roboczej**

Głębokość roboczą reguluje się za pośrednictwem jednej dźwigni dla każdej sekcji zębów. Gwarantuje to, iż wszystkie zęby w każdej sekcji przemieszczają się po płaszczyźnie pionowej, dzięki czemu zachowany pozostaje właściwy kąt natarcia.



# Kultywatory uprawowe serii SBL V.

Gama zawieszanych kultywatorów uprawowych serii SBL V charakteryzuje się klasyczną konfiguracją zębów w kształcie litery S, sprawiając, iż nadają się one idealnie do wszystkich rodzajów gleb. Punkt natarcia redlicy znajduje się tuż pod punktem mocowania, zapewniając uzyskanie dokładnej i jednolitej głębokości roboczej. W przypadku odchylenia zęba do tyłu punkt natarcia redlicy podnosi się o zaledwie kilka milimetrów. Gama SBL V dostępna jest z zębami typu S i SQ.



SPAGC - belka planująca



RDGC - kombinacja podwójnych wałów typu „R”



FLGC - zagarniacz palcowy



RLGC - kombinacja zagarniacza palcowego z wałem typu „R”  
Dostępne poprzez Dział Części Zamennych (Obsługa Posprzedażna)



REGC - wały pojedyncze typu „R”  
Dostępne poprzez Dział Części Zamennych (Obsługa Posprzedażna)

## Szeroka gama opcji dostosowanych do Twoich potrzeb

Istnieje możliwość wyboru spośród szerokiej gamy opcji w celu dopasowania kultywatora SBL V do osobistych wymagań.

- SPAGC Belka planująca, rozdrabnia każdy typ gleby w przedniej części narzędzia
  - FLGC Zagarniacz palcowy do gleby lekkiej, z kamieniami i słomą lub bez, równa i miesza wierzchnią warstwę gleby
  - RDGC Podwójny wałek kruszący do gleb średnich i ciężkich, wyjątkowo dobrze kruszy i zagęszcza wierzchnią warstwę gleby
- Więcej możliwości kombinacji wałów REGC,CEGC i RLGC są dostępne poprzez Dział Części Zamennych (Obsługa Posprzedażna).



## Wytrzymały układ zawieszenia

Gumowy amortyzator w układzie zawieszenia odbiera większość drgań z elementów roboczych maszyny, zapobiega przenoszeniu ich na ciągnik i operatora.



## Zalety wibrujących zębów

Hartowane zęby wibrujące zapewniają intensywną uprawę gleby przy jednoczesnym zachowaniu idealnej głębokości roboczej. Opatentowany, zaokrąglony profil stalowy zapewnia jeszcze bardziej intensywne wibracje, skutkujące lepszym przygotowaniem gleby.

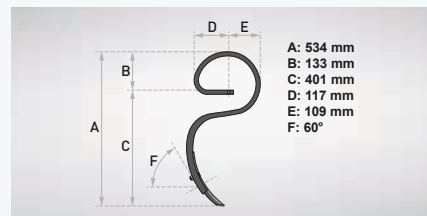

## Wybierz odpowiedni dla siebie typ zębów

Zęby Vibro SQ nadają się do wszystkich rodzajów gleby, zapewniając optymalną kombinację penetracji i mieszania. Kąt pracy wynoszący 60° powoduje, że wilgotna warstwa nie jest wynoszona na powierzchnię. Mniejsze, zaokrąglone wygięcia sprawiają, że ząb jest sztywniejszy, zapewniając jeszcze dokładniejszą kontrolę głębokości pracy.





## Zakres 9 szerokości roboczych

Gama kultywatorów uprawowych zapewnia uzyskanie szerokości roboczych w zakresie od 2,5 do 6,7 metra, a szerokości transportowej od 2,6 do 3,4 metra. Gama oferuje wyjątkową łatwość użytkowania dzięki szybkiej i łatwej regulacji głębokości za pośrednictwem pojedynczej dźwigni regulacyjnej. Belka szybkosprzęgu sprawia, że podłączanie narzędzia jest łatwiejsze niż kiedykolwiek.

## Mocna konstrukcja ramy

Modele SBL V z zębami typu Vibro S lub Vibro SQ wyposażone są w centralną ramę oraz segmenty boczne. Oprócz zalet oferowanych przez standardowy model SBL V, istnieje możliwość zainstalowania większych i szerszych opon 165R15, umożliwiających uzyskanie jeszcze bardziej precyzyjnej głębokości roboczej. Te niskociśnieniowe opony są bowiem mniej wrażliwe na nierówną powierzchnię gleby.

### Seria

### SBL V

Model	SBL V 250R		SBL V 290R		SBL V 370	
	Sztynna		Sztynna		Składana hydraulicznie	
Typ ramy	Sztynna		Sztynna		Składana hydraulicznie	
Szerokość robocza (m)	2,5		2,9		3,7	
Typ zębów	Vibro S	Vibro SQ	Vibro S	Vibro SQ	Vibro S	Vibro SQ
Liczba zębów	25	31	29	35	37	47
Rzędy zębów	4	4	4	4	4	4
Rozstaw zębów (cm)	10	8	10	8	10	8
Głębokość robocza (cm)	od 3 do 9		od 3 do 9		od 3 do 9	
Szerokość transportowa (m)	2,6		3		2,6	
Wysokość transportowa (m)	> 2,4	> 2,4	> 2,4	> 2,4	> 2,4	> 2,4
Minimalne zapotrzebowanie na moc (kW/KM)	18/25	22/30	22/30	26/35	29/40	33/45
Maksymalne zapotrzebowanie na moc (kW/KM)	29/40	33/45	33/45	37/50	40/55	51/70
Masa bez akcesoriów (kg)	382	426	419	445	532	604

### Seria

### SBL V

Model	SBL V 430		SBL V 490	
	Składana hydraulicznie		Składana hydraulicznie	
Typ ramy	Składana hydraulicznie		Składana hydraulicznie	
Szerokość robocza (m)	4,3		4,9	
Typ zębów	Vibro S	Vibro SQ	Vibro S	Vibro SQ
Liczba zębów	43	53	49	61
Rzędy zębów	4	4	4	4
Rozstaw zębów (cm)	10	8	10	8
Głębokość robocza (cm)	od 3 do 9		od 3 do 9	
Szerokość transportowa (m)	2,6		2,6	
Wysokość transportowa (m)	2,4	2,4	2,4	2,4
Minimalne zapotrzebowanie na moc (kW/KM)	33/45	40/55	37/50	44/60
Maksymalne zapotrzebowanie na moc (kW/KM)	48/65	59/80	55/75	66/90
Masa bez akcesoriów (kg)	685	730	740	790

### Seria

### SBL V

Model	SBL V 530		SBL V 590		SBL V 630		SBL V 670	
	Składana hydraulicznie		Składana hydraulicznie		Składana hydraulicznie		Składana hydraulicznie	
Typ ramy	Składana hydraulicznie		Składana hydraulicznie		Składana hydraulicznie		Składana hydraulicznie	
Szerokość robocza (m)	5,3		5,9		6,3		6,7	
Typ zębów	Vibro S	Vibro SQ	Vibro S	Vibro SQ	Vibro S	Vibro SQ	Vibro S	Vibro SQ
Liczba zębów	53	65	59	73	63	79	67	83
Rzędy zębów	4	4	4	4	4	4	4	4
Rozstaw zębów (cm)	10	8	10	8	10	8	10	8
Głębokość robocza (cm)	od 3 do 9	od 3 do 9	od 3 do 9	od 3 do 9	od 3 do 9	od 3 do 9	od 3 do 9	od 3 do 9
Szerokość transportowa (m)	3		3		3,4		3,4	
Wysokość transportowa (m)	2,4	2,4	2,4	2,4	2,4	2,4	2,4	2,4
Minimalne zapotrzebowanie na moc (kW/KM)	40/55	48/65	44/60	55/75	48/65	59/80	52/70	63/85
Maksymalne zapotrzebowanie na moc (kW/KM)	59/80	73/100	66/90	81/110	70/95	88/120	73/100	96/130
Masa bez akcesoriów (kg)	777	827	830	887	923	990	957	1030

# Kultywatory uprawowe serii SBM V.

Gama w pełni zawieszanych kultywatorów uprawowych New Holland wyposażona jest w wibrujące zęby pracujące na głębokościach roboczych od 3 cm do 15 cm i szerokościach roboczych w zakresie od 5.5 m do 8,3 m. Kultywatory są kompatybilne z ciągnikami o mocy od 125 KM do 250 KM. Gama SBM V dostępna jest z zębami typu Vibro S, SQ, SS lub VT.M.

## Mocna i wytrzymała rama

Mocna i wytrzymała rama skonstruowana jest z idealnie połączonych ze sobą sekcji o profilu kwadratowym i płaskowników, zapewniających lekkość, a jednocześnie trwałość konstrukcji. Wyposażona jest w pięć rozmieszczonych symetrycznie rzędów zębów. Zapewnia to płynny przepływ gleby przez kultywator i zapobiega zatorom. Złożona z trzech sekcji konstrukcja umożliwia kopiowanie pola.



## Kontrola głębokości









Cztery duże gumowe koła zamontowane wewnątrz ramy, za przednią belką, zapewniają doskonałą kontrolę głębokości. Jej regulację wykonuje się w prosty i wygodny sposób za pomocą specjalnych pokręteł.

## Wygodny transport drogowy

Wszystkie modele oferują możliwość złożenia do szerokości nieprzekraczającej trzech metrów, celem zapewnienia zgodności z najbardziej restrykcyjnymi przepisami ruchu drogowego. Dostępny jest hydrauliczny lub mechaniczny system blokady skrzydeł bocznych do transportu. Rozkładanie ramion w obu przypadkach odbywa się hydraulicznie z poziomu kabiny.

## Oferta wałów doprawiających i tylnych zagarniaczy

Model SBM V dostępny jest z trzema różnymi kombinacjami wałów doprawiających oraz jednym opcjonalnym systemem tylnego zagarniacza. Kąt natarcia i nacisk wałów doprawiających można łatwo regulować, w celu dostosowania ich do warunków polowych. Więcej możliwości kombinacji dostępnych poprzez Dział Części Zamiennych (Obsługa Posprzedażna).

	Typu Vibro S	Typu Vibro SQ	Typu Vibro SS	Typu Vibro VTM
Zęby				
Kąt pracy	44°	60°	60°	50°
Wysokość ramy, cm	39	40	42	50
Wymiary, mm	32x10,5	32x12,5	45x11	50x10,8
Rozstaw zębów, cm	10	8	10	15
Głębokość pracy, cm	3-9	3-9	3-12	6-12
Standardowe redliczki, mm	 35x6	 35x6	 35x8	 70x6



Agregat uprawowy serii SBM V dostępny jest z 4 różnymi typami zębów (S, SQ, SS, VTM), by dopasować maszynę do potrzeb klienta.

### Hydrauliczna belka flex-board

Hydrauliczną belkę flex-board można regulować w celu zmiany kąta pracy. Każdy element sprężysty belki wyposażony jest w regulowane elementy robocze, wydłużające jej trwałość użytkową. Łatwa w odczycie skala głębokości ułatwia jej ustawianie.

### Seria

### SBM V

Model	SBM V 550				SBM V 650			
	Składana hydraulicznie							
Typ ramy								
Szerokość robocza (m)	5,5				6,5			
Typ zębów	Vibro S	Vibro SQ	Vibro SS	Vibro VTM	Vibro S	Vibro SQ	Vibro SS	Vibro VTM
Liczba zębów	55	69	55	37	65	81	65	43
Rzędy zębów	5	5	5	5	5	5	5	5
Rozstaw zębów (cm)	10	8	10	15	10	8	10	15
Głębokość robocza (cm)	od 3 od 9	od 3 od 9	od 3 od 12	od 3 od 12	od 3 do 9	od 3 do 9	od 3 do 12	od 3 do 15
Szerokość transportowa (m)	3	3	3	3	3	3	3	3
Wysokość transportowa (m)	2,7	2,7	2,7	2,7	3,19	3,19	3,19	3,29
Minimalne zapotrzebowanie na moc (kW/KM)	92/125	92/125	92/125	92/125	103/140	103/140	103/140	103/140
Maksymalne zapotrzebowanie na moc (kW/KM)	121/165	121/165	121/165	121/165	132/180	132/180	132/180	132/180
Masa bez akcesoriów (kg)	1375	1475	1475	1375	1525	1625	1625	1525

### Seria

### SBM V

Model	SBM V 750			
	Składana hydraulicznie			
Typ ramy				
Szerokość robocza (m)	7,5			
Typ zębów	Vibro S	Vibro SQ	Vibro SS	Vibro VTM
Liczba zębów	75	93	75	51
Rzędy zębów	5	5	5	5
Rozstaw zębów (cm)	10	8	10	15
Głębokość robocza (cm)	od 3 do 9	od 3 do 9	od 3 do 12	od 3 do 15
Szerokość transportowa (m)	3	3	3	3
Wysokość transportowa (m)	3,69	3,69	3,69	3,79
Minimalne zapotrzebowanie na moc (kW/KM)	114/155	114/155	114/155	114/155
Maksymalne zapotrzebowanie na moc (kW/KM)	151/205	151/205	151/205	151/205
Masa bez akcesoriów (kg)	1675	1775	1775	1675

### Seria

### SBM V

Model	SBM V 830			
	Składana hydraulicznie			
Typ ramy				
Szerokość robocza (m)	8,3			
Typ zębów	Vibro S	Vibro SQ	Vibro SS	Vibro VTM
Liczba zębów	83	103	83	55
Rzędy zębów	5	5	5	5
Rozstaw zębów (cm)	10	8	10	15
Głębokość robocza (cm)	od 3 do 9	od 3 do 9	od 3 do 12	od 3 do 15
Szerokość transportowa (m)	3	3	3	3
Wysokość transportowa (m)	4,09	4,09	4,09	4,19
Minimalne zapotrzebowanie na moc (kW/KM)	125/170	125/170	125/170	125/170
Maksymalne zapotrzebowanie na moc (kW/KM)	184/250	184/250	184/250	184/250
Masa bez akcesoriów (kg)	1825	1925	1925	1825

# Kultywatory uprawowe serii SGX.

---

Zbiory właściwie rozpoczynają się wraz z wysiewem nasion do gleby, dlatego zadbanie o dobry początek wzrostu roślin przyczyni się do uzyskania większych korzyści z plonu. Jedynie dzięki wyborowi właściwego sprzętu do przygotowania podłoża siewnego możliwe jest pełne wykorzystanie zalet nawozów, produktów ochrony roślin oraz warunków pogodowych. Gama kultywatorów uprawowych New Holland została opracowana w taki sposób, aby zapewnić przygotowanie podłoża siewnego przy jednym przejeździe, optymalizując tym samym wykonanie czynności na polu oraz zmniejszając ogólne koszty eksploatacyjne.



### Precyzyjna regulacja głębokości roboczej

Aby uzyskać precyzyjną regulację głębokości roboczej, New Holland wykorzystuje opatentowany system, w którym punkt ucięcia znajduje się bezpośrednio za pierwszym rzędem zębów, zapewniając tym samym idealne wyważenie maszyny.



### Wały doprawiające

W standardzie montowane są dwa układy wałów. Pierwszy - rurowy znajduje się w przedniej części sekcji zębów, drugi z podwójnym wałkiem w części tylnej. Wały podtrzymują kultywator w pozycji roboczej. W rezultacie uzyskiwane jest równomierne podłoże siewne do maksymalnej głębokości 8 cm.



### Różnorodność ustawienia zębów roboczych

Konstrukcja sekcji umożliwiającą zastosowanie 17 zębów na metr w rozstawie co 6 cm. Dzięki temu rozwiązaniu każda z sekcji dokładnie i niezależnie od innych uprawia i utrzymuje zadaną głębokość pracy.



### Wybierz wał dostosowany do Twoich potrzeb

Istnieje możliwość zamówienia całej gamy wałów zapewniających dopasowanie do wymagań użytkownika.

- 1 Wał B o średnicy 320 mm i mocnej, rurowej konstrukcji, zapewnia średnie rozdrabnianie i dobre zagęszczenie gleby
- 2 Wał C o średnicy 320 mm i mocnej konstrukcji, zapewnia bardzo dobre parametry rozdrabniania i średnie zagęszczenie gleby
- 3 Wał K o średnicy 350 mm, zapewnia optymalne zagęszczenie gleby gliniastej

# W jaki sposób kultywatory SGX przygotowują podłoże do siewu.

Gama kultywatorów uprawowych SGX została zaprojektowana w celu zapewnienia wysokiej jakości podłoża siewnego po orce. Ten wysokowydajny, szybki kultywator został zaprojektowany do pracy z prędkością 10-12 km/h, wspomaga wzrost wysokowartościowych upraw, takich jak burak cukrowy czy cebula, umożliwiając uzyskanie pełnego potencjału z plonu.

## Indywidualne sekcje robocze

Cztery do sześciu sekcji roboczych mają indywidualne zawieszenie pod ramą główną w formie jednego układu zawieszenia hydraulicznego, co umożliwia każdej z sekcji niezwykle dokładne dopasowanie do ukształtowania terenu. W rezultacie na całej szerokości roboczej uzyskiwana jest żądana głębokość robocza oraz jednolite zagęszczenie gleby.



## Sześć stref roboczych

Gama SGX wyposażona jest w sześć kluczowych stref roboczych zapewniających optymalne przygotowanie gleby.

- 1 Spulchniacze śladów: te opcjonalne zęby odpowiedzialne są za usuwanie śladów gąsienic i kół. Liczbę zębów można modyfikować w celu przystosowania ich do podwójnych kół lub maszyn z napędem gąsienicowym.
- 2 Przednia belka flex-board: regulowana hydraulicznie belka wyrównuje glebę przed pierwszym wałem, usuwając już większość wierzchniej warstwy i nierówności. Zapewnia to płynniejszą i bardziej wydajną pracę.
- 3 Wał przedni: solidna konstrukcja wału przedniego o średnicy 320 mm kontroluje głębokość roboczą.

- 4 Zęby proste 32x12 mm Vibro SG: Pięć rzędów prostych zębów rozmieszczonych w odstępach co 6 cm zapewnia kompleksową uprawę i mieszanie całego profilu gleby.
- 5 Tylna płyta równająca: zapewnia lekki efekt wyrównania, pozostawiając jednolitą powierzchnię gleby.
- 6 Wał doprawiający: kombinacja dwóch wałów doprawiających zapewnia efektywne rozkruszanie i zagęszczenie gleby. Przedni wał kontroluje szerokość roboczą. Istnieje możliwość zamówienia różnych kombinacji wałów, dopasowanych do szczegółowych potrzeb.

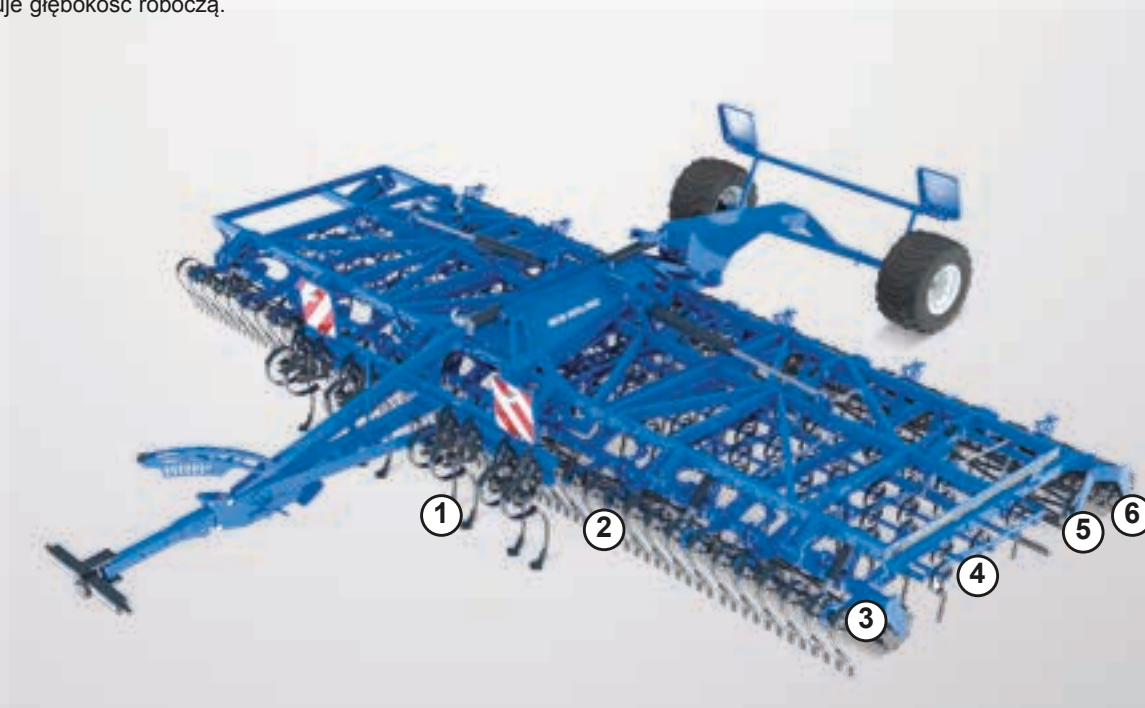

## Trzy opcje zaczepu

Klienci mogą wybierać spośród trzech opcji zaczepu: podłączenie belki podnoszącej kategorii 3; belkę zaczepową z uchem 40/50 mm oraz zaczep kulowy K80.

Seria	SGX		
	SGX 540	SGX 620	SGX 790
Model			
Typ ramy	Składana hydraulicznie, zawieszana		
Szerokość robocza (m)	5,4	6,2	7,9
Liczba zębów	90	106	130
Rzędy zębów	5	5	5
Rozstaw zębów (cm)	6	6	6
Głębokość robocza (cm)	od 3 do 10	od 4 do 10	od 5 do 10
Szerokość transportowa (m)	3	3	3
Wysokość transportowa (m)	2,74	3,14	3,99
Minimalne zapotrzebowanie na moc (kW/KM)	103/140	132/180	162/220
Maksymalne zapotrzebowanie na moc (kW/KM)	132/180	162/220	221/300
Koła transportowe	380/55-17 lub 480/45-17	380/55-17 lub 480/45-17	480/45-17
Masa bez akcesoriów (kg)	3900	4100	5300

# New Holland Top Service: informacje i wsparcie dla klientów.

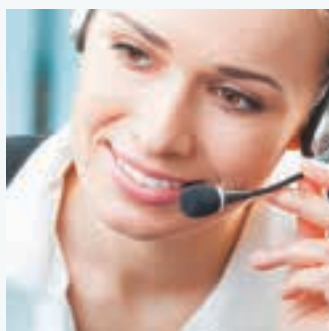

## Najwyższa dostępność

Zawsze jesteśmy gotowi służyć pomocą – 24 godziny na dobę, 7 dni w tygodniu, przez cały rok! Niezależnie od tego, jakiej informacji potrzebujesz, jaki masz problem czy prośbę, wystarczy, że zadzwonisz pod numer telefonu 00800 64 111 111 lub do najbliższego dealera New Holland.



## Najwyższa szybkość

Ekspresowa dostawa części – zawsze na czas i w dowolne miejsce!



## Najwyższy priorytet

Szybkie rozwiązywanie problemów w czasie sezonu – zbiory nie mogą czekać!



## Najwyższy poziom zadowolenia

Znajdujemy i wdrażamy niezbędne rozwiązanie, na bieżąco informując klienta – aż będzie w 100% zadowolony!



TWÓJ LOKALNY DEALER



[www.newholland.pl](http://www.newholland.pl)

