

CASE IH
AGRICULTURE
FOR THOSE WHO DEMAND MORE

PUMA

140, 150, 165
150, 165 MULTICONTROLLER
150, 165, 175 CVXDRIVE



Det aggressive design på den nye Puma er mere end bare et statement, men omfatter også nye LED lygter, så det bliver nemmere at arbejde lang tid om natten. Med vægt på øget driftstid fokuserede Case IH ingeniørerne på at udvikle fordele, som får din Puma til at arbejde længere og mere effektivt med funktioner såsom:

- 750 timers serviceinterval
- Effektstyring - for at få endnu mere ydelse
- Transmissioner med minimalt fald i drejningsmomentet

PUMA CVXDRIVE

DEN GENNEMPRØVEDE LØSNING TIL BEDRIFTER OG MASKINSTATIONER

- Trinløs CVXDrive transmission med høj mekanisk effekt
- APM motor-/transmissionsstyring med optimal brændstofudnyttelse
- EcoDrive delt gasregulering: uanset om du transporterer, presser baller eller slår græs - du kører altid med det ideelle og mest brændstofbesparende omdrejningstal.
- Funktionen Aktiv Hold - sikkerhed på skråninger eller når du forlader kabinen
- 53 km/t ved brændstofbesparende 1.750 o/min
- Hydraulikpumper med et flow på op til 160l/min
- AccuTurn Pro - automatisk vending på forageren med GPS-baseret aktivering af foragersekvenser

PUMA-SERIEN

Effektivitet til rentabelt landbrug

PUMA MULTICONTROLLER

EN HØJT YDENDE ALLROUNDER TIL MODERNE LANDBRUGSBEDRIFTER MED
BLANDET PRODUKTION OG TIL AGERBRUG

- ActiveDrive 6 - semi powershift eller PowerDrive - fuld Powershift transmission
- Gennemprøvet Multicontroller armlæn gør traktoren nem at betjene
- Op til 4 (mekaniske) eller 5 (elektriske) bagerste fjernventiler
- Foragerautomatik (HMC II) og ISOBUS III
- 540/540E/1.000 hastighed på bagerste PTO
- Hydraulikpumper med op til 150l/min flow

PUMA

DEN PERFEKTE TRAKTOR TIL KVÆGBRUG

- ActiveDrive 6 - Semi Powershift transmission
- Valg mellem højt og lavt tag
- Op til 4 mekaniske fjernventiler bagpå og op til 3 elektroniske, midtermonterede fjernventiler
- 540/540E/1.000 hastighed på bagerste PTO
- Hydraulikpumper med et flow på op til 110l/min



UDVIKLET HELE VEJEN IGENNEM	04 – 05
KABINE	06 – 13
MOTOR, TRANSMISSION, DRIVLINJE	14 – 25
PTO, HYDRAULIK OG FRONTLÆSSER	26 – 33

AFS, AFS CONNECT OG HMC II	34 – 41
SERVICE	42 – 47
BÆREDYGTIGHED	48 – 49
TEKNISKE DATA	50 – 51

UDVIKLET HELE VEJEN IGENNEM

Et valg til ethvert krav

Case IH Puma har et veletableret ry som en pålidelig, højtydende og økonomisk traktor. Den fremstilles i Østrig og fås i flere forskellige versioner og med forskellig ydelse. Alle Puma traktorer har en ting til fælles: patenteret motor- og udstødningsteknologi "made by FPT".

PUMA

3 MODELLER FRA 140 til 165 HK

Selv i standardudgaven har Puma traktorer omfattende specifikationer med alt, der kræves til moderne landbrug. Disse overskuelige og brugervenlige maskiner er tillige omkostningseffektive og sikrer, at dine arbejdsopgaver gennemføres med den standard, du kan forvente af langt mere komplekse traktorer.

PUMA MULTICONTROLLER

2 MODELLER FRA 150 til 165 HK

Med Case IHs Multicontroller-armlæn og joystick lægger Puma Multicontroller-modellerne alle vigtige betjeningsfunktioner i førerens højre hånd. Powershift og powershuttle betjenes med Multicontroller-knapperne

ligesom bagliften og en af de bageste fjernventiler. Multicontrolleren er det sidste nye inden for intuitiv betjening.

PUMA CVXDRIVE

3 MODELLER FRA 150 til 180 HK

Case IH har været førende med trinløse transmissioner, siden de først blev udviklet til brug i traktorer. I dag ligger virksomheden fortsat i spidsen i CVT-sektoren med produktudviklinger, der holder os på forkant og giver en ultimativ brændstofeffektiv kraftoverførsel. Puma CVXDrive modellerne er lige så lette at køre, som de er økonomiske, med et intuitivt betjeningsystem, der gør dem til 'hop-op-og-kør'-maskiner, der er egnede til alle typer førere, fra midlertidigt ansat sommerpersonale til fuldtidsansatte førere.



MODELLER	Nominel effekt ECE R120 ¹⁾ ved 2.200 o/min (kW/hk)	Maksimal effekt ECE R120 ¹⁾ med effektstyring ²⁾ ved 1.800 – 1.900 o/min (kW/hk)	Maks. Pumpeflow standard (ekstra) (l/min)	Maks. løftekapacitet (kg)	Akselafstand (mm)
Puma 140	103 / 140	129 / 175	110 (-)	8.257	2.789
Puma 150 / Puma 150 Multicontroller / Puma 150 CVXDrive	110 / 150	140 / 190	110 (-) / 110 (150) / 140 (160)	8.257	2.789
Puma 165 / Puma 165 Multicontroller / Puma 165 CVXDrive	121 / 165	154 / 209	110 (-) / 110 (150) / 140 (160)	8.257	2.789
Puma 175 CVXDrive	132 / 180	165 / 224	140 (160)	8.257	2.789

¹⁾ ECE R120 i henhold til ISO 14396 og 97 / 68 / EC

²⁾ Effektstyring kan kun anvendes ved arbejde med hydraulikken, med PTO under kørsel og til transportopgaver



- 1 DESIGN**
 - Attraktivt design af motorhjælmen med store luftdyser med forbedret luftindtag
 - Kraftige LED lygter integreret i kølgitteret – oplyser dit arbejdsområde perfekt
- 2 PLADS TIL FRONTMONTEREDE REDSKABER**
 - Integreret frontlift med frontliftmanagement og automatisk PTO som ekstraudstyr
 - Adaptiv styring (ASC) og programmerbare ratomdrejninger som ekstraudstyr
 - Elektronisk joystick – hurtigt skift mellem bagerste og forreste fjernventiler
- 3 MOTOR**
 - 6-cylindret 6.7l FPT turbodiesel med ladeluftkøler og wastegate-turbolader
 - Et øje på miljøet: Alle Puma modeller lever op til de strenge krav i Euro Stage V emissionsstandarderne
 - Intet behov for recirkulation af eksternt kølet udstødningsgas
 - Motorens effektstyring giver op til 44 hk ekstra
 - Vendbar eco-ventilator holder kølgitteret rent
 - 750-timers serviceinterval
- 4 KØREKOMFORT OG SIKKERHED**
 - Affjedret og bremset foraksel kan fås som ekstraudstyr
 - Kabineaffjedring fås på alle Puma modeller
 - Kvalitetsførersæde med aktiv affjedring (Puma CVXDrive og Puma Multicontroller)
 - Patenteret anhængerbremsesystem – avanceret anhængerbremse til Puma CVXDrive
 - Aktiv styring gør maskinen mere manøvredygtig
- 5 HYDRAULIKSYSTEM**
 - CCLS hydraulikpumper med et flow fra 110 l/min op til 160 l/min ved et tryk på 210 bar
 - Op til 8.257 kg løftekapacitet på baglift og 3.568kg hydraulisk løftekapacitet på frontliften
 - Op til 4 mekaniske eller 5 elektriske bagerste fjernventiler (Puma CVXDrive og Puma Multicontroller)
 - Op til 4 mekaniske bagerste fjernventiler (Puma)
 - Op til 3 midtermonterede elektriske fjernventiler og redskabsudtag (belastningsregistrerende) som ekstraudstyr
- 6 VÆLG MELLEMM TRANSMISSIONER**
 - ActiveDrive 6 semi powershift eller PowerDrive fuld powershift transmission med automatisk gearskift og programmerbar powershuttle
 - CVXDrive trinløs transmission fra 0-40 km/t med Aktiv Hold-funktion
 - Elektronisk parkeringsbremse på alle transmissioner
 - Alle transmissioner når 40 km/t ved et lavt motoromdrejningstal (40 km/t ECO)





VÆR FOKUSERET OG PRODUKTIV

Mere end en arbejdsplads

Hvis du leder efter en kabine, hvor du føler dig hjemme, så er kabinen på Puma-modellerne noget for dig. Suveræn komfort og meget høj brugervenlighed gør selv den længste tur til en fornøjelse. Du kan arbejde døgnet rundt med op til 20 LED-lygter, der giver et fremragende udsyn om natten. Betjeningskonceptet er skræddersyet til vores kunders behov og ønsker. Føreren lærer hurtigt systemet at kende, og arbejdsresultaterne øges. Tag plads i din Puma kabine – fremtiden venter!

DIN KOMFORT KOMMER ALTID I FØRSTE RÆKKE

En kabine uden lige

Pumaens kabine er designet til førere som dig. En ny monitor-skinne til digitale brugere, der anvender smartphones og tablets.

GENNEMTÆNKTE DETALJER

Du kan styre alle betjeningslementer med fingerspidserne. Uanset hvilken version af traktoren du vælger, så er alle modeller nemme og intuitive at betjene, uden at du behøver at læse i betjeningsvejledningen i timevis.



PERFEKT UDSYN, DAG OG NAT

LED forlygter perfekt placeret i fronten og i siderne med en effekt på 30.000 lumen gør nat til dag. Op til 20 LED arbejdslygter på kabinetaget og på A og B stolper giver en optimal 360 graders belysning uden skyggevirksomhed.



TO SKÆRME I DIN PUMA

En monitorskinne gør det nemt at montere skærme til dine redskaber, og brugere af AFS styring har mulighed for at køre med to AFS Pro 700 skærme.

OPVARMET OG VENTILERET SÆDE

Den nye Pumas opvarmede og ventilerede røde lædersæde, der fås som ekstraudstyr, holder dig kold og komfortabel i de varme måneder.



PUMA KABINEN – ALT PÅ RETTE PLADS

Case IH Puma traktorer er nemme at anvende med intuitive betjeningslementer, og de har lave driftsomkostninger. Basis-modellen kan tilpasses efter dine behov, og den har en komfortabel kabine.



PUMA MULTICONTROLLER/CVXDRIVE KABINE

Puma Multicontroller og CVXDrive modeller er udstyret med Multicontroller-armlænet med elektronisk joystick. Den praktiske placering af alle vigtige funktioner i højre side af kabinen gør din dag meget mere produktiv. For at opnå et mere komfortabelt og mindre trættende arbejdsmiljø kan kabinen som ekstraudstyr udstyres med automatisk klimastyring, mekanisk kabineaffjedring og et lædersæde med aktiv køling.



PUMA ARBEJDSPLADSEN

Intuitiv betjening - maksimal produktivitet

TID ER PENGE – OG VI VED, HVOR TRAVLT DU OG DINE ANSATTE HAR.

Multicontroller™ armlænet, ICP betjeningspanelet og AFS Pro 700™ touchskærmen kombinerer alle traktorens vigtigste funktioner. Det intuitive betjeningspanel har de primære funktioner på Puma traktoren placeret i et logisk layout midt på Multicontroller™ armlænet - det er nemt at få overblik over og forstå for alle førere, så de hurtigt kan udnytte Pumaens fulde potentiale i marken.

TILLID ER GODT, KONTROL ER BEDRE

Traktorens ydelsesmonitor er placeret på højre A-stolpe. Her vises alle basis-indstillinger og traktor-informationer, så man får et klart og forståeligt overblik.

AFS PRO 700™ TOUCHSKÆRM

BETJENING AF FJERNVENTILER, INKLUSIVE JOYSTICK

MULTICONTROLLER

ICP – INTUITIVT BETJENINGSPANEL

INDSTILLINGER FOR HYDRAULIK OG FJERNVENTILER





**PUMA MULTICONTROLLER MODELLER MED
POWERDRIVE TRANSMISSION**



Brændstofmåler og
motorkølevæsketemperatur

Display med
advarselslamper

Display med indstilling
af gear

Visning af AdBlue-niveau

Ydelsesmonitor

Tastatur til valg/
programmering af displays

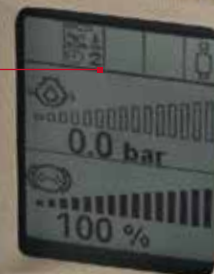
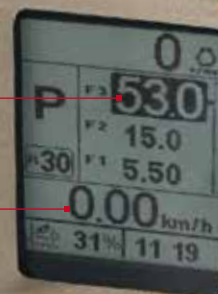

**PUMA MULTICONTROLLER
MODELLER:
DET VALGTE OMRÅDE OG GEAR
VISES TYDELIGT PÅ
A-STOLPENS DISPLAY**

AFS PRO 700: EN MONITOR, UENDELIGE MULIGHEDER

Se ind i fremtiden!



SAMSPIL MED DIN TRAKTOR

Du betjener og overvåger primært din Puma med AFS Pro 700 : alle vigtige funktioner samt statusinformation vises på samme skærm. Menu-navigationen sker intuitivt, og der er adgang til vigtige indstillinger inden for få sekunder. Derved får du udnyttet din maskines potentiale fuldt ud.



KAN TILPASSES DINE BEHOV

AFS Pro 700 monitoren giver dig et overblik over alle traktorfunktionerne. Vælg op til 12 vigtige Puma parametre og gem dem i denne menu med hurtig adgang, hvor du kan få dem vist, når det er nødvendigt.



HOLD ØJE MED DET VIGTIGSTE

AFS Pro 700 monitoren kan vise op til tre live-videoer fra flere kameraer bag på traktoren, eller bag på store redskaber. Derved bliver det nemmere end nogensinde at bakke med redskaber såsom store vogne eller ballepressere.

AEF Certified



www.aef-isobus-database.org



AUTOMATISK FORAGERSTYRING

Case IH Headland Management Control II systemet (HMC II) kan forøge automatiseringen på forageren og reducere gentagne opgaver, hvilket giver en ensartet arbejdsgang. Der kan registreres to processer i realtid under arbejdet eller ved at indtaste kommandoer på AFS Pro 700 skærmen. Aktivering kan omfatte tid eller kørt afstand, afhængigt af indstillingerne.



INTEGRERET AEF CERTIFICERET ISOBUS REDSKABSSTYRING

ISOBUS er en moderne grænseflade mellem traktor/redskab, hvor redskabet kan betjenes på AFS Pro 700

Dette kan reducere behovet for endnu en skærm i kabinen. Der tilsluttes med 9-bens ISOBUS-stikket bagpå eller foran på Pumaen.

Puma Multicontroller og Puma CVXDrive er også compatible med ISOBUS III, hvilket gør det muligt for redskabet at styre traktorens funktioner såsom fjernventiler, PTO, baglift og kørehastighed.



PRÆCIS OVERVÅGNING AF YDELSEN

Du kan se alle vigtige informationer om Pumaens ydelse og funktioner såsom olietryk og kølevæsketemperatur på AFS Pro 700.

Løbende overvågning og nemt forståelige data sikrer, at din Puma er klar til at arbejde, når du har brug for det.

Du kan vælge at overføre dine data direkte fra AFS Pro 700 til din myCASEIH platform for at analysere og forbedre driftstid i marken, uden at du behøver at skrive noget ned.



AUTOMATISK STYRING OG VENDING

AFS AccuGuide og AFS AccuTurn Pro arbejder sammen om at give fuldautomatisk styring og foragervending.

Denne kombination kan forbedre maskinens driftstid i marken og sænke input-omkostninger ved at reducere overlap.

Med AFS AccuTurn Pro kan du automatisere foragervendinger og integrere HMC II traktor- og redskabsfunktioner i vendeprocessen.





EN MODERNE MOTOR

Vores fremtidsorienterede drivlinje

På traktorerne i Case IH Puma serien er alle komponenter i drivlinjen udviklet til at køre perfekt sammen. Et innovativt styresystem sørger for, at transmissionen og dieselmotoren kører synkroniseret, hvorved der sættes en ny standard for kraft, ydelse og effektiv brændstofudnyttelse. Se hvordan vores drivlinjeteknologi giver den bedste kørsel og en utrolig høj ydelse - bliv klar til fremtiden!

DREVET AF INNOVATION

Det næste skridt, når det gælder ydelse

Puma traktorer er konstrueret med den sidste nye generation af FPT-motorer, der opfylder Stage V kravene. Den udgør hjertet i en drivlinje, der er konstrueret til at kunne klare hårdt arbejde. De nyeste 6-cylindrede motorer har også længere 750 timers intervaller for skift af olie og filter.

Den 6.7 liters 4-ventilede motor med common rail højtryks-brændstofindsprøjtning og wastegate turbolader er højtydende, med højt drejningsmoment, har effektiv brændstofudnyttelse og er driftssikker, med en ydelse mellem 140 og 180 hk (nominelt). Alle modeller har fordel af et innovativt effektstyringssystem, der giver en ekstra effektforøgelse, når man transporterer tunge læs eller kører med høj hastighed. Dette intelligente motorstyresystem fås til alle transmissionstyper.

KOMPROMISLØS STYRKE

Alle motorer kan danne en imponerende momentforøgelse, op til 47%. Med denne store reserve kan drejningsmomentet øges, selv når motorens omdrejningstal falder ved høj belastning. Med et bredt konstant effektområde yder motoren optimalt, selv ved lavt omdrejningstal, hvilket giver en bedre brændstoføkonomi. Puma viser virkelig sin styrke, når den trækker tunge læs. Og du kan udnytte denne høje ydelse hele dagen takket være en meget stor 330 liters brændstoftank.

UTROLIG ØKONOMISK

Der fås en motorbremse som ekstraudstyr, hvilket sparer dig for udgifter ved at belaste bremsene mindre, både på traktoren og på redskabet. Den elektroniske Vistronic-ventilator er tilpasset for at opnå maksimal brændstofudnyttelse, da den køler, når der er behov for det, i stedet for at være baseret på motoromdrejningstallet. Den vendbare eco-ventilator giver endnu højere effektivitet og pålidelighed.

FØRENDE INDEN FOR SCR-TEKNOLOGI

Case IH var en af de første producenter, der indførte den innovative SCR-løsning, hvilket gjorde os teknologisk førende inden for dette område. FPT Industrials patenterede "High Efficiency Selective Catalytic Reduction" (HI-eSCR 2) gør det muligt for alle Puma modeller at leve op til de strenge krav i Euro Stage V emissionsstandarderne. Det vedligeholdelsesfri udstødningsgas-efterbehandlingssystem og en effektiv forbrænding eliminerer behovet for recirkulation af eksternt kølet udstødningsgas (EGR). Optimal forbrænding og den højest mulige effekt er garanteret under alle forhold.

FORDELE

- FPT motorer med 175 til 224 hk maksimal effekt
- Emissionen lever op til Stage V kravene med HI-eSCR 2 efterbehandling af udstødningsgas
- Ingen recirkulation af udstødningsgas
- Op til 44 hk ekstra effekt med Power Management
- 750-timers serviceinterval
- Brændstoftank med op til 330 l kapacitet
- Vendbar eco-ventilator fås som ekstraudstyr

MILJØVENLIG

Hydro-behandlet vegetabilsk olie, eller HVO, er en bio-syntetisk dieselolie, der er fuldt kompatibel med Stage V FPT motoren. Kombineret med de længere serviceintervaller og den biologisk nedbrydelige transmissionsolie understøtter HVO-kompatibiliteten Pumaen som en miljøvenlig traktor.

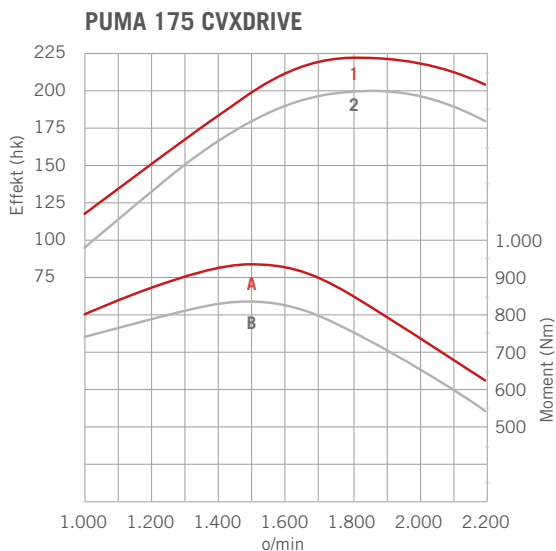

Kurve 1 og A med effektstyring
Kurve 2 og B uden effektstyring

HI-eSCR2

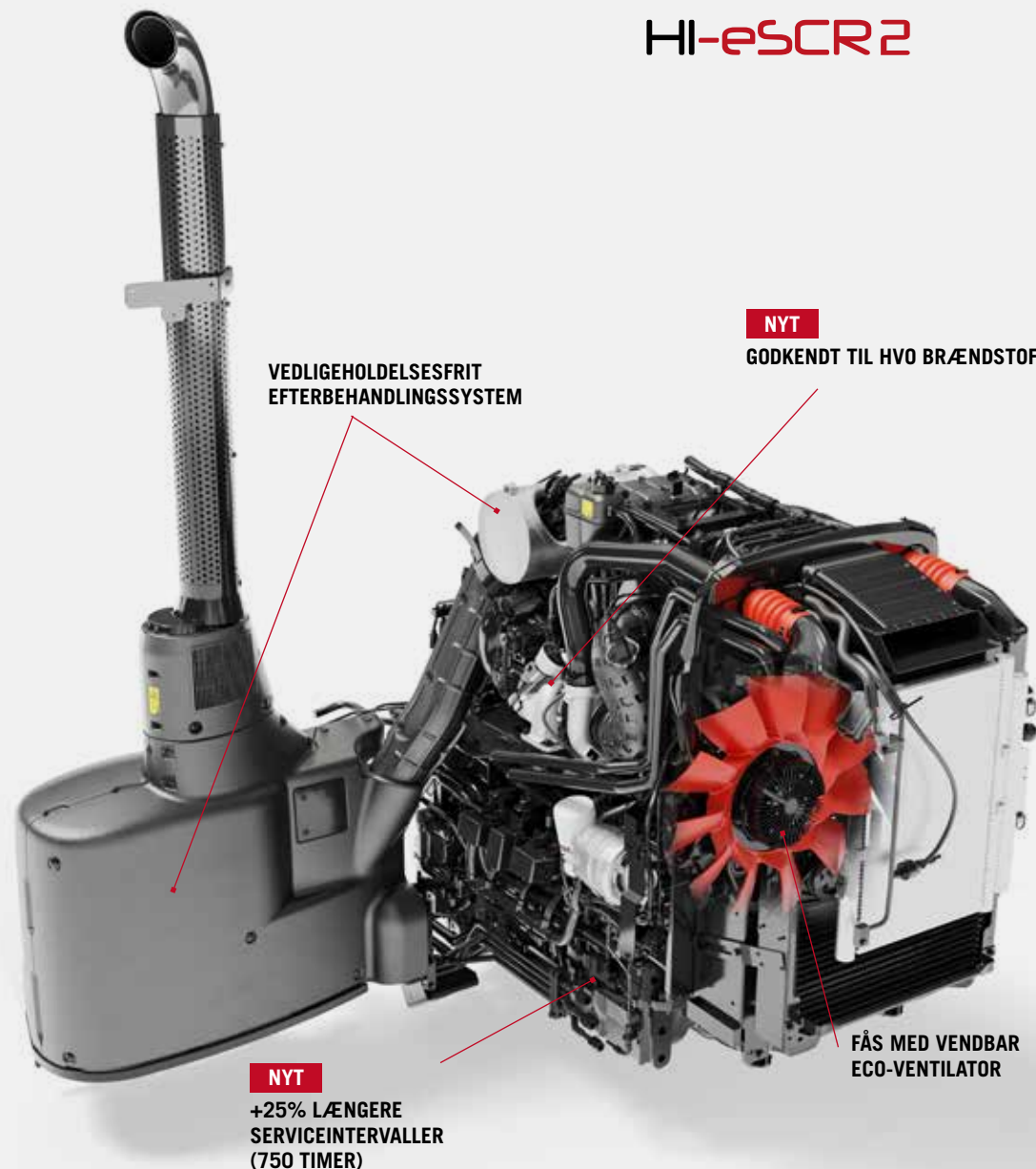

EN KOMPONENT MED MANGE MULIGHEDER

Den rigtige transmission til jobbet

Hos Case IH ved vi, at ikke to landbrugsbedrifter er ens, og at alle kræver forskellige ting af deres traktorer. Det er især tydeligt, når det drejer sig om transmissioner, hvor ikke to bedrifter ønsker det samme. Hvad bliver den nye traktors vigtigste opgave? Hvordan foretrækker jeg og mine ansatte at arbejde? Derfor kan Puma, en af de mest alsidige traktorserier i Case IHs sortiment, fås med to forskellige transmissioner.

SEMI POWERSHIFT

Selv om Puma traktorerne er basismodeller, er transmissionen på standard Puma traktorerne kommet langt længere. Disse basis-maskiner har 18x6 40 km/t ActiveDrive 6 - semi powershift med seks koblingsfrie skift. Krybegearet, der er ekstraudstyr, giver yderligere ti fremadgående gear, så der opnås 28x6, mens der også fås en 19x6 PowerDrive - fuld powershift transmission med en kørehastighed på 40 km/t. Så hvis en seks-trins powershift er tilstrækkeligt til at opfylde behovet på en bedrift, er det med en Puma ikke ensbetydende med en skrabet model.

FULD POWERSHIFT

PowerDrive er en 19x6-trins fuld powershift transmission. Udviklet til at give det optimale antal gear uden koblings- eller momentslip i det vigtige 2,5 km/t til 14 km/t arbejdsområde.

Fordelen ved Powerdrive er den nemme betjening. Med Puma Multicontroller har du så at sige fuld kontrol over transmissionen.

Der fås endvidere krybegearet som ekstraudstyr til opgaver, hvor der kræves lav hastighed.

FORDELE

- ActiveDrive 6 – Semi-Powershift transmission med 18x6 40 km/t eller 19x6 40 km/t eller 40 km/t ECO (Puma 140 – Puma 165)
- PowerDrive – Full-Powershift transmission med 18x6 eller 19x6 40 km/t eller 40 km/t ECO (Puma 150 – Puma 165 Multicontroller)
- Fulldautomatisk områdeskift
- Alle transmissioner fås med krybegearet med en hastighed helt ned til 200 m/t

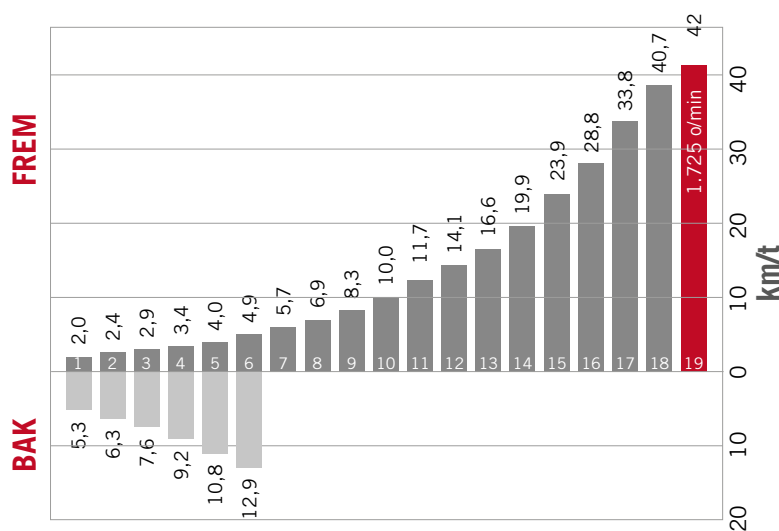

Maks. hastighed PowerDrive fuld powershift transmission med 19x6 gear, 40 km/t ECO



VORES ERFARING GIVER DIG FORDELE

Konstant trinløs ydelse

Case IH udviklede den trinløse CVXDrive transmission midt i halvfemserne - som den første traktorproducent. Med erfaring fra mere end to årtier har vores ingeniører kunnet forbedre og bygge videre på denne transmission.

PERFEKT AFSTEMTE KOMPONENTER

CVXDrive transmissionen er en af de mest effektive i branchen. Det hydro-mekaniske design med to områder kan overføre en stor del af motorydelsen til underlaget og omsætte energi i arbejde.

Der er to punkter med direkte træk med 100% mekanisk effekt, et i forbindelse med de vigtigste hastigheder i marken og et til transportarbejde.

Det avancerede samspil mellem planetgear, dobbeltkobling, to automatiske skifteområder og hydrostat-enheden leverer denne uafbrudte effekt fra 0 til 40 km/t.

INTELLIGENT EFFEKTIVITET

APM motor-/transmissions-styresystemet registrerer automatisk den valgte kørehastighed og justerer motorens omdrejningstal og udvekslingsforholdet for at maksimere ydelsen. Føreren skal blot flytte Multi-controlleren eller træde på speederpedalen, så klarer APM resten. For at opnå endnu bedre brændstoføkonomi nås maks. hastighed ved bare 1.750 o/min – perfekt til transportopgaver. Puma CVXDrive er også en vinder, når det gælder langsom arbejdhastighed, med min. hastighed på 0,03 km/t.

INTUITIV BETJENING HAR MANGE FORDELE

Med EcoDrive gasreguleringen kan føreren indstille et min. og et maks. motoromdrejningstal for at justere effekten i forhold til den aktuelle opgave. Hvis du arbejder med en gemt konstant hastighed, kan du indstille det højre betjeningslement til den laveste værdi, som motoromdrejningstallet må reduceres til. Hvis motoromdrejningstallet falder yderligere, sænker APM automatisk traktorens hastighed, hvilket sparer brændstof.

SIKKERT OG STRESSFRIT ARBEJDE

Funktionen Aktiv Hold er altid standard. Dette forhindrer automatisk, at traktoren ruller på skråninger, uden at man behøver at aktivere bremsen eller kobling. Når du vil køre fremad, skal du blot skubbe Multicontrolleren fremad.

CVXDRIVE TRANSMISSION – TRINLØS ACCELERATION MELLEM 0-40 KM/T

**CVX TRANSMISSION MED
PLANETGEAR – KOMBINERER
KØREHASTIGHEDER PÅ MOTOR OG
HYDROSTATENHED MED AKTIV HOLD**

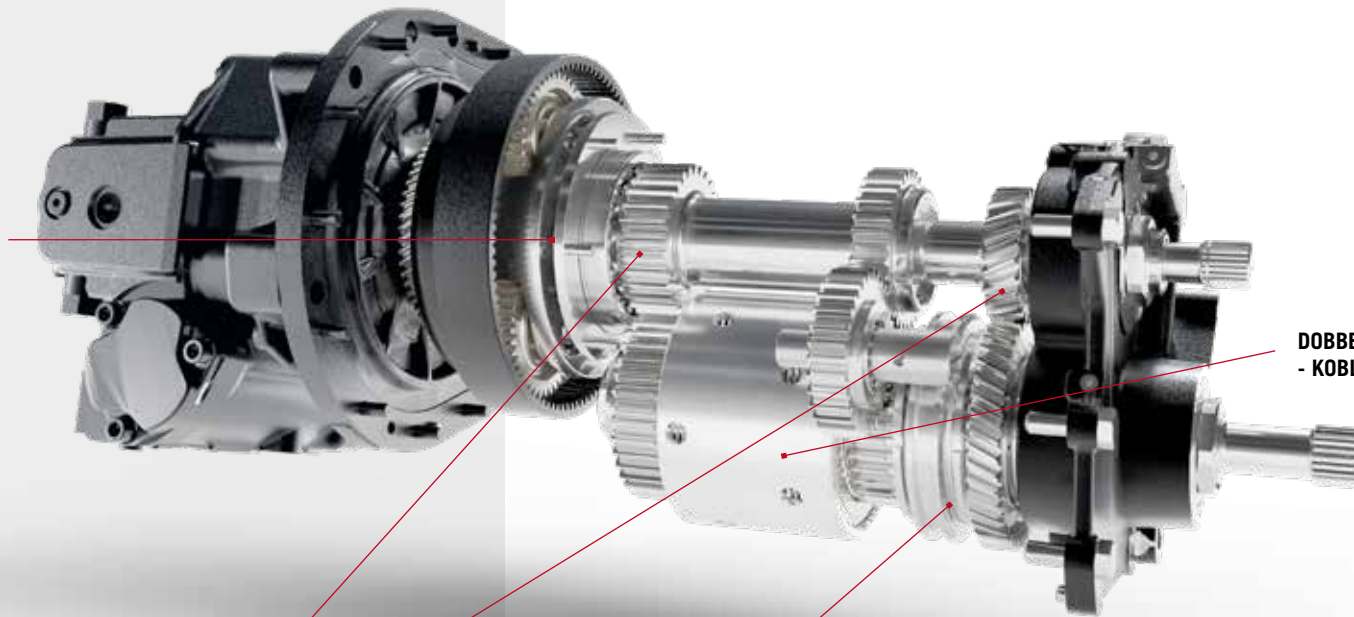

**DOBBELTKOBLINGSTEKNOLOGI
- KOBLING A / KOBLING B**

TO-TRINS MEKANISK DREV

SYNKROMESH TIL 2. GEAR OG BAKGEAR



ENKEL BETJENING

Indstil hastigheden – så klarer APM resten

KLAR TIL ETHVERT TERRÆN

Finder nye veje

Med et suverænt forhold mellem vægt og effekt og en høj tilladt totalvægt er Case IH Puma traktorer stærke i marken og på vejen.

EN TRAKTOR MED PERFEKT TRÆKKRAFT

Pumas automatiske 4WD og differentialespærresystemer kan slås til og fra automatisk, når det er nødvendigt, for at kombinere minimalt hjulslip med maksimal beskyttelse af jorden. Ride Control-systemet, der er standard, minimerer vippebevægelser, når der køres med tunge monterede redskaber.

HØJTJDENDE, MEN SKÅNSOM

Foraksellaffjedringen, der er ekstraudstyr, øger komforten, forbedrer håndteringen og modvirker, at traktoren løfter sig som følge af tunge redskaber monteret bagpå. Et avanceret dæmpersystem giver maksimal stabilitet og automatisk, belastningsafhængig selvnivellering. Resultatet er en fremragende kørestabilitet og komfort.

FORBEREDT FOR CTIS

For at få mest muligt ud af den nye IF og VF dækteknologi er Case IH Puma modeller forberedt for CTIS installation. Forberedt gevind gør det nemt at installere den roterende del, og på de CTIS-systemer, der er forbundet via ISOBUS, kan dæktrykket og indstillingerne vises på AFS Pro 700 monitoren.

DEN PERFEKTE BALANCE

Puma traktorer har et forhold mellem vægt og effekt på op til 30kg/hk, hvilket giver uovertruffen trækraft med minimal jordkomprimering.



**MEKANISK KABINEAFFJEDRING:
MINDRE ONDT I RYGGEN, MERE KOMFORT**



- Stabil konstruktion - høj nyttelast takket være forøget maksimalt tilladt totalvægt på op til 11.500kg
- Sideramme til motorblokken som ekstraudstyr, der gør drivlinjen mere stabil
- Klasse 3.5 foraksel med bremses og affjedring og 105 mm vandring
- Maks. tilladt belastning på foraksel på 4.900kg
- Forstærket akse med fire planetgear og lang levetid
- Fire højtydende bremseskiver på bagakslen giver øget sikkerhed



UDEN AVANCERET ANHÆNGERBREMSESYSTEM

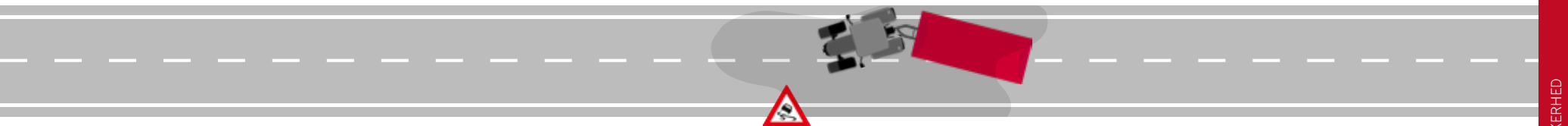

MED AVANCERET ANHÆNGERBREMSESYSTEM

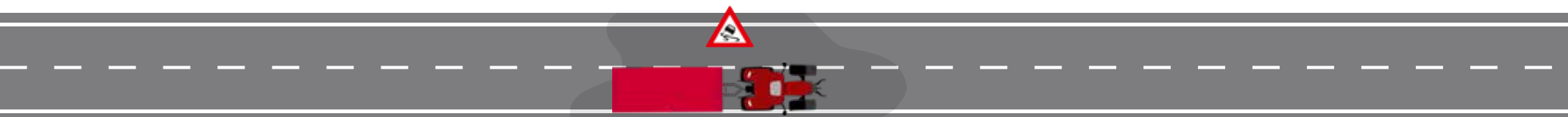

Det avancerede anhængerbremsesystem registrerer den aktuelle køresituation og stabiliserer vogntoget med anhængerbremserne.

FOKUS PÅ SIKKERHED

For at beskytte det vigtigste

PATENTEREDE SIKKERHEDSLØSNINGER

Det avancerede anhængerbremsesystem på Case IH Puma CVXDrive traktorer forøger sikkerheden i farlige situationer. Det patenterede system registrerer aktivt den aktuelle køresituation samt ændringer i belastningen af svinghjulet og stabiliserer traktoren gennem impulsstyret aktivering af de pneumatiske anhængerbremser. Systemet stabiliserer vogntoget under deceleration, når man enten trækker Multicontrolleren bagud eller træder på bremsepedalen. Traktoren og vognen forbliver på linje.

MOTORBREMSE

Der fås en motorbremse som ekstraudstyr til Puma CVXDrive modellerne. Den reducerer brugen af driftsbremsen med op til 30%, hvilket giver mindre slid på traktor- og redskabsbremser.

PARKERINGSBREMSE

Alle Puma CVXDrive modeller har også en automatisk parkeringsbremse. Den aktiveres automatisk efter 90 sekunder, eller hvis føreren forlader sædet i mere end 5 sekunder.



EN STÆRKERE ALLROUNDER

Perfekt udstyret til enhver opgave

Pumas omfattende og højtydende hydrauliksystem og PTO-udstyr gør den til en ægte allrounder, der kan håndtere en lang række redskaber. For at få arbejdet gjort har du brug for et robust chassis, en lille venderadius og en høj tilladt totalvægt (11.500 kg - Puma CVXDrive og 10.500 kg Puma Multicontroller og Puma).





- Kraftig PTO-kobling med soft start-funktion
- Integreret PTO-bremse
- PTO med tre hastigheder og en eller to Economy PTO hastigheder (540/540E/1.000 eller 540E/1.000/1.000E)
- Der fås tre forskellige PTO-aksler

FLERE FUNKTIONER, FLERE MULIGHEDER

Klar til at arbejde

ALSIDIGHED ER NØGLEN

Uanset om du slår græs, vender hø, presser baller eller andet – den bagerste PTO skal kunne håndtere mange funktioner, og Case IH har en praktisk løsning på dem alle. Puma traktører kører med en 3-trins bagerste PTO (540/540E/1.000 - standard eller 540E/1.000/1.000E - ekstraudstyr). PTO-hastigheden vælges nemt via et potentiometer.

VI HJÆLPER DIG MED AT SPARE

ECO PTOer specielt udviklet til at passe til motorens karakteristika, så 540 ECO eller 1.000 ECO hastigheder opnås ved et motoromdrejningstal på bare 1.600 o/min. Dette sparer ikke blot brændstof i forbindelse med lettere arbejde, men reducerer også støjniveauet.

UOVERTRUFFEN

Flere yderligere funktioner sikrer optimal drift: soft start-tilkobling øger gradvist drejningsmomentet på drivlinjen for at forhindre abrupt start. Dette reducerer slitagen på dine redskaber og forlænger deres levetid. En hydraulisk bremse sikrer, at hastigheden reduceres øjeblikkeligt, når PTO'en kobles fra. PTO styresystemet (Puma

Multicontroller og CVXDrive) frakobler den bagerste PTO, når liften har nået en defineret højde, og kobler det til igen efter drejning, alt fuldautomatisk. Dette forhindrer, at PTO'en og redskabet bliver ved med at køre i en uhensigtsmæssig indbyrdes vinkel.

DEN RIGTIGE HASTIGHED MED ET TRYK PÅ EN KNAP

En gemt konstant hastighed kan aktiveres, når PTO'en anvendes. På AFS Pro 700 skærmen kan du definere et passende motoromdrejningstal for redskabet, som aktiveres med et tryk på en knap eller med HMC II. Dette sparer værdifuld tid og brændstof.

FORDELE

- Tre PTO hastigheder bagpå på alle Puma modeller som standard
- ECO PTO hastigheder med bedre brændstoføkonomi (540E eller 1.000E ved et motoromdrejningstal under 1.600 o/min)
- Front-PTO med 1.000 o/min og frontliftmanagement som ekstraudstyr



DU KAN TILKOBLE ETHVERT REDSKAB TIL DIN TRAKTOR

Enkle løsninger til selv de tungeste redskaber

En traktors hydrauliske effekt spiller en stor rolle for, hvordan den kan bruges. Case IH Puma traktorer er udstyret med højtydende hydraulikpumper, løfteudstyr og fjernventiler, som gør det muligt at køre med store redskaber.

FLYT DET HELE

Pumas avancerede hydrauliksystem lader intet tilbage at ønske: med et flow på op til 160 l/min, med op til 8 elektriske fjernventiler og en løftekapacitet på bagliften på 8,3 t.

PERFEKT AFSTEMT

Der fås også belastningsregistrerende redskabsudtag, så du effektivt kan køre med specialredskaber, der kræver et højt flow. Hvis traktoren er udstyret med elektriske fjernventiler, er betjening med det elektriske joystick en stor fordel, især når der arbejdes med frontlæsser.

ALT LIGE VED HÅNDEN

Puma traktorer fås også med forskelligt hydraulisk udstyr, som kan tilpasses dine specifikke behov. Vælg mellem elektriske eller mekaniske fjernventiler.

FORENDEN TAGER FØRINGEN

Pumaens frontlift kan løfte op til 3.568 kg og kan monteres med en front-PTO og/eller frontliftmanagement. Dette giver endnu flere praktiske muligheder.

SPECIALTILPASSEDE INDSTILLINGER

Hvis din Puma er udstyret med HMC II, kan enhver fjernventil tilknyttes Multicontrolleren. Alle hydrauliske funktioner præcist hvor du vil have dem. Med styring af flow kan du justere hydraulikolieflowet, så det passer perfekt til redskabet – enten fra AFS Pro 700 monitoren eller via indkodningsknappen under armlænets afdækning. Justering og prioritering af fjernventilerne er en anden standardfunktion.



Tryk- og flowstyret hydraulikblok med op til 4 elektrohydrauliske fjernventiler og redskabsudtag

FORDELE

- Maks. løftekapacitet bagpå op til 8.257kg
- Frontliftens maksimale løftekapacitet er 3.568 kg
- 4 mekaniske (alle Puma modeller) eller 5 elektriske fjernventiler (Puma Multicontroller og Puma CVXDrive)
- Elektrisk joystick-betjening
- Op til 3 elektriske midtermonterede fjernventiler
- Farvekodede fjernventiler og styrekontakter



En oversigt over indstillingerne for flow og timer på AFS Pro 700™ monitoren.



■ tilkobling af redskaber går nemt takket være en logisk opbygning.

- Kat. II-III hurtig justering
- Cat II-III trækarme med automatiske stabilisatorer
- Udvendige knapper til lift, elektriske fjernventiler og PTO til/fra

■ ISOBUS fås som ekstraudstyr til redskaber, der kører med denne funktion. Med AFS Pro 700 kan du nemt styre redskaber via en enkelt skærm.

LØFT OG LÆS

Klar til at køre med læsser, når du er

Case IH Puma traktorer fås med frontlæsser. Pumaens op til 175 hk er klar til at køre med frontlæsser fra fabrikken og udviklet til at fungere som et system med Case IH frontlæssermodellen – LRZ 150. For endvidere at sikre, at du anvender din Puma mest produktivt med læsser, kan du få en lang række skovle og redskaber. På den måde kan du let vælge det perfekte redskab eller tilbehør, uanset hvilken opgave du skal have udført.

LØFT ALT

Hos Case IH opfatter vi LRZ-læsseren som en del af traktoren. Ledninger, slanger, beslag og styresystemer integreres helt i køretøjet på designstadiet. Det eftermonteres ikke kun, som hos andre producenter. Joysticket i armlænet er perfekt placeret og med en god reaktion. Fritsynstaget er ideelt til arbejde med læsser.

LETTERE STYRING

Det er mere end bare en læsser. Alle Puma traktorer er pakket med funktioner, der giver fantastisk manøvredegtighed og fremragende udsyn. For eksempel letter den nye adaptive styring både betjening og manøvredegtighed. Styreudvekslingsforholdet kan vælges med AFS Pro 700-touchskærmen, enten gennem indstilling forud eller en tilpasset indstilling.

SYSTEM MED HURTIG TILKOBLING

Quick-Lock-monteringssystemet gør tilkoblingen let og hurtig. Den fjederbelastede konstruktion fastholder boltene i læsseren - ingen løse bolte eller dele, der kan gå tabt, når du tilkobler læsseren. Desuden er sikkerhedsmekanismerne integreret, hvilket giver maksimal enkelhed og driftssikkerhed.



Adaptiv styring giver bedre styrereaktion og kræver færre kræfter.

FORDELE

- Bygget til at passe præcist til alle Puma traktorer
- Godt udsyn under anvendelsen takket være forrude i et stykke og fritsynstaget
- Quick-Lock-monteringssystemet gør tilkoblingen let og hurtig
- Fantastisk udsyn til redskaber
- Kør ind, tilslut, løft, lås, fold parkeringsstøtten op og kør
- Adaptiv styring kræver færre omdrejninger af rattet



Hurtig tilkobling – let at koble læsser til.

FRONTLÆSSERMODELLER	Maks. løftekapacitet (kg)	Maks. højde ved redskabets omdrejningspunkt (mm)	Læsehøjde, redskabet vandret / vippet (mm) / (mm)	Traktorens ydelse minimum hk/ maksimum hk
LRZ 150	2.800	4.260	4.050 / 3.210	120 / 180





Slip
3%

Engine Power
91%

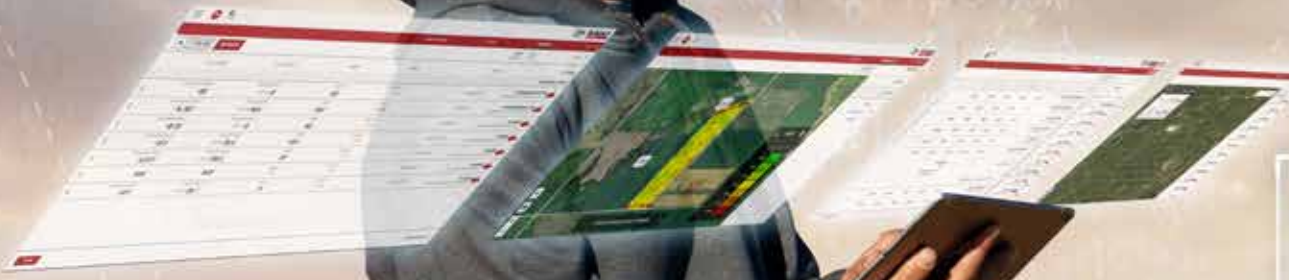

INTELLIGENT, OMKOSTNINGSBESPARENDE OG MILJØVENLIGT

Case IH Advanced Farming Systems (AFS™)

Siden starten har Case IH sat milepæle inden for branchen, når det gælder motorer, transmissioner og intuitiv betjening. Vi ser på eksisterende potentiale, udvikler passende løsninger og implementerer dem. Vi er ikke tilfredse, før vores innovationer har forenklet og forbedret dit daglige arbejde.

Vores Advanced Farming Systems (AFS™) har defineret udviklingen af intelligente løsninger inden for præcisionslandbrug. AFS forbinder traktorens og redskabets styresystemer med fuld ISOBUS kompatibilitet og HMC II foragerstyring. Få fordele af din Pumas brancheførende teknologi og få højere ydelse, produktivitet og fleksibilitet.

A red Case IH tractor is shown in a field, performing a task. The image is overlaid with semi-transparent data boxes. The background is a blurred field with some silos in the distance. The data boxes provide real-time performance metrics.

Ground Speed
6.0 km/h

Engine Power
54 %

Coverage Area
26.3 ha

Fuel Rate
89.3 l/h

CASE IH AFS™

Få fordel ved maksimal præcision – hver eneste dag



I mere end 10 år har Case IH Advanced Farming Systems (AFS™) været førende inden for præcisionslandbrug. Case IH AFS-udstyr omfatter alt det, du behøver for at opnå gentagen nøjagtighed ned til 1,5cm, reducerede overlap, lavere driftsomkostninger og maksimering af indtjeningen.

EN FULDT INTEGRERET LØSNING

Din Puma kan blive gjort "AFS™ AccuGuide Ready" på fabrikken med installation af AFS Pro 700™ touchskærmen og styrepositionssensorer. Du kan også vælge at få eftermonteret fuldautomatisk GPS/Glonass hjælpestyresystem. Med vores Case IH AFS RTK+ signal fra en lokal station eller mobilt får du en spor-til-spor præcision på 1,5 cm. RTK+ systemet udligner mistet modtagelse eller signalafbrydelser i op til 20 minutter med xFill, og holder maskinen i sporet, selv under signalafbrydelse.

Med det ekstra Case IH AFS Connect™ telematiksystem kan din Puma CVXDrive lokaliseres i realtid fra kontoret hjemme på gården. En analyse af ydelsesdata kan hjælpe dig med at optimere logistik og effektivitet koblet med lavere brændstofforbrug.

FORDELE

- Du kan vælge mellem forskellige niveauer af signalnøjagtighed
- Modtagere benytter både GPS- og GLONASS-signaler
- Attraktiv RTX signal-løsning
- Som ekstraudstyr kan der fås Case IH AFS RTK+ signal med et præcisionsniveau tæt på 1,5cm
- Integreret automatisk AccuGuide styring
- xFill kompenserer for udfald på RTK+ signalet i op til 20 minutter
- AFS Connect telematik giver dig maskinsporing og ydelsesdata



Automatisk styring med AFS AccuGuide



xFill bevarer forbindelsen ved RTK+ signaltab i op til 20 minutter



AFS CONNECT

Styr din bedrift, din flåde og dine data via fjernadgang



Med AFS Connect kan du via fjernadgang overvåge og styre din bedrift, din flåde og dine data, og du kan optimere ydelse, produktivitet og fleksibilitet. Få vist dine maskiner effektivt med lille eller ingen ventetid. Med alle informationer ved hånden kan du effektivt styre bedriften, overalt og til enhver tid!

BRUGERVENLIGT INTERFACE

- Nyt, intuitivt og ændret interface, hvor du har alle informationer til rådighed
- En ergonomisk platform opdelt i 3 områder: flåde, bedrift og data

TIDSBESPARENDE STYRING

- Visning af data fra flere maskiner i en mark
- Styr dit arbejde og overfør data fra dit kontor til maskinerne og omvendt

MAKSIMAL PRODUKTIVITETSFORØGENDE BESLUTNINGSTAGNING

- Besked om og visning af kritiske driftsparametre
- Forbind med dit foretrukne markstyringsprogram og del sikkert via oversættelsesprogram (API)

Se alt, overalt

FÅ OPDATERINGER OM DEN DAGLIGE DRIFT

- Se, del og administrer data, mens du er på farten, i realtid og fra enhver enhed
- Se maskinernes opdaterede telematikdata og fejlko-der med fjernadgang

DEN ULTIMATIVE LØSNING, NÅR DU ER UNDERVEJS.

- Med live-maskinkort kan du finde maskinernes placering og få kørselsvejledning
- Del maskininfo, placering og kørselsvejledning med forskellige apps (f.eks. WhatsApp) på din telefon



DET HELT NYE STED MED CASE IH PRODUKTBISTAND

MYCASEIH er en ny gratis cloud-baseret platform, hvor du på et enkelt sted kan logge ind og få adgang til alt vedrørende dine Case IH landbrugsmaskiner. Få et overblik over alle dine maskiner og redskaber, administrer dine brugere og få adgang til et afsnit med bistand og viden i form af betjeningsvejledninger, hjælpedokumenter, reservedelskataloger med mere. Platformen er tilgængelig på alle enheder: smartphone (Apple og Android), tablet og desktop.

BESØG OS PÅ MY.CASEIH.COM



My CASE IH
AGRICULTURE



BEDRIFTSSTYRING

FÅ MERE FRA HÅNDEN HVER DAG

Optimer din tid gennem nem organisering af dine mark- og udbringningsdata samt agronomiske data

VIRKSOMHEDSSTYRING

Styring af dine marker og dine data kan være tidskrævende. AFS Connect optimerer din tid gennem nem organisering af dine mark- og udbringningsdata samt agronomiske data. Du har en stor mængde information ved hånden, og du kan forbedre din bedrifts indtjening.

- **Datavisualisering:** Få adgang til agronomiske data tæt på realtid vedrørende såning, udbringning og udbytte. Indeholdt: information om topografi, vejr, udstyr eller doseringsdata.
- **Rapportering:** Indsaml alle vigtige driftsinformationer på farten eller direkte fra dine maskiner. Planlæg forestående arbejde, styr logistikken, del data med dine pålidelige samarbejdspartnere og træf vidensbaserede beslutninger
- **Anvendelighed:** Det har aldrig været lettere at holde styr på alt, der foregår på din bedrift. Uanset om du er undervejs, i marken eller på kontoret, holder det intuitive interface dig orienteret.



FLÅDESTYRING

SPOR, OVERVÅG OG STYR HELE DIN FLÅDE

Du kan effektivt spore dine maskiners placering og få vist maskinparametre i realtid

PRODUKTIVITETSSTYRING

Når alle dine maskiner kører effektivt med ingen eller få driftsstop, får du ro på, fordi du ved, at du arbejder mere hensigtsmæssigt og gør alt, hvad du kan, for at få det maksimale ud af hver vækstsæson.

- **Flådeoverblik:** Få adgang til vigtige informationer med detaljerede præstationsværdier for hver maskine sorteret efter maskintype. Med kortoverblikket kan du få vist tilsluttede maskiner og mere effektivt styre arbejdet i marken og koordinere flåden.
- **Side med maskindetaljer:** Få adgang til nyligt udført arbejde med maskinerne og få en 7-dages rapport med maskinstatus vist med driftstimer og brændstofforbrug.
- **Fejlhistorik og beskeder:** Få vist og filtrer fejl, som føreren får vist på skærmen i kabinen. Konfigurer og definer beskeder, eksempelvis om køretøjshastighed, olietemperatur, motorbelastning eller brændstofniveau, og modtag dem via nettet eller som sms-beskeder.



DATASTYRING

TILSLUTNING OG DELING AF DATA

Del dine bedriftsdata sikkert med pålidelige samarbejdspartnere til enhver tid og overalt

STYRING AF DATAUDVEKSLING

Styr, del og flyt data problemfrit – og få fuld kontrol i samarbejde med dine foretrukne pålidelige samarbejdspartnere.

- **Sikker deling af data:** Del data sikkert med pålidelige samarbejdspartnere, og hold fuldstændig styr på, hvem der har adgang til de forskellige data.
- **Tredjepart:** Overfør data trådløst mellem AFS Connect og kendt tredjepart (AgDNA, Cropio, Farmers Edge™, Trimble® Ag Software, Climate Field View...) for at få det maksimale ud af agronomiske data, som kan understøtte den daglige beslutningstagning

Løsninger til flåder med flere mærker: Case IH kunder får fordel af omfattende muligheder for at dele data takket være to nye partnerskaber:

- DataConnect er et nyt cloud-to-cloud interface, i et samarbejde mellem CLAAS, 365FarmNet, John Deere og New Holland. Ejere af flåder med flere mærker kan se frem til lettere dataudveksling og -styring uden problemer med kompatibiliteten.



MACHINE OF THE YEAR
© 2020 traction

- Med Agrirouter, en universal hub til dataoverførsel (inklusive mange andre traktor- og redskabsproducenter AGCO, SDF, Krone, Pöttinger, Lemken, Kuhn osv., der findes en liste på <https://my-agrirouter.com/en/agrirouter/brands/>) sikres kompatibiliteten mellem systemer til styring af traktor- og redskabsdata.

AUTOMATISEREDE DRIFTSSEKVENSER ØGER PRODUKTIVITETEN

Der kan arbejdes produktivt, præcist og komfortabelt med foragerautomatikken, AccuTurn Pro, og integreret ISOBUS-kompatibilitet

Monitoren, der er integreret i førersædets armlæn, giver føreren fuld kontrol over alle traktorens automatiske funktioner og tilslutter bakkameraet.

HMC II

Alle Puma CVXDrive og Multicontroller modeller har foragerautomatikken HMC II, der er beregnet til at hjælpe føreren under vendinger på forageren. Hver enkelt trin kan programmeres enten baseret på tid eller på tilbagelagt afstand. Derudover kan der indstilles bestemte udlødere for forskellige andre automatiske funktioner, som f.eks. reduktion af motorens omdrejningstal, når redskabet er hævet. En sekvens på forageren kan optages, mens man kører, eller programmeres, mens man holder stille. Sekvensen kan afspilles manuelt eller automatisk via Multicontrolleren, ICP betjeningspanelet i armlænet eller AFS Pro 700 monitoren.



ISOBUS III MED ULTIMATIV EFFEKTIVITET

Ud over ISOBUS I og II standarderne, som foreslår redskabsindstillinger via AFS Pro 700 monitoren (klasse I) og styrer redskaber (klasse II), er der på Puma CVXDrive også mulighed for ISOBUS klasse III. Med ISOBUS III styrer redskabet automatisk dele af Puma CVXDrive. Traktoren justerer automatisk den fremadgående hastighed, styringen (ekstraudstyr), liftens position og PTO-hastighed, ligesom fjernventilerne styres afhængigt af redskabet. Resultatet er perfekt samarbejde mellem redskab og traktor samt høj effektivitet.

ISOBUS-funktioner kan konfigureres på eksisterende styreenheder såsom Multicontrolleren, joysticket og betjeningsgreb.

AUTOMATISERET VENDING

Vores helt nye AFS AccuTurn Pro teknologi kombinerer foragerautomatik med styring på forageren. Venderadius, hastighed og redskabsstyring, når der vendes på forageren, automatiseres og optimeres, hvilket giver højere effektivitet og mere komfort.

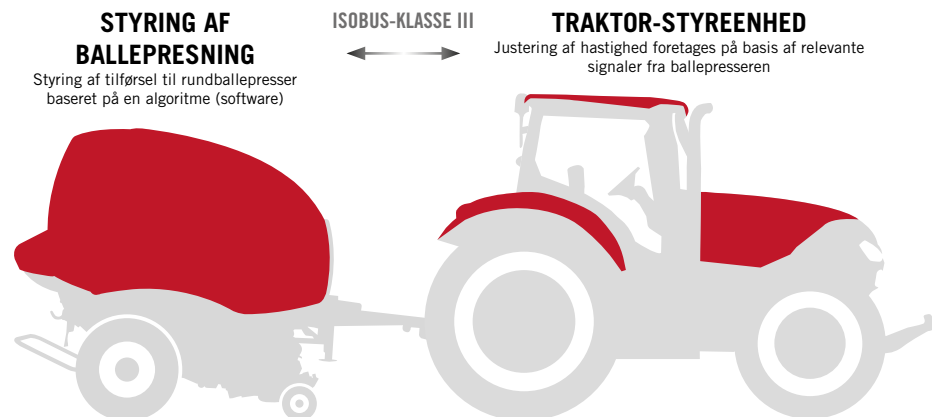





165



KONCENTRER DIG OM DIT LANDBRUG

Så klarer vi resten

Hos Case IH er vi forpligtet på at være på kundens side, hver gang han eller hun har et spørgsmål. Vores intensive eftersalgs-support indeholder en omfattende servicepakke samt en serviceordning, hvor alle spørgsmål besvares. Et stærkt lokalt netværk gør det muligt for os at være tæt på dig, når du har brug for os. Vores tjenester omfatter teknisk bistand, finansiering, AFS, kontrol af service samt bestilling og levering af de rigtige reservedele. Sådan skal moderne service være.





VI HAR ALTID FOKUS PÅ DRIFTSTID

Ligesom dig

DAG-TIL-DAG SERVICE HAR ALDRIG VÆRET NEMMERE

Vi ved, at tiden er afgørende i denne branche, og jo mindre tid du er nødt til at bruge på vedligeholdelse, desto bedre. Daglig vedligeholdelse af Puma traktorer er ligetil, nemt og hurtigt, for at reducere omkostninger og maskinens stilstandstid.

750-TIMERS INTERVALLER FOR OLIESKIFT

Branchens længste intervaller mellem olieskift holder din maskine længere tid i marken.

VEDLIGEHOLDESESFRIT EFTERBEHANDLINGSSYSTEM

Eksklusiv patenteret HI-eSCR2 teknologi kræver ingen motor-regenerering, ingen yderligere emissionskomponenter, hvilket reducerer vedligeholdelse og dyr stilstandstid til et minimum.

NEM ADGANG TIL BRÆNDSTOFFILTERET

Filteret sidder nederst i højre side af motorrummet, med bedre adgang og nemmere vedligeholdelse.

STOR BRÆNDSTOF- OG ADBLUE-TANK

En stor brændstoftank med op til 330 liter sikrer lange arbejdsdage uden genoptankning.

SERVICETEAM

Koncentrer dig om dit landbrug. Så klarer vi resten

Case IH **SERVICETEAM**, et stærkt landsdækkende forhandlernetværk, branchens førende supportværktøjer fra Case IH, moderne undervisningsmetoder, branchens bedste reservedels- og logistikservice: Derved får Case IHs kunder en fremragende altomfattende kundeservice, så kunderne kan koncentrere sig om arbejdet i marken!

GENUINEPARTS

VI SØRGER FOR, AT DINE MASKINER FUNGERER.

Din lokale Case IH-forhandler og teknikerne i vores særlige call center for reservedele, der er åbent 24/7, er sammen med deres kolleger inden for logistik alle en del af Case IH ServiceTeam-netværket. De er blevet uddannet til at give dig ekspertrådgivning og til at løse problemer med henblik på at sikre, at de rigtige, originale Case IH-dele altid findes og afsendes med det samme, så du modtager dem senest næste dag, således at din maskine altid er i topform.

MAXSERVICE

DØGNET RUNDT. LANDET RUNDT.

Når du arbejder hele døgnet rundt, sørger MaxService for, at du aldrig er alene. Det er en særlig hjælpelinje, der sætter dig i forbindelse med Case IHs serviceteam 24/7. Teknikere hos din lokale forhandler står klar til at hjælpe dig med teknisk vejledning, softwareløsninger og bestilling af originale reservedele. I højsæsonen kan vi holde din bedrift i gang med assistance ved nedbrud.

SAFEGUARD WARRANTY

SAFEGUARD TRE ÅRS UDVIDET REKLAMATIONSRET

Suveræn tre års udvidet reklamationsret: Vores ekstremt høje kvalitetsstandarder og fortsatte forbedringer af vores produkter har gjort det muligt for os at kunne yde 3 års udvidet reklamationsret. Reklamationsretten dækker alle nødvendige reparationer i år 2 og 3 som et supplement til basis reklamationsretten. Arbejds løn og Case IH originale reservedele er omfattet af hver garantireparation uden uventede omkostninger for dig. Kontakt din lokale Case IH forhandler og hør om gældende vilkår og betingelser!



EN OPTIMAL FINANSIERINGSLØSNING TIL ENHVER INVESTERING.

CNH Industrial Capital er Case IHs finansieringsselskab. Vores medarbejdere er kyndige finansieringseksperter med mange års erfaring inden for landbruget. Vi har ikke blot kendskab til Case IHs produkter og markedet, men forstår også dine individuelle behov. Derfor er vi altid i stand til at tilbyde dig en finansieringsløsning til dine nye investeringer, som er skræddersyet specifikt til dine forretningsmæssige behov. Vores vigtigste mål er at maksimere udbyttet af dine investeringer!





BÆREDYGTIGHED

Det er en del af alt, hvad vi foretager os

Case IH er en del af CNH Industrial, en af verdens største virksomheder inden for kapitalgoder. Virksomheden fokuserer kraftigt på sit miljømæssige ansvar, og den har ni gange været førende på Dow Jones Sustainability Index.

I CNH INDUSTRIAL-GRUPPEN:

- 91 % af affaldet genindvindes
- 27,5 % af det anvendte vand genbruges
- 56 % af den anvendte elektricitet kommer fra vedvarende energikilder.

Det er en stort ansvar at være førende inden for kapitalgoder, og det betyder, at vi må stå til ansvar for enhver global aktivitet, vi udfører. Vores ansvar holder ikke op ved fabrikkens port, og vi har anstrengt os for at være proaktive, hvad angår de bredere, globale emner i forbindelse med bæredygtighed. I løbet af årene har vores arbejde inden for forskning og udvikling fokuseret på at sikre, at vores produkter fortsat opnår stadigt bedre standarder med hensyn til sikkerhed og miljø. Vores strategi er ikke at begrænse kunderne til et valg mellem lave driftsomkostninger og økologisk effektivitet, men derimod at tilbyde produkter, der giver begge dele.

Ved at levere innovative produkter og løsninger, der anvender miljøansvarlige arbejdsmetoder, har Case IH gjort sit for at håndtere globale emner som f.eks. klimaændringer. Dagens virksomheder står over for komplekse og indbyrdes forbundne udfordringer, der kræver en indgangsvinkel til bæredygtighed, som hele tiden udvikler sig. Det scenarie mener Case IH er en vigtig drivkraft, når det drejer sig om at skabe langvarig værdi for alle involverede, og det er et vigtigt mål for virksomheden.

Hos Case IH fokuserer vores ingeniører på at producere maskiner, der ikke kun arbejder på jorden, men også med den.

BÆREDYGTIGHEDEN DRIVES FREM AF FØLGENDE EMNER:

- Behovet for at brødføde en stadigt stigende befolkning
- Betydningen af at beskytte jorden for kommende generationer
- Flere løsninger inden for bæredygtigt landbrug
- Øget opmærksomhed fra offentligheden
- Fremme af befolkningens engagement



REDUKTION AF FORBRUGET AF RESSOURCER
VED AT GÅ FRA FOSSILE BRÆNDSTOFFER TIL
ET SYSTEM MED VEDVARENDE ENERGI



FORØGELSE AF PRODUKTIVITETEN I LANDBRUGET FOR **AT FORBEDRE**
FØDEVARETILGÆNGELIGHEDEN



REDUKTION AF **PÅVIRKNINGEN AF MILJØET**
OG OPTIMERING AF **ENERGIFORBRUGET** I ALLE
VIRKSOMHEDENS PROCESSER



BEDRE MULIGHEDER FOR AT UDVEKSLER **IDEER**
OG **GOD PRAKSIS** MED ALLE **INVOLVEREDE**



MODELLER	PUMA 140	PUMA 150	PUMA 165	PUMA 150 MULTICONTROLLER	PUMA 165 MULTICONTROLLER
MOTOR					
Antal cylindre / slagvolumen [cm ³]	6 / 6.700				
Type / Emissionsniveau	Common Rail dieselmotor, turbolader og HI-eSCR2 system til efterbehandling af udstødningsgas / Stage IV				
Maksimal effekt ECE R120 ¹⁾ Effektstyring ²⁾ (kW/hk)	129 / 175	140 / 190	154 / 209	140 / 190	154 / 209
Maksimal effekt ECE R120 ¹⁾ (kW/hk)	114 / 155	121 / 165	132 / 180	121 / 165	132 / 180
... ved motoromdrejningstal (o/min.)	1.800				
Nominel effekt ECE R120 ¹⁾ Effektstyring ²⁾ (kW/hk)	129 / 175	140 / 190	154 / 209	140 / 190	154 / 209
Nominel effekt ECE R120 ¹⁾ (kW/hk)	103 / 140	110 / 150	121 / 165	110 / 150	121 / 165
... ved motoromdrejningstal (o/min.)	2.200				
Maksimalt moment effektstyring ²⁾ (Nm ved 1.500 o/min)	750	805	875	805	875
Maksimalt moment (Nm ved 1.500 o/min)	655	700	770	700	770
Momentstigning standard / Effektstyring ²⁾ [%]	47 / 47	46 / 44	46 / 44	46 / 44	46 / 44
Brændstoftank kapacitet diesel / carbamid [liter]	330 / 48				
TRANSMISSION					
ActiveDrive 6 - 18x6 semi powershift / PowerDrive - 18x6 fuld powershift 40 km/t	● / -		○ / ●		
ActiveDrive 6 - 19x6 semi powershift / PowerDrive - 19x6 fuld powershift 40 km/t ECO ved reduceret omdrejningstal	○ / -		○ / ○		
ActiveDrive 6 - 19x6 semi powershift / PowerDrive - 19x6 fuld powershift 40 km/t	○ / -		○ / ○		
Powershuttle	●				
Krybe gear	○				
Bagaksel differentialespærre type	Vådlamelplade med styresystem				
Driftsbremse	Hydraulisk aktiveret vådlamelbremse, selvjusterende				
PTO					
Type	Udskiftelig med progressiv elektrohydraulisk aktivering, Automatisk styring af PTO (ekstra)				
Hastigheder standard (ekstra)	540 / 540E / 1000 (540E / 1000 / 1000E) begge med kørselsafhængig PTO som ekstraudstyr				
... ved motoromdrejningstal standard (ekstra) [o/min]	1.969 / 1.546 / 1.893 (1.592 / 1.893 / 1.621)				
Akseltype standard (ekstraudstyr)	1 3/8" 21 noter (1 3/8" 6 noter eller 1 3/4" 20 noter)				
FRONT-PTO OG FRONTLIFT					
Front-PTO-hastighed 1000 ved motor o/min	1.895				
Frontlift maks. løftekapacitet [kg]	3.568				
4WD OG STYRETØJ (DRIVLINJE)					
Type	Elektrohydraulisk med styresystem, differentialespærre som standard				
Forakselaffjedring	○				
Min. venderadius ³⁾ sporvidde 1.829 mm [m]	5,45				
HYDRAULIKSYSTEM					
Systemtype	Variabel fortrængning, tryk-/flowkompenserende pumpe				
Pumpens maks. flowhastighed, standard (ekstraudstyr) / systemtryk	110 l/min (-) / 210 bar		110 l/min (150 l/min) / 210 bar		
Type styring	Elektronisk liftstyring (EHC) med støddæmpning				
Maks. løftekapacitet [kg]	8.257				
OECD-løftekapacitet i hele området ved 610 mm [kg]	6.616				
Maks. antal fjernventiler bagpå	4 mekaniske		4 mekaniske eller 5 elektriske		
Maks. antal midtermonterede fjernventiler med elektrisk joystick	3 elektriske				
Timerstyring fjernventil	-			1 - 60 sekunder på alle modeller	
Kategori type	Kat II-III				
Slipkontrol	○				
STANDARDDEK 4)					
For / bag	540/65 R28 / 650/65 R38				

MODELLER	PUMA 140	PUMA 150	PUMA 165	PUMA 150 MULTICONTROLLER	PUMA 165 MULTICONTROLLER
VÆGT / MÅL 3)					
Omtrentlig forsendelsesvægt standard / affjedret foraksel [kg]			6.480 / 6.782		
Tilladt totalvægt [kg]	10.500				
A: Maks. længde med forreste og bageste liftarme nede standard / affjedret foraksel [mm]	5.240 / 5.316				
B: Samlet højde lavt tag / standardkabine [mm]	2.914 / 3.026		- / 3.026		
C: Min. bredde hen over bagskærmene (smal/bred skærm) [mm]	2.060 / 2.476				
D: Akselafstand standard / affjedret foraksel [mm]	2.734 / 2.789				
E: Højde midt på bagaksel, højeste punkt lavt tag / standardkabine [mm]	2.098 / 2.210		- / 2.210		
S: Sporvidde for / bag [mm]	1.325-2.285 / 1.430-2.230				



MODELLER	PUMA 150 CVXDRIVE	PUMA 165 CVXDRIVE	PUMA 175 CVXDRIVE
VÆGT / MÅL ³⁾			
Omtrentlig forsendelsesvægt standard / affjedret foraksel [kg]		6.480 / 6.782	
Tilladt totalvægt [kg]		11.500	
A: Maks. længde med forreste og bageste liftarme nede standard / affjedret foraksel [mm]		5.240 / 5.316	
B: Samlet højde standardkabine [mm]		3.026	
C: Min. bredde hen over bagskærmene (smal/bred skærm) [mm]		2.060 / 2.476	
D: Akselafstand standard / affjedret foraksel [mm]		2.734 / 2.789	
E: Højde midt på bagaksel, højeste punkt standardkabine [mm]		2.210	
S: Sporvidde for / bag [mm]		1.325-2.285 / 1.430-2.230	

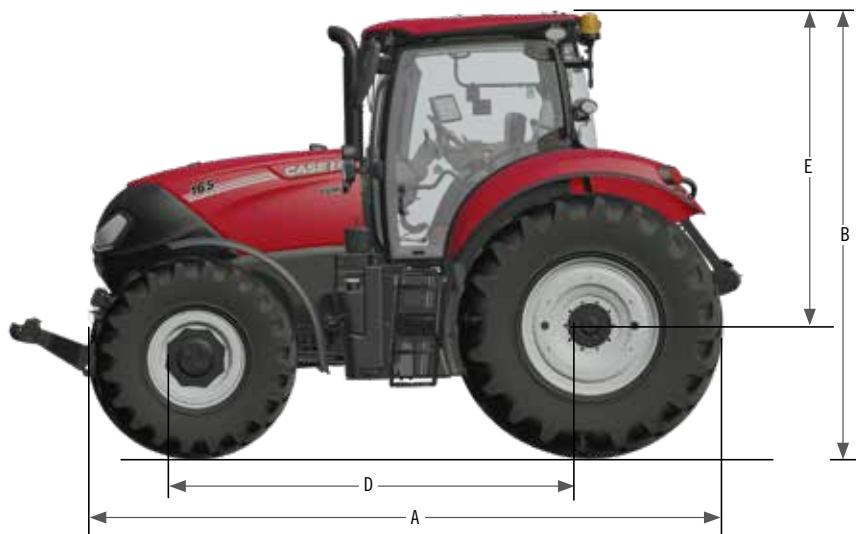

● Standardudstyr ○ Ekstraudstyr ■ Fås ikke

¹⁾ ECE R120 i henhold til ISO 14396 og 97 / 68 / EC

²⁾ Effektstyring kan kun anvendes ved arbejde med hydraulikken, med PTO under kørsel og til transportopgaver

³⁾ Med standard dæk ⁴⁾ Andre dæk på forespørgsel

MODELLER	PUMA 150 CVXDRIVE	PUMA 165 CVXDRIVE	PUMA 175 CVXDRIVE
MOTOR			
Antal cylindre / slagvolumen [cm ³]	6 / 6.700		
Type / Emissionsniveau	Common Rail-dieselmotor, turbolader og Hi-eSCR2-system til efterbehandling af udstødningsgas / Stage IV		
Maksimal effekt ECE R120 ¹⁾ Effektstyring ²⁾ (kW/hk)	140 / 190	154 / 209	165 / 224
Maksimal effekt ECE R120 ¹⁾ (kW/hk)	121 / 165	132 / 180	147 / 200
... ved motoromdrejningstal (o/min.)	1.800		
Nominal effekt ECE R120 ¹⁾ Effektstyring ²⁾ (kW/hk)	129 / 175	140 / 190	151 / 205
Nominal effekt ECE R120 ¹⁾ (kW/hk)	110 / 150	121 / 165	132 / 180
... ved motoromdrejningstal (o/min.)	2.200		
Maksimalt moment effektstyring ²⁾ (Nm ved 1.500 o/min)	805	875	940
Maksimalt moment (Nm ved 1.500 o/min)	700	770	840
Momentstigning standard / Effektstyring ²⁾ [%]	46 / 44	46 / 44	46 / 44
Brændstoftank kapacitet diesel / carbamid [liter]	330 / 48		
TRANSMISSION			
CVXDrive trinløs transmission 40 km/t eller 40 km/t ECO	●		
Powershuttle	●		
Bagaksel differentialespærre type	Vådramelplade med styresystem		
Driftsbremse	Hydraulisk aktiveret vådramelbremse, selvjusterende		
PTO			
Type	Udskiftelig med progressiv elektrohydraulisk aktivering. Automatisk styring af PTO (ekstra)		
Hastigheder standard (ekstra)	540 / 540E / 1000 (540E / 1000 / 1000E) begge med kørselsafhængig PTO som ekstraudstyr		
... ved motoromdrejningstal standard (ekstra) [o/min]	1.969 / 1.546 / 1.893 (1.592 / 1.893 / 1.621)		
Akseltype standard (ekstraudstyr)	1 3/8" 21 noter (1 3/8" 6 noter eller 1 3/4" 20 noter)		
FRONT-PTO OG FRONTLIFT			
Front-PTO-hastighed 1000 ved motor o/min	1.895		
Frontlift maks. løftekapacitet [kg]	3.568		
4WD OG STYREØJ (DRIVLINJE)			
Type	Elektrohydraulisk med styresystem, differentialespærre som standard		
Forakselaffjedring	●		
Min. venderadius ³⁾ sporvidde 1.829 mm [m]	5,45		
HYDRAULIKSYSTEM			
Systemtype	Variabel fortrængning, tryk-/flowkompenierende pumpe		
Pumpens maks. flowhastighed, standard (ekstraudstyr) / systemtryk	140l/min (160l/min) / 210 bar		
Type styring	Elektronisk liftstyring (EHC) med støddæmpning		
Maks. løftekapacitet [kg]	8.257		
OECD-løftekapacitet i hele området ved 610 mm [kg]	6.616		
Maks. antal fjernventiler bagpå	4 mekaniske eller 5 elektriske		
Maks. antal midtermonterede fjernventiler med elektrisk joystick	3 elektriske		
Timerstyring fjernventil	1 – 60 sekunder på alle modeller		
Kategoritype	Kat II-III		
Slipkontrol	○		
STANDARDDEK ⁴⁾			
For	540/65 R28		
Bag	650/65 R38		

CASE IH PUMA brochure – 08/2021
ISO-nummer 21C0024DKO
Printed in AUSTRIA

WWW.CASEIH.COM

Frikaldsnummer: 00 800 22 73 44 00

 Sikkerhed skader aldrig! Læs altid instruktionsbogen, inden du arbejder med udstyret. Kontrollér udstyret, før du bruger det, og sørg for, at det fungerer korrekt. Følg sikkerhedsskiltene, og benyt alle sikkerhedsfunktionerne. Denne brochure er blevet udgivet til distribution i hele verden. Standard- og ekstraudstyret samt de enkelte modellers tilgængelighed kan variere fra land til land. Case IH forbeholder sig ret til at foretage ændringer af design og teknisk udstyr til enhver tid uden forudgående varsel, uden at dette medfører nogen form for forpligtelse til at foretage sådanne ændringer på allerede solgte enheder. Selv om vi bestræber os på at sikre, at specifikationer, beskrivelser og illustrationer i denne brochure er korrekte på trykningstidspunktet, kan disse blive ændret uden forudgående varsel. Illustrationer kan vise ekstraudstyr, eller de viser måske ikke alt standardudstyr. Case IH anbefaler **AKCELA** smøremidler.

CASE IH
AGRICULTURE
FOR THOSE WHO DEMAND MORE