



**CASE**  
CONSTRUCTION

# ВИБРАЦИОННЫЙ ГРУНТОВЫЙ КАТОК



1110EX-D | 1110EX-PD



# СЕРИЯ EX ГРУНТОВЫЙ КАТОК



## ВЫСОКАЯ ЭФФЕКТИВНОСТЬ

### Двигатель стандарта Tier III

Каток 1110EX-D оснащается новым мощным 4-цилиндровым двигателем стандарта Tier III с жидкостным охлаждением, который развивает на **22% больше крутящего момента**. Турбомотор отличается превосходной надежностью: более 3 млн машин CASE по всему миру работают с таким турбомотором.

В конструкцию двигателя входят система промежуточного охлаждения воздуха и внутренняя система EGR, которые способствуют повышению эффективности и топливной экономичности.

Центробежный фильтр предварительной очистки и жидкостная система охлаждения гарантируют качественное охлаждение двигателя и один из самых низких расходов топлива в классе.

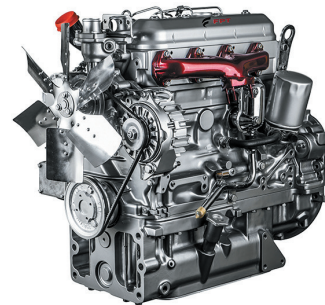

## ПРЕВОСХОДНАЯ НАДЕЖНОСТЬ

### Для производительности и долговечности

Проверенная технология уплотнения: высокие стандарты качества и более **20 лет лидерства на рынке Индии**.

- **Центральные шарнирные соединения с 4 пальцами: усиленная конструкция**, рассчитанная на самые тяжелые условия эксплуатации.
- **Центробежный фильтр предварительной очистки**: установлен в верхней части моторного отсека, обеспечивает подачу чистого воздуха в двигатель для **оптимального сгорания топлива**.
- **Амортизаторы**: снижение вибрации, передаваемой от вальца на компоненты машины, для **увеличения срока службы**.



## ПЕРВОКЛАССНАЯ ПРОИЗВОДИТЕЛЬНОСТЬ

### Подходит для различных областей применения

Вибрационный грунтовый каток 1110EX доступен в двух конфигурациях для применения в различных областях.

- 1110EX-D с **гладким вальцом** для уплотнения несвязных грунтов.
- 1110EX-PD с **кулачковым бандажом** для уплотнения связных грунтов, в основном для работ на суглинке и глине.



В состав системы привода вальца входит дополнительный высокомоментный гидромотор, установленный на раме переднего вальца. Он обеспечивает превосходную способность машины преодолевать уклоны (36% в непрерывном режиме и 40% в прерывистом), а также гарантирует оптимальное тяговое усилие.



## МНОГОФУНКЦИОНАЛЬНОСТЬ

### Готов к любым задачам

Аксиально-поршневой насос двустороннего действия с переменной производительностью и электрическим управлением обеспечивает два уровня вибрации для эффективного уплотнения грунтов разных типов.

- Отличная маневренность: угол перекоса вальца  $\pm 15^\circ$ , угол поворота  $37^\circ$  обеспечивает малый радиус поворота.
- Малое усилие на рулевом колесе облегчает работу оператора.
- Идеальное соответствие частоты и амплитуды вибрации типу грунта для оптимальной производительности.
- Компактные размеры для удобства транспортировки.

# СЕРИЯ EX ГРУНТОВЫЙ КАТОК



## КОМФОРТНОЕ И БЕЗОПАСНОЕ РАБОЧЕЕ МЕСТО ОПЕРАТОРА

### Удобный вход в кабину и превосходная обзорность

- Сиденье с поворотом на 90° по часовой стрелке обеспечивает хороший обзор задних колес и переднего вальца при каждом проходе.
- Удобный и безопасный доступ к рабочему месту оператора благодаря широким ступеням и прочным поручням.
- Закрытая кабина с конструкцией ROPS/FOPS и системой отопления, вентиляции и кондиционирования для комфорта и безопасности оператора.
- Сокращение передачи вибраций за счет использования в конструкции рабочего места прорезиненных амортизаторов.
- 2 передние фары + 2 дополнительные фары и 2 задние рабочие фары в стандартной комплектации для улучшения обзорности.



## ПРОСТОЕ И БЕЗОПАСНОЕ ТЕХНИЧЕСКОЕ ОБСЛУЖИВАНИЕ

### Сокращение простоев и эксплуатационных затрат

- Удобный доступ к аккумуляторной батарее и всем основным обслуживаемым узлам с уровня земли благодаря **цельному и откидываемому капоту двигателя**.
- Облегченный доступ к компонентам гидравлической системы за счет оптимизированного расположения двигателя.



# КЛЮЧЕВЫЕ ПРЕИМУЩЕСТВА СДЕЛАЙТЕ ВЫБОР В ПОЛЬЗУ 1110EX



## ПЕРВОКЛАССНАЯ ПРОИЗВОДИТЕЛЬНОСТЬ

- Идеальное соответствие частоты и амплитуды вибрации.
- Поперечина является несущим элементом, за счет этого увеличена масса передней части катка и конструкция обладает большей прочностью.
- Толщина обечайки вальца 32 мм гарантирует превосходную стойкость к повреждениям и обеспечивает равномерное уплотнение.



## ПРЕВОСХОДНАЯ НАДЕЖНОСТЬ

- Центробежный фильтр предварительной очистки входит в стандартное оснащение.
- Усиленная опорная рама вальца.
- Качественная сборка и комплектующие от производителя с мировым именем.



## КОМФОРТНОЕ И БЕЗОПАСНОЕ РАБОЧЕЕ МЕСТО ОПЕРАТОРА

- Удобный и безопасный доступ в кабину.
- Сиденье с поворотом на 90° по часовой стрелке.
- Закрытая кабина с конструкцией ROPS/FOPS и системой отопления, вентиляции и кондиционирования для комфортной и безопасной работы оператора.

Центробежная сила создается внутренним эксцентриковым валом и вращающимся грузом: в зависимости от направления вращения груза он находится или в одной фазе с эксцентриковым валом (для максимальной центробежной силы), или в противофазе (для минимальной центробежной силы).







## ВЫСОКАЯ ЭФФЕКТИВНОСТЬ

- Двигатель с турбонаддувом.
- Система промежуточного охлаждения наддувочного воздуха.
- Увеличенная производительность.
- Сниженный расход топлива.



## ПРОСТОЕ И БЕЗОПАСНОЕ ТЕХНИЧЕСКОЕ ОБСЛУЖИВАНИЕ

Ежедневное и плановое техническое обслуживание легко выполнять с уровня земли благодаря цельному откидному капоту.

Сокращение простоев и эксплуатационных затрат приводит к увеличению производительности и прибыльности.



# СЕРИЯ EX ГРУНТОВЫЙ КАТОК

## ДВИГАТЕЛЬ

Марка \_\_\_\_\_ FPT  
 Модель \_\_\_\_\_ S8000 — TIER III  
 Тип \_\_\_\_\_ С турбонаддувом и промежуточным охлаждением  
 Кол-во цилиндров \_\_\_\_\_ 4  
 Диаметр цилиндра / ход поршня \_\_\_\_\_ 104 x 115 мм  
 Рабочий объем \_\_\_\_\_ 3,9 л  
 Впрыск топлива \_\_\_\_\_ Непосредственный  
 Топливо \_\_\_\_\_ Для высокооборотных дизельных двигателей  
 Впуск воздуха \_\_\_\_\_ Турбонаддув с внутренней системой EGR  
 Топливный фильтр \_\_\_\_\_ Сменный, сухого типа с двойным элементом, объединенный с центробежным фильтром предварительной очистки  
 Охлаждение \_\_\_\_\_ Жидкостное  
 Частота вращения двигателя (без нагрузки)  
 – Низкая: \_\_\_\_\_ (950 ± 50) об/мин  
 – Высокая: \_\_\_\_\_ (2150 ± 25) об/мин  
 Макс. мощность (ISO 14396) \_\_\_\_\_ 82 кВт / 112 л. с.  
 (110 брит. л. с.) при 2300 об/мин  
 Макс. крутящий момент (ISO 14396) \_\_\_\_\_ 430 Н·м при 1400 об/мин

## СИСТЕМА ВИБРАЦИИ

Тип \_\_\_\_\_ Аксиально-поршневой насос двустороннего действия с переменной производительностью и ручным управлением  
 Привод насоса системы вибрации \_\_\_\_\_ Механический  
 Передаточное отношение между двигателем и насосом \_\_\_\_\_ Прямой привод 1 : 1  
 Гидромотор системы вибрации \_\_\_\_\_ Гидромотор с постоянной производительностью, установленный на вальце

## РУЛЕВОЕ УПРАВЛЕНИЕ

Система рулевого управления \_\_\_\_\_ Шарнирное сочленение, гидравлический усилитель  
 Угол поворота \_\_\_\_\_ 37° в обе стороны (74° между крайними положениями)  
 Радиус поворота (внутренний радиус) \_\_\_\_\_ 3,42 м  
 Угол перекоса вальца \_\_\_\_\_ 15°  
 Размер шин \_\_\_\_\_ 23.1/26

## ЭЛЕКТРИЧЕСКАЯ СИСТЕМА

Выходной ток генератора \_\_\_\_\_ 105 А  
 Аккумуляторная батарея \_\_\_\_\_ 12 В / 130 А·ч

## ЗАПРАВочНЫЕ ЕМКОСТИ

Топливный бак \_\_\_\_\_ 235 л  
 Гидравлический бак \_\_\_\_\_ 70 л  
 Картер двигателя \_\_\_\_\_ 9,1 л  
 Охлаждающая жидкость двигателя \_\_\_\_\_ 15 л

## ХОДОВОЙ ПРИВОД

Тип \_\_\_\_\_ Бесступенчатый гидростатический привод с насосом переменной производительности  
 Насос привода \_\_\_\_\_ Механический  
 Передаточное отношение между двигателем и насосом \_\_\_\_\_ Прямой привод 1 : 1  
 Тип \_\_\_\_\_ Аксиально-поршневой насос двустороннего действия с переменной производительностью и ручным управлением  
 Рабочий объем \_\_\_\_\_ 78 см³/об  
 Расход при 2200 об/мин \_\_\_\_\_ 171 л/мин  
 Давление наддува \_\_\_\_\_ 22 бар при 1800 об/мин

### Гидромоторы хода

Тип \_\_\_\_\_ Высокоскоростной низкомоментный аксиально-поршневой гидромотор с наклонным блоком цилиндров и переменной производительностью, подсоединенный к задней оси  
 Привод вальца \_\_\_\_\_ Радиально-поршневой гидромотор с постоянной производительностью, установленный на вальце  
 Фильтр гидравлического масла \_\_\_\_\_ Сменный  
 Мост \_\_\_\_\_ Усиленная конструкция со встроенным механизмом стояночного тормоза, встроенным дифференциалом и ступицами колес с внешними планетарными редукторами  
 Стояночный тормоз \_\_\_\_\_ С пружинным включением и гидравлическим выключением

### Скорость машины

– Рабочая скорость \_\_\_\_\_ 0–5,5 км/ч  
 – Скорость хода \_\_\_\_\_ 0–11,5 км/ч  
 Колесные редукторы \_\_\_\_\_ Высокомоментные внешние планетарные

### Способность преодолевать подъем

С приводом вальца \_\_\_\_\_ 36%  
 Прерывистый режим \_\_\_\_\_ 40%

## ПРИБОРЫ

Щиток приборов (с подсветкой и светящимися стрелками):  
 – Температура охлаждающей жидкости двигателя.  
 – Уровень топлива.  
 – Обороты двигателя.

Сигнализаторы (зуммер и визуальные)

КОМПОНЕНТЫ	ТИП СИГНАЛА	
	ЗУММЕР	ВИЗУАЛЬНЫЙ
Аккумуляторная батарея не заряжается	НЕТ	ДА
Левый и правый указатели поворота	ДА	ДА
Двухскоростной режим хода	НЕТ	ДА
Подогреватель для холодного запуска	ДА	ДА
Нейтральное положение	НЕТ	ДА
Габаритные фонари	НЕТ	ДА
Дальний свет фар	НЕТ	ДА
Ближний свет фар	НЕТ	ДА
Включение стояночного тормоза	НЕТ	ДА
Перегрев охлаждающей жидкости двигателя	ДА	ДА
Низкое давление смазки	ДА	ДА
Засорение фильтра гидравлического масла	ДА	ДА
Засорение воздушного фильтра	ДА	ДА



# ТЕХНИЧЕСКИЕ ХАРАКТЕРИСТИКИ

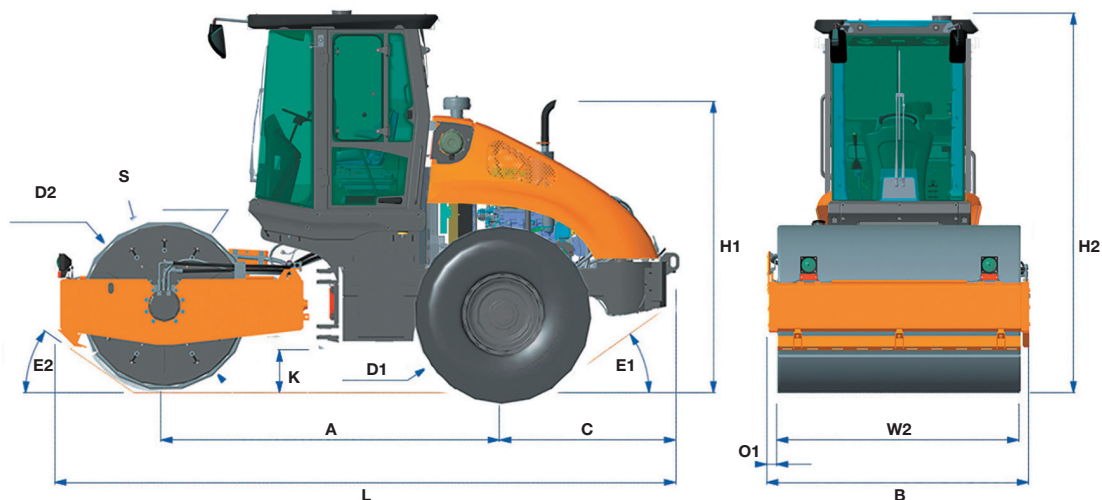

## ОСНОВНЫЕ РАЗМЕРЫ

A	Колесная база	мм	3003
B	Габаритная ширина машины	мм	2324
C	Задний свес	мм	1560
D1	Диаметр задних шин	мм	1560
D2	Диаметр вальца	мм	1500
H1	Высота глушителя над уровнем земли	мм	2561
H2	Габаритная высота машины (в транспортном положении)	мм	3389
K	Дорожный просвет	мм	382
L	Габаритная длина машины	мм	5508
O1	Боковой свес	мм	87
S	Толщина корпуса вальца	мм	32
W2	Габаритная ширина вальца	мм	2150
E1	Угол съезда, сзади	мм	36
E2	Угол съезда, спереди	мм	32

Размеры могут различаться в пределах  $\pm 2,5\%$ .

## РАБОЧИЕ ДАННЫЕ

		1110EX-D	1110EX-PD
Эксплуатационная масса с оператором	кг	11 340	12 466
Масса на передней оси	кг	6 560	7 716
Масса на задней оси	кг	4 750	4 750
Статическая линейная нагрузка на передней оси	кг/см	31	—

Масса указана с учетом вальца толщиной 32 мм и может различаться в пределах  $\pm 2,5\%$ .

## СИСТЕМА ВИБРАЦИИ

		1110EX-D		1110EX-PD
Уровни вибрации		1-й уровень	2-й уровень	1-й уровень
Частота*	Гц	31	34	31
Амплитуда	мм	1,8	0,8	1,3
Центробежная сила	кг	26 815	14 826	26 815
Макс. приложенная сила	кг	33 375	21 386	34 531

\* Регулировка частоты вибрации выполняется на поднятой машине.

По этой причине фактическая частота будет отличаться при измерении на машине, стоящей на земле.





**CASE**  
CONSTRUCTION

С 1842 ГОДА

## СИЛА БРЕНДА CASE

С 1842 года специалисты CASE Construction Equipment неустанно стремятся создавать практичные и инновационные решения, которые гарантируют экономичность и производительность.

Мы делаем все возможное, чтобы нашим клиентам было легче использовать новые технологии и соответствовать постоянно ужесточающимся требованиям рыночной конъюнктуры.

Сегодня наша деятельность в мировом масштабе и опыт работы на локальных рынках позволяют разрабатывать новую продукцию, ориентируясь в первую очередь на реальные потребности клиентов.

Обширная дилерская сеть CASE всегда готова оказать поддержку и защитить ваши инвестиции. Уровень сервиса превзойдет ваши ожидания и оставит лучшие впечатления от эксплуатации нашей техники.

Наша цель состоит не только в том, чтобы производить надежную строительную технику, но и в том, чтобы поддерживать и развивать общество, в котором мы живем. Таким образом, мы не только помогаем бизнесу наших клиентов расти, но и вместе строим дорогу в будущее. Вы всегда можете быть уверены в CASE.

**CASECE.com**

ПРИМЕЧАНИЕ: комплект стандартного и дополнительного оборудования может отличаться и зависит от требований клиентов и действующего законодательства в отдельных странах. На иллюстрациях может быть представлено дополнительное, а не стандартное оборудование. По всем вопросам следует обращаться к официальному дилеру CASE. CNH Industrial оставляет за собой право вносить изменения в технические характеристики машин без каких-либо обязательств.

Соответствует требованиям Директивы Европейского союза 2006/42/ЕС.

