



CASE
CONSTRUCTION

SÉRIE E PELLES SUR CHENILLES



CX130E | CX160E | CX180E

HÉRITAGE

UNE TRADITION D'INNOVATION



1842

Naissance de CASE.

1869

Naissance du premier moteur à vapeur portatif installé sur une machine de construction routière.

1957

Première chargeuse-pelleteuse intégrée en usine au monde : une première dans le secteur signée CASE.

1969

CASE commence à produire des chargeuses compactes sur pneus.

1977

CASE rachète Poclair, une marque française leader sur le marché des Pelles sur Chenilles.

1992

Sumitomo devient fournisseur de CASE Corporation, distribuant des pelles sur chenilles allant de 7 à 80 tonnes.

1998

Signature de l'Alliance Globale entre CASE Corporation et Sumitomo.

2001

CASE introduit la première de ses pelles sur chenilles, de nouvelles « machines pensantes » puissantes conçues pour améliorer la productivité à travers des fonctions intelligentes à bord.

2007

CX210B se voit décerner le « Good Design Award » (prix de la meilleure conception) par l'Académie japonaise du design.

2008

CX210B remporte le 18e « Energy Conservation Award » (Prix de conservation de l'énergie) de l'Agence pour les ressources naturelles et l'énergie du ministère japonais de l'Économie.

2011

CASE devient le premier fabricant d'équipement de construction à offrir à la fois la réduction catalytique sélective et la recirculation des gaz d'échappement refroidis pour satisfaire les normes d'émissions particulièrement strictes.

2015

CASE lance la nouvelle « Série D » d'excavatrices sur chenilles conformes à la norme Tier 4 final/UE Stage IV.

2018

Production conforme à la norme Stage V pour les modèles CX350D et supérieurs, puis pour les modèles Short Radius.

2021

CASE introduit les premiers modèles des pelles sur chenilles de la série E conformes à la norme Stage V, avec un nouveau moteur FPT, un nouvel écran, un circuit hydraulique amélioré et de meilleurs services connectés.

PELLES SUR CHENILLES

NOUVELLE GÉNÉRATION

PLUS DE QUALITÉ ET DE FIABILITÉ

Plus résistantes que jamais, construites pour durer

- + Les Fixations des canalisations sur la flèche ont été renforcées.
- + La forme et l'épaisseur de la plaque de renfort interne augmentent la durabilité de la flèche.
- + La tolérance des axes des vérins du balancier et de la flèche a été modifiée afin de réduire le bruit et le jeu au niveau des bagues.
- + Le design plus compact de l'ensemble ressort / vérin de tension de chaîne des CX130E, CX160E et CX180E facilite le nettoyage.
- + La CX130E dispose de moteurs de translation renforcés et plus durables. Les CX160E et CX180E sont plus performantes en déplacement.
- + Galets porteurs supérieurs (sur les modèles CX160E / CX180E / CX210E / CX250E) ont été améliorés pour assurer une plus grande durabilité.

PLUS DE PRÉCISION ET DE MANŒVRABILITÉ

Commande sans à-coups, fonctionnement efficace - plus que jamais

La marque **CASE Intelligent Hydraulic System (CIHS, système hydraulique intelligent CASE)** est désormais associée à de nouveaux modes de fonctionnement et paramètres hydrauliques réglables afin d'assurer un fonctionnement plus fluide et efficace que la génération précédente.



SÉRIE E

PELLES SUR CHENILLES

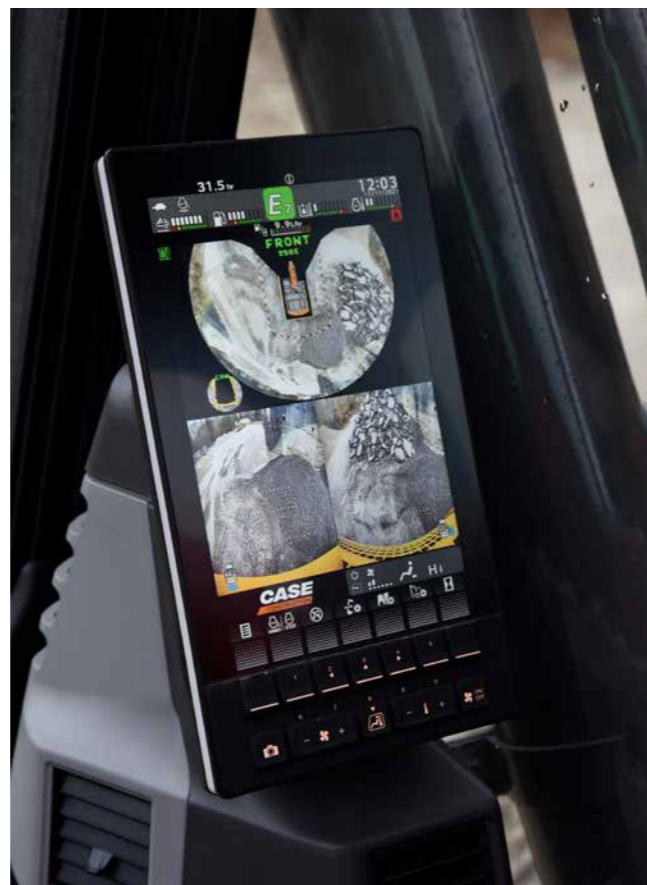

PLUS DE SOUPLESSE D'UTILISATION

Un haut niveau de personnalisation pour chaque tâche

Les nouveaux modes de travail avec position indépendante de l'accélérateur permettent de s'adapter parfaitement aux exigences de chaque tâche :

Le mode **SP (Super Power)**, pour une productivité maximale (comme sur la Série D) avec l'accélérateur à la puissance maximale.

Le mode **P (Power)** remplace les modes H et A sur la Série D, avec réglages de l'accélérateur de 1 à 10.

Le mode **E (Eco)** pour des économies maximales de carburant, avec des réglages de l'accélérateur de 1 à 10.

Le mode **L (Levage)** est optimisé pour la manutention d'objets avec suralimentation activée en permanence, système d'avertissement en cas de surcharge et réglages de l'accélérateur de 1 à 6.

Le propriétaire peut verrouiller le choix des modes de travail disponibles.

NOUVEAU! Le révolutionnaire mode Eco réduit la consommation de carburant grâce au contrôle sélectif du moteur et de la pompe en fonction du mouvement. Il maintient le couple maximum de la pompe pour offrir une grande productivité tout en minimisant la consommation de carburant lors des opérations qui exigent peu d'effort.

Il est également possible d'équilibrer les débits hydrauliques de manière personnalisée en fonction des préférences de l'opérateur :

- + « Rentrée du balancier » vs « Montée de la flèche »
- + « Rentrée du balancier » vs « Rotation »

La série pousse la polyvalence encore plus loin en permettant à l'opérateur de sélectionner le type d'outil de travail et de saisir le numéro de modèle personnalisable sur l'écran de la machine. Lors de la sélection des réglages de débit et de pression, il est également possible de configurer le débit maximum pour protéger l'accessoire.

La configuration optionnelle **Steelwrist**, avec le système de commande avancé Quantum, un moniteur supplémentaire, de nouveaux joysticks configurables et une connexion électrique jusqu'au sommet du bras, facilite l'ajout rapide et simple en après-vente des tiltrotateurs Steelwrist, permettant ainsi une flexibilité maximale sur une grande variété de chantiers.



PRODUCTIVITÉ

TRAVAILLER INTELLIGEMMENT, PRODUIRE PLUS



PLUS D'EFFICACITÉ

Des performances optimales, de grandes économies de carburant

La Série E nouvelle génération combine les caractéristiques éprouvées de la Série D en termes d'économies d'énergie et de nouveaux modes de travail et réglage hydrauliques, afin d'accroître encore l'efficacité.

Le système automatique avancé de gestion de l'énergie hérité de la Série D consiste en six fonctions fondamentales de contrôle de l'énergie :

- + **Contrôle du couple de la pompe** : évite les baisses de régime du moteur dues à un couple excessif lors des opérations avec des charges lourdes et réduit la consommation de carburant lors des opérations qui n'exigent pas la puissance maximale de la pompe.
- + **Commande de flèche économique** : augmente les économies de carburant lors des mouvements d'abaissement et de pivotement de la flèche.
- + **Commande de sécurité du rotation** : réduit le débit initial de la pompe tout en améliorant le contrôle au début des mouvements de rotation de manière à diminuer la consommation de carburant.
- + **Commande de la course de tiroir** : règle automatiquement la pression en fonction du retour des capteurs, évitant ainsi tout fonctionnement non nécessaire.
- + **Régénération de l'huile de la flèche** : l'huile de retour provenant de la descente de la flèche est utilisée pour accélérer le mouvement de sortie du balancier (uniquement pour les modèles CX210E et supérieurs).
- + **Ralenti automatique / Arrêt au ralenti** : fonctions personnalisables et commutables manuellement qui réduisent le régime du moteur au bout d'un certain temps d'inactivité ou arrêtent le moteur au bout d'un certain temps au ralenti.

Grâce à toutes ces fonctions, coordonnées par le CASE Intelligent Hydraulic System (CIHS, système hydraulique intelligent CASE) et associées au nouveau moteur FTP et au moteur de déplacement amélioré en vue d'une plus grande efficacité mécanique, les pelles sur chenilles de la Série E offrent des performances sans précédent et des économies de carburant considérables.

L'hydraulique des CX160E/CX180E a été améliorée grâce un accroissement de 12% du débit de pompe.



UNE PUISSANCE PLUS RESPECTUEUSE DE L'ENVIRONNEMENT

Des moteurs conformes à la norme UE Stage V



Les nouveaux moteurs NEF FTP sont conformes aux normes Stage V grâce à la nouvelle solution HI-eSCR2 développée en interne, qui n'utilise qu'un catalyseur à oxydation diesel et un dispositif **sans entretien** intégré au catalyseur SCR pour réaliser cette réduction drastique des émissions.

- + Le SCR sur Filtre n'exige aucun remplacement ni nettoyage mécanique tout au cours de sa durée de vie utile pendant laquelle le respect des émissions est garanti.
- + Le débit d'admission de l'air est accru grâce à un turbocompresseur avec refroidissement air-air.
- + L'injection multiple assure d'excellentes performances à couple élevé et bas régime.
- + Aucune soupape EGR n'est utilisée, donc seul de l'air frais est aspiré pour la combustion et aucun système supplémentaire de refroidissement n'est nécessaire.

Les nouveaux moteurs NEF Stage V peuvent même offrir des performances encore supérieures en termes de réduction des émissions, puisqu'ils peuvent fonctionner au **biodiesel B7** et **HVO** (une solution encore plus écologique et de meilleure qualité que le biodiesel, qui offre de meilleures performances par temps froid) et avec d'autres carburants paraffiniques tels que le **GTL** (Gas-to-Liquids, ou gaz naturel converti en liquide), le **CTL** (Coal-to-Liquids, charbon converti en liquide) et le **BTL** (Biomass-to-Liquids, ou biomasse convertie en liquide).

LE CONFORT D'ABORD

UN ENVIRONNEMENT DE TRAVAIL DE HAUTE QUALITÉ

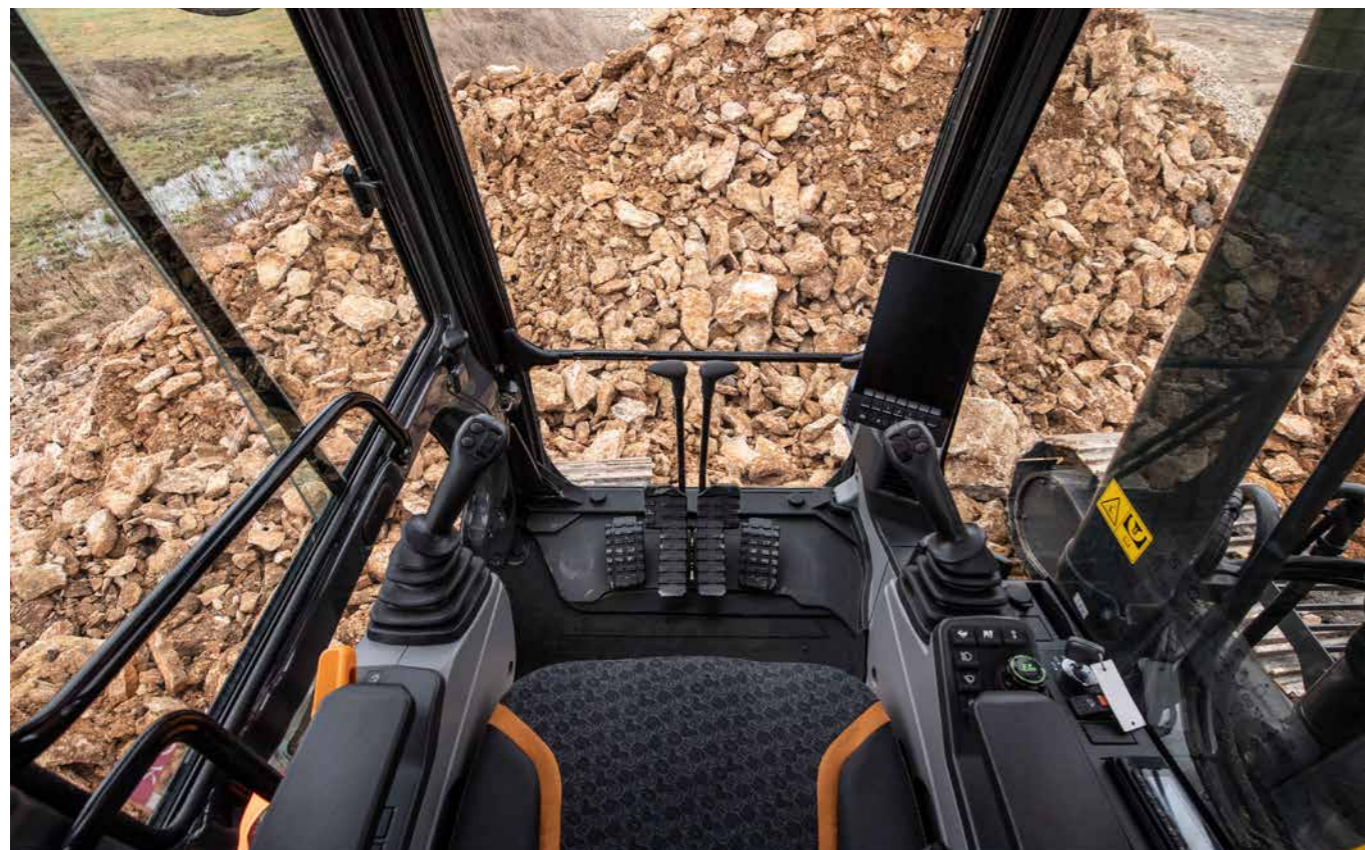

UN PLUS GRAND CONFORT

Des conditions de travail idéales, tous les jours

- + Cabine pressurisée plus hermétique, avec un grand espace d'accès et plus de place pour les pieds.
- + Siège ergonomique à dossier haut avec suspension pneumatique, réglage de l'inclinaison et chauffage.
- + Consoles de joysticks montés sur le siège et positions optimisées du levier de commande : l'opérateur reste dans la position de travail qu'il préfère lors du réglage de la position du siège.
- + Course réduite des pédales et repose-pieds, pour réduire la fatigue lors du travail.
- + Commandes automatiques de la climatisation intégrées à l'écran.
- + Meilleures performances de climatisation grâce à une amélioration du refroidissement et un emplacement optimal des fentes d'aération.
- + Espace de stockage optimisé avec compartiment pour vos repas et compartiment réfrigéré, support pour smartphone et deux porte-boissons.
- + Le repositionnement des galets inférieurs des chenilles permet de réduire les vibrations, pour un déplacement plus fluide.
- + Cabine plus silencieuse, avec un niveau de bruit à l'intérieur réduit d'1 dB par rapport à la série D sur le modèle CX210E et de 3 dB sur les modèles CX250E/CX300E.



SÉCURITÉ ET ENTRETIEN

TRAVAILLER EN TOUTE SÉCURITÉ DANS TOUTES LES CONDITIONS

PLUS GRANDE SÉCURITÉ DE FONCTIONNEMENT ET ACCESSIBILITÉ

La sécurité avant tout, à l'intérieur comme à l'extérieur de la cabine

- + Structure de la cabine renforcée, conforme aux exigences ROPS et FOPS.
- + Protection FOPS de niveau 2 de série.
- + Protection avant d'usine OPG1 et 2; grille de protection disponible sous forme de kit DIA.
- + Alarme de déplacement installée en usine, pour plus de sécurité autour de la machine sur le chantier.
- + Nouveau dispositif à levier de verrouillage de la barre de sécurité automatique, qui arrête immédiatement le mouvement de la machine si l'opérateur déverrouille accidentellement le dispositif.
- + Détection de l'attachement de la ceinture.
- + Marchepieds larges, robustes et confortables, et main courante pour grimper en toute sécurité sur le capot.
- + Plaques antidérapantes et capot supérieur supporté par deux vérins à gaz et bloqué par deux dispositifs de blocage mécaniques.
- + Grande plateforme au-dessus du compartiment moteur, pour travailler sur ce dernier en toute sécurité.

VISIBILITÉ SUPÉRIEURE

Conçues pour offrir une visibilité excellente

- + La visibilité, déjà remarquable dans la Série D, a été encore améliorée :
- + Surface vitrée avec plus de visibilité du côté droit.
- + Plus grand écran (de 7 à 10") avec une plus haute résolution et des menus supplémentaires, cinq boutons programmables.
- + Caméras droite et gauche de série, et une caméra gauche supplémentaire est disponible pour le système de vision à 3 caméras (arrière et latérales) CMVM (CASE Maximum View Monitor) à 270° avec nouvelle disposition des écrans.
- + Caméras améliorées pour un meilleur équilibre des couleurs.
- + Dégivrage amélioré du pare-brise avant.
- + Le nouveau gicleur de lave-glace à diffusion garantit un meilleur nettoyage du pare-brise.
- + Pack d'éclairage LED inclus de série, avec en option le Pack Deluxe offrant une puissance lumineuse exceptionnelle de 3700 lumens et 4 projecteurs avant supplémentaires, pour des performances optimales même dans les conditions les plus exigeantes. (Disponible uniquement sur les modèles Mono.)
- + Fonction d'éclairage d'accompagnement avec minuterie d'extinction programmable.

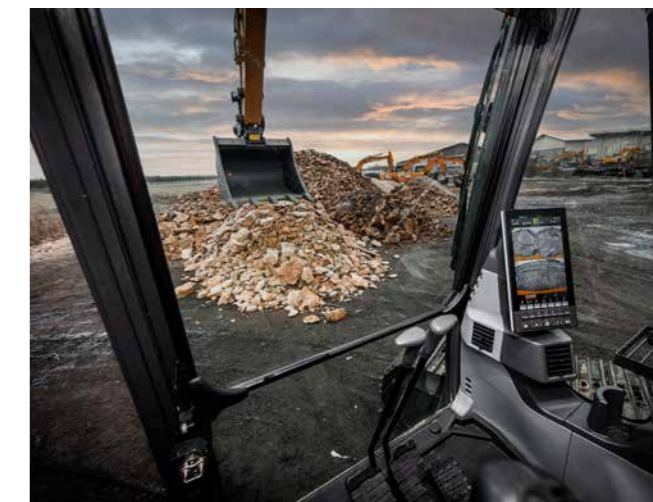

SÉCURITÉ ET ENTRETIEN

TRAVAILLER EN TOUTE SÉCURITÉ DANS TOUTES LES CONDITIONS



FACILITÉ D'ENTRETIEN

Une solution à la fois concrète et incluant les services connectés

- + Nouveaux intervalles d'entretien permettant de diminuer les coûts correspondants :
 - **Huile moteur, carburant et filtres à huile** de 500 à 1000 heures ;
 - **Filtre du module d'alimentation de l'AdBlue** de 3000 heures à 4000 heures ;
 - Huile des **engrenages du réducteur de translation** de 1000 à 2000 heures (sur les modèles CX160E / CX180E).
- + Les bagues du système d'entretien étendu (EMS) permettent des intervalles de graissage de 1000 heures sur les axes du balancier et de la flèche et de 250 heures sur l'axe de l'accessoire.
- + L'absence de vanne EGR réduit la complexité du système de post-traitement.
- + Le dispositif autonettoyant SCR sur Filtre n'exige aucun remplacement ni nettoyage mécanique au cours de sa durée de vie utile garantie.
- + La bouche de complément de carburant avec flotteur intégré assure une meilleure visibilité lors du remplissage.
- + Bouchon du réservoir hydraulique avec reniflard intégré pour un remplissage sans outils.
- + Ajout d'une nouvelle vanne de prélèvement dans le compartiment de la pompe pour faciliter le prélèvement d'échantillons d'huile hydraulique.
- + Contenance accrue du réservoir du lave-glace pour réduire le nombre de remplissages.
- + Le design compact du vérin de graissage facilite le nettoyage autour des galets porteurs sur CX160E /CX180E; même résultat atteint sur CX130E en compactant le ressort de rappel.



- + Tapis de sol divisé en deux parties pour faciliter le nettoyage.
- + Enveloppe du radiateur avec une plus grande ouverture latérale et une ouverture supplémentaire sous la structure supérieure, pour une meilleure accessibilité.
- + Modification de la hauteur du filtre à air pour faciliter l'insertion et le retrait.
- + Le tendeur automatique de courroie du ventilateur n'exige aucun réglage manuel.
- + Diagnostic et assistance à distance et entretien interactif grâce au nouveau

module bidirectionnel CASE SiteConnect et aux services télématiques améliorés myCASEConstruction.

- + Dans le cadre de son service après-vente, CASE propose désormais les **patins en caoutchouc boulonnés FLEETPRO** comme pièces de rechange, disponibles pour le modèle CX130E avec des tuiles de 500 mm et 600 mm, permettant de passer de manière simple et rapide d'applications sur route à des applications tout terrain et inversement, ce qui rend la machine plus polyvalente et accroît la rentabilité pour le client.



POURQUOI CHOISIR LA NOUVELLE SÉRIE E

MEILLEURE COMBINAISON ENTRE VITESSE ET MANŒVRABILITÉ

Le CASE Intelligent Hydraulics System (CIHS, système hydraulique intelligent CASE) est une garantie et une référence sur le marché en termes de rapidité des temps de cycle, d'excellence des performances en matière d'économies d'énergie et de fluidité de commande.

PLUS DE QUALITÉ ET DE FIABILITÉ

Les pelles sur chenilles CASE sont célèbres pour leur conception équilibrée et les composants de première qualité. Les nouvelles améliorations apportées au balancier, à la flèche et à la structure du train de roulement les rendent encore meilleures.

ADAPTABILITÉ SUPÉRIEURE

- + **NOUVEAU!** 4 modes de travail (Super Power, Power, Eco, Levage)
- + **NOUVEAU!** 10 réglages de l'accélérateur, indépendants du mode de travail
- + **NOUVEAU!** Customisation des équilibres de débits de flèche, balancier et rotation pour une adaptation au travail
- + **NOUVEAU!** Types et noms des accessoires enregistrables sur l'écran, pour une gestion plus rapide des accessoires
- + **NOUVEAU!** configuration prête pour Steelwrist

PLUS D'EFFICACITÉ

- + **NOUVEAU!** Le mode Eco assure un contrôle sélectif optimal du moteur et de la pompe de manière à maximiser le couple uniquement lorsque cela est nécessaire et à économiser plus de carburant
- + **NOUVEAU!** Moteur FPT Stage V sans soupape EGR, pour une combustion plus efficace
- + **NOUVEAU!** Amélioration de la performance et de la longévité des moteurs de translations

CONNECTIVITÉ SUPÉRIEURE

- + **NOUVEAU!** Module bidirectionnel CASE SiteConnect
- + **NOUVEAU!** Possibilité d'entretien interactif
- + **NOUVEAU!** Assistance à distance
- + **NOUVEAU!** solution CASE entièrement télématique de série (modem, câblage, faisceaux de câbles, antenne et abonnement de 7 ans à myCASEConstruction)

VISIBILITÉ SUPÉRIEURE

- + **NOUVEAU!** Écran LCD de 10" - le plus grand du secteur - avec 5 boutons programmables et de nouvelles fonctions de menu
- + **NOUVEAU!** Dégivrage et lavage du pare-brise avant améliorés
- + **NOUVEAU!** Meilleure visibilité du côté droit
- + Système de vision à 3 caméras (arrière et latérales) CMVM (CASE Maximum View Monitor) disponible en option pour une visibilité optimisée à 360°
- + Éclairage LED avec possibilité de passer au Pack Deluxe



UN PLUS GRAND CONFORT

- + **NOUVEAU!** Consoles de joysticks suspendues avec le siège
- + **NOUVEAU!** Grand espace d'accès et plus d'espace pour les pieds
- + **NOUVEAU!** Commandes spécifiques de la climatisation sur l'écran, toujours à portée de main
- + **NOUVEAU!** Climatisation améliorée avec de nouvelles bouches d'aération
- + **NOUVEAU!** Déplacement plus fluide grâce au repositionnement des galets porteurs
- + **NOUVEAU!** Environnement plus silencieux dans la cabine

FACILITÉ D'ENTRETIEN

- + **NOUVEAU!** Intervalle de remplacement des filtres à carburant et à huile du moteur prolongé à 1000 heures + intervalles de graissage des bagues de 1000 heures pour les axes du balancier et de la flèche
- + **NOUVEAU!** Dispositif autonettoyant SCR sur Filtre – sans entretien et construit pour au moins 8000h en usage normal
- + **NOUVEAU!** Réservoir hydraulique facile d'accès grâce au bouchon à reniflard
- + **NOUVEAU!** Tapis de sol en deux parties
- + **NOUVEAU!** Patins caoutchouc boulonnés FLEETPRO offerts en après-vente pour plus de flexibilité et un remplacement rapide

UNE PUISSANCE PLUS RESPECTUEUSE DE L'ENVIRONNEMENT

- + **NOUVEAU!** Moteur STAGE V de marque FPT, leader européen, célèbre pour sa fiabilité et son innovation depuis plus de 25 ans
- + **NOUVEAU!** Système SCR 2 à haut rendement, couvert par 13 brevets
- + **NOUVEAU!** Sans EGR
- + **NOUVEAU!** Compatible avec les carburants alternatifs HVO et synthétiques

PLUS GRANDE SÉCURITÉ DE FONCTIONNEMENT ET ACCESSIBILITÉ

- + Cabine ROPS avec FOPS de niveau 2
- + Mains courantes et garde-corps étendus de série
- + Alarme de déplacement installée en usine
- + **NOUVEAU!** Fonction de verrouillage automatique de sécurité du levier

PRODUITS ET SERVICES

APRÈS-VENTE

PRODUITS APRÈS-VENTE

Assurez le meilleur rendement de votre équipement et protégez la valeur de votre investissement grâce à l'offre complète de pièces CASE de haute qualité.

Genuine Parts HIGH PERFORMANCE

Optimisez vos performances et ajoutez de la valeur à votre machine avec des pièces d'origine de haute qualité.

FLEETPRO

Rendez vos machines aussi polyvalentes que performantes avec les accessoires CASE conçus pour nos machines et testés par nos ingénieurs.

Attachments. BUSINESS SOLUTIONS

Assurez les performances de votre machine au-delà de la garantie et gérez votre budget avec la gamme de pièces de deuxième ligne de qualité CASE.

Reman-Parts REMANUFACTURED

Choisissez la qualité durable avec des pièces remises à neuf conçues pour les équipements CASE de tous âges.

SERVICE SOLUTIONS

Profitez de la tranquillité d'esprit de savoir que CASE Service Solutions maintiendra votre équipement en parfait état avec une disponibilité maximale, sans coûts imprévus, et vous aidera à maximiser votre rentabilité.



ÉQUIPEMENT DE SÉRIE ET OPTIONS

ÉQUIPEMENT DE SÉRIE

MOTEUR

- + FPT NEF 4 cylindres, diesel, à turbocompresseur Stage V
- + Réduction catalytique sélective sur Filtre (SCRoF)
- + Catalyseur à oxydation diesel (DOC)
- + Sans EGR
- + Turbocompresseur VGT
- + Injection électronique
- + Système de rampe commune haute pression
- + Verrouillage de point mort
- + Mise en température automatique du moteur, arrêt d'urgence
- + Préchauffage des bougies d'allumage
- + Dispositif de protection du moteur (EPP)
- + Filtre à carburant à deux étapes
- + Filtre à air à double élément
- + Filtre à huile à distance
- + Bouchons de vidange antipollution
- + Intervalle de remplacement des filtres à carburant et à huile moteur de 1000 heures
- + Système de 24 V
- + Interrupteur de déconnexion de la batterie
- + Système de refroidissement pour haute température ambiante
- + Jauges externes de carburant et AdBlue
- + Refroidisseur de carburant
- + Filtre à carburant préfiltre à carburant avec indicateur d'accumulation d'eau
- + Vanne d'arrêt du carburant
- + Démarrage au ralenti
- + Radiateur, refroidisseur d'huile, refroidisseur intermédiaire – écran de protection
- + Pompe de ravitaillement

SYSTÈMES D'ÉCONOMIE DE CARBURANT

- + Mode Eco
- + Mise automatique au ralenti
- + Mise en veille tactile
- + Arrêt au ralenti
- + Contrôle de couple de la pompe (PTC)
- + Contrôle de flèche économique (BEC)
- + Contrôle de sécurité du pivotement (SWC)
- + Contrôle de la course de tiroir (SSC)
- + Régénération de l'huile de la flèche (BOR)

CIRCUIT HYDRAULIQUE

- + Équilibrage du contrôle du flux hydraulique
- + Pompes hydrauliques à commande électronique
- + Suralimentation automatique

ÉQUIPEMENTS EN OPTION

CIRCUIT HYDRAULIQUE

- + Circuit benne
- + Circuit à bas débit, commande proportionnelle
- + Circuit double effet avec commande électrique proportionnelle (uniquement sur CX130ELong Reach)

POSTE DE CONDUITE

- + Protection avant de la cabine- barres verticales (OPG niveau 2)
- + Protection avant de la cabine- barres verticales (OPG niveau 1),
- + Protection grillagée avant, disponible en tant que kit DIA (accessoires installés par le concessionnaire)

- + Changement automatique de vitesse de déplacement
- + Le circuit multifonction (marteau/débit élevé) avec commande proportionnelle électrique (non disponible sur le CX130E Long Reach)
- + Possibilité de sélection de 4 modes de travail
- + Avertisseur de surcharge
- + Schémas de commande ISO
- + Paramètres prédéfinis de pompe auxiliaire
- + Sélection des commandes auxiliaires par commutateur
- + Distributeur auxiliaire
- + Indicateur d'obstruction du filtre hydraulique
- + Refroidisseur d'huile
- + Intervalle de vidange de l'huile hydraulique de 5000 heures
- + Intervalle de remplacement du filtre hydraulique de 2000 heures
- + Raccords rapides hydrauliques
- + Orifice d'alimentation du fluide hydraulique avec reniflard

SUPERSTRUCTURE

- + Rétroviseurs ISO
- + Main-courante - Accès à droite
- + Garde-corps ISO
- + Cabine sur silentbloks (liquide et ressorts)
- + Anneaux de levage pour contrepoids
- + Bouchon de réservoir, portes de service et boîte à outils verrouillables
- + Caméras de sécurité arrière et latérale

POSTE DE CONDUITE

- + Protection ROPS
- + Protection FOPS, OPG niveau 2
- + Cabine pressurisée
- + Verre de sécurité trempé
- + Pare-brise avant verrouillable par simple pression
- + Déflecteur de pluie et pare-soleil
- + Climatisation, chauffage et dégivrage à commande automatique
- + Compartiment porte-repas et compartiment réfrigéré, porte-gobelets et cendrier
- + Plafonnier intérieur
- + Console à suspension pneumatique à basse fréquence réglable et siège inclinable avec ressorts pneumatiques et amortisseur hydraulique à double effet
- + Siège coulissant - 90 mm
- + Ceinture de sécurité avec détection de son attachement

- + Déflecteur de pluie

- + Moniteur CASE Maximum View – Profitez d'une vue panoramique à 270° grâce à une caméra latérale gauche supplémentaire, pour une sécurité et une visibilité accrues
- + 12 projecteurs LED Deluxe : (4 sur le toit de la cabine, 1 sur le bras gauche, 1 sur le bras droit, 1 à la base du bras, 1 sur la boîte à outils, et 4 répartis tout autour pour un éclairage optimal)
- + Prédiposition pour tiltrotateur Steelwrist : intégration simplifiée pour une polyvalence maximale sur tous vos chantiers

SUPER STRUCTURE

- + Points d'échantillonnage d'huile hydraulique et moteur

- + Accoudoirs réglables
- + Commandes de joystick souples
- + Poste de conduite coulissant - 80 mm
- + Système de sélection auxiliaire
- + Entrée auxiliaire pour dispositifs électroniques personnels
- + Écran multifonction couleur à LED (10") avec boutons en silicone
- + Choix de 22 langues d'affichage pour l'écran
- + Système antivol (code de démarrage)
- + Tapis de sol divisé
- + Prise électrique 12 V
- + Allume-cigare 24 V
- + Vitre droite monobloc
- + 8 feux de travail LED (2 sur le toit de la cabine, 1 sur la flèche côté gauche, 1 dans la boîte outils - 4 tout autour)
- + Essuie-glace/lave-glace
- + Toit transparent (en Lexan) avec pare-soleil
- + Compartiments de rangement
- + Système de diagnostic embarqué
- + Alarme de déplacement
- + Radio DAB+ avec Bluetooth et antenne ainsi que 2 haut-parleurs

ACCESSOIRES

- + Flèche standard 4,63 m (CX130E) ou 5,15 m (CX160E / CX180E)
- + Flèche longue portée 7,4 m (CX130E longue portée)
- + Balancier 2,50 m (CX130E) ou 2,62 m (CX160E / CX180E)
- + Balancier longue portée 5,3 m (CX130E longue portée)
- + Types et noms des accessoires enregistrables sur l'écran

TRAIN DE ROULEMENT

- + Tuiles en acier triple arêtes de 600 mm
- + Tuiles en acier triple arêtes de 700 mm (uniquement sur CX130E longue portée)
- + Recouvrement complet du moyeu de couronne d'orientation
- + Chaîne à maillons scellés
- + Points d'arrimage

TÉLÉMATIQUE

- + Module SiteConnect et abonnement de 7 ans à myCASEConstruction avec surveillance à distance

ACCESSOIRES

- + Flèche HD 4,63 m (CX130E)
- + Balancier HD 2,10 / 3,01 m (CX130E) ou 3,05 m (CX160E / CX180E)

TRAIN DE ROULEMENT

- + Tuiles en acier triple arêtes de 500 / 700 mm (CX130E / CX160E) ou tuiles en acier triple arêtes de 700 / 800 mm (CX180E)
- + Chaines 500mm Rubber Link (CX130E)
- + Triple guide chaîne (CX160E/CX180E) ou double guide chaîne (CX130E)



CARACTÉRISTIQUES TECHNIQUES

CX130E

MOTEUR

Modèle _____ FPT NEF4
 Type _____ Moteur refroidi par eau, diesel 4 cycles, 4 cylindres en ligne, système d'injection directe à rampe haute pression (commande électronique), turbo avec refroidisseur intermédiaire, SCRoF, EGR free.

Émissions _____ Stage V
 Nombre de cylindres / Cylindrée (l) _____ 4 / 4,5
 Alésage x course (mm) _____ 104 x 132

Puissance nominale au volant

ISO 9249 (kW) _____ 76,4 à 2000 min⁻¹ (rpm)
 ISO 14396 (kW) _____ 78,8 à 2000 min⁻¹ (rpm)

Couple maximal

ISO 9249 (Nm) _____ 370 à 1800 min⁻¹ (rpm)
 ISO 14396 (Nm) _____ 379 à 1800 min⁻¹ (rpm)

CIRCUIT HYDRAULIQUE

Pompes principales _____ 2 pompes à pistons axiaux à cylindrée variable avec système de régulation

Débit d'huile maxi (l/min) _____ 2 x 129 à 2000 min⁻¹

Pression de fonctionnement des circuits

Flèche/bras/godet (MPa) _____ 34,3 - 36,3 avec fonction « Power Boost » automatique

Circuit de rotation (MPa) _____ 27,9

Circuit de rotation (LR) (MPa) _____ 24,0

Circuit de translation (MPa) _____ 34,3

Pompe de pilotage _____ 1 pompe à engrenages

Débit d'huile maxi (l/min) _____ 20

Pression de fonctionnement des circuits (MPa) _____ 3,9

Pompe lame (CX130E Blade) _____ 1 pompe à engrenages

Débit d'huile maxi (l/min) _____ 54 à 2000 min⁻¹

Pression de fonctionnement des circuits (MPa) _____ 20,6

Vérins de flèche

Alésage (mm) _____ 105

Course (mm) _____ 961

Vérins de bras

Alésage (mm) _____ 115

Course (mm) _____ 1108

Vérins de godet

Alésage (mm) _____ 95

Course (mm) _____ 881

Alésage (LR) (mm) _____ 85

Course (LR) (mm) _____ 665

ROTATION

Moteur de rotation _____ Moteur à pistons axiaux à cylindrée constante

Vitesse de rotation maximale (min⁻¹) _____ 14,3

Vitesse de rotation maximale (LR) (min⁻¹) _____ 6,9

Couple de rotation (kNm) _____ 33

Couple de rotation (LR) (kNm) _____ 28,2

FILTRES

Filtre d'aspiration (µm) _____ 105

Filtre de retour (µm) _____ 6

Filtre pilote (µm) _____ 8

CIRCUIT ÉLECTRIQUE

Tension (V) _____ 24

Alternateur (A) _____ 90

Démarrateur (V - kW) _____ 24 - 4,0

Batterie _____ 2 x 12 V 72 Ah/5 HR

CHASSIS PORTEUR

Moteur de translation _____ Moteur à pistons axiaux à cylindrée variable

Haute vitesse de déplacement (Changement automatique de vitesse de déplacement) (km/h) _____ 5,7

Basse vitesse de déplacement (km/h) _____ 3,4

Effort de traction (Lame & LR/LC) (kN) _____ 116 / 117

Nombre de galets supérieurs (de chaque côté) (Lame /LC) _____ 1 / 2

Nombre de galets inférieur (de chaque côté) _____ 7

Nombre de patins (de chaque côté) (Lame /LC) _____ 43 / 46

Type de tuile _____ à triple arête

Rampe maximum _____ 70% (35°)

NIVEAU ACOUSTIQUE

Niveau de puissance acoustique extérieur garanti (Directive EU 2000/14/EC) _____ LwA 98 dB(A)

de conduite (ISO 6396) _____ LpA 69 dB(A)

CONTENANCE DES CIRCUITS ET DES COMPOSANTS

Réservoir de carburant (l) _____ 250

Circuit hydraulique (l) _____ 157

Réservoir hydraulique (l) _____ 82

Réservoir d'AdBlue (l) _____ 60

PERFORMANCES	Bras de 2,50 m Bras de 3,01m Bras de 2,11 m			
Longueur de la flèche	mm	4630	4630	4630
Rayon du godet	mm	1200	1200	1200
Champ d'action de l'axe du godet	°	178	178	178
A Portée maxi au plan de référence au sol	mm	8170	8640	7810
B Portée maxi	mm	8310	8770	7960
C Profondeur de creusement maxi	mm	5550	6050	5160
D Hauteur de creusement maxi	mm	8770	9050	8550
E Hauteur de déversement maxi	mm	6390	6680	6170
F Rayon de giration avant	mm	2340	2660	2360

FORCE DE CREUSEMENT (ISO 6015)	Bras de 2,50 m Bras de 3,01 m Bras de 2,11 m			
Force de creusement au bras	kN	62	56	70
avec powerboost	kN	66	60	74
Force de creusement au godet	kN	90	90	90
avec powerboost	kN	95	95	95

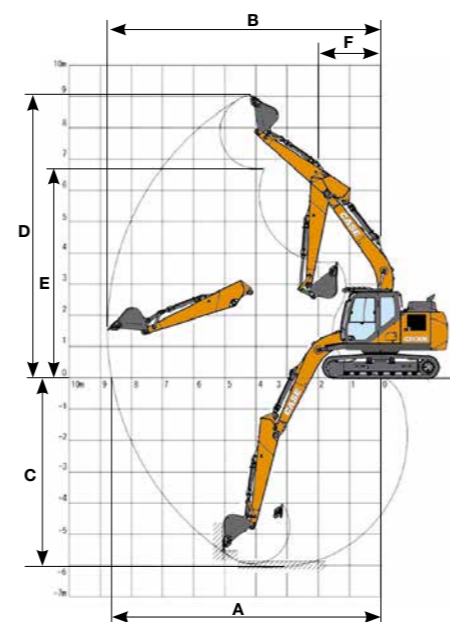

CARACTÉRISTIQUES TECHNIQUES

CX130E LAME-LC

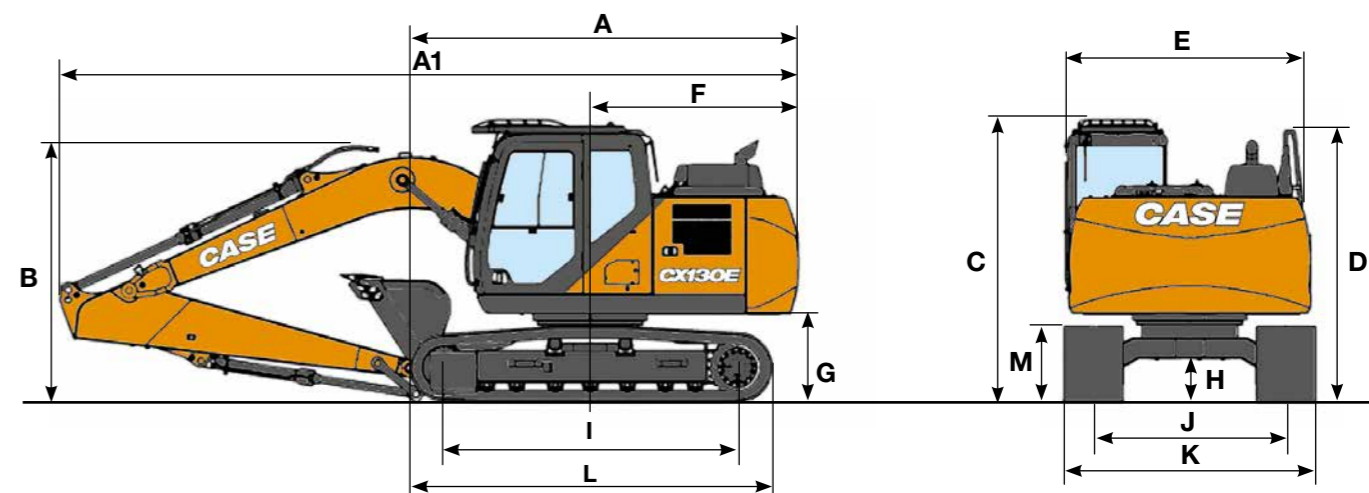

DIMENSIONS GÉNÉRALES		Bras de 2,50 m	Bras de 3,01m	Bras de 2,11 m
A Longueur hors tout (sans balancier et sans flèche) (Lame - LC)	mm	4170 / 4050	4170 / 4050	4170 / 4050
A1 Longueur hors tout (avec balancier et avec flèche) (Lame - LC)	mm	7910 / 7660	7930 / 7680	7900 / 7660
B Hauteur hors tout (au sommet de la flèche)	mm	2760	2740	2670
C Hauteur de cabine	mm	2910	2910	2910
D Hauteur hors tout (au niveau de la main courante)	mm	2800	2800	2800
E Largeur hors tout de la tourelle	mm	2490	2490	2490
F Rayon d'encombrement (arrière)	mm	2190	2190	2190
G Hauteur sous tourelle	mm	900	900	900
H Garde au sol minimale (Lame - LC)	mm	425 / 420	425 / 420	425 / 420
I Empattement (d'axe en axe) (Lame - LC)	mm	2790 / 3040	2790 / 3040	2790 / 3040
J Voie des chaînes	mm	1990	1990	1990
K Largeur hors tout du châssis porteur (avec patins de 600 mm)	mm	2590	2590	2590
L Longueur hors tout du châssis (Lame - LC)	mm	3500 / 3760	3500 / 3760	3500 / 3760
M Hauteur des chaînes du châssis	mm	780	780	780

POIDS ET PRESSION AU SOL

Avec bras de 2,50 m, godet de 0,5 m³, patins de 600 mm, opérateur, lubrifiant, liquide de refroidissement, réservoir de carburant plein et protection toit OPG niveau 2.

CX130E	POIDS	PRESSION AU SOL
Lame	13900 kg	0,037 MPa
LC	13300 kg	0,033 MPa

Contrepoids: 1870 kg

Avec bras de 5,30 m, godet de 0,28 m³, patins de 700 mm, opérateur, lubrifiant, liquide de refroidissement, réservoir de carburant, protection FOPS niveau 2

CX130E	POIDS	PRESSION AU SOL
LR	15100 kg	0,033 MPa

Contrepoids: 3350 kg

MARTEAU

CX130E

Attache Directe

Modèle	Poids installé kg	Réglage machine de référence		Balancier 2.11 m	Balancier 2.50 m	Balancier 3.01 m
		Débit l/min	Pression Mpa			
MARTEAU CB						
CB135S	630	87	18-21	<input type="checkbox"/>	<input type="checkbox"/>	<input type="checkbox"/>
CB150S	950	87	19-21	<input type="checkbox"/>	—	—

Applicable
 — Non applicable

CARACTÉRISTIQUES TECHNIQUES

CX130E LONGUE PORTÉE

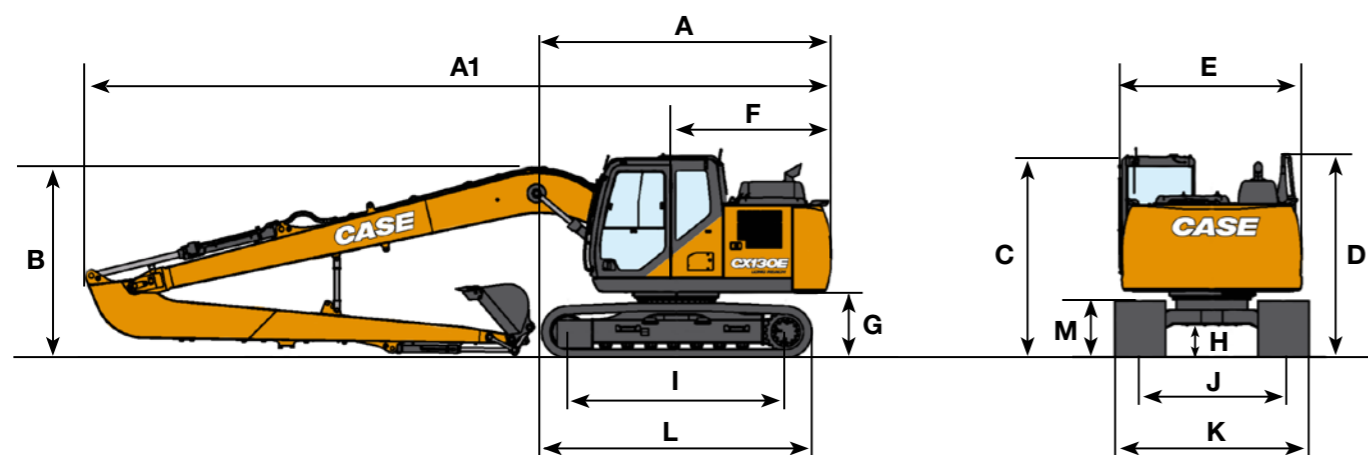

DIMENSIONS GÉNÉRALES Bras de 5,30 m

A	Longueur hors tout (sans balancier et sans flèche)	mm	4050
A1	Longueur hors tout (avec balancier et avec flèche)	mm	10430
B	Hauteur hors tout (au sommet de la flèche)	mm	2730
C	Hauteur de cabine	mm	2920
D	Hauteur hors tout (au niveau de la main courante)	mm	2810
E	Largeur hors tout de la tourelle	mm	2490
F	Rayon d'encombrement (arrière)	mm	2190
G	Hauteur sous tourelle	mm	900
H	Garde au sol minimale	mm	420
I	Empattement (d'axe en axe)	mm	3040
L	Longueur hors tout du châssis	mm	3760
M	Hauteur des chaînes du châssis	mm	785
J	Voie des chaînes	mm	1990
K	Largeur hors tout du châssis porteur (avec patins de 700 mm)	mm	2690

PERFORMANCES Bras de 5,30 m

Longueur de la flèche	mm	7400	
Rayon du godet	mm	1050	
Champ d'action de l'axe du godet		180°	
A	Portée maxi au plan de référence au sol	mm	13010
B	Portée maxi	mm	13100
C	Profondeur de creusement maxi	mm	10130
D	Hauteur de creusement maxi	mm	12070
E	Hauteur de déversement maxi	mm	10090
F	Rayon de giration avant	mm	3240

FORCE DE CREUSEMENT (ISO 6015) Bras de 5,30 m

Force de creusement au bras	23 kN
Force de creusement au godet	35 kN

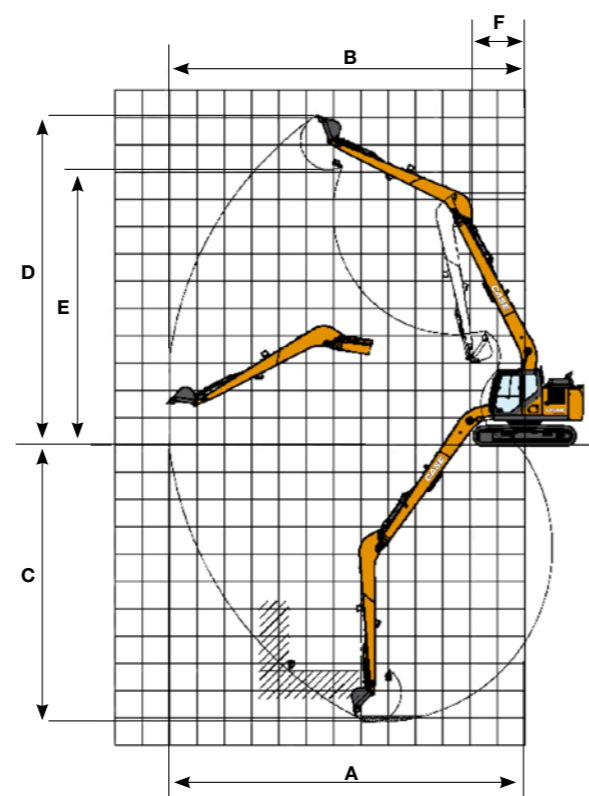

CAPACITÉ DE LEVAGE

CX130E LAME-LC

Avant Lat.	PORTÉE						A portée maxi	m
	2,0 m	4,0 m	6,0 m					

LAME ABAISSEE - Bras court de 2,11 m, patins de 600 mm, portée maxi 6,76 m

6,0 m			3600*	3600*			2730*	2730*	5,00
4,0 m			4270*	4270*	3800*	2510	2440*	2330	6,27
2,0 m			5970*	4330	4190*	2410	2490*	2020	6,74
0 m			6990*	4050	4540*	2310	2840*	2040	6,58
-2,0 m	7910*	7910*	6620*	4030			3840*	2460	5,74

LAME ABAISSEE - Bras standard de 2,50 m, patins de 600 mm, portée maxi 7,11 m

6,0 m							2200*	2200*	5,47
4,0 m			3870*	3870*	3550*	2570	2010*	2010*	6,65
2,0 m			5650*	4430	4050*	2450	2060*	1900	7,09
0 m			6920*	4110	4510*	2340	2340*	1910	6,94
-2,0 m	7160*	7160*	6840*	4040	4300*	2320	3080*	2250	6,15
-4,0 m			4810*	4210			4130*	3710	4,39

LAME ABAISSEE - Bras long de 3,01 m, patins de 600 mm, portée maxi 7,57 m

6,0 m					2170*	2170*	2000*	2000*	6,06
4,0 m					3170*	2580	1850*	1850*	7,14
2,0 m			5070*	4470	3750*	2440	1910*	1700	7,55
0 m			6620*	4080	4340*	2300	2140*	1700	7,41
-2,0 m	6350*	6350*	6890*	3950	4410*	2240	2730*	1950	6,68
-4,0 m	10230*	10230*	5580*	4050			3970*	2890	5,11

LAME RELEVÉE - Bras court de 2,11 m, patins de 600 mm, portée maxi 6,76 m

6,0 m			3600*	3600*			2730*	2730*	5,00
4,0 m			4270*	4270*	3080	2360	2440*	2190	6,27
2,0 m			5520	4030	2970	2260	2490	1890	6,74
0 m			5210	3770	2870	2160	2520	1910	6,58
-2,0 m	7910*	7910*	5190	3740			3060	2300	5,74

LAME RELEVÉE - Bras standard de 2,50 m, patins de 600 mm, portée maxi 7,11 m

6,0 m							2200*	2200*	5,47
4,0 m			3870*	3870*	3140	2420	2010*	2010*	6,65
2,0 m			5620	4130	3010	2300	2060*	1780	7,09
0 m			5270	3820	2890	2190	2340*	1790	6,94
-2,0 m	7160*	7160*	5200	3760	2870	2170	2780	2100	6,15
-4,0 m			4810*	3910			4130*	3460	4,39

LAME RELEVÉE - Bras long de 3,01 m, patins de 600 mm, portée maxi 7,57 m

6,0 m					2170*	2170*	2000*	2000*	6,06
4,0 m					3160	2430	1850*	1800	7,14
2,0 m			5070*	4170	3000	2290	1910*	1590	7,55
0 m			5240	3790	2850	2150	2100	1590	7,41
-2,0 m	6350*	6350*	5100	3660	2790	2090	2410	1820	6,68
-4,0 m	10230*	10230*	5210	3760			3620	2700	5,11

* Les charges ci-dessus (kg) sont conformes aux normes ISO et se réfèrent à l'excavatrice équipée sans godet. Les charges indiquées ne dépassent pas 87 % de la capacité de levage du système hydraulique ou 75 % de la charge limite d'équilibre statique. Les valeurs marquées d'un astérisque (*) sont limitées par la capacité de levage hydraulique.

CAPACITÉ DE LEVAGE

CX130E LAME-LC

Avant	PORTÉE										m
	2,0 m		4,0 m		6,0 m		A portée maxi				
Lat.											
LC - Bras court de 2,11 m, patins de 600 mm, portée maxi 6,76 m											
6,0 m			3600*	3600*			2730*	2730*			5,00
4,0 m			4270*	4270*	3440	2260	2440*	2090			6,27
2,0 m			5970*	3860	3330	2160	2490*	1810			6,74
0 m			5980	3600	3220	2060	2820	1820			6,58
-2,0 m	7910*	7910*	5950	3570			3440	2200			5,74
LC - Bras standard de 2,50 m, patins de 600 mm, portée maxi 7,11 m											
6,0 m							2200*	2200*			5,47
4,0 m			3870*	3870*	3500	2320	2010*	1950			6,65
2,0 m			5650*	3960	3370	2200	2060*	1700			7,09
0 m			6040	3650	3250	2090	2340*	1710			6,94
-2,0 m	7160*	7160*	5960	3590	3220	2070	3080*	2000			6,15
-4,0 m			4810*	3750			4130*	3310			4,39
LC - Bras long de 3,01 m, patins de 600 mm, portée maxi 7,57 m											
6,0 m					2170*	2170*	2000*	2000*			6,06
4,0 m					3170*	2330	1850*	1720			7,14
2,0 m			5070*	4010	3360	2190	1910*	1520			7,55
0 m			6010	3620	3210	2040	2140*	1510			7,41
-2,0 m	6350*	6350*	5860	3490	3150	1990	2710	1730			6,68
-4,0 m	10230*	10230*	5580*	3590			3970*	2570			5,11

CAPACITÉ DE LEVAGE

CX130E - LONGUE PORTÉE

Avant	PORTÉE										m					
	2,0 m		4,0 m		6,0 m		8,0 m		10,0 m			12,0 m		A portée maxi		
Lat.																
Bras longue portée 5,30 m, patins de 700 LC mm, portée maxi 12,04 m																
10,0 m							1040*	1040*						720*	720*	8,49
8,0 m							1400*	1400*	770*	770*				660*	660*	10,12
6,0 m							1530*	1530*	1440*	1400				650*	650*	11,17
4,0 m							1800*	1800*	1650*	1340				660*	660*	11,79
2,0 m			4300*	4300*	2760*	2700	2150*	1780	1840*	1250	760*	760*		710*	710*	12,04
0 m			2770*	2770*	3390*	2370	2480*	1610	1820	1160				790*	790*	11,95
-1,5 m	1420*	1420*	2700*	2700*	3540	2190	2380	1500	1750	1090				940*	890	11,52
-4,0 m	2060*	2060*	3280*	3280*	3470	2130	2330	1450	1730	1070				1190*	980	10,69
-6,0 m	2780*	2780*	4240*	3860	3510	2160	2350	1470						1750*	1210	9,37
-8,0 m			4140*	4100	2860*	2300								2240*	1790	7,29

* Les charges ci-dessus (kg) sont conformes aux normes ISO et se réfèrent à l'excavatrice équipée sans godet. Les charges indiquées ne dépassent pas 87 % de la capacité de levage du système hydraulique ou 75 % de la charge limite d'équilibre statique. Les valeurs marquées d'un astérisque (*) sont limitées par la capacité de levage hydraulique.

GODET

CX130E

CX130E - Montage Direct

Capacité m ³ (ISO7451 HEAPED)	Largeur mm	Poids kg	Bras de 2,11 m	Bras de 2,50 m	Bras de 3,01 m
GODET USAGE GENERAL					
0,21	450	250	○	○	○
0,31	600	290	○	○	○
0,41	750	330	○	○	○
0,52	900	360	○	○	○
0,58	1000	400	○	○	●
0,66	1100	430	●	●	▲
0,73	1200	450	●	▲	■
GODETS HD POUR USAGE SÉVÈRE					
0,21	450	350	○	○	○
0,31	600	400	○	○	○
0,42	750	460	○	○	○
0,45	800	470	○	○	○
0,52	900	510	○	○	●
0,60	1000	550	○	●	▲
0,67	1100	580	●	▲	■
0,74	1200	620	▲	■	—
GODET CURAGE AVEC CONTRELAME BOULONNÉE					
0,59	1500	440*	○	●	●
0,72	1800	510*	●	▲	■
0,80	2000	550*	▲	■	—
GODETS CURAGE					
0,54	1830	480*	○	○	●
GODET CURAGE INCLINABLE À 90° **					
0,46	1500	640*	○	●	▲
0,55	1800	690*	●	▲	■
0,61	2000	730*	▲	■	—

CX130E - Couplage rapide

Capacité m ³ (ISO7451 HEAPED)	Largeur mm	Poids kg	Bras de 2,11 m	Bras de 2,50 m	Bras de 3,01 m
GODET USAGE GENERAL					
0,21	450	250	○	○	○
0,31	600	290	○	○	○
0,41	750	330	○	○	○
0,52	900	360	○	○	○
0,58	1000	400	●	●	▲
0,66	1100	430	●	▲	■
0,73	1200	450	▲	■	—
GODETS HD POUR USAGE SÉVÈRE					
0,21	450	350	○	○	○
0,31	600	400	○	○	○
0,42	750	460	○	○	○
0,45	800	470	○	○	○
0,52	900	510	○	○	●
0,60	1000	550	○	●	▲
0,67	1100	580	●	▲	■
0,74	1200	620	▲	■	—
GODET CURAGE AVEC CONTRELAME BOULONNÉE					
0,59	1500	440*	○	●	●
0,72	1800	510*	●	▲	■
0,80	2000	550*	▲	■	—
GODETS CURAGE					
0,54	1830	480*	○	○	●

* avec contre-lame boulonnée
** Angle d'inclinaison 45° G/D - Connexion au circuit hydraulique auxiliaire à bas débit

GODET

CX130E - LONGUE PORTÉE

CX130E LR- Montage Direct

Contenance m ³ (ISO7451)	Largeur mm	Poids kg	Bras de 5,30 m
GODET USAGE GENERAL			
0,10	300	125	○
0,12	350	130	○
0,15	400	140	○
0,17	450	145	○
0,19	500	150	○
0,24	600	170	●
0,32	750	200	■
GODETS CURAGE			
0,27	1200	170*	●
0,35	1500	200*	■
GODET CURAGE AVEC CONTRELAME BOULONNÉE			
0,35	1500	270*	■

CX130E LR - Couplage rapide

Contenance m ³ (ISO7451)	Largeur mm	Poids kg	Bras de 5,30 m
GODET USAGE GENERAL			
0,10	300	125	○
0,12	350	130	○
0,15	400	140	○
0,17	450	145	○
0,19	500	150	○
0,24	600	170	●
GODETS CURAGE			
0,27	1200	170*	■

* avec contre-lame boulonnée

○ Densité nominale du matériau jusqu'à 2 t/m³
● Densité nominale du matériau jusqu'à 1,6 t/m³
▲ Densité nominale du matériau jusqu'à 1,4 t/m³

■ Densité nominale du matériau jusqu'à 1,2 t/m³
— Non applicable

CARACTÉRISTIQUES TECHNIQUES

CX160E

MOTEUR

Modèle	FPT NEF4
Type	Moteur refroidi par eau, diesel, 4 cylindres en ligne, système d'injection directe à rampe haute pression (commande électronique), turbo avec refroidisseur intermédiaire, SCRoF, EGR free.
Émissions	Stage V
Nombre de cylindres / Cylindrée (l)	4 / 4,5
Alésage x course (mm)	104 x 132
Puissance nominale au volant	
ISO 9249 (kW)	90,4 à 2200 min ⁻¹ (rpm)
ISO 14396 (kW)	96,5 à 2200 min ⁻¹ (rpm)
Couple maximal	
ISO 9249 (Nm)	456 à 1600 min ⁻¹ (rpm)
ISO 14396 (Nm)	470 à 1600 min ⁻¹ (rpm)

CIRCUIT HYDRAULIQUE

Pompes principales	2 pompes à pistons axiaux à cylindrée variable avec système de régulation
Débit d'huile maxi (l/min)	2 x 159 à 2200 min ⁻¹
Pression de fonctionnement des circuits	
Flèche/bras/godet (MPa)	34,3 - 36,3 avec fonction « Power Boost » automatique
Circuit de rotation (MPa)	27,9
Circuit de translation (MPa)	34,3
Pompe de pilotage	1 pompe à engrenages
Débit d'huile maxi (l/min)	22
Pression de fonctionnement des circuits (MPa)	3,9
Vérins de flèche	
Alésage (mm)	115
Course (mm)	1179
Vérin de bras	
Alésage (mm)	125
Course (mm)	1280
Vérin de godet	
Alésage (mm)	105
Course (mm)	985

ROTATION

Moteur de rotation	Moteur à pistons axiaux à cylindrée constante
Vitesse de rotation maximale (min ⁻¹)	8,5
Couple de rotation (kNm)	45,1

FILTRES

Filtre d'aspiration (µm)	105
Filtre de retour (µm)	6
Filtre pilote (µm)	8

CIRCUIT ÉLECTRIQUE

Tension (V)	24
Alternateur (A)	50
Démarrateur (V - kW)	24 - 4,0
Batterie	2 x 12 V - 72 Ah/5 HR

CHASSIS PORTEUR

Moteur de translation	Moteur à pistons axiaux à cylindrée variable
-----------------------	--

Vitesses de déplacement

Haute vitesse de déplacement (Changement automatique de vitesse de déplacement) (km/h)	5,2
Basse vitesse de déplacement (km/h)	3,0
Effort de traction (kN)	161
Nombre de galets supérieurs (de chaque côté)	2
Nombre de galets inférieur (de chaque côté)	7
Nombre de patins (de chaque côté)	44
Type de tuile	à triple arête
Rampe maximum	70% (35°)

NIVEAU ACOUSTIQUE

Niveau de puissance acoustique extérieur garanti (Directive EU 2000/14/EC) (dB(A))	LwA 100
Niveau de pression acoustique d'émission au poste de conduite (ISO 6396) (dB(A))	LpA 69

CONTENANCE DES CIRCUITS ET DES COMPOSANTS

Réservoir de carburant (l)	300
Circuit hydraulique (l)	170
Réservoir hydraulique (l)	82
Réservoir d'AdBlue (l)	60

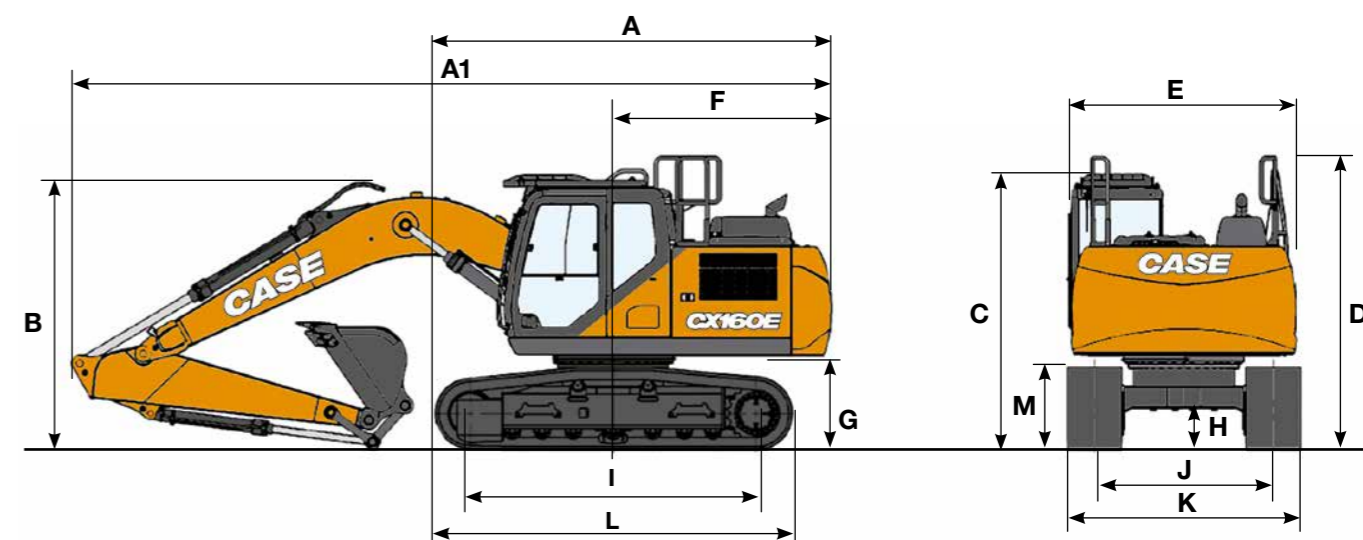

DIMENSIONS GÉNÉRALES		Bras de 2,62 m	Bras de 3,05 m
A Longueur hors tout (sans balancier et sans flèche)	mm	4480	4480
A1 Longueur hors tout (avec balancier et avec flèche)	mm	8520	8570
B Hauteur hors tout (au sommet de la flèche)	mm	2960	3130
C Hauteur de cabine	mm	3050	3050
D Hauteur hors tout (au niveau de la main courante)	mm	3140	3140
E Largeur hors tout de la tourelle	mm	2520	2520
F Rayon d'encombrement (arrière)	mm	2520	2520
G Hauteur sous tourelle	mm	1030	1030
H Garde au sol minimale	mm	420	420
I Empattement (d'axe en axe)	mm	3190	3190
J Voie des chaînes	mm	1990	1990
K Largeur hors tout du châssis porteur (avec patins de 600 mm)	mm	2590	2590
L Longueur hors tout du châssis	mm	3990	3990
M Hauteur des chaînes du châssis	mm	920	920

POIDS ET PRESSION AU SOL

Avec bras de 2,62 m, godet de 0,62 m³, patins de 600 mm, opérateur, lubrifiant, liquide de refroidissement, réservoir carburant plein et protection FOPS niveau 2

	POIDS	PRESSION AU SOL
LC	17300 kg	0,041 MPa

Contrepoids: 2820 kg

PERFORMANCES		Bras de 2,62 m	Bras de 3,05 m
Longueur de la flèche	mm	5150	5150
Rayon du godet	mm	1350	1350
Champ d'action de l'axe du godet	°	178	178
A Portée maxi au plan de référence au sol	mm	8870	9220
B Portée maxi	mm	9040	9380
C Profondeur de creusement maxi	mm	6060	6490
D Hauteur de creusement maxi	mm	9240	9290
E Hauteur de déversement maxi	mm	6610	6690
F Rayon de giration avant	mm	2990	3050

FORCE DE CREUSEMENT (ISO 6015)		Bras de 2,62 m	Bras de 3,05 m
Force de creusement au bras	kN	79	72
avec powerboost	kN	84	77
Force de creusement au godet	kN	112	112
avec powerboost	kN	118	118

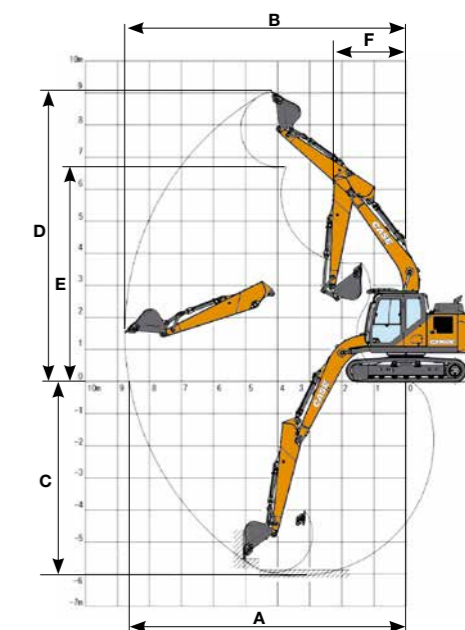

CAPACITÉ DE LEVAGE

CX160E

PORTÉE									
Avant Lat.	2,0 m		4,0 m		6,0 m		A portée maxi		m
	Bras standard de 2,62 m, patins de 600 mm, portée maxi 7,69 m								
6,0 m					3920*	3390	2660*	2660*	6,37
4,0 m			6090*	6090*	5080	3290	2540*	2360	7,34
2,0 m			8890*	5410	4830	3070	2650*	2120	7,69
0 m			8660	5010	4630	2880	3010*	2130	7,49
-2,0 m	8100*	8100*	8570	4940	4570	2830	3920*	2470	6,70
-4,0 m	13670*	13670*	8060*	5120			5960*	3730	5,05

PORTÉE											
Avant Lat.	2,0 m		4,0 m		6,0 m		8,0 m		A portée maxi		m
	Bras long de 3,05 m, patins de 600 mm, portée maxi 8,03 m										
8,0 m									2820*	2820*	4,94
6,0 m					3850*	3440			2380*	2380*	6,78
4,0 m					4690*	3310			2310*	2180	7,70
2,0 m			8240*	5410	4840	3070	2570*	1970	2440*	1960	8,03
0 m			8650	4940	4610	2860			2790*	1960	7,84
-2,0 m	7650*	7650*	8490	4830	4510	2770			3570	2230	7,09
-4,0 m	14120*	14120*	8640	4960					5160	3180	5,56

Les charges ci-dessus (kg) sont conformes aux normes ISO et se réfèrent à l'excavatrice équipée sans godet. Les charges indiquées ne dépassent pas 87 % de la capacité de levage du système hydraulique ou 75 % de la charge limite d'équilibre statique. Les valeurs marquées d'un astérisque (*) sont limitées par la capacité de levage hydraulique.

MARTEAU

CX160E

Attache Directe

Modèle	Poids installé kg	Réglage machine de référence		Balancier 2,62 m	Balancier 3,05 m
		Débit l/min	Pression Mpa		
MARTEAU CB					
CB150S	970	95	19-21	□	—
CB240S	1100	95	19-21	—	—

□ Applicable
— Non applicable

GODET

CX160E



CX160E - Montage Direct

Contenance m ³ (ISO7451)	Largeur mm	Poids kg	Bras de 2,62 m	Bras de 3,05 m
GODET USAGE GENERAL				
0,24	450	350	○	○
0,36	600	390	○	○
0,50	750	440	○	○
0,62	900	480	○	○
0,70	1000	500	○	●
0,78	1100	540	●	▲
0,87	1200	570	▲	■
1,00	1350	630	■	—

GODETS HD POUR USAGE SEVERE				
0,26	450	420	○	○
0,38	600	480	○	○
0,51	750	550	○	○
0,65	900	620	○	●
0,70	1000	660	○	●
0,75	1050	680	●	●
0,78	1100	700	●	▲
0,91	1200	740	▲	■
1,00	1300	800	■	—

GODET CURAGE AVEC CONTRELAME BOULONNEE				
0,59	1500	440*	○	○
0,72	1800	510*	○	●
0,85	2100	570*	●	▲

GODETS CURAGE				
0,86	1830	630*	●	▲

GODET CURAGE INCLINABLE À 90° **				
0,46	1500	650*	○	○
0,55	1800	700*	○	●
0,61	2000	740*	●	▲
0,68	2200	810*	▲	■
0,74	2400	840*	■	—

CX160E - Couplage rapide

Contenance m ³ (ISO7451)	Largeur mm	Poids kg	Bras de 2,62 m	Bras de 3,05 m
GODET USAGE GENERAL				
0,24	450	350	○	○
0,36	600	390	○	○
0,50	750	440	○	○
0,62	900	480	○	●
0,70	1000	500	●	▲
0,78	1100	540	▲	■
0,87	1200	570	■	—

GODETS HD POUR USAGE SEVERE				
0,26	450	420	○	○
0,38	600	480	○	○
0,51	750	550	○	●
0,65	900	620	●	▲
0,70	1000	660	▲	■
0,75	1050	680	■	■
0,78	1100	700	■	—

GODET CURAGE AVEC CONTRELAME BOULONNEE				
0,59	1500	440*	○	●
0,72	1800	510*	●	■
0,80	2100	570*	■	—

GODETS CURAGE				
0,86	1830	630*	■	—

* avec contre-lame boulonnée

** Angle d'inclinaison 45° G/D - Connexion au circuit hydraulique auxiliaire à bas débit

○ Densité nominale du matériau jusqu'à 2 t/m³
● Densité nominale du matériau jusqu'à 1,6 t/m³
▲ Densité nominale du matériau jusqu'à 1,4 t/m³

■ Densité nominale du matériau jusqu'à 1,2 t/m³
— Non applicable

CARACTÉRISTIQUES TECHNIQUES

CX180E

MOTEUR

Modèle _____ FPT NEF4
 Type _____ Moteur refroidi par eau,
 diesel, 4 cylindres en ligne, système d'injection directe à
 rampe haute pression (commande électronique), turbo avec
 refroidisseur intermédiaire, SCRoF, EGR free.
 Émissions _____ Stage V
 Nombre de cylindres / Cylindrée (l) _____ 4 / 4,5
 Alésage x course (mm) _____ 104 x 132
Puissance nominale au volant
 ISO 9249 (kW) _____ 90,4 à 2200 min⁻¹ (rpm)
 ISO 14396 (kW) _____ 96,5 à 2200 min⁻¹ (rpm)
Couple maximal
 ISO 9249 (Nm) _____ 456 à 1600 min⁻¹ (rpm)
 ISO 14396 (Nm) _____ 470 à 1600 min⁻¹ (rpm)

CIRCUIT HYDRAULIQUE

Pompes principales _____ 2 pompes à pistons axiaux à
 cylindrée variable avec système de régulation
 Débit d'huile maxi (l/min) _____ 2 x 159 à 2200 min⁻¹
Pression de fonctionnement des circuits
 Flèche/bras/godet (MPa) _____ 34,3 - 36,3
 avec fonction « Power Boost » automatique
 Circuit de rotation (MPa) _____ 27,9
 Circuit de translation (MPa) _____ 34,3
 Pompe de pilotage _____ 1 pompe à engrenages
 Débit d'huile maxi (l/min) _____ 22
 Pression de fonctionnement des circuits (MPa) _____ 3,9
Vérins de flèche
 Alésage (mm) _____ 115
 Course (mm) _____ 1179
Vérin de bras
 Alésage (mm) _____ 125
 Course (mm) _____ 1280
Vérin de godet
 Alésage (mm) _____ 105
 Course (mm) _____ 985

ROTATION

Moteur de rotation _____ Moteur à pistons axiaux à
 cylindrée constante
 Vitesse de rotation maximale (min⁻¹) _____ 8,5
 Couple de rotation (Nm) _____ 45,1

PERFORMANCES		Bras de 2,62 m	Bras de 3,05 m
Longueur de la flèche	mm	5150	5150
Rayon du godet	mm	1350	1350
Champ d'action de l'axe du godet	°	178	178
A Portée maxi au plan de référence au sol	mm	8870	9210
B Portée maxi	mm	9040	9380
C Profondeur de creusement maxi	mm	6040	6470
D Hauteur de creusement maxi	mm	9250	9300
E Hauteur de déversement maxi	mm	6630	6710
F Rayon de giration avant	mm	2990	3050

FORCE DE CREUSEMENT (ISO 6015)		Bras de 2,62 m	Bras de 3,05 m
Force de creusement au bras	kN	79	72
avec powerboost	kN	84	77
Force de creusement au godet	kN	112	112
avec powerboost	kN	118	118

FILTRES

Filtre d'aspiration (µm) _____ 105
 Filtre de retour (µm) _____ 6
 Filtre pilote (µm) _____ 8

CIRCUIT ÉLECTRIQUE

Tension (V) _____ 24
 Alternateur (A) _____ 50
 Démarreur (V - kW) _____ 24 - 4,0
 Batterie _____ 2 x 12 V - 72 Ah/5 HR

CHASSIS PORTEUR

Moteur de translation _____ Moteur à pistons axiaux
 à cylindrée variable

Vitesses de déplacement

Haute vitesse de déplacement (Changement automatique
 de vitesse de déplacement) (km/h) _____ 4,3
 Basse vitesse de déplacement (km/h) _____ 2,6
 Effort de traction (kN) _____ 190
 Nombre de galets supérieur (de chaque côté) _____ 2
 Nombre de galets inférieur (de chaque côté) _____ 7
 Nombre de patins (de chaque côté) _____ 46
 Type de tuile _____ à triple arête
 Rampe maximum _____ 70% (35°)

NIVEAU ACOUSTIQUE

Niveau de puissance acoustique extérieur garanti
 (Directive EU 2000/14/EC) _____ LwA 101 dB(A)
 Niveau de pression acoustique d'émission au poste
 de conduite (ISO 6396) _____ LpA 69 dB(A)

CONTENANCE DES CIRCUITS ET DES COMPOSANTS

Réservoir de carburant (l) _____ 300
 Circuit hydraulique (l) _____ 170
 Réservoir hydraulique (l) _____ 82
 Réservoir d'AdBlue (l) _____ 60

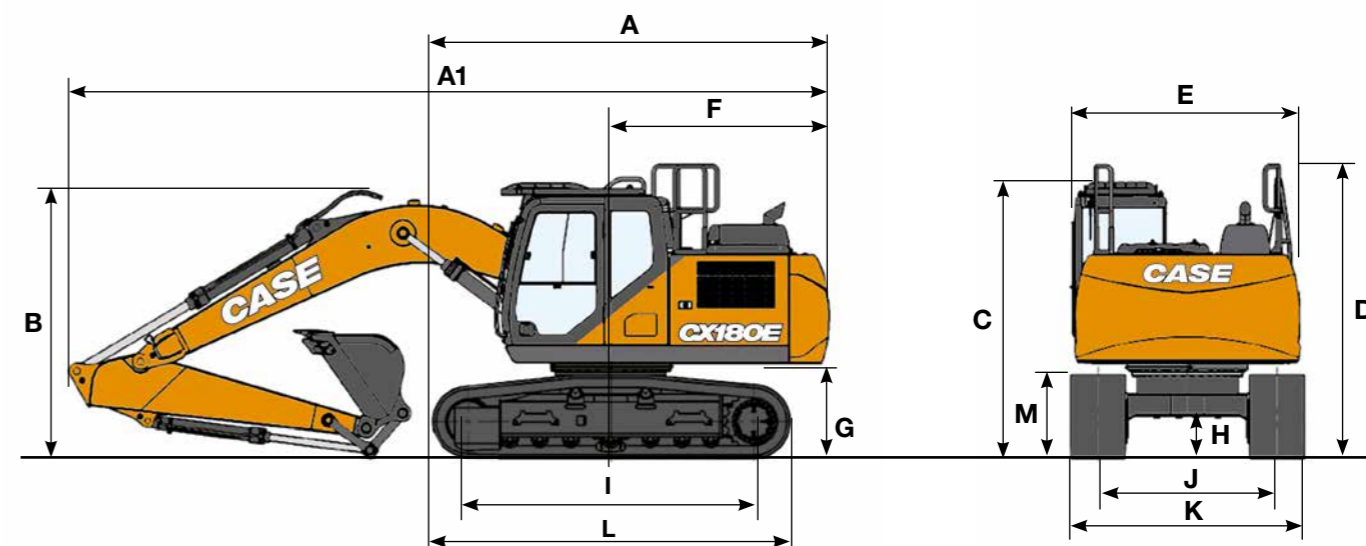

DIMENSIONS GÉNÉRALES		Bras de 2,62 m	Bras de 3,05 m
A Longueur hors tout (sans balancier et sans flèche)	mm	4580	4580
A1 Longueur hors tout (avec balancier et avec flèche)	mm	8510	8570
B Hauteur hors tout (au sommet de la flèche)	mm	2960	3130
C Hauteur de cabine	mm	3070	3070
D Hauteur hors tout (au niveau de la main courante)	mm	3150	3150
E Largeur hors tout de la tourelle	mm	2520	2520
F Rayon d'encombrement (arrière)	mm	2520	2520
G Hauteur sous tourelle	mm	1040	1040
H Garde au sol minimale	mm	440	440
I Empattement (d'axe en axe)	mm	3370	3370
J Voie des chaînes	mm	2200	2200
K Largeur hors tout du châssis porteur (avec patins de 600 mm)	mm	2800	2800
L Longueur hors tout du châssis	mm	4180	4180
M Hauteur des chaînes du châssis	mm	920	920

POIDS ET PRESSION AU SOL

Avec bras de 2,62 m, godet de 0,62 m³, patins de 600 mm, opérateur, lubrifiant, liquide de refroidissement, réservoir plein et protection FOPS niveau 2

	POIDS	PRESSIION AU SOL
LC	18400 kg	0,041 MPa

Contrepoids: 3120 kg

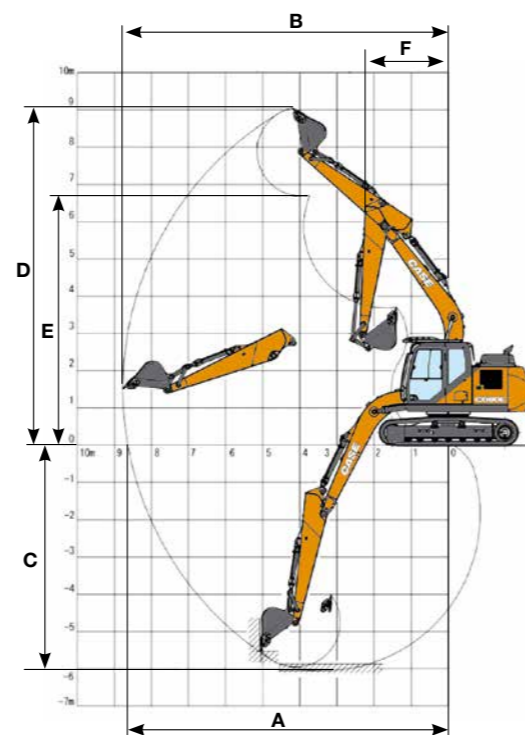

CAPACITÉ DE LEVAGE

CX180E

PORTÉE									
Avant	2,0 m		4,0 m		6,0 m		A portée maxi		m
Lat.									
Bras standard de 2,62 m, patins de 600 mm, portée maxi 7,69 m									
6,0 m					3940*	3940*	2660*	2660*	6,38
4,0 m			6110*	6110*	5080*	3930	2530*	2530*	7,35
2,0 m			8910*	6600	5630	3710	2650*	2580	7,69
0 m			10290	6180	5420	3520	3020*	2610	7,48
-2,0 m	8140*	8140*	10210	6110	5360	3470	3940*	3020	6,69
-4,0 m	13620*	13620*	8020*	6300			5960*	4580	5,03

PORTÉE											
Avant	2,0 m		4,0 m		6,0 m		8,0 m		A portée maxi	m	
Lat.											
Bras long de 3,05 m, patins de 600 mm, portée maxi 8,03 m											
8,0 m									2820*	2820*	4,96
6,0 m					3860*	3860*			2380*	2380*	6,79
4,0 m					4690*	3960			2310*	2310*	7,70
2,0 m			8260*	6680	5640	3710	2580*	2410	2440*	2400	8,03
0 m			10200*	6170	5400	3500			2790*	2420	7,83
-2,0 m	7690*	7690*	10120	6030	5300	3410			3620*	2750	7,08
-4,0 m	14190*	14190*	8720*	6160					5890*	3910	5,54

Les charges ci-dessus (kg) sont conformes aux normes ISO et se réfèrent à l'excavatrice équipée sans godet. Les charges indiquées ne dépassent pas 87 % de la capacité de levage du système hydraulique ou 75 % de la charge limite d'équilibre statique. Les valeurs marquées d'un astérisque (*) sont limitées par la capacité de levage hydraulique.

MARTEAU

CX180E

Attache Directe

Modèle	Poids installé kg	Réglage machine de référence		Balancier 2,62 m	Balancier 3,05
		Débit l/min	Pression Mpa		
MARTEAU CB					
CB240S	1100	95	19-21	□	—

□ Applicable
— Non applicable

GODET

CX180E



CX180E - Montage Direct

Contenance m³ (ISO7451)	Largeur mm	Poids Kg	Bras de 2,62 m	Bras de 3,05 m
GODET USAGE GENERAL				
0,24	450	350	○	○
0,36	600	390	○	○
0,50	750	440	○	○
0,62	900	480	○	○
0,70	1000	500	○	○
0,78	1100	540	○	●
0,87	1200	570	●	▲
1,00	1350	630	▲	■

GODETS HD POUR USAGE SÉVÈRE				
0,26	450	420	○	○
0,38	600	480	○	○
0,51	750	550	○	○
0,65	900	620	○	○
0,70	1000	660	○	○
0,75	1050	680	○	●
0,78	1100	700	○	●
0,91	1200	740	●	▲
1,00	1300	800	▲	■

GODET CURAGE AVEC CONTRELAME BOULONNÉE				
0,59	1500	440*	○	○
0,72	1800	510*	○	○
0,85	2100	570*	○	●

GODETS CURAGE				
0,86	1830	630*	○	●

GODET CURAGE INCLINABLE À 90° **				
0,46	1500	650*	○	○
0,55	1800	700*	○	○
0,61	2000	740*	○	●
0,68	2200	810*	●	■
0,74	2400	840*	■	—



CX180E - Couplage rapide

Contenance m³ (ISO7451)	Largeur mm	Poids Kg	Bras de 2,62 m	Bras de 3,05 m
GODET USAGE GENERAL				
0,24	450	350	○	○
0,36	600	390	○	○
0,50	750	440	○	○
0,62	900	480	○	○
0,70	1000	500	○	○
0,78	1100	540	●	▲
0,87	1200	570	▲	■
1,00	1350	630	■	—

GODETS HD POUR USAGE SÉVÈRE				
0,26	450	420	○	○
0,38	600	480	○	○
0,51	750	550	○	○
0,65	900	620	○	○
0,70	1000	660	○	○
0,75	1050	680	●	●
0,78	1100	700	●	■
0,91	1200	740	■	—

GODET CURAGE AVEC CONTRELAME BOULONNÉE				
0,59	1500	440*	○	○
0,72	1800	510*	○	○
0,80	2100	570*	●	●

GODETS CURAGE				
0,86	1830	630*	●	▲

* avec contre-lame boulonnée
** Angle d'inclinaison 45° G/D - Connexion au circuit hydraulique auxiliaire à bas débit

○ Densité nominale du matériau jusqu'à 2 t/m³
● Densité nominale du matériau jusqu'à 1,6 t/m³
▲ Densité nominale du matériau jusqu'à 1,4 t/m³

■ Densité nominale du matériau jusqu'à 1,2 t/m³
— Non applicable

CASE. UNE MARQUE SOLIDE.

Depuis 1842, CASE Construction Equipment vit son engagement indéfectible dans la construction en concevant et fabriquant des solutions pratiques et intuitives, efficaces et productives.

Nous nous efforçons sans cesse de faciliter le travail de nos clients en installant sur nos engins de nouvelles technologies répondant aux dernières normes de conformité.

Aujourd'hui, notre présence mondiale associée à notre expertise locale nous permet de relever les défis concrets de nos clients au centre de notre développement de produit.

Le grand réseau de concessionnaires CASE est toujours prêt à soutenir et à protéger vos investissements en dépassant vos attentes et en vous offrant l'expérience d'une maîtrise suprême.

Notre but est de construire ensemble des machines et des communautés plus fortes. Nous faisons ce qu'il faut pour nos clients et nos communautés, afin qu'ils puissent compter sur CASE.

CNH Industrial
Deutschland GmbH
Case Baumaschinen
Benzstr. 1-3 - D-74076 Heilbronn
DEUTSCHLAND

CNH Industrial
Maquinaria Spain, S.A.
Avenida Aragón 402
28022 Madrid - ESPAÑA

CNH Industrial France, S.A.
16-18 Rue des Rochettes
91150 Morigny-Champigny
FRANCE

CNH Industrial Italia Spa
Lungo Stura Lazio 19
10156, Torino
ITALIA

CASE Construction Equipment
Cranes Farm Rd
Basildon - SS14 3AD
UNITED KINGDOM

NOTE: Les équipements standards et optionnels peuvent varier en fonction des demandes et des réglementations particulières à chaque pays. Les illustrations peuvent montrer des équipements non-standard ou non mentionnés - consulter le concessionnaire CASE. Qui plus est, CNH Industrial se réserve le droit de modifier sans préavis les spécifications de ses machines et ce, sans encourir d'obligation quelconque pouvant découler de telles modifications.

Conforme à la directive 2006/24/CE

CASECE.COM
00800-2273-7373

L'appel est gratuit depuis un poste fixe. Vérifiez auprès de votre opérateur mobile si vous serez facturé en appelant depuis votre téléphone portable.

