



CASE
CONSTRUCTION

NOUVELLE MINI-CHARGEUSE À CHENILLES



TL100

CARACTÉRISTIQUES :

TL100

CARACTÉRISTIQUES :

MOTEUR

Modèle	Kubota D1305-E4B	
Puissance moteur		
- Brute	HP/kW	24,8 / 18,5
- Nette	HP/kW	24 / 18
Cylindrée	l	1,2
Vérins		3
Couple maxi	Nm à tr/min	80,1 à 1 700
Certification pour les émissions		Stage V

TRANSMISSION

Type de transmission	Hydrostatique	
Vitesse de translation maximale	km/h	7,5
Frein de stationnement	Frein à axe SAHR	

BRAS CHARGEUR

Géométrie du levage	Joint radial	
Charge limite d'équilibre		
- Chenilles étroites	kg	1 285
- Chenilles larges	kg	1 428

CAPACITÉ DE FONCTIONNEMENT NOMINALE (ROC)

- Avec chenilles étroite 35 % de la charge limite d'équilibre (50 %)	kg	450 (643)
- Avec chenilles large 35 % de la charge limite d'équilibre (50 %)	kg	500 (714)

CIRCUIT HYDRAULIQUE

Type de pompe d'équipement	À engrenages fixes	
Type de soupape de commande de la chargeuse	À centre ouvert	
Débit standard	l/min	50
Pression en ordre de marche	bar	190

CAPACITÉS DE SERVICE

Réservoir de carburant	l	30
Huile moteur avec filtre	l	4,5
Circuit hydraulique	l	17
Liquide de refroidissement moteur	l	3,5



CARACTÉRISTIQUES :

TL100

DIMENSIONS

A	Hauteur totale en ordre de marche	mm	2911
B	Hauteur totale	mm	1435
C	Angle de fuite arrière	°	31
D	Garde au sol	mm	222
E	Longueur de chaîne au sol	mm	1 065
F	Longueur totale sans godet	mm	2 175
G	Longueur totale avec godet standard	mm	2 796
H	Longueur de transport (sans godet, plate-forme relevée)	mm	2 155
I	Portée au déversement maxi	mm	511
J	Angle de déversement	°	48
K	Redressement maximal à la hauteur maxi	°	90
L	Redressement maximal au sol	°	24
G	Hauteur de déversement avec godet standard	mm	1 549
N	Hauteur d'axe de la charnière	mm	2 201
P	Largeur de machine :		
	- Chenilles étroites	mm	890
	- Chenilles larges	mm	1 026
P	Voie de chaîne :		
	- Chenilles étroites	mm	710
	- Chenilles larges	mm	776
Q	Rayon de diamètre de braquage - Arrière	mm	1 348
R	Rayon de diamètre de braquage - Sans godet	mm	913
F	Rayon de diamètre de braquage - Avec godet standard	mm	1541
T	Largeur de godet :		
	- Chenilles étroites	mm	914
	- Chenilles larges	mm	1 067

POIDS OPÉRATIONNEL

Chenilles étroites (avec 2 contrepoids latéraux)	kg	1604
Chenilles larges (avec 6 contrepoids latéraux)	kg	1716

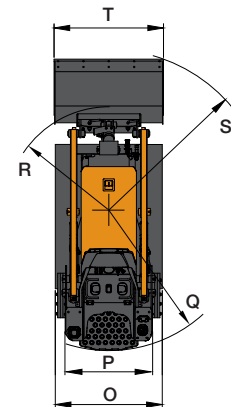
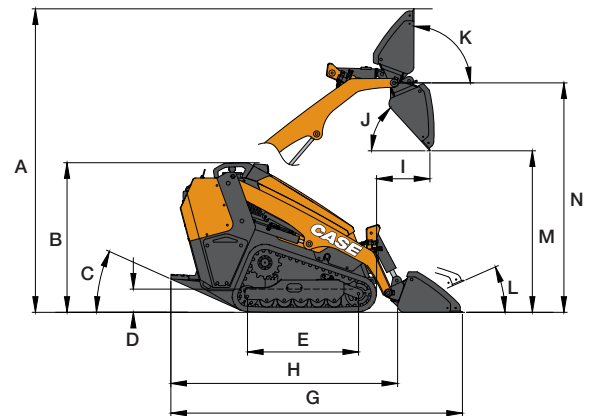

DE SÉRIE ET OPTIONS

ÉQUIPEMENTS DE SÉRIE

- + Plate-forme d'opérateur amortie
- + Capteur de présence de l'opérateur
- + Poignées pour opérateur
- + Porte-gobelet
- + Espace pour téléphone cellulaire
- + Commande à manette pilotée hydraulique
- + Débit auxiliaire standard 50 l/min
- + Position libre du bras chargeur
- + Arrêt du moteur en cas de retournement
- + Feux de travail LED avant et arrière
- + Attache rapide pour l'interface industrielle commune
- + Prise de courant 12 V
- + Coupe-batterie
- + Chaîne large
- + Godet 42 pouces

ÉQUIPEMENTS EN OPTION

- + Connexion d'accessoire de vidange CASE
- + Prise électrique multifonction à 14 broches
- + Huiles et lubrifiants bio-hydrauliques
- + Télématicque embarquée
- + Abonnement de 2 ans à Sitewatch
- + Chenilles étroite
- + Godet 36 pouces
- + Dents de godet et lame de coupe à boulonner
- + Fourches à palettes
- + Lame de déneigement
- + Godet de balayeuse-ramasseuse
- + Tarière
- + Débroussailluse-déchiqeteuse avant
- + Godet à grappin
- + Brosse inclinable
- + Lame racleuse
- + Rampes de chargement



FORTS DE NOTRE HÉRITAGE.

Depuis 1842, CASE Construction Equipment vit son engagement indéfectible dans la construction en concevant et fabriquant des solutions pratiques et intuitives, efficaces et productives.

Le grand réseau de concessionnaires CASE est toujours prêt à soutenir et à protéger vos investissements. Nous faisons ce qu'il faut pour nos clients et nos communautés, afin qu'ils puissent compter sur CASE..

CNH Industrial
Deutschland GmbH
Case Baumaschinen
Benzstr. 1-3 - D-74076 - Heilbronn
DEUTSCHLAND

CNH Industrial
Maquinaria Spain, S.A.
Avenida Aragón 402
28022 Madrid
ESPAÑA

CNH Industrial France, S.A.
16-18 Rue des Rochettes
91150 Morigny-Champigny
FRANCE

CNH Industrial Italia Spa
Lungo Stura Lazio 19
10156, Torino
ITALIA

CASE Construction Equipment
Cranes Farm Rd
Basildon - SS14 3AD
UNITED KINGDOM

NOTE:: Les équipements standards et optionnels peuvent varier en fonction des demandes et des réglementations particulières à chaque pays. Les illustrations peuvent montrer des équipements non-standard ou non mentionnés - consulter le concessionnaire CASE. Qui plus est, CNH Industrial se réserve le droit de modifier sans préavis les spécifications de ses machines et ce, sans encourir d'obligation quelconque pouvant découler de telles modifications.

Conforme à la directive 2006/42/CE

CASECE.COM
00800-2273-7373

L'appel est gratuit depuis un poste fixe.
Vérifiez à l'avance auprès de votre opérateur mobile si vous serez facturé. Numéro gratuit non disponible depuis toutes les zones d'appel.

