

Κανόνες ασφαλείας

⚠ Γενικοί κανόνες ασφαλείας ⚠

Προσέχετε ιδιαίτερα κατά το χειρισμό του μηχανήματος σε έδαφος με κλίση. Το κέντρο βάρους του μηχανήματος μεταβάλλεται από ανυψωμένους εξοπλισμούς, γεμάτα δοχεία και άλλα φορτία. Το μηχάνημα μπορεί να ανατραπεί κοντά σε χαντάκια και αναχώματα ή ανώμαλες επιφάνειες.

Μην επιτρέπεται ποτέ σε κανέναν εκτός από το χειριστή να επιβαίνει στο μηχάνημα.

Μην χειρίζεστε ποτέ το μηχάνημα υπό την επήρεια αλκοόλ ή φαρμάκων ή αν αντιμετωπίζετε οποιοδήποτε άλλο πρόβλημα.

Όταν σκάβετε ή χρησιμοποιείτε εξοπλισμό που διεισδύει στο έδαφος, προσέχετε τα υπόγεια καλώδια. Για να πληροφορηθείτε τις θέσεις των καλωδίων, επικοινωνήστε με τις τοπικές εταιρείες υπηρεσιών κοινής ωφέλειας.

Προσέξτε τα εναέρια ηλεκτροφόρα καλώδια και τα αναρτημένα εμπόδια. Όσον αφορά τα καλώδια υψηλής τάσης, ενδέχεται να απαιτείται μεγάλη απόσταση ασφαλείας.

Σε περίπτωση διαρροής, υδραυλικό λάδι ή πετρέλαιο ντίζελ υπό πίεση ενδέχεται να διεισδύσει στο δέρμα και να προκληθούν σοβαροί τραυματισμοί ή μολύνσεις.

- ΜΗ χρησιμοποιείτε τα χέρια σας για να ελέγξετε εάν υπάρχουν διαρροές. Χρησιμοποιήστε ένα κομμάτι χαρτόνι ή χαρτί.
- Πριν συνδέσετε ή αποσυνδέσετε σωλήνες υγρών: σταματήστε τον κινητήρα, αφαιρέστε το κλειδί και εκτονώστε την πίεση.
- Βεβαιωθείτε ότι όλα τα εξαρτήματα βρίσκονται σε καλή λειτουργική κατάσταση. Σφίξτε όλους τους συνδέσμους πριν θέσετε τον κινητήρα σε λειτουργία ή το σύστημα υπό πίεση.
- Εάν υδραυλικό υγρό ή καύσιμο ντίζελ διαπεράσει το δέρμα, ζητήστε αμέσως ιατρική βοήθεια.
- Η συνεχής και μακροχρόνια επαφή με το υδραυλικό υγρό μπορεί να οδηγήσει στην πρόκληση καρκίνου του δέρματος. Αποφεύγετε τη μακροχρόνια επαφή και πλύνετε αμέσως το δέρμα με σαπούνι και νερό.

Απομακρυνθείτε από κινούμενα εξαρτήματα. Στα κινούμενα εξαρτήματα μπορεί να σφηνωθούν χαλαρά ρούχα, κοσμήματα, ρολόγια, μακριά μαλλιά και άλλα αντικείμενα που είναι χαλαρά ή κρέμονται.

Χρησιμοποιείτε προστατευτικό εξοπλισμό όταν απαιτείται.

ΜΗΝ επιχειρήσετε να αφαιρέσετε υλικό από οποιοδήποτε τμήμα του μηχανήματος, όταν βρίσκεται σε λειτουργία ή κινούνται κάποια εξαρτήματά του.

Να βεβαιώνετε ότι όλοι οι προφυλακτήρες και τα προστατευτικά είναι σε καλή κατάσταση και κανονικά εγκα-

τεστημένα, πριν χειριστείτε το μηχάνημα. Μη χρησιμοποιείτε ποτέ το μηχάνημα με τα προστατευτικά μη τοποθετημένα. Πάντοτε να κλείνετε τις θύρες πρόσβασης ή τα καλύμματα πριν χειριστείτε το μηχάνημα.

Η βρομιά και η ολισθηρότητα σε σκαλοπάτια, σκάλες, διαδρόμους και πλατφόρμες μπορεί να προκαλέσουν πτώσεις. Βεβαιωθείτε ότι οι επιφάνειες αυτές διατηρούνται καθαρές.

Υπάρχει κίνδυνος τραυματισμού ή σύνθλιψης ατόμων ή κατοικίδιων ζώων εντός της περιοχής λειτουργίας από το μηχάνημα ή τον εξοπλισμό του. ΜΗΝ επιτρέπεται σε κανέναν να μπαίνει στην περιοχή εργασίας.

Υπάρχει κίνδυνος ξαφνικής πτώσης ανυψωμένων εξοπλισμών ή/και φορτίων και σύνθλιψης των ατόμων που βρίσκονται από κάτω. Μην επιτρέπεται ποτέ σε κανέναν να στέκεται κάτω από ανυψωμένο εξοπλισμό κατά τη διάρκεια της λειτουργίας.

Μη βάζετε ποτέ μπροστά τον κινητήρα σε κλειστούς χώρους, καθώς μπορεί να συσσωρευτούν επιβλαβή καυσαέρια.

Πριν θέσετε σε λειτουργία το μηχάνημα, βεβαιωθείτε ότι όλα τα χειριστήρια είναι στη νεκρά ή στη θέση στάθμευσης.

Πρέπει να εκκινείτε τον κινητήρα μόνο από το κάθισμα του χειριστή. Αν παρακαμφθεί ο διακόπτης εκκίνησης ασφαλείας, το μηχάνημα μπορεί να ξεκινήσει με σχέση μετάδοσης στο κιβώτιο. Μη συνδέετε ή βραχυκυκλώνετε διασταυρούμενους ακροδέκτες στον πολλαπλασιαστή του εκκινήτη. Για την προσάρτηση των βοηθητικών καλωδίων εκκίνησης μπαταρίας, ακολουθείτε τη διαδικασία που περιγράφεται στο εγχειρίδιο. Η εκκίνηση με ταχύτητα μπορεί να προκαλέσει θάνατο ή σοβαρό τραυματισμό.

Διατηρείτε πάντοτε καθαρά τα παράθυρα, τους καθρέπτες, όλα τα φώτα, το σήμα αργά κινούμενου οχήματος (SMV) και το σύμβολο αναγνώρισης ταχύτητας (SIS), για να είναι το μηχάνημα όσο το δυνατόν πιο ορατό καθώς το χειρίζεστε.

Χειρίζετε τους ελέγχους μόνο όταν κάθεστε στο κάθισμα του χειριστή, εκτός αυτών των ελέγχων που προορίζονται αποκλειστικά για χρήση από άλλα μέρη.

Μην πραγματοποιείτε ρυθμίσεις (π.χ. κάθισμα, τιμόνι, φώτα, καθρέφτης...) όταν το μηχάνημα κινείται. Βεβαιωθείτε ότι όλες οι ρυθμίσεις είναι κλειδωμένες πριν από τη χρήση. Ελέγξτε τη σύσφιξη των βιδών ασφάλισης και τη σωστή λειτουργία των χειριστηρίων ρύθμισης. Η τοποθέτηση ή/και επισκευή του καθίσματος πρέπει να εκτελείται μόνο από εξειδικευμένο προσωπικό.

Οι τροποποιήσεις που πραγματοποιούνται σε αυτό το μηχάνημα μπορεί να αυξήσουν την πιθανότητα ή τη

δυνατότητα δημιουργίας συσσωρεύσεων υπολειμμάτων οι οποίες δεν θα υπήρχαν σε κανονικές συνθήκες. Στις τροποποιήσεις περιλαμβάνονται οι εξοπλισμοί επί του πλαισίου, οι πλάκες, τα πλέγματα ή άλλος εξοπλισμός του εμπορίου. Οι χειριστές τροποποιημένων μηχανημάτων πρέπει να δίνουν προσοχή στις συσσωρεύσεις οργανικών υπολειμμάτων ή/και υλικών και στη συνολική καθαριότητα του μηχανήματος.

Για τα τροποποιημένα μηχανήματα απαιτείται πρόσθετη και πιο συχνή επιθεώρηση και καθαρισμός κατά τη διάρκεια της χρήσης. Μπορεί να απαιτείται επιθεώρηση και καθαρισμός του οχήματος πολλές φορές την ημέρα κατά τη διάρκεια της χρήσης. Οι χειριστές πρέπει να γνωρίζουν το περιβάλλον και τις συνθήκες χρήσης. Οι χειριστές πρέπει να πραγματοποιούν τις κατάλληλες ενέργειες για τη συντήρηση των μηχανημάτων κατά τη διάρκεια της χρήσης. Συγκεκριμένα, δώστε προσοχή στις ακόλουθες περιοχές του μηχανήματος:

- Στο εσωτερικό και γύρω από τον χώρο του κινητήρα
- Σε καυτά εξαρτήματα εξάτμισης
- Σε κινούμενα ή περιστρεφόμενα εξαρτήματα του μηχανήματος

Οι χειριστές που χρησιμοποιούν το μηχάνημα σε άτυπες εφαρμογές ή/και συνθήκες πρέπει να λαμβάνουν υπόψη τυχόν συσσωρεύσεις οργανικών υπολειμμάτων ή/και υλικών, καθώς και τη συνολική καθαρότητα του μηχανήματος. Απαιτείται ιδιαίτερη προσοχή σε σημεία όπου είναι πιθανή ή δυνατή η συσσώρευση υλικών.

Τα μηχανήματα που λειτουργούν σε μη συνήθειες εφαρμογές απαιτούν πρόσθετη και πιο συχνή επιθεώρηση και καθαρισμό κατά τη διάρκεια της χρήσης. Μπορεί να απαιτείται επιθεώρηση και καθαρισμός του οχήματος πολλές φορές την ημέρα κατά τη διάρκεια της χρήσης. Οι χειριστές πρέπει να γνωρίζουν το περιβάλλον και τις συνθήκες χρήσης. Οι χειριστές πρέπει να πραγματοποιούν τις κατάλληλες ενέργειες για τη συντήρηση των μηχανημάτων κατά τη διάρκεια της χρήσης. Συγκεκριμένα, δώστε προσοχή στις ακόλουθες περιοχές του μηχανήματος:

Γενικοί κανόνες ασφαλείας κατά τη συντήρηση

Διατηρείτε καθαρό και στεγνό το χώρο όπου εκτελείται το σέρβις του μηχανήματος. Καθαρίζετε υγρά που έχουν χυθεί.

Σταθμεύστε το μηχάνημα σε σταθερή, επίπεδη επιφάνεια.

Μετά το σέρβις του μηχανήματος, τοποθετήστε πάλι τα καλύμματα και τα προστατευτικά.

Κλείστε όλες τις πόρτες πρόσβασης και τοποθετήστε όλα τα καλύμματα μετά το σέρβις του μηχανήματος.

Μην προσπαθήσετε να καθαρίσετε, να λιπάνετε, να καθαρίσετε από εμπόδια ή να ρυθμίσετε το μηχάνημα ενώ αυτό κινείται ή ενώ λειτουργεί ο κινητήρας του.

- Στο εσωτερικό και γύρω από τον χώρο του κινητήρα
- Σε καυτά εξαρτήματα εξάτμισης
- Σε κινούμενα ή περιστρεφόμενα εξαρτήματα του μηχανήματος

Πριν απομακρυνθείτε από το όχημα:

1. Σταθμεύστε το μηχάνημα σταθερά και σε επίπεδη επιφάνεια.
2. Μετακινήστε όλα τα χειριστήρια στη νεκρά ή στη θέση αναστολέα στάθμευσης.
3. Τραβήξτε το χειρόφρενο. Εάν χρειάζεται, χρησιμοποιήστε τάκους στους τροχούς.
4. Χαμηλώστε όλο τον υδραυλικό εξοπλισμό — εργαλεία, κεφαλή, κ.λπ.
5. Σβήστε τη μηχανή και βγάλτε το κλειδί.

Εάν, σε εξαιρετικές περιπτώσεις, αποφασίσετε να αφήσετε τον κινητήρα σε λειτουργία ενώ πρόκειται να απομακρυνθείτε από το σταθμό χειριστή, πρέπει να λάβετε τις ακόλουθες προφυλάξεις:

1. Θέστε τον κινητήρα σε χαμηλό ρελαντί.
2. Αποσυμπλέξτε όλα τα συστήματα μετάδοσης κίνησης.

ΠΡΟΕΙΔΟΠΟΙΗΣΗ

Ορισμένα εξαρτήματα μπορεί να συνεχίσουν να λειτουργούν μετά την αποσύμπλεξη των συστημάτων κίνησης.

Βεβαιωθείτε για την πλήρη αποσύμπλεξη όλων των συστημάτων μετάδοσης της κίνησης.

Η μη συμμόρφωση με αυτήν την οδηγία μπορεί να επιφέρει θάνατο ή σοβαρό τραυματισμό.

W0113A

Θέστε τη μετάδοση ισχύος στο νεκρό.

4. Τραβήξτε το χειρόφρενο.

Φροντίζετε πάντοτε να απομακρύνετε εργαλεία, εξαρτήματα, άλλα άτομα και κατοικίδια ζώα από την περιοχή εργασίας, πριν αρχίσετε να χρησιμοποιείτε το μηχάνημα.

Οι μη υποστηριζόμενοι υδραυλικοί κύλινδροι μπορεί να χάσουν πίεση και να ρίξουν τον εξοπλισμό, δημιουργώντας κίνδυνο σύνθλιψης. Μην αφήνετε εξοπλισμό σε ανυψωμένη θέση ενώ το μηχάνημα είναι σταθμευμένο ή κατά την εκτέλεση εργασιών συντήρησης, εκτός εάν ο εξοπλισμός διαθέτει στέρα υποστηρίγματα.

Ανυψώνετε το μηχάνημα μόνο από τα σημεία ανύψωσης που επισημαίνονται σε αυτό το εγχειρίδιο.

Οι εσφαλμένες διαδικασίες ρυμούλκησης μπορούν να προκαλέσουν ατυχήματα. Για τη ρυμούλκηση ενός πα-

ροπλισμένου μηχανήματος, ακολουθήστε τη διαδικασία που ορίζεται στο παρόν εγχειρίδιο. Χρησιμοποιείτε μόνο άκαμπτες μπάρες ρυμούλκησης.

Πριν συνδέσετε ή αποσυνδέσετε σωλήνες υγρών: σταματήστε τον κινητήρα, αφαιρέστε το κλειδί και εκτονώστε την πίεση.

Πριν αποσυνδέσετε ή συνδέσετε ηλεκτρικές συνδέσεις: σταματήστε τον κινητήρα και αφαιρέστε το κλειδί.

Εάν οι τάπες του ψυκτικού αφαιρεθούν με λάθος τρόπο, μπορεί να προκληθούν εγκαύματα. Τα συστήματα ψύξης λειτουργούν υπό πίεση. Εάν αφαιρεθεί η τάπα, ενώ το σύστημα είναι ακόμα καυτό, υπάρχει κίνδυνος εκτόξευσης καυτού ψυκτικού υγρού. Αφήστε το σύστημα να κρυώσει προτού αφαιρέσετε την τάπα. Γυρίστε πρώτα την τάπα αργά για να εκτονώσετε σταδιακά την πίεση και στη συνέχεια αφαιρέστε την.

Αντικαθιστάτε τους χαλασμένους ή φθαρμένους σωλήνες, τους ελαστικούς σωλήνες, τις ηλεκτρικές καλωδιώσεις κλπ.

Ο κινητήρας, το κιβώτιο ταχυτήτων, τα εξαρτήματα της εξάτμισης και οι υδραυλικοί σωλήνες ενδέχεται να είναι καυτά κατά τη διάρκεια της λειτουργίας. Προσέχετε ιδιαίτερα κατά το σέρβις τέτοιων εξαρτημάτων. Αφήνετε

Τροχοί και ελαστικά

Βεβαιωθείτε ότι τα ελαστικά είναι καλά φουσκωμένα. Μην υπερβαίνετε το συνιστώμενο μέγιστο φορτίο του άξονα. Ακολουθήστε τις οδηγίες αυτού του εγχειριδίου ή για σωστή πλήρωση των ελαστικών.

Τα ελαστικά είναι βαριά. Ο χειρισμός ελαστικών χωρίς τον κατάλληλο εξοπλισμό μπορεί να προκαλέσει θάνατο ή σοβαρό τραυματισμό.

Ποτέ μην εκτελείτε εργασίες συγκόλλησης σε έναν τροχό ενώ το ελαστικό είναι τοποθετημένο. Πριν από τη συγκόλληση, να αφαιρείτε πάντοτε το ελαστικό από τον τροχό.

Η συντήρηση των ελαστικών και των τροχών πρέπει να γίνεται πάντα από ειδικευμένο τεχνικό. Αν το ελαστικό έχει χάσει όλο τον αέρα, πηγαίνετε το ελαστικό και τον τροχό σε ειδικό συνεργείο ελαστικών ή στον αντιπρόσωπό σας για συντήρηση. Η ρήξη του ελαστικού μπορεί να προκαλέσει σοβαρό τραυματισμό.

Οδήγηση στο δημόσιο οδικό δίκτυο και γενικοί κανόνες ασφαλείας κατά τη μεταφορά

Πρέπει να συμμορφώνεστε με τους τοπικούς νόμους και κανονισμούς.

Χρησιμοποιείτε κατάλληλο φωτισμό που πληροί τους τοπικούς κανονισμούς.

πάντοτε τις επιφάνειες να κρυώσουν πριν πιάσετε ή αποσυνδέσετε τα καυτά εξαρτήματα. Χρησιμοποιείτε προστατευτικό εξοπλισμό όταν απαιτείται.

Όταν κάνετε συγκολλήσεις, ακολουθήστε τις οδηγίες του εγχειριδίου. Αποσυνδέετε πάντοτε την μπαταρία πριν εκτελέσετε εργασίες συγκόλλησης στο μηχάνημα. Πλένετε πάντοτε τα χέρια σας μετά το χειρισμό εξαρτημάτων της μπαταρίας.

Μην σκαρφαλώνετε πάνω στο μηχάνημα. Μην χρησιμοποιείτε το προσάρτημα ως σκάλα ή πλατφόρμα για εργασία σε μεγάλο ύψος. Χρησιμοποιήστε κατάλληλα μέσα σύμφωνα με τους εθνικούς/τοπικούς κανόνες ασφαλείας (για παράδειγμα, μια μεμονωμένη κυλιόμενη πλατφόρμα κ.λπ.) για να αποκτήσετε πρόσβαση στις περιοχές του μηχανήματος που δεν είναι προσβάσιμες από το επίπεδο του εδάφους.

Να χρησιμοποιείτε πάντα τις συσκευές κλειδώματος του μηχανήματος για να αποτρέψετε τυχόν ακούσιες κινήσεις του μηχανήματος (τοποθετημένο ή ρυμουλκούμενο) ή μερών του που μπορεί να συμβούν κατά την οδήγηση ή τη συντήρηση (ξεδιπλωμα, περιστροφή προς τα έξω ή άλλο). Διαβάστε και ακολουθήστε όλες τις σχετικές οδηγίες στο εγχειρίδιο που παρέχεται από τον κατασκευαστή του μηχανήματος.

ΜΗΝ εκτελείτε εργασίες συγκόλλησης σε τροχό ή ζάντα πριν αφαιρεθεί πλήρως το ελαστικό. Στα φουσκωμένα ελαστικά ενδέχεται να σχηματιστεί ένα αέριο μείγμα, το οποίο αναφλέγεται στις υψηλές θερμοκρασίες που αναπτύσσονται κατά τις εργασίες συγκόλλησης στον τροχό ή τη ζάντα. Η αφαίρεση του αέρα ή η χαλαρή σύνδεση του ελαστικού στη ζάντα (σπάζοντας το χείλος) ΔΕΝ εξαλείφει τον κίνδυνο. Ο κίνδυνος αυτός υπάρχει ανεξάρτητα από το εάν τα ελαστικά είναι φουσκωμένα ή ξεφουσκωμένα. ΠΡΕΠΕΙ να αφαιρέσετε πλήρως το ελαστικό από τον τροχό ή τη ζάντα πριν από τη συγκόλληση του τροχού ή της ζάντας.

Εγκαταστήστε τους πατητές στελεχών, τους τάπητες καλαμιές ή άλλες συσκευές για να αποφύγετε φθορές στα ελαστικά όταν:

- εργάζεστε σε θερισμένα αγροτεμάχια με άγρια στελέχη
- εργάζεστε σε θερισμένα αγροτεμάχια σε ξηρές συνθήκες, όταν το στέλεχος είναι σκληρότερο

Βεβαιωθείτε ότι το σήμα αργά κινούμενου οχήματος (SMV) και το σύμβολο αναγνώρισης ταχύτητας (SIS) είναι ορατά.

Βεβαιωθείτε ότι είναι ενεργοποιημένη η ασφάλεια του πεντάλ φρένου. Τα πεντάλ φρένου πρέπει να είναι συμπλεγμένα για οδήγηση σε οδικό δίκτυο.

Χρησιμοποιείτε αλυσίδες ασφαλείας στον εξοπλισμό που ρυμουλκείτε, όταν παρέχονται με το μηχάνημα ή τον εξοπλισμό.

Ανυψώνετε τα εργαλεία και τους εξοπλισμούς σε αρκετή απόσταση από το έδαφος, ώστε να αποφευχθεί η τυχαία επαφή με το δρόμο.

Όταν μεταφέρετε εξοπλισμό ή μηχανήματα πάνω σε τρέιλερ μεταφοράς, να βεβαιώνετε ότι είναι κατάλληλα ασφαλισμένα. Βεβαιωθείτε ότι το σήμα αργά κινούμενου οχήματος (SMV) και το σύμβολο αναγνώρισης ταχύτητας (SIS) που βρίσκονται πάνω στον εξοπλισμό ή στο μηχάνημα είναι καλυμμένα κατά τη μεταφορά πάνω σε ρυμούλκα.

Προσέχετε τις υπερκείμενες κατασκευές ή τα εναέρια ηλεκτρικά καλώδια - να βεβαιώνετε ότι το μηχάνημα ή/και τα εξαρτήματα μπορούν να περάσουν από κάτω με ασφάλεια.

Η ταχύτητα κίνησης πρέπει να είναι τέτοια, ώστε να διατηρείτε πάντα τον απόλυτο έλεγχο και τη σταθερότητα του μηχανήματος.

Πρόληψη πυρκαγιάς και έκρηξης

Διαρροές καυσίμου/λαδιού ή χυμένο καύσιμο/λάδι επάνω σε καυτές επιφάνειες ή σε ηλεκτρικά εξαρτήματα μπορεί να προκαλέσουν πυρκαγιά.

Τα υπολείμματα καλλιέργειας, τα σκουπίδια, άλλου τύπου υπολείμματα, οι φωλιές πουλιών ή οι εύφλεκτες ύλες μπορούν να προκαλέσουν πυρκαγιά σε καυτές επιφάνειες.

Πρέπει να υπάρχει πάντα πυροσβεστήρας κοντά ή πάνω στο μηχάνημα.

Βεβαιωθείτε ότι η συντήρηση και το σέρβις των πυροσβεστήρων πραγματοποιείται σύμφωνα με τις οδηγίες του κατασκευαστή.

Τουλάχιστον μία φορά το μήνα και στο τέλος της ημέρας, να αφαιρείτε όλα τα σκουπιδιάκια και τη βρομιά από το μηχάνημα, ειδικά κοντά σε καυτά εξαρτήματα, όπως ο κινητήρας, το κιβώτιο ταχυτήτων, η εξάτμιση, η μπαταρία κ.λπ. Ανάλογα με το περιβάλλον και τις συνθήκες λειτουργίας, το μηχάνημα ενδέχεται να χρειάζεται συχνότερο καθαρισμό.

Τουλάχιστον μία φορά την ημέρα, αφαιρείτε τα σκουπιδιάκια που μαζεύονται γύρω από κινούμενα εξαρτήματα,

Γενικοί κανόνες ασφαλείας μπαταρίας

Κατά το χειρισμό μπαταριών, να φοράτε πάντοτε προστατευτικά γυαλιά.

Μην προκαλείτε σπινθήρες ή τοποθετείτε ακάλυπτη φλόγα κοντά στην μπαταρία.

Φροντίζετε να έχετε επαρκή αερισμό όταν φορτίζετε μπαταρίες ή χρησιμοποιείτε μπαταρίες σε κλειστό χώρο.

Πριν στρίψετε, μειώστε ταχύτητα και βγάλτε φλας.

Οδηγείτε στα αριστερά, ώστε να σας προσπερνούν άλλα οχήματα που κινούνται πιο γρήγορα.

Τηρείτε τη διαδικασία ρυμούλκησης για εξοπλισμό με ή χωρίς φρένα.

Χρησιμοποιείτε πάντα τον κύριο διακόπτη του υδραυλικού συστήματος για να απενεργοποιήσετε τα κουμπιά ελέγχου του κοτσαδόρου και των βαλβίδων σύνδεσης εξαρτημάτων πριν την οδήγηση.

Να χρησιμοποιείτε πάντα τις συσκευές κλειδώματος του μηχανήματος για να αποτρέψετε τυχόν ακούσιες κινήσεις του μηχανήματος (τοποθετημένο ή ρυμουλκούμενο) ή μερών του που μπορεί να συμβούν κατά την οδήγηση ή τη συντήρηση (ξεδίπλωμα, περιστροφή προς τα έξω ή άλλο). Διαβάστε και ακολουθήστε όλες τις σχετικές οδηγίες στο εγχειρίδιο που παρέχεται από τον κατασκευαστή του μηχανήματος.

όπως τα ρουλεμάν, οι τροχαλίες, οι ιμάντες, τα γρανάζια, οι ανεμιστήρες καθαρισμού, κ.λπ. Ανάλογα με το περιβάλλον και τις συνθήκες λειτουργίας, το μηχάνημα ενδέχεται να χρειάζεται συχνότερο καθαρισμό.

Επιθεωρείτε το ηλεκτρικό σύστημα για χαλαρές συνδέσεις ή φθαρμένη μόνωση. Επισκευάστε ή αντικαταστήστε τυχόν χαλαρά ή φθαρμένα εξαρτήματα.

Μην αποθηκεύετε λαδωμένα πανιά ή άλλα εύφλεκτα υλικά στο μηχάνημα.

Μην εκτελείτε συγκολλήσεις ή κοπές με φλόγα σε εξαρτήματα που περιέχουν εύφλεκτα υλικά. Καθαρίζετε τα στοιχεία σχολαστικά με μη εύφλεκτα διαλυτικά πριν κάνετε συγκόλληση ή κοπή με φλόγα.

Μην εκθέτετε το μηχάνημα σε φλόγες, ψήκτρα που καίγεται ή εκρηκτικά.

Εντοπίζετε άμεσα την αιτία ασυνήθιστων οσμών που μπορεί να εμφανιστούν κατά τη λειτουργία του μηχανήματος.

Ο αρνητικός πόλος (-) θα πρέπει να αποσυνδέεται πρώτος και να επανασυνδέεται τελευταίος.

Όταν εκτελείτε εργασίες συγκόλλησης στο μηχάνημα, αποσυνδέετε και τους δύο ακροδέκτες της μπαταρίας.

Μην εκτελείτε εργασίες συγκόλλησης και λείανσης και μην καπνίζετε κοντά σε μπαταρία.

Όταν χρησιμοποιείτε βοηθητικές μπαταρίες ή συνδέετε βοηθητικά καλώδια εκκίνησης μπαταρίας για να εκκινήσετε τον κινητήρα, ακολουθείτε τη διαδικασία που περιγράφεται στο εγχειρίδιο χειριστή. Μη βραχυκυκλώνετε τους πόλους.

Κατά την αποθήκευση και το χειρισμό μπαταριών, ακολουθείτε τις οδηγίες του κατασκευαστή.

Οι πόλοι της μπαταρίας, οι ακροδέκτες και τα σχετικά εξαρτήματα περιέχουν μόλυβδο και ενώσεις μολύβδου. Πλένετε τα χέρια σας μετά το χειρισμό.

Ασφάλεια καθίσματος επιβάτη

Χρήση σε δημόσιο οδικό δίκτυο:

- Το κάθισμα επιβάτη μπορεί να χρησιμοποιηθεί για τη σύντομη και περιστασιακή μεταφορά ενός και μόνο ατόμου από τη φάρμα στο αγροτεμάχιο.

Χρήση στο αγροτεμάχιο:

- Επιτρέπεται η χρήση του καθίσματος επιβάτη για ένα και μόνο άτομο, κατά την εκπαίδευση ενός νέου χειριστή ή όταν γίνεται διάγνωση μηχανικού προβλήματος από τον τεχνικό συντήρησης.

Σύστημα ελέγχου παρουσίας χειριστή

Το μηχάνημά σας διαθέτει σύστημα ελέγχου παρουσίας χειριστή, ώστε να αποτρέπεται η εκτέλεση ορισμένων εργασιών όταν ο χειριστής δεν βρίσκεται στο κάθισμά του.

Το οξύ της μπαταρίας προκαλεί εγκαύματα. Οι μπαταρίες περιέχουν θειικό οξύ. Αποφεύγετε την επαφή με το δέρμα, τα μάτια ή τα ρούχα. Αντιμετώπιση (εξωτερικά): Ξεπλύνετε με νερό. Αντίδοτο (μάτια): Ξεπλύνετε με νερό για 15 λεπτά και ζητήστε αμέσως ιατρική βοήθεια. Αντιμετώπιση (εσωτερικά): Πιείτε άφθονο νερό ή γάλα. Μην προκαλείτε εμετό. Ζητήστε αμέσως ιατρική βοήθεια.

Πρέπει να φυλάσσονται μακριά από παιδιά και άλλα μη εξουσιοδοτημένα άτομα.

Όταν το κάθισμα επιβάτη είναι κατελημμένο, πρέπει να ακολουθείτε τις εξής προφυλάξεις:

- Πρέπει να οδηγείτε το τρακτέρ με μικρή ταχύτητα και σε επίπεδο έδαφος.
- Αποφεύγετε το απότομο ξεκίνημα και σταμάτημα του κινητήρα.
- Αποφεύγετε τις απότομες στροφές.
- Φοράτε πάντα τη ζώνη ασφαλείας σωστά ρυθμισμένη.
- Διατηρείτε τις πόρτες πάντα κλειστές.

Δυναμοδότης (PTO)

Τα μηχανήματα που παίρνουν κίνηση από το δυναμοδότη μπορεί να προκαλέσουν θάνατο ή σοβαρό τραυματισμό. Πριν εκτελέσετε κάποια εργασία στον άξονα του δυναμοδότη ή δίπλα σε αυτόν / πριν συντηρήσετε ή καθαρίσετε το μηχάνημα που παίρνει κίνηση από το PTO: βάλτε το μοχλό του PTO στη θέση αποσύμπλεξης, σβήστε τον κινητήρα και αφαιρέστε το κλειδί.

Οποτεδήποτε βρίσκεται σε λειτουργία ένα PTO, πρέπει να εφαρμόζεται ο προφυλακτήρας του δυναμοδότη ώστε να αποφεύγεται τυχόν θάνατος ή τραυματισμός του χειριστή ή των παρευρισκομένων.

Όταν χρησιμοποιείτε το PTO με το μηχάνημα ακίνητο, μείνετε μακριά από όλα τα κινούμενα μέρη και βεβαιωθείτε ότι υπάρχουν κατάλληλοι προφυλακτήρες στις σωστές θέσεις.

Ανακλαστήρες και προειδοποιητικά φώτα

Όταν χειρίζεστε το μηχάνημα σε δημόσιο οδικό δίκτυο, πρέπει να χρησιμοποιείτε τα αναλάμποντα πορτοκαλί προειδοποιητικά φώτα.

Ζώνες ασφαλείας

Φοράτε πάντα ζώνη ασφαλείας.

Επιθεώρηση και συντήρηση ζωνών ασφαλείας:

- Διατηρείτε τις ζώνες ασφαλείας σε καλή κατάσταση.
- Κρατάτε σε απόσταση από τις ζώνες τυχόν αιχμηρά και άλλα αντικείμενα, που μπορεί να προκαλέσουν ζημιά.
- Κατά καιρούς, ελέγχετε τις ζώνες, τις πόρτες, τα συστήματα πρόσδεσης, τεντώματος και μαζέματος καθώς και τα μπουλόνια στήριξης για τυχόν ζημιές ή σημάδια φθοράς.
- Αντικαθιστάτε όλα τα εξαρτήματα που έχουν υποστεί ζημιά ή φθορά.

- Αντικαθιστάτε τις ζώνες με κοψίματα που μπορεί να μειώσουν την αντοχή τους.
- Ελέγχετε εάν τα μπουλόνια είναι σφιγμένα στη βάση ή στο στήριγμα του καθίσματος.
- Αν η ζώνη είναι προσαρτημένη στο κάθισμα, βεβαιωθείτε ότι το κάθισμα ή τα στήριγμα του καθίσματος είναι καλά στερεωμένα.
- Διατηρείτε τις ζώνες ασφαλείας καθαρές και στεγνές.
- Καθαρίζετε τις ζώνες μόνο με διάλυμα σαπουνιού και ζεστού νερού.
- Μην χρησιμοποιείτε χλωρίνη ή βαφές στις ζώνες επειδή μπορεί να τις αποδυναμώσουν.

Σύστημα προστασίας χειριστή

Το μηχάνημά σας διαθέτει μια δομή προστασίας χειριστή, όπως: μια δομή προστασίας σε περίπτωση ανατροπής (ROPS), δομή προστασίας από την πτώση αντικειμένων (FOPS) ή μια καμπίνα με ROPS. Το ROPS μπορεί να είναι ένα πλαίσιο καμπίνας ή μια κατασκευή δύο ή τεσσάρων δοκών που χρησιμοποιούνται για την προστασία του χειριστή, με σκοπό την ελαχιστοποίηση του κινδύνου σοβαρού τραυματισμού. Η βάση τοποθέτησης και οι συνδετήρες που συνιστούν τη σύνδεση τοποθέτησης στο μηχάνημα αποτελούν τμήμα του πλαισίου ασφαλείας (Π) (ROPS).

Το σύστημα προστασίας είναι ένα ειδικό εξάρτημα ασφαλείας του μηχανήματός σας.

ΜΗΝ αναρτάτε καμία συσκευή στο πλαίσιο προστασίας για λόγους ρυμούλκησης. ΜΗΝ ανοίγετε οπές στο πλαίσιο προστασίας.

Το πλαίσιο προστασίας και τα μεταξύ τους συνδεδεμένα εξαρτήματα αποτελούν ένα πιστοποιημένο σύστημα. Τυχόν ζημιά, πυρκαγιά, διάβρωση ή μετατροπή θα αποδυναμώσει το πλαίσιο και θα μειώσει την προστασία σας. Σε αυτήν την περίπτωση, ΤΟ ΣΥΣΤΗΜΑ ΠΡΟΣΤΑΣΙΑΣ ΠΡΕΠΕΙ ΝΑ ΑΝΤΙΚΑΤΑΣΤΑΘΕΙ, ώστε να παρέχει την ίδια προστασία με ένα νέο σύστημα προστασίας. Επικοινωνήστε με τον αντιπρόσωπό σας για επιθεώρηση και αντικατάσταση του πλαισίου προστασίας.

Σύστημα κλιματισμού

Το σύστημα κλιματισμού λειτουργεί υπό υψηλή πίεση. Μην αποσυνδέετε τους σωλήνες. Μπορεί να προκληθούν σοβαροί τραυματισμοί κατά την εκτόνωση υψηλής πίεσης.

Το σύστημα κλιματισμού περιέχει αέρια επιβλαβή για το περιβάλλον, αν εκλυθούν στην ατμόσφαιρα. Μην επιχει-

Μετά από ατύχημα, πυρκαγιά ή ανατροπή, ΠΡΕΠΕΙ να εκτελεστούν τα ακόλουθα από εξειδικευμένο τεχνικό, πριν το μηχάνημα καταστεί πάλι διαθέσιμο για χρήση στο χωράφι ή στο εργοτάξιο:

- Το σύστημα προστασίας ΠΡΕΠΕΙ ΝΑ ΑΝΤΙΚΑΤΑΣΤΑΘΕΙ.
- Επιβάλλεται προσεκτικός έλεγχος για ζημιές στη στερέωση ή στην ανάρτηση για το σύστημα προστασίας, στο κάθισμα του χειριστή και στην ανάρτησή του, στις ζώνες ασφαλείας και στα εξαρτήματα στερέωσης και στην καλωδίωση που βρίσκεται στο εσωτερικό του συστήματος προστασίας του χειριστή.
- Όλα τα κατεστραμμένα εξαρτήματα ΠΡΕΠΕΙ ΝΑ ΑΝΤΙΚΑΤΑΣΤΑΘΟΥΝ.

ΜΗΝ ΚΑΝΕΤΕ ΕΡΓΑΣΙΕΣ ΣΥΓΚΟΛΛΗΣΗΣ, ΔΙΑΤΡΗΣΕΙΣ, ΠΡΟΣΠΑΘΕΙΕΣ ΙΣΙΩΜΑΤΟΣ, Ή ΕΠΙΣΚΕΥΗ ΤΟΥ ΣΥΣΤΗΜΑΤΟΣ ΠΡΟΣΤΑΣΙΑΣ. ΟΠΟΙΑΔΗΠΟΤΕ ΜΕΤΑΤΡΟΠΗ ΔΥΝΑΤΑΙ ΝΑ ΜΕΙΩΣΕΙ ΤΗΝ ΑΚΕΡΑΙΟΤΗΤΑ ΤΗΣ ΔΟΜΗΣ ΤΟΥ ΣΥΣΤΗΜΑΤΟΣ ΚΑΙ ΘΑ ΜΠΟΡΟΥΣΕ ΝΑ ΠΡΟΚΑΛΕΣΕΙ ΘΑΝΑΤΟ Ή ΣΟΒΑΡΟ ΤΡΑΥΜΑΤΙΣΜΟ ΣΕ ΠΕΡΙΠΤΩΣΗ ΠΥΡΚΑΓΙΑΣ, ΜΕΡΙΚΗΣ Ή ΟΛΙΚΗΣ ΑΝΑΤΡΟΠΗΣ, ΣΥΓΚΡΟΥΣΗΣ Ή ΑΤΥΧΗΜΑΤΟΣ.

Οι ζώνες ασφαλείας αποτελούν μέρος του συστήματος προστασίας χειριστή και πρέπει να χρησιμοποιούνται σε κάθε περίπτωση. Ο χειριστής πρέπει να βρίσκεται στο κάθισμα εντός του πλαισίου, ώστε το σύστημα προστασίας να είναι αποτελεσματικό.

ρήσετε να εκτελέσετε εργασίες σέρβις ή επισκευής στο σύστημα.

Το σέρβις, οι επισκευές και η επαναφόρτιση του συστήματος κλιματισμού πρέπει να εκτελούνται μόνο από κατάλληλα καταρτισμένους τεχνικούς σέρβις.

Εξοπλισμός ατομικής προστασίας (PPE)

Φοράτε τον Εξοπλισμό ατομικής προστασίας (PPE), όπως κράνος, προστατευτικό εξοπλισμό για τα μάτια,

ανθεκτικά γάντια, προστασία για τα αυτιά, προστατευτικό ρουχισμό, κ.λπ.

Ετικέτα "Μην χειρίζεστε"

Πριν ξεκινήσετε τη συντήρηση του μηχανήματος, αναρτήστε μια προειδοποιητική ετικέτα με την ένδειξη "Μην χειρίζεστε" σε ορατό σημείο του μηχανήματος.

Επικίνδυνα χημικά

Εάν εκτεθείτε σε ή έρθετε σε επαφή με επικίνδυνα χημικά μπορεί να τραυματιστείτε σοβαρά. Τα υγρά, τα λιπαντικά, οι βαφές, οι κόλλες, τα ψυκτικά κλπ. που απαιτούνται για τη λειτουργία του μηχανήματος μπορεί να είναι επικίνδυνα. Μπορεί να προσελκύσουν και να είναι επιβλαβή για κατοικίδια ζώα και ανθρώπους.

Τα Φυλλάδια Δεδομένων Ασφαλείας Υλικών (Material Safety Data Sheets, MSDS) παρέχουν πληροφορίες σχετικά με τις χημικές ουσίες σε ένα προϊόν, τον ασφαλή χειρισμό και τις διαδικασίες αποθήκευσης, τα μέτρα πρώτων βοηθειών και τις διαδικασίες που διεξάγονται στην περίπτωση διαρροής ή τυχαίας απελευθέρωσης. Μπορείτε να προμηθευτείτε τα δελτία MSDS από τον αντιπρόσωπο.

Προτού διεξάγετε σέρβις στη μηχανή σας ελέγξτε τα MSDS για κάθε λιπαντικό, υγρό κλπ. που χρησιμοποιούνται σε αυτή τη μηχανή. Στα δελτία αυτά αναφέρονται οι σχετικοί κίνδυνοι, καθώς και πληροφορίες που θα βοηθήσουν στο ασφαλές σέρβις του μηχανήματος. Ακολουθείτε τις πληροφορίες του MSDS στις συσκευασίες των κατασκευαστών, καθώς και τις πληροφορίες του παρόντος εγχειριδίου όταν εκτελείτε εργασίες συντήρησης στο μηχάνημα.

Ασφάλεια χρήσης

Όταν σκάβετε ή χρησιμοποιείτε χωματουργικό εξοπλισμό, ελέγχετε για τυχόν καλώδια κάτω από το έδαφος ή για εγκαταστάσεις άλλων παροχών. Επικοινωνήστε με τις τοπικές αρχές ή με τις τοπικές επιχειρήσεις κοινής ωφέλειας, ανάλογα με την περίπτωση, για να καθορίσετε τη θέση των δικτύων.

Βεβαιωθείτε ότι το όχημα έχει αρκετό περιθώριο διέλευσης προς όλες τις κατευθύνσεις. Προσέξτε ιδιαίτερα τις εναέριες γραμμές ηλεκτρικού ρεύματος και τα υπέργεια εμπόδια. Όσον αφορά τα καλώδια υψηλής τάσης, ενδέχεται να απαιτείται μεγάλη απόσταση ασφαλείας. Επικοινωνήστε με τις τοπικές αρχές ή επιχειρήσεις κοινής ωφέλειας σχετικά με τις αποστάσεις ασφαλείας που πρέπει να τηρούνται από ηλεκτροφόρα καλώδια υψηλής τάσης.

Συμπύξτε τα εξαρτήματα που βρίσκονται σε θέση ανύψωσης ή έκτασης, εάν απαιτείται. Αφαιρέστε ή χαμηλώστε τις κεραίες ραδιοφώνου ή άλλα αξεσουάρ.

Ασφάλεια σε ηλεκτρική θύελλα

Μη χρησιμοποιείτε το μηχάνημα κατά τη διάρκεια ηλεκτρικής καταιγίδας.

Εάν βρίσκεστε στο έδαφος κατά τη διάρκεια μιας ηλεκτρικής καταιγίδας, απομακρυνθείτε από το μηχάνημα και τον εξοπλισμό. Αναζητήστε καταφύγιο σε μόνιμη και προστατευμένη κατασκευή.

Η απόρριψη όλων των υγρών, των φίλτρων και των δοχείων πρέπει να γίνεται με ασφαλή τρόπο για το περιβάλλον σύμφωνα με τους τοπικούς νόμους και κανονισμούς. Απευθυνθείτε στα τοπικά κέντρα για θέματα περιβάλλοντος και ανακύκλωσης ή στον αντιπρόσωπο για πληροφορίες σχετικά με τη σωστή διαδικασία απόρριψης.

Αποθηκεύετε τα υγρά και τα φίλτρα σύμφωνα με την τοπική νομοθεσία και τους κανονισμούς. Χρησιμοποιείτε μόνο κατάλληλα δοχεία για την αποθήκευση χημικών ή πετροχημικών ουσιών.

Κρατήστε τις μπαταρίες μακριά από τα παιδιά ή άλλα μη εξουσιοδοτημένα άτομα.

Απαιτούνται επιπλέον μέτρα προφύλαξης για τα χρησιμοποιούμενα χημικά. Προτού χρησιμοποιήσετε τα χημικά, εξασφαλίστε όλες τις πληροφορίες από τον κατασκευαστή ή τον αρμόδιο αντιπρόσωπο.

Σε περίπτωση επαφής του μηχανήματος με κάποια πηγή ηλεκτρικής ενέργειας, πρέπει να πάρετε τις ακόλουθες προφυλάξεις:

- Σταματήστε αμέσως κάθε κίνηση του μηχανήματος.
- Δέστε το χειρόφρενο, σβήστε τον κινητήρα και αφαιρέστε το κλειδί.
- Ελέγξτε εάν μπορείτε να απομακρυνθείτε με ασφάλεια από την καμπίνα ή τη θέση σας χωρίς να έρθετε σε επαφή με ηλεκτρικά καλώδια. Διαφορετικά, παραμείνετε στη θέση σας και ζητήστε βοήθεια. Εάν μπορείτε να εγκαταλείψετε τη θέση σας χωρίς να αγγίξετε τις γραμμές, πηδήξτε από το μηχάνημα για να διασφαλίσετε ότι δεν θα έρθετε ταυτόχρονα σε επαφή με το έδαφος και με το μηχάνημα.
- Μην αφήνετε άλλα άτομα να έρθουν σε επαφή με το μηχάνημα μέχρι να διακοπεί η τροφοδοσία των ηλεκτροφόρων καλωδίων.

Εάν ξεσπάσει ηλεκτρική καταιγίδα κατά τη διάρκεια της λειτουργίας, παραμείνετε στην καμπίνα. Μη φύγετε από την καμπίνα ή από την πλατφόρμα του χειριστή. Αποφεύγετε την επαφή με το έδαφος ή με αντικείμενα εκτός του μηχανήματος.

⚠ Είσοδος στο μηχάνημα και έξοδος από αυτό ⚠

Μπειτε στο μηχάνημα ή βγείτε από αυτό μόνο από τα καθορισμένα σημεία που διαθέτουν χειρολαβές, σκαλοπάτια ή σκάλες.

Μην πηδάτε από το μηχάνημα.

Βεβαιωθείτε ότι τα σκαλοπάτια, οι σκάλες και οι πλατφόρμες διατηρούνται καθαρές από υπολείμματα και ξένα σώματα. Μπορεί να προκληθεί τραυματισμός λόγω της ολισθηρότητας των επιφανειών.

Να είστε στραμμένοι προς το μηχάνημα όταν ανεβαίνετε ή κατεβαίνετε από αυτό.

Διατηρείτε επαφή τριών σημείων στα σκαλοπάτια, τις σκάλες και τις χειρολαβές.

Μην ανεβαίνετε ή κατεβαίνετε από το μηχάνημα όταν κινείται.

Μην χρησιμοποιείτε το τιμόνι ή άλλα χειριστήρια ή εξαρτήματα ως χειρολαβές κατά την είσοδο ή έξοδο από την καμπίνα ή την πλατφόρμα χειριστή.

⚠ Εργασία σε μεγάλο ύψος ⚠

Όταν για τη συντήρηση του τρακτέρ απαιτείται να εργαστείτε σε ύψος:

- Χρησιμοποιείτε σωστά τα εγκατεστημένα σκαλοπάτια, τις σκάλες ή/και τις χειρολαβές.
- Μην στέκεστε σε σημεία του τρακτέρ που δεν έχουν σχεδιαστεί ως σκαλοπάτια ή πλατφόρμες.
- Όταν είναι απαραίτητο, χρησιμοποιήστε κατάλληλα μέσα σύμφωνα με τους εθνικούς/τοπικούς κανόνες

ασφαλείας (π.χ. ατομική πλατφόρμα κύλισης κ.λπ.) για να φτάσετε σε εξαρτήματα όπως καθρέφτες, περιστρεφόμενους φάρους, φίλτρα αέρα, δέκτες GPS ή άλλα εξαρτήματα μη προσβάσιμα από το έδαφος.

- Μην χρησιμοποιείτε ποτέ σκαλοπάτια, σκάλες ή/και χειρολαβές όταν το τρακτέρ βρίσκεται σε κίνηση.

Μην χρησιμοποιείτε το τρακτέρ ως ανυψωτικό, σκάλα, ή πλατφόρμα για εργασία σε μεγάλο ύψος.

⚠ Ανύψωση και υπερυψωμένα φορτία ⚠

Μην χρησιμοποιείτε ποτέ τους κάδους φορτωτή, τις περόνες, κ.λπ. ή άλλο εξοπλισμό ανύψωσης χειρισμού ή εκσκαφής για να ανυψώσετε ανθρώπους.

Μην χρησιμοποιείτε ανυψωμένο εξοπλισμό σαν πλατφόρμα εργασίας.

Πρέπει να γνωρίζετε ολόκληρη την περιοχή κίνησης του μηχανήματος και του εξοπλισμού και να μην εισέρχεστε ή να μην επιτρέπετε σε κανέναν να εισέρχεται στην περιοχή κίνησης όταν το μηχάνημα λειτουργεί.

Μην εισέρχεστε ποτέ ή μην επιτρέπετε σε άλλους να εισέρχονται στην περιοχή κάτω από ανυψωμένο εξοπλισμό. Υπάρχει κίνδυνος ξαφνικής πτώσης του εξοπλισμού ή/και των φορτίων και σύνθλιψης των ατόμων που βρίσκονται από κάτω.

Μην αφήνετε εξοπλισμό σε ανυψωμένη θέση με το μηχάνημα παρκαρισμένο ή κατά την εκτέλεση εργασιών συντήρησης, εκτός και αν έχει στερεά υποστηρίγματα. Οι υδραυλικοί κύλινδροι πρέπει να ασφαλίζουν ή να υποστηρίζονται μηχανικά, εάν παραμένουν στη θέση ανύψωσης για σέρβις ή πρόσβαση.

Οι κάδοι φορτωτή, οι περόνες, κ.λπ., ή άλλος εξοπλισμός ανύψωσης χειρισμού ή εκσκαφής και το φορτίο του μετατοπίζουν το κέντρο βάρους του μηχανήματος. Η μετατόπιση του κέντρου βάρους μπορεί να προκαλέσει την ανατροπή του μηχανήματος σε πρηνή ή ανώμαλο έδαφος.

Το φορτίο μπορεί να πέσει από τον κάδο φορτωτή ή από τον εξοπλισμό ανύψωσης και να συνθλίψει το χειριστή. Απαιτείται προσοχή κατά την ανύψωση φορτίων. Χρησιμοποιείτε κατάλληλο εξοπλισμό ανύψωσης.

Μην ανυψώνετε το φορτίο σε ύψος μεγαλύτερο από το απαιτούμενο. Χαμηλώνετε τα φορτία για μεταφορά. Να αφήνετε πάντοτε επαρκή απόσταση από το έδαφος και άλλα εμπόδια.

Ο εξοπλισμός και τα σχετικά φορτία μπορεί να παρεμποδίσουν την ορατότητα και να προκληθεί ατύχημα. Μην χρησιμοποιείτε το μηχάνημα, όταν η ορατότητα είναι ανεπαρκής.

Μοχλός πολλαπλών λειτουργιών

▲ ΠΡΟΕΙΔΟΠΟΙΗΣΗ

Κινούμενα εξαρτήματα!

Χρησιμοποιείτε πάντα τον κύριο διακόπτη του υδραυλικού συστήματος για να απενεργοποιήσετε τα κουμπιά ελέγχου του κοτσαδόρου και των βαλβίδων σύνδεσης εξαρτημάτων πριν την οδήγηση. Η μη συμμόρφωση με αυτήν την οδηγία μπορεί να επιφέρει θάνατο ή σοβαρό τραυματισμό.

W1587A

▲ ΠΡΟΕΙΔΟΠΟΙΗΣΗ

Απρόσμενη μετακίνηση μηχανήματος!

Να χρησιμοποιείτε πάντα τις συσκευές κλειδώματος του μηχανήματος για να αποτρέψετε τυχόν ακούσιες κινήσεις του μηχανήματος (τοποθετημένο ή ρυμουλκούμενο) ή μερών του που μπορεί να συμβούν κατά την οδήγηση ή τη συντήρηση (ξεδίπλωμα, περιστροφή προς τα έξω ή άλλο). Διαβάστε και ακολουθήστε όλες τις σχετικές οδηγίες στο εγχειρίδιο που παρέχεται από τον κατασκευαστή του μηχανήματος.

Η μη συμμόρφωση με αυτήν την οδηγία μπορεί να επιφέρει θάνατο ή σοβαρό τραυματισμό.

W1789A

Ο βασικός λεβιές πολλαπλών λειτουργιών επιτρέπει την εκτέλεση διάφορων λειτουργιών του τρακτέρ με το ένα χέρι. Όλες αυτές οι λειτουργίες επεξηγούνται λεπτομερώς στη συνέχεια αυτού του εγχειριδίου.

1. Διακόπτης ρεβέρσας προς τα εμπρός
2. Διακόπτης επιλογής υψηλότερης ταχύτητας
3. Διακόπτης επιλογής χαμηλότερης ταχύτητας
4. Διακόπτης ρεβέρσας προς τα πίσω
5. Τηλεχειριστήρια κυλίνδρων
6. Διακόπτες ανύψωσης/κατεβάσματος κοτσαδόρου
7. Στροφή στο άκρο του αγροτεμαχίου (όπου υπάρχει)

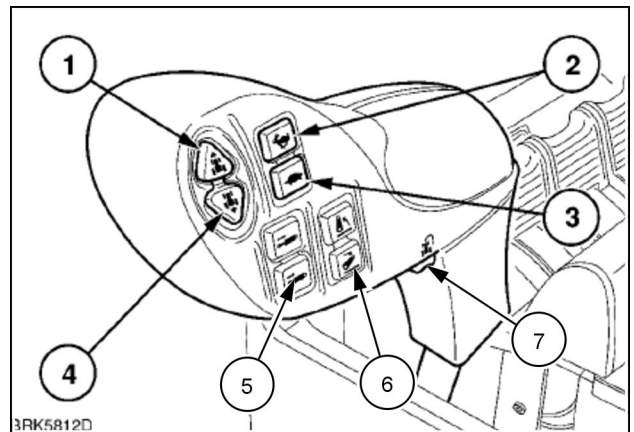

BRK5812D

BRK5812D 1

Προηγμένος μοχλός joystick (εάν υπάρχει)

▲ ΠΡΟΕΙΔΟΠΟΙΗΣΗ

Κινούμενα εξαρτήματα!

Χρησιμοποιείτε πάντα τον κύριο διακόπτη του υδραυλικού συστήματος για να απενεργοποιήσετε τα κουμπιά ελέγχου του κοτσαδόρου και των βαλβίδων σύνδεσης εξαρτημάτων πριν την οδήγηση. Η μη συμμόρφωση με αυτήν την οδηγία μπορεί να επιφέρει θάνατο ή σοβαρό τραυματισμό.

W1587A

▲ ΠΡΟΕΙΔΟΠΟΙΗΣΗ

Απρόσμενη μετακίνηση μηχανήματος!

Να χρησιμοποιείτε πάντα τις συσκευές κλειδώματος του μηχανήματος για να αποτρέψετε τυχόν ακούσιες κινήσεις του μηχανήματος (τοποθετημένο ή ρυμουλκούμενο) ή μερών του που μπορεί να συμβούν κατά την οδήγηση ή τη συντήρηση (ξεδίπλωμα, περιστροφή προς τα έξω ή άλλο). Διαβάστε και ακολουθήστε όλες τις σχετικές οδηγίες στο εγχειρίδιο που παρέχεται από τον κατασκευαστή του μηχανήματος.

Η μη συμμόρφωση με αυτήν την οδηγία μπορεί να επιφέρει θάνατο ή σοβαρό τραυματισμό.

W1789A

Το εξελεγμένο χειριστήριο (όπου υπάρχει) επιτρέπει την εκτέλεση διάφορων λειτουργιών του τρακτέρ με το ένα χέρι. Όλες αυτές οι λειτουργίες επεξηγούνται λεπτομερώς στη συνέχεια αυτού του εγχειριδίου.

Λειτουργία εναλλαγής - Μοχλός joystick για δύο βαλβίδες εξωτερικών εργασιών

1. Χωρίς προαιρετική έγχρωμη οθόνη: Υδραυλική λειτουργία εξωτερικών εργασιών μέσω ρελέ και πρόσθετης βαλβίδας.
Δυνατότητα διαμόρφωσης εάν έχει τοποθετηθεί προαιρετική έγχρωμη οθόνη.
2. Χωρίς προαιρετική έγχρωμη οθόνη: Υδραυλική λειτουργία εξωτερικών εργασιών μέσω ρελέ και δεύτερης πρόσθετης βαλβίδας.
Δυνατότητα διαμόρφωσης εάν έχει τοποθετηθεί προαιρετική έγχρωμη οθόνη.
3. Αλλαγή κατεύθυνσης
4. Χωρίς προαιρετική έγχρωμη οθόνη: Εναλλαγή από τις μεσαίες βαλβίδες ελέγχου στις πίσω βαλβίδες ελέγχου και αντιστρόφως
Δυνατότητα διαμόρφωσης εάν έχει τοποθετηθεί προαιρετική έγχρωμη οθόνη.
5. Διακόπτης αλλαγής ταχύτητας προς τα πάνω

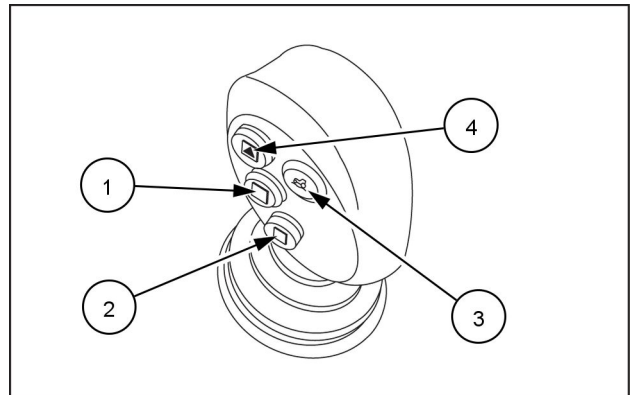

MOIL19TR02366AA 1

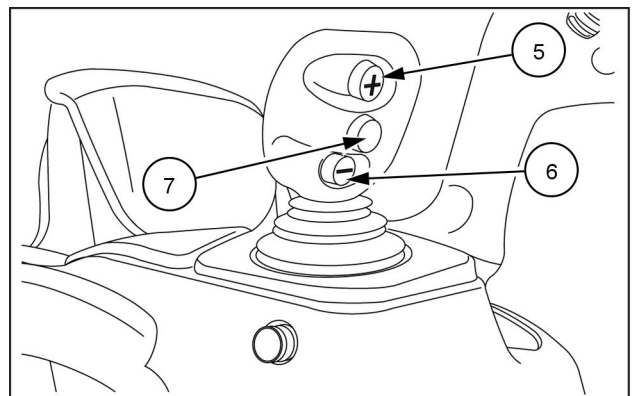

MOIL19TR02353AA 2

6. Διακόπτης αλλαγής ταχύτητας προς τα κάτω
7. Διακόπτης λειτουργίας συμπλέκτη

Λειτουργία εναλλαγής - Μοχλός joystick για τρεις βαλβίδες εξωτερικών εργασιών

1. Χωρίς προαιρετική έγχρωμη οθόνη: Υδραυλική λειτουργία εξωτερικών εργασιών μέσω ρελέ και πρόσθετης βαλβίδας.
Δυνατότητα διαμόρφωσης εάν έχει τοποθετηθεί προαιρετική έγχρωμη οθόνη.
2. Αλλαγή κατεύθυνσης
3. Διακόπτης αλλαγής ταχύτητας προς τα πάνω
4. Διακόπτης αλλαγής ταχύτητας προς τα κάτω
5. Διακόπτης λειτουργίας συμπλέκτη

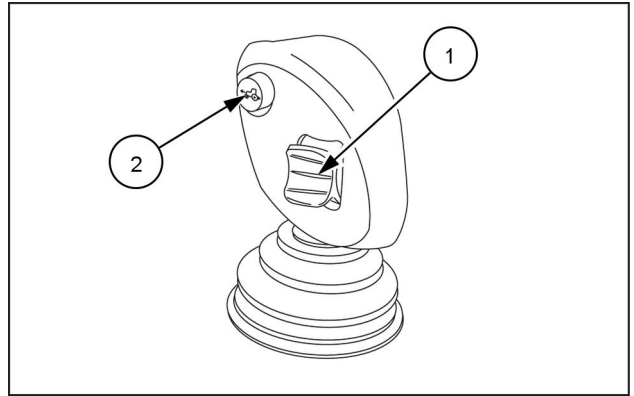

MOIL19TR02377AA 3

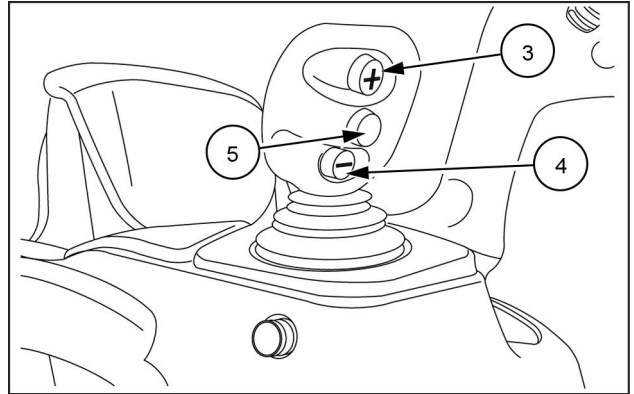

MOIL19TR02353AA 4

Ενσωματωμένος πίνακας ελέγχου (ICP)

⚠ ΠΡΟΕΙΔΟΠΟΙΗΣΗ

Κινούμενα εξαρτήματα!

Χρησιμοποιείτε πάντα τον κύριο διακόπτη του υδραυλικού συστήματος για να απενεργοποιήσετε τα κουμπιά ελέγχου του κοτσαδόρου και των βαλβίδων σύνδεσης εξαρτημάτων πριν την οδήγηση. Η μη συμμόρφωση με αυτήν την οδηγία μπορεί να επιφέρει θάνατο ή σοβαρό τραυματισμό.

W1587A

⚠ ΠΡΟΕΙΔΟΠΟΙΗΣΗ

Απρόσμενη μετακίνηση μηχανήματος!

Να χρησιμοποιείτε πάντα τις συσκευές κλειδώματος του μηχανήματος για να αποτρέψετε τυχόν ακούσιες κινήσεις του μηχανήματος (τοποθετημένο ή ρυμουλκούμενο) ή μερών του που μπορεί να συμβούν κατά την οδήγηση ή τη συντήρηση (ξεδίπλωμα, περιστροφή προς τα έξω ή άλλο). Διαβάστε και ακολουθήστε όλες τις σχετικές οδηγίες στο εγχειρίδιο που παρέχεται από τον κατασκευαστή του μηχανήματος.

Η μη συμμόρφωση με αυτήν την οδηγία μπορεί να επιφέρει θάνατο ή σοβαρό τραυματισμό.

W1789A

Ανάλογα με την ημέρα κατασκευής, το τρακτέρ σας διαθέτει έναν από τους παρακάτω Ενσωματωμένους Πίνακες Ελέγχου (ICP).

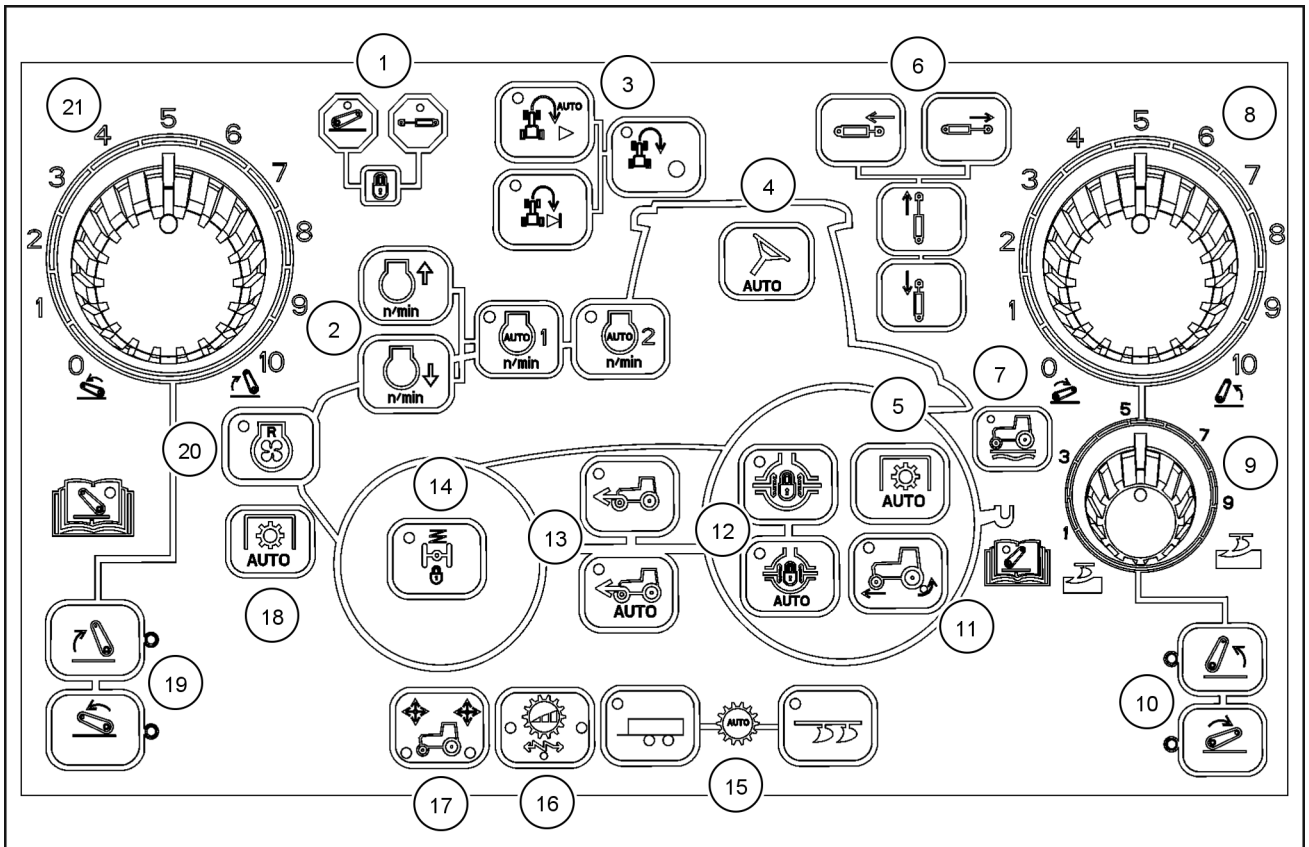

SVIL17TR03699FA 1

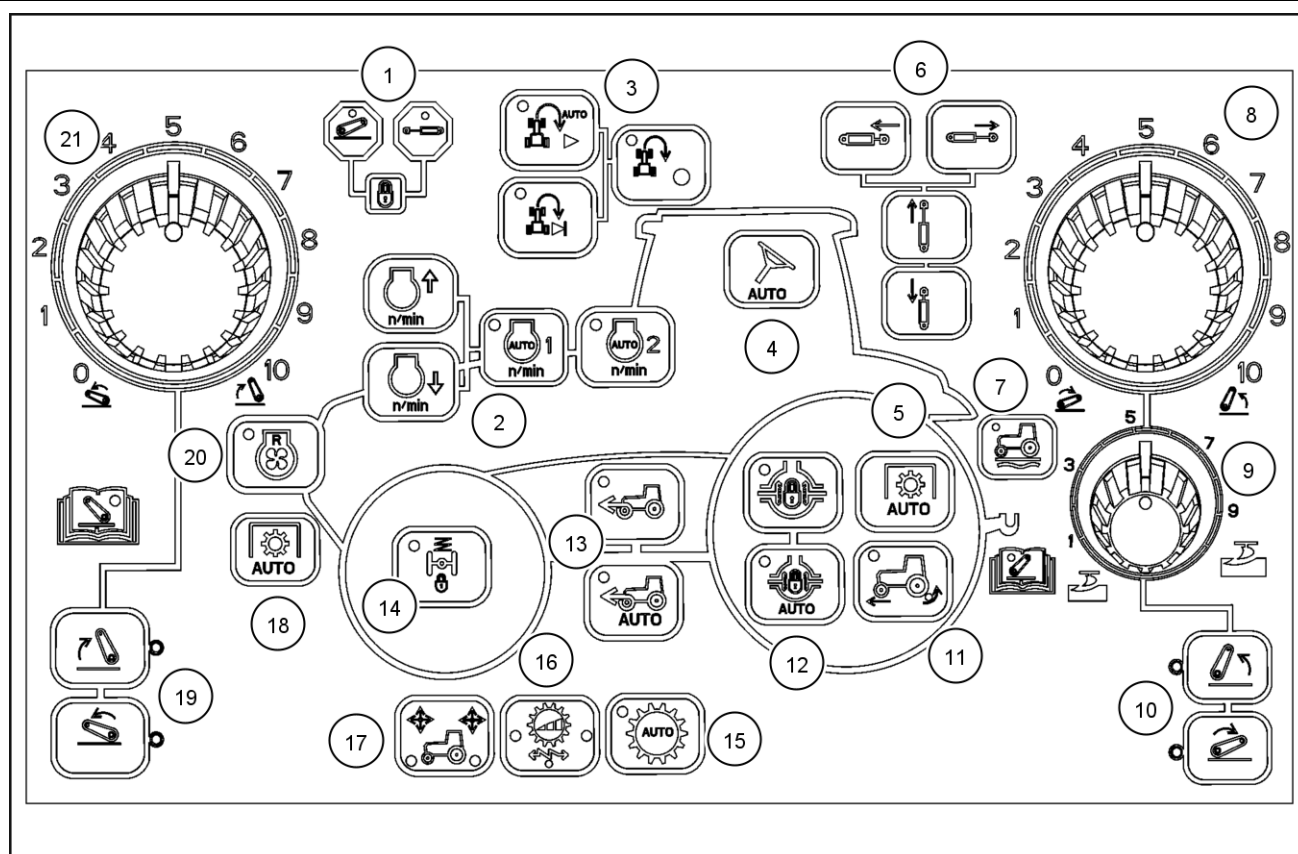

SVIL17TR03697FA 2

Το τρακτέρ σας διαθέτει διάφορα ηλεκτρονικά χειριστήρια στη μονάδα του μπράτσου.

ΣΗΜΕΙΩΣΗ: Η λειτουργία κάθε διακόπτη περιγράφεται αναλυτικά στις σχετικές ενότητες του παρόντος βιβλίου.

- | | |
|--|--|
| <p>1. Προειδοποιητικές λυχνίες κλειδώματος των ηλεκτρονικών βαλβίδων σύνδεσης εξαρτημάτων και του κοτσαδόρου τριών σημείων</p> <p>2. Ρυθμίσεις σταθερών στροφών κινητήρα (CES)</p> <p>3. Αυτόματη/Μη αυτόματη λειτουργία εγγραφής/αναπαγωγής HMC</p> <p>4. Λειτουργία αυτόματης καθοδήγησης</p> <p>5. Χειριστήριο αυτόματης λειτουργίας πίσω δυναμοδότη (PTO)</p> <p>6. Υδραυλικά ρυθμιζόμενος πάνω σύνδεσμος και δεξιά ράβδος ανύψωσης</p> <p>7. Έλεγχος διαδρομής</p> <p>8. Χειριστήρια θέσης πίσω κοτσαδόρου τριών σημείων</p> <p>9. Χειριστήριο φορτίου έλξης πίσω κοτσαδόρου τριών σημείων</p> <p>10. Διακόπτες ανύψωσης/κατεβάσματος και λυχνίες λειτουργίας πίσω κοτσαδόρου τριών σημείων</p> | <p>11. Χειριστήριο ελέγχου ολίσθησης</p> <p>12. Αυτόματη/χειροκίνητη σύμπλεξη μπλοκέ διαφορικού</p> <p>13. Αυτόματη/χειροκίνητη σύμπλεξη τετρακίνησης</p> <p>14. Κλείδωμα ανάρτησης εμπρός άξονα</p> <p>15. Λειτουργ. συστ. μετάδοσης κίνησης</p> <p>16. Ρύθμιση έντασης ρεβέρσας</p> <p>17. Διακόπτης επιλογής εμπρός/πίσω μοχλού joystick</p> <p>18. Χειριστήριο αυτόματης λειτουργίας μπροστινού δυναμοδότη (PTO)</p> <p>19. Διακόπτες ανύψωσης/κατεβάσματος και λυχνίες λειτουργίας μπροστινού κοτσαδόρου</p> <p>20. Χειριστήριο ανεμιστήρα (εάν υπάρχει)</p> <p>21. Χειριστήριο θέσης μπροστινού κοτσαδόρου</p> |
|--|--|

Κύριος διακόπτης υδραυλικού

⚠ ΠΡΟΕΙΔΟΠΟΙΗΣΗ

Κινούμενα εξαρτήματα!

Χρησιμοποιείτε πάντα τον κύριο διακόπτη του υδραυλικού συστήματος για να απενεργοποιήσετε τα κουμπιά ελέγχου του κοτσαδόρου και των βαλβίδων σύνδεσης εξαρτημάτων πριν την οδήγηση.

Η μη συμμόρφωση με αυτήν την οδηγία μπορεί να επιφέρει θάνατο ή σοβαρό τραυματισμό.

W1587A

⚠ ΠΡΟΕΙΔΟΠΟΙΗΣΗ

Κίνδυνος εσφαλμένης χρήσης!

Χρησιμοποιείτε πάντα τον γενικό υδραυλικό διακόπτη για την απενεργοποίηση του μπροστινού κοτσαδόρου. Η ρύθμιση ρυθμού πτώσης 0% δεν προορίζεται να χρησιμεύει ως μηχανική κλειδαριά ασφαλείας.

Η μη συμμόρφωση με αυτήν την οδηγία μπορεί να επιφέρει θάνατο ή σοβαρό τραυματισμό.

W1792A

⚠ ΠΡΟΕΙΔΟΠΟΙΗΣΗ

Απρόσμενη μετακίνηση μηχανήματος!

Να χρησιμοποιείτε πάντα τις συσκευές κλειδώματος του μηχανήματος για να αποτρέψετε τυχόν ακούσιες κινήσεις του μηχανήματος (τοποθετημένο ή ρυμουλκούμενο) ή μερών του που μπορεί να συμβούν κατά την οδήγηση ή τη συντήρηση (ξεδίπλωμα, περιστροφή προς τα έξω ή άλλο). Διαβάστε και ακολουθήστε όλες τις σχετικές οδηγίες στο εγχειρίδιο που παρέχεται από τον κατασκευαστή του μηχανήματος.

Η μη συμμόρφωση με αυτήν την οδηγία μπορεί να επιφέρει θάνατο ή σοβαρό τραυματισμό.

W1789A

⚠ ΠΡΟΕΙΔΟΠΟΙΗΣΗ

Κίνδυνος εσφαλμένης χρήσης!

Χρησιμοποιείτε πάντα τον γενικό διακόπτη των υδραυλικών για την απενεργοποίηση του πίσω κοτσαδόρου. Η ρύθμιση ρυθμού πτώσης 0% δεν προορίζεται να χρησιμεύει ως μηχανική κλειδαριά ασφαλείας.

Η μη συμμόρφωση με αυτήν την οδηγία μπορεί να επιφέρει θάνατο ή σοβαρό τραυματισμό.

W1603A

Κλειδώμα μεταφοράς EHC/ EHR

Όταν το τρακτέρ κινείται σε δρόμο, μπορείτε να απενεργοποιήσετε τις πλευρικές και πίσω ηλεκτρονικές βαλβίδες σύνδεσης εξαρτημάτων, ώστε να μην κατέβει κατά λάθος το γεωργικό εργαλείο και προκαλέσει ζημιά στο τρακτέρ ή στο οδόστρωμα.

ΣΗΜΕΙΩΣΗ: Ανάλογα με την υδραυλική αντλία που χρησιμοποιείται, το σύμβολο στο διακόπτη μπορεί να είναι διαφορετικό.

Ηλεκτρονικές βαλβίδες σύνδεσης εξαρτημάτων

Ο διακόπτης στην κολόνα "C" της καμπίνας έχει τρεις θέσεις και παρέχει τις εξής λειτουργίες.

Πατήστε το πάνω μέρος του διακόπτη, για να ενεργοποιήσετε τις πίσω και τις πλευρικές* ηλεκτρονικές βαλβίδες σύνδεσης εξαρτημάτων (κλειδώμα κοτσαδόρου τριών σημείων).

Πατήστε το κάτω μέρος του διακόπτη, για να ενεργοποιήσετε τις πίσω και τις πλευρικές* ηλεκτρονικές βαλβίδες σύνδεσης εξαρτημάτων και τον πίσω κοτσαδόρο τριών σημείων.

Μεσαία θέση. Κλειδωμένες ηλεκτρονικές βαλβίδες σύνδεσης εξαρτημάτων και κοτσαδόρος τριών σημείων.

* (όπου υπάρχουν)

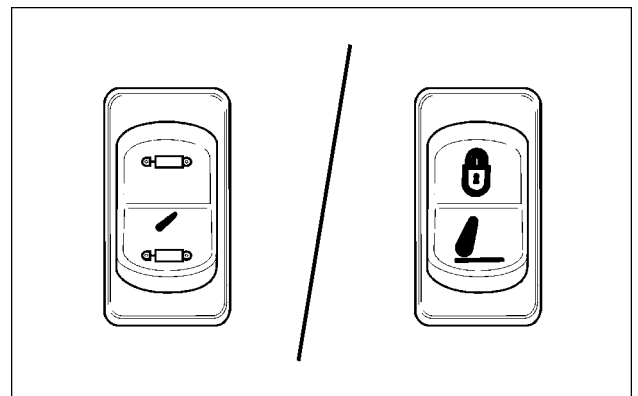

SVIL18TR02290AA 1

Όταν ο κύριος διακόπτης βρίσκεται στη μεσαία θέση (απενεργοποίηση), ανάβουν οι προειδοποιητικές λυχνίες στον ενσωματωμένο πίνακα ελέγχου ICP ως επιβεβαίωση για το κλείδωμα των δύο βαλβίδων EHR **(2)** και του κοσμάδου τριών σημείων **(1)**.

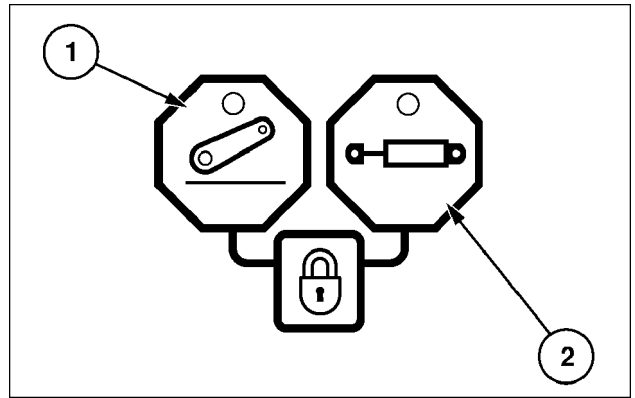

SS11D010 2

Λειτουργία του ηλεκτρονικού ελέγχου έλξης (EDC)

▲ ΠΡΟΕΙΔΟΠΟΙΗΣΗ

Κίνδυνος εσφαλμένης χρήσης!

Χρησιμοποιείτε πάντα τον γενικό διακόπτη των υδραυλικών για την απενεργοποίηση του πίσω κοτσαδόρου. Η ρύθμιση ρυθμού πτώσης 0% δεν προορίζεται να χρησιμεύει ως μηχανική κλειδαριά ασφαλείας.

Η μη συμμόρφωση με αυτήν την οδηγία μπορεί να επιφέρει θάνατο ή σοβαρό τραυματισμό.

W1603A

Λειτουργία σταθερού

Βεβαιωθείτε ότι ο κεντρικός διακόπτης του υδραυλικού συστήματος βρίσκεται στη θέση ενεργοποίησης, ώστε να μπορεί να λειτουργήσει ο κοτσαδόρος τριών σημείων, βλ. σελίδα **Κύριος διακόπτης υδραυλικού (35.000)**.

Συνδέστε το γεωργικό εργαλείο στον κοτσαδόρο τριών σημείων.

Γυρίστε το χειριστήριο φορτίου έλξης (2) τέρμα αριστερά. Αυτή είναι η ρύθμιση για τη λειτουργία ελέγχου θέσης.

Βάλτε μπροστά τον κινητήρα και, χρησιμοποιώντας το διακόπτη ελέγχου θέσης (1), ανυψώστε σταδιακά το γεωργικό εργαλείο, φροντίζοντας να υπάρχει διάκενο τουλάχιστον **100 mm (4 in)** μεταξύ του εργαλείου και οποιουδήποτε σημείου του τρακτέρ.

Προσέξτε το σχήμα στην κάτω οθόνη. Εάν η ένδειξη είναι μικρότερη από «100», το παρελκόμενο δεν έχει ανυψωθεί πλήρως.

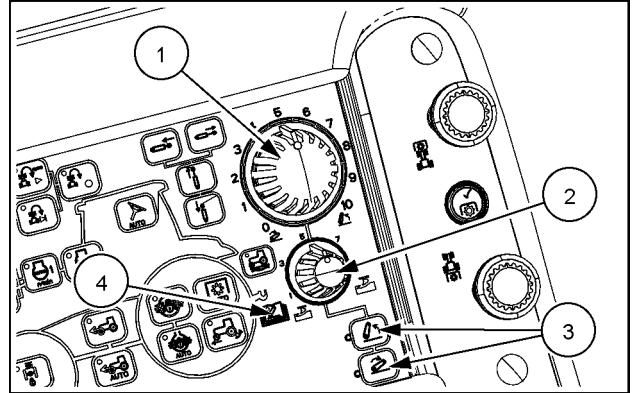

SVIL17TR00779AA 1

Μετακινήστε το διακόπτη ρύθμισης ορίου ύψους **(6)**, για να αποτραπεί η περαιτέρω ανύψωση του κοτσαδόρου και η πιθανή ζημιά του τρακτέρ κατά την πλήρη ανύψωση του γεωργικού εργαλείου.

Όταν χρησιμοποιείται ο διακόπτης ταχείας ανύψωσης/καθόδου ή το κουμπί ελέγχου θέσης για την ανύψωση του γεωργικού εργαλείου, το γεωργικό εργαλείο ανυψώνεται μόνο μέχρι το ύψος που έχει καθοριστεί με το χειριστήριο ρύθμισης ορίου ύψους, όπως περιγράφεται στο προηγούμενο βήμα.

Στη θέση 0, ο κοτσαδόρος μπορεί να ανυψώνεται μόνο έως το **50%** του μέγιστου ύψους ανύψωσής του, ενώ στη θέση 10, ο κοτσαδόρος μπορεί να ανυψώνεται έως το μέγιστο ύψος ανύψωσης και η ρύθμισή μπορεί να γίνεται αδιαβάθμητα σε ένα εύρος τιμών μεταξύ 0-10.

Ρυθμίστε την ταχύτητα καθόδου ανάλογα με το μέγεθος και το βάρος του συνδεδεμένου γεωργικού εργαλείου, περιστρέφοντας το κουμπί ρύθμισης της ταχύτητας καθόδου **(4)**. Περιστρέψτε το διακόπτη δεξιόστροφα, για να αυξηθεί η ταχύτητα καθόδου ή αριστερόστροφα, για να μειωθεί.

ΕΠΙΣΗΜΑΝΣΗ: Όταν ρυθμίζετε για πρώτη φορά το παρελκόμενο για εργασία, ο διακόπτης ταχύτητας καθόδου πρέπει να βρίσκεται στη θέση αργής καθόδου (σύμβολο "χελώνας").

Όταν χρησιμοποιείται ο διακόπτης ανύψωσης/ χαμηλώματος για το χαμήλωμα του γεωργικού εργαλείου, το γεωργικό εργαλείο χαμηλώνει με ελεγχόμενη ταχύτητα, όπως καθορίστηκε στο προηγούμενο βήμα.

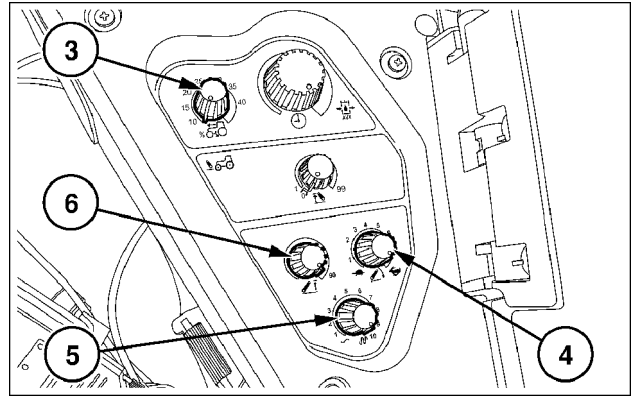

BRL6436C 2

Λειτουργία ελέγχου θέσης

Για τη λειτουργία με έλεγχο θέσης, το χειριστήριο ρύθμισης φορτίου έλξης (2) πρέπει, στην ιδανική περίπτωση, να περιστραφεί τέρμα αριστερά.

Χρησιμοποιήστε το διακόπτη ελέγχου θέσης (1), για να ανυψώσετε και να χαμηλώσετε τον κοτσαδόρο τριών σημείων. Το παρελκόμενο ανυψώνεται και σταματά στο ύψος που έχει καθοριστεί με το διακόπτη ρύθμισης ορίου ύψους.

ΣΗΜΕΙΩΣΗ: Η ταχύτητα ανύψωσης ρυθμίζεται αυτόματα. Εάν ο διακόπτης λειτουργίας ελέγχου θέσης μετακινηθεί περισσότερο, τότε τα κάτω μπράτσα κινούνται πολύ γρήγορα. Όταν οι σύνδεσμοι προσεγγίζουν τη θέση που έχει οριστεί με το κουμπί ελέγχου θέσης, το γεωργικό εργαλείο κινείται πιο αργά.

Εάν χρειαστεί να ανυψώσετε το γεωργικό εργαλείο στην άκρη του αγροτεμαχίου, πατήστε στιγμιαία το διακόπτη ανύψωσης (5), για να ανυψωθεί το γεωργικό εργαλείο στη θέση που έχει καθοριστεί με το διακόπτη ρύθμισης ορίου ύψους. Όταν μπειτε ξανά στην περιοχή εργασίας, πατήστε στιγμιαία το διακόπτη χαμηλώματος (6) και το γεωργικό εργαλείο θα επιστρέψει στο ύψος που είχε αρχικά καθοριστεί με το χειριστήριο ελέγχου θέσης (1).

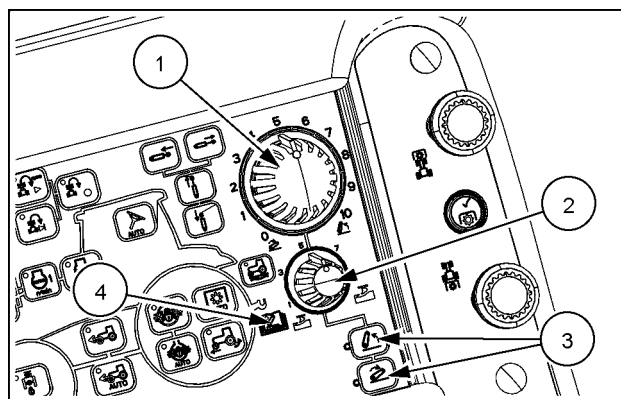

SVIL17TR00779AA 3

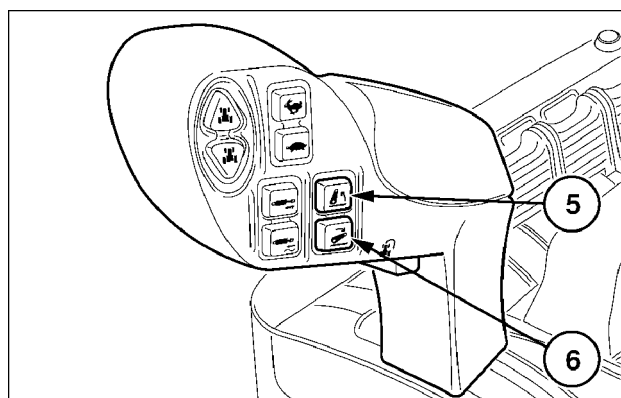

BRL6451H 4

Λειτουργία αυτόματου

Για να διασφαλιστεί η βέλτιστη απόδοση στο χωράφι, πρέπει να ρυθμίσετε το σύστημα ελέγχου έλξης ανάλογα με το γεωργικό εργαλείο και τις συνθήκες εδάφους.

Με το χειριστήριο φορτίου έλξης (2) καθορίζεται το βάθος εργασίας του γεωργικού εργαλείου, ρυθμίζοντας τη δύναμη που πρέπει να ασκείται στους πείρους ανίχνευσης έλξης. Μετακινήστε το χειριστήριο στη μεσαία θέση, πριν ξεκινήσετε την εργασία.

Η ευαισθησία του συστήματος καθορίζεται από τη θέση του διακόπτη ευαισθησίας έλξης (7). Μετακινήστε το διακόπτη στη μεσαία θέση πριν από το χαμήλωμα του γεωργικού εργαλείου για εργασία.

Κατεβάστε το γεωργικό εργαλείο στη θέση για εργασία, περιστρέφοντας το κουμπί ελέγχου θέσης (1) προς τα αριστερά.

Ρυθμίστε το απαιτούμενο βάθος εργασίας του γεωργικού εργαλείου, προσαρμόζοντας τη ρύθμιση στο χειριστήριο φορτίου έλξης (2). Όταν επιτευχθεί το απαιτούμενο βάθος, περιστρέψτε το χειριστήριο θέσης προς τα αριστερά μέχρι το γεωργικό εργαλείο να αρχίσει να ανυψώνεται, και μετά περιστρέψτε το προς τα δεξιά σε μικρά βήματα, για να ρυθμίσετε το μέγιστο όριο βάθους.

Όταν η ρύθμιση γίνει σωστά με το χειριστήριο θέσης, αποφεύγεται η απότομη βύθιση του γεωργικού εργαλείου ή η λειτουργία του σε πολύ μεγάλο βάθος, εάν το έδαφος είναι μαλακό ή ελαφρύ.

Μετά τη ρύθμιση του φορτίου έλξης και του μέγιστου βάθους, ανυψώστε και χαμηλώστε το γεωργικό εργαλείο με το διακόπτη γρήγορης ανύψωσης στο μοχλό του συστήματος μετάδοσης κίνησης.

Κατά τη βύθιση στο έδαφος, παρακολουθείτε το παρελκόμενο και ρυθμίζετε ανάλογα το διακόπτη ευαισθησίας έλξης (7) μέχρι η τάση ανύψωσης ή χαμηλώματος του παρελκόμενου, λόγω της μεταβολής στην αντίσταση του εδάφους, να είναι ικανοποιητική. Μετά τη ρύθμιση αυτή, το υδραυλικό του τρακτέρ ρυθμίζει αυτόματα το βάθος εργασίας του παρελκόμενου, ώστε η έλξη (φορτίο έλξης) στο τρακτέρ να είναι ομοιόμορφη.

Η βέλτιστη ρύθμιση θα επιτευχθεί παρατηρώντας τις ενδεικτικές λυχνίες μετακίνησης (3), εικόνα 8. Το πάνω φως ανάβει κάθε φορά που το σύστημα ανυψώνει το γεωργικό εργαλείο κατά την κανονική διόρθωση της έλξης. Το κάτω φως ανάβει όταν το γεωργικό εργαλείο χαμηλώνει.

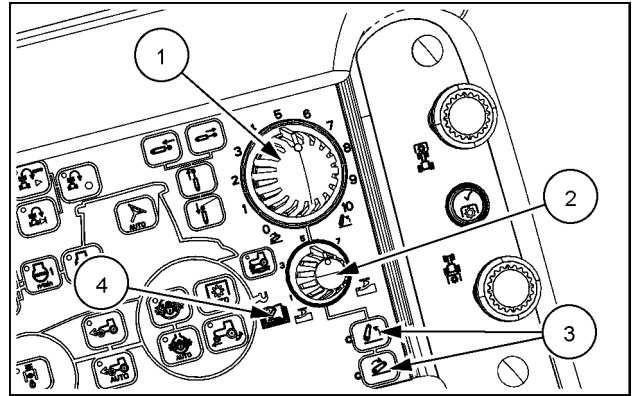

SVIL17TR00779AA 5

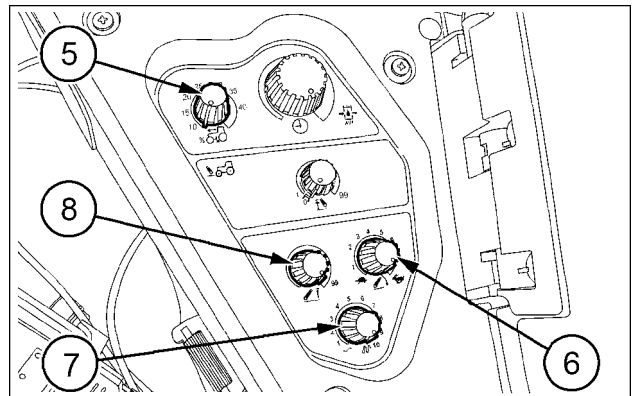

SS10D218 6

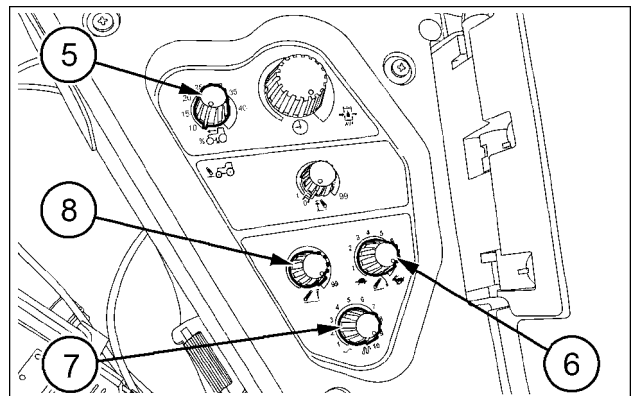

SS10D218 7

Περιστρέψτε αργά και δεξιόστροφα το διακόπτη ρύθμισης ευαισθησίας έλξης (7). Το σύστημα αποκρίνεται με μικρότερες και ταχύτερες κινήσεις, όπως υποδεικνύεται από τα δύο ενδεικτικά φώτα που αναβοσβήνουν. Στο σημείο αυτό, περιστρέψτε λίγο προς τα αριστερά το διακόπτη, μέχρι ένα από τα δύο ενδεικτικά φώτα να αναβοσβήνει κάθε 2 s ή 3 s ή όπως απαιτείται, ανάλογα με τις συνθήκες εδάφους.

Μετά τον καθορισμό των απαιτούμενων συνθηκών εργασίας, δεν χρειάζεται να μετακινήσετε ξανά το διακόπτη ελέγχου θέσης μέχρι να ολοκληρωθεί η εργασία.

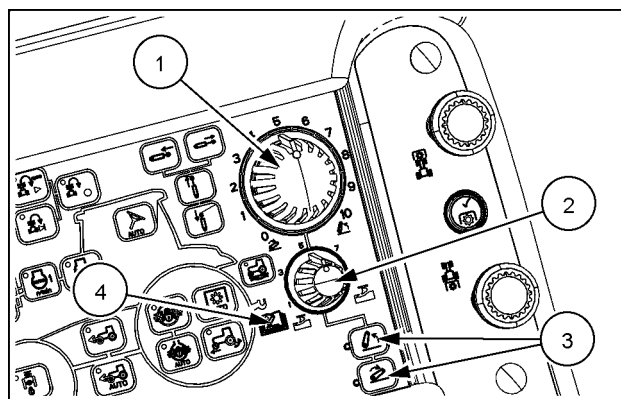

SVIL17TR00779AA 8

Όταν φτάσετε στην άκρη του αγροτεμαχίου, πατήστε στιγμιαία το διακόπτη ταχείας ανύψωσης (1), για να ανυψωθεί γρήγορα το γεωργικό εργαλείο μέχρι τη θέση που έχει καθοριστεί με το διακόπτη ρύθμισης ορίου ύψους. Όταν επανεισέρχετε στην περιοχή εργασίας, πατήστε στιγμιαία τον κάτω διακόπτη (2) και το παρελκόμενο θα κατέβει με τον ρυθμό που έχει οριστεί από τον χειροτροχό ελέγχου ταχύτητας καθόδου και θα σταματήσει όταν φτάσει στο βάθος που έχει οριστεί από τον τροχό ρύθμισης φορτίου έλξης (2), εικόνα 8.

Εάν κατά τη διάρκεια του κύκλου ανύψωσης, πατήσετε στιγμιαία το διακόπτη ανύψωσης, η ανύψωση του γεωργικού εργαλείου διακόπτεται προσωρινά.

ΣΗΜΕΙΩΣΗ: Εάν πατήσετε το διακόπτη ανύψωσης κατά τη διάρκεια του κύκλου ανύψωσης, ο κοτσαδόρος απενεργοποιείται προσωρινά. Εάν πατήσετε ξανά το διακόπτη, ο κοτσαδόρος ενεργοποιείται εκ νέου, αλλά αρχικά κινείται αργά.

Ενδέχεται να απαιτείται ταχύτερη διείσδυση του γεωργικού εργαλείου, για παράδειγμα, μετά από μια στροφή σε στενό κεφαλάρι. Επίσης, ορισμένα γεωργικά εργαλεία διεισδύουν δύσκολα στο έδαφος, ιδιαίτερα εάν το έδαφος είναι βαρύ. Πατήστε παρατεταμένα το διακόπτη χαμηλώματος (2). Το γεωργικό εργαλείο αρχίζει να χαμηλώνει με την ταχύτητα που έχει καθοριστεί με το διακόπτη ταχύτητας καθόδου μέχρι να έρθει σε επαφή με το έδαφος.

Συνεχίστε να πατάτε το διακόπτη χαμηλώματος και οι ρυθμίσεις ταχύτητας καθόδου και ελέγχου θέσης θα ακυρωθούν. Το παρελκόμενο διεισδύει γρήγορα στο έδαφος και φτάνει στο προκαθορισμένο βάθος εργασίας, όταν αφήσετε το διακόπτη.

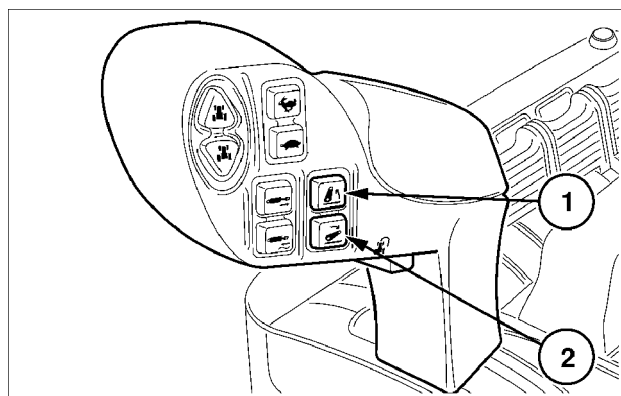

BRL6451D 9

Χειριστήριο ορίου ολίσθησης

Το χειριστήριο ρύθμισης ορίου ολίσθησης (3), το οποίο διατίθεται μόνο σε συνδυασμό με την προαιρετική μονάδα αισθητήρα ραντάρ, επιτρέπει στο χειριστή να επιλέξει το όριο ολίσθησης τροχών. Σε περίπτωση υπέρβασης του ορίου αυτού, το βάθος εργασίας γεωργικού εργαλείου θα προσαρμοστεί, για να μειωθεί η ολίσθηση τροχών.

Όταν ενεργοποιείται ο έλεγχος ολίσθησης, το σύστημα ελέγχου έλξης θα μειώσει προσωρινά το βάθος εργασίας του γεωργικού εργαλείου. Καθώς μειώνεται η ολίσθηση των πίσω τροχών, η λειτουργία ελέγχου έλξης θα χαμηλώσει το γεωργικό εργαλείο στο αρχικό βάθος εργασίας του.

Απαιτείται προσοχή ώστε να μην επιλεγεί πολύ χαμηλό ή πολύ υψηλό όριο ολίσθησης τροχών. Η ρύθμιση του ορίου ολίσθησης σε πολύ χαμηλό επίπεδο που δεν είναι εφικτό σε υγρές συνθήκες μπορεί να έχει αρνητικές επιπτώσεις στην ταχύτητα και το βάθος εργασίας.

ΣΗΜΕΙΩΣΗ: Η λειτουργία ολίσθησης τροχών δεν ισχύει στη λειτουργία ελέγχου θέσης.

Το ενδεικτικό φως «ενεργοποίησης» ορίου ολίσθησης (1) ανάβει όταν είναι ενεργοποιημένη η λειτουργία ολίσθησης, εάν πατήσετε το διακόπτη (3) στην ICU. Όταν ο έλεγχος ολίσθησης είναι ενεργοποιημένος, θα ανάψει επίσης το προειδοποιητικό φως (2) και το γεωργικό εργαλείο θα ανυψωθεί, ώστε να μειωθεί το ποσοστό ολίσθησης.

Όταν η τιμή ολίσθησης τροχών είναι περίπου ίση με το προκαθορισμένο όριο, εμφανίζεται επίσης μια προειδοποίηση στην οθόνη υγρών κρυστάλλων (Dot matrix).

Για να απενεργοποιήσετε τη λειτουργία ολίσθησης, πατήστε τον διακόπτη (3) στη μονάδα ICU.

Ρύθμιση του ορίου ολίσθησης (με την έγχρωμη οθόνη)

 Ρυθμίσεις

 Implement (Παρελκόμενο). Χρησιμοποιήστε την αναδυόμενη οθόνη για επιλογή, αλλαγή ή προσθήκη μιας νέας κατηγορίας γεωργικών εργαλείων.

 Work condition (Συνθήκες εργασίας). Χρησιμοποιήστε την αναδυόμενη οθόνη για επιλογή, αλλαγή ή προσθήκη μιας νέας κατηγορίας συνθηκών εργασίας.

1. Τιμή ποσοστού ολίσθησης: θα μεταβληθεί κατά την αύξηση ή τη μείωση της ολίσθησης τροχών.
2. Όπως στο (1) παραπάνω, αλλά σε μορφή ραβδογράμματος.
3.  Επιλέξτε το για πρόσβαση στην αναδυόμενη οθόνη ρύθμισης του ορίου συναγερμού ολίσθησης τροχών. Ρυθμίστε την τιμή χρησιμοποιώντας το ◀ ή το ▶ και μετά πατήστε το πλήκτρο εισαγωγής. Η επιλεγμένη τιμή θα εμφανιστεί στο πλαίσιο συναγερμού ολίσθησης.

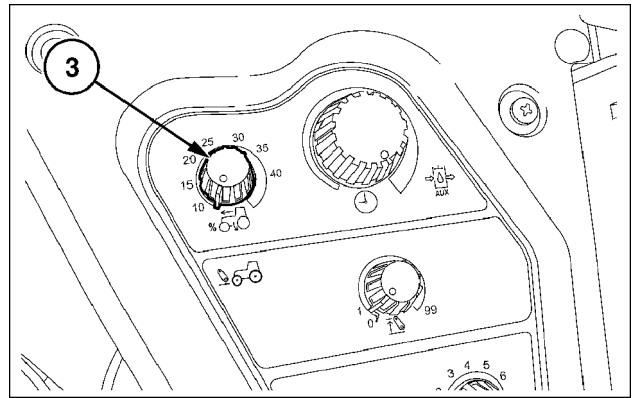

BRL6435D 10

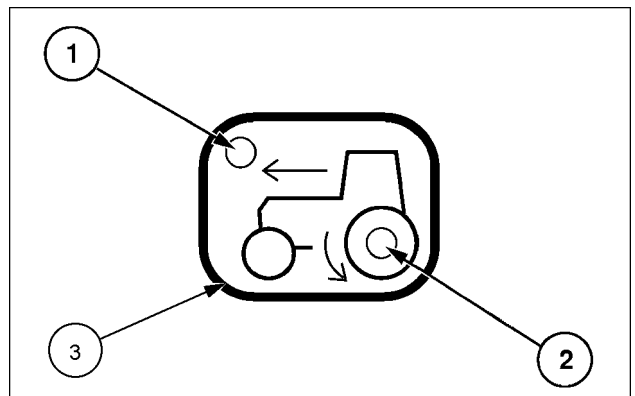

BRK5669B 11

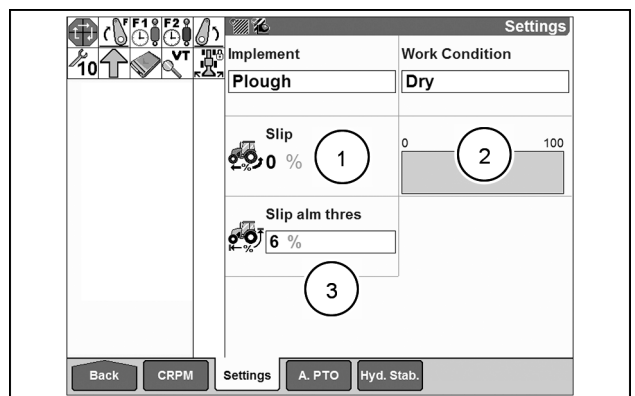

SVIL15TR02390AA 12

Έλεγχος διαδρομής

Κατά τη μεταφορά εξοπλισμού στον κοτσαδόρο τριών σημείων, ενδέχεται να χάσετε τον έλεγχο του τιμονιού λόγω αναπήδησης του γεωργικού εργαλείου κατά την κίνηση σε ταχύτητες μεταφοράς. Όταν έχει επιλεγεί η λειτουργία ελέγχου ευστάθειας, κάθε φορά που οι μπροστινοί τροχοί συναντούν κάποια ανωμαλία στο έδαφος, με αποτέλεσμα να ανυψώνεται το εμπρόσθιο μέρος του τρακτέρ, το υδραυλικό σύστημα ανταποκρίνεται άμεσα, ώστε να εξισορροπηθεί η κίνηση και να ελαχιστοποιηθούν οι αναπηδήσεις του γεωργικού εργαλείου για πιο ομαλή οδήγηση.

Χρησιμοποιώντας το διακόπτη ταχείας ανύψωσης (1) ανυψώστε το γεωργικό εργαλείο στο ύψος που έχει καθοριστεί με το χειριστήριο ρύθμισης ορίου ύψους.

Πατήστε το διακόπτη στην κονσόλα ελέγχου, για να ενεργοποιήσετε τη λειτουργία ελέγχου ευστάθειας. Στο διακόπτη θα ανάψει ένα προειδοποιητικό φως που επιβεβαιώνει την ενεργοποίηση της λειτουργίας.

Ο έλεγχος ευστάθειας λειτουργεί μόνο σε ταχύτητες άνω των **8 km/h (5 mph)**. Όταν η ταχύτητα του τρακτέρ υπερβαίνει τα **8 km/h (5 mph)**, το γεωργικό εργαλείο χαμηλώνει κατά 4 - 5 πόντους (όπως φαίνεται στον πίνακα οργάνων), καθώς το υδραυλικό σύστημα εκτελεί ορισμένες διορθώσεις για αντιστάθμιση των αναπηδήσεων του γεωργικού εργαλείου. Όταν η ταχύτητα του τρακτέρ μειώνεται κάτω από τα **8 km/h (5 mph)**, το γεωργικό εργαλείο ανυψώνεται ξανά στο ύψος που έχει καθοριστεί με το χειριστήριο ρύθμισης ορίου ύψους και ο έλεγχος ευστάθειας απενεργοποιείται.

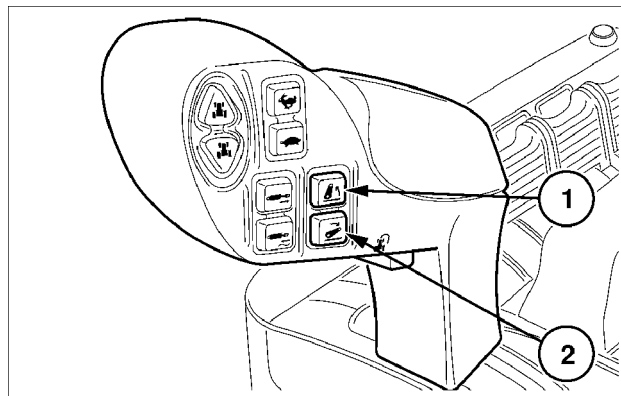

BRL6451D 13

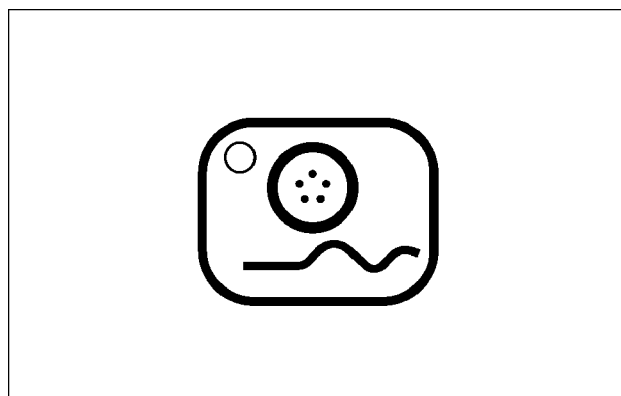

BRK5672A 14

Μετακίνηση σε δρόμο

⚠ ΠΡΟΕΙΔΟΠΟΙΗΣΗ

Κινούμενα εξαρτήματα!

Χρησιμοποιείτε πάντα τον κύριο διακόπτη του υδραυλικού συστήματος για να απενεργοποιήσετε τα κουμπιά ελέγχου του κοτσαδόρου και των βαλβίδων σύνδεσης εξαρτημάτων πριν την οδήγηση.

Η μη συμμόρφωση με αυτήν την οδηγία μπορεί να επιφέρει θάνατο ή σοβαρό τραυματισμό.

W1587A

⚠ ΠΡΟΕΙΔΟΠΟΙΗΣΗ

Απρόσμενη μετακίνηση μηχανήματος!

Να χρησιμοποιείτε πάντα τις συσκευές κλειδώματος του μηχανήματος για να αποτρέψετε τυχόν ακούσιες κινήσεις του μηχανήματος (τοποθετημένο ή ρυμουλκούμενο) ή μερών του που μπορεί να συμβούν κατά την οδήγηση ή τη συντήρηση (ξεδίπλωμα, περιστροφή προς τα έξω ή άλλο). Διαβάστε και ακολουθήστε όλες τις σχετικές οδηγίες στο εγχειρίδιο που παρέχεται από τον κατασκευαστή του μηχανήματος.

Η μη συμμόρφωση με αυτήν την οδηγία μπορεί να επιφέρει θάνατο ή σοβαρό τραυματισμό.

W1789A

Ανυψώνετε πάντα πλήρως το σύστημα έλξης για τη μεταφορά σε δρόμο.

Χρησιμοποιήστε τον κύριο υδραυλικό διακόπτη για να κλειδώσετε τον κοτσαδόρο και τις βαλβίδες εξωτερικών εργασιών κατά τη μεταφορά στον δρόμο.

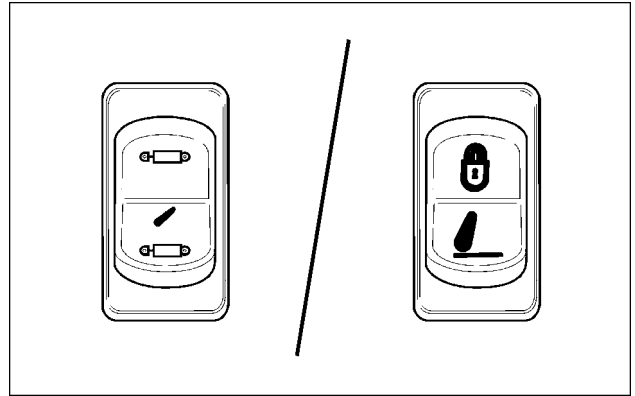

SVIL18TR02290AA 15

Λειτουργία μπροστινής ζεύξης

▲ ΠΡΟΕΙΔΟΠΟΙΗΣΗ

Κίνδυνος εσφαλμένης χρήσης!

Χρησιμοποιείτε πάντα τον γενικό υδραυλικό διακόπτη για την απενεργοποίηση του μπροστινού κοτσαδόρου. Η ρύθμιση ρυθμού πτώσης 0% δεν προορίζεται να χρησιμεύει ως μηχανική κλειδαριά ασφαλείας.

Η μη συμμόρφωση με αυτήν την οδηγία μπορεί να επιφέρει θάνατο ή σοβαρό τραυματισμό.

W1792A

Ο προαιρετικός εμπρόσθιος κοτσαδόρος αποτελείται από ένα ρυθμιζόμενο 3ο σημείο (ραντάρ) (1) και ένα ζεύγος αναδιπλούμενων κάτω μπράτσων (2). Τα άκρα του 3ου σημείου (ραντάρ) και των κάτω μπράτσων έχουν σχήμα ανοικτών γάντζων για ταχεία σύνδεση και αποσύνδεση των γεωργικών εργαλείων.

Οι γάντζοι διαθέτουν αυτασφαλιζόμενα μάνδαλα, ώστε να διασφαλίζεται η σωστή συγκράτηση του κοτσαδόρου τριών σημείων στο γεωργικό εργαλείο.

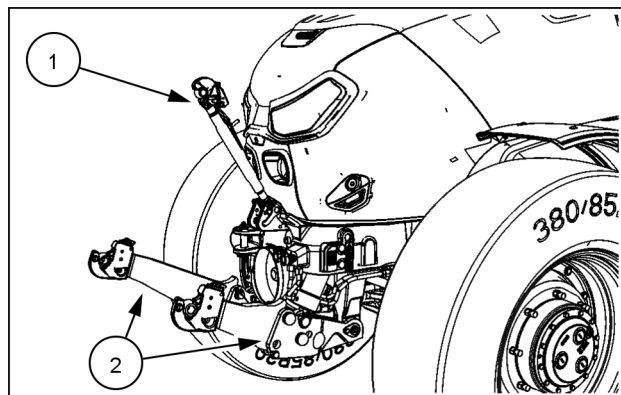

SVIL19TR00633AA 1

ΕΠΙΣΗΜΑΝΣΗ: Για να αποφύγετε την πρόκληση ζημιάς στο σπείρωμα, εκτείνετε τη ράβδο ανύψωσης μόνο μέχρι το σημείο όπου αρχίζει να φαίνεται η εγκοπή (3) στο σπείρωμα.

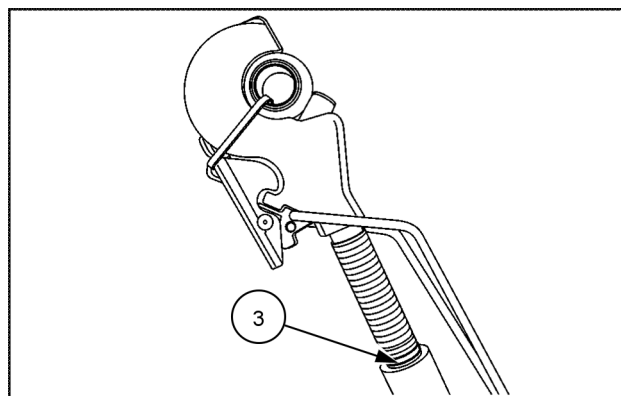

SVIL14TR00023AC 2

Μπορείτε να χειριστείτε τον μπροστινό κοτσαδόρο μέσω της πίσω ή της πλαϊνής τηλεχειριζόμενης βαλβίδας (όπου υπάρχει). Το ύψος του κοτσαδόρου (1) εμφανίζεται στην κεντρική οθόνη ως ποσοστό (%), από 0 (πλήρως κατεβασμένο) έως 100 (πλήρως ανυψωμένο).

Σε συνδυασμό με τις ηλεκτρονικές βαλβίδες σύνδεσης εξαρτημάτων μπορεί να χρησιμοποιηθεί ο περιστροφικός ρυθμιστής στον πίνακα EHC για ρύθμιση του ορίου ύψους λειτουργίας του κοτσαδόρου, όταν απαιτείται.

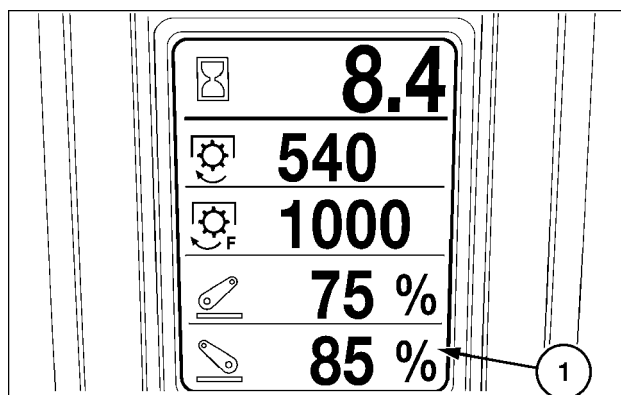

BRK5803R 3

Παρέχονται τρεις δακτυλιοειδείς τριβείς (κουζινέτα) με σφαιρίδια για τοποθέτηση στο γεωργικό εργαλείο, εάν χρειάζεται. Η μπίλια με τα προεξέχοντα χείλη (1) θα πρέπει να τοποθετηθεί στον πάνω πείρο σύνδεσης του παρελκόμενου.

Οι δύο απλές μπίλιες (2) μαζί με τους αποσπώμενους οδηγούς τους (3) θα πρέπει να τοποθετηθούν στους κάτω πείρους σύνδεσης του παρελκόμενου.

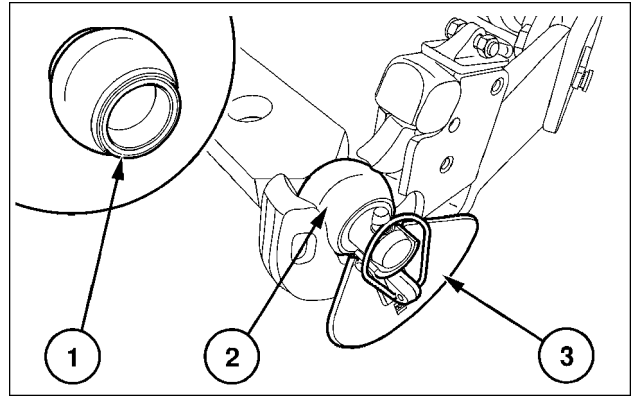

BRJ5352B 4

Χειρισμός του εμπρόσθιου κοτσαδόρου

Για το χειρισμό του μπροστινού κοτσαδόρου, μπορούν να χρησιμοποιηθούν οι πίσω ηλεκτρονικές βαλβίδες σύνδεσης εξαρτημάτων ή οι πλαινές ηλεκτρονικές βαλβίδες σύνδεσης εξαρτημάτων, εάν υπάρχουν.

Ρύθμιση ύψους του μπροστινού κοτσαδόρου μόνο με τις ηλεκτρονικές βαλβίδες σύνδεσης εξαρτημάτων

Το χειριστήριο ρύθμισης ύψους επιτρέπει στο χειριστή να επιλέξει ένα προκαθορισμένο όριο για το μέγιστο ύψος ανύψωσης του κοτσαδόρου. Η ρύθμιση του ορίου ύψους γίνεται με το διακόπτη (1) στην κονσόλα EHC. Περιστρέψτε το προς τα δεξιά, για να ρυθμίσετε το μέγιστο ύψος ή προς τα αριστερά, για να μειώσετε το ύψος.

Η θέση του υδραυλικού εμφανίζεται στην οθόνη ως ποσοστό (%) μεταξύ 0 (πλήρως χαμηλωμένο) και 100 (πλήρως ανυψωμένο).

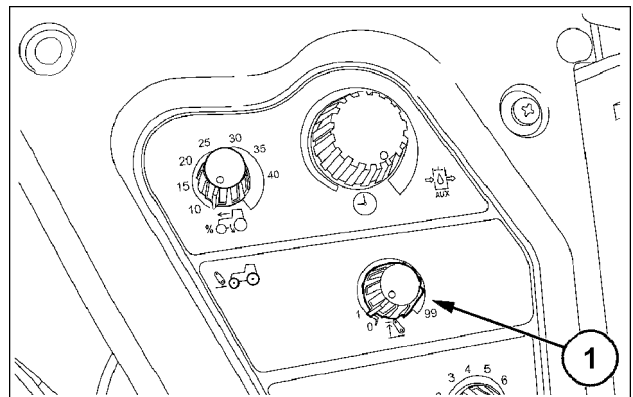

SS10K066 5

Περιστρέψτε το χειριστήριο τέρμα αριστερά για να απενεργοποιήσετε τη λειτουργία ρύθμισης ορίου ύψους.

Χειρισμός του κοτσαδόρου με τις πίσω μηχανικές βαλβίδες σύνδεσης εξαρτημάτων:

Με το εμπρόσθιο υδραυλικό συνδεδεμένο στην κατάλληλη βαλβίδα, τραβήξτε το μοχλό προς τα πίσω (R), για να ανυψωθεί το εμπρόσθιο υδραυλικό. Μετακινήστε το μοχλό στη θέση (N), για να διακόψετε την κίνηση του κοτσαδόρου. Ο κοτσαδός θα παραμείνει στο ύψος στο οποίο βρίσκεται. Επιλέξτε τη θέση (L), για να χαμηλώσετε τον κοτσαδόρο. Όταν ο μοχλός βρίσκεται στη θέση ελεύθερης λειτουργίας (F), το υδραυλικό μπορεί να κινηθεί (ελεύθερα) προς τα πάνω ή προς τα κάτω, ώστε το γεωργικό εργαλείο να ακολουθεί το ανάγλυφο του εδάφους.

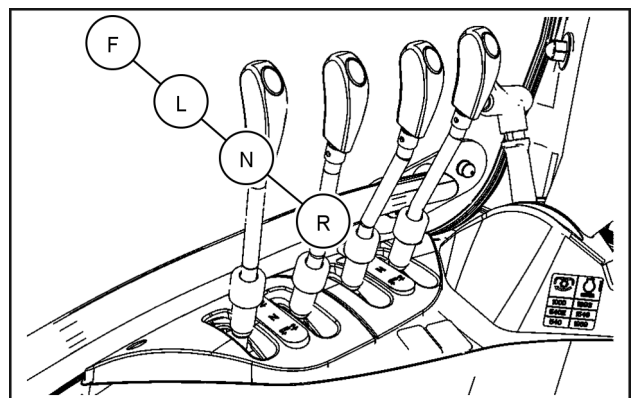

SVIL18TR00246AA 6

Ο μπροστινός κοτσαδός μπορεί να συνδεθεί σε μια οποιαδήποτε πίσω βαλβίδα σύνδεσης εξαρτημάτων.

Εάν απαιτούνται πρόσθετα υδραυλικά συστήματα για το γεωργικό εργαλείο, μπορούν να συνδεθούν σε μια βαλβίδα που δεν χρησιμοποιείται.

Χειρισμός του κοτσαδόρου με τις πίσω ηλεκτρονικές βαλβίδες σύνδεσης εξαρτημάτων:

Για το χειρισμό του εμπρόσθιου υδραυλικού, μπορείτε να χρησιμοποιήσετε τις οπίσθιες ηλεκτρονικές βαλβίδες εξωτερικών εργασιών με το μοχλό χειρισμού (1) ή το μοχλό joystick (όπου υπάρχει).

Ως προαιρετικός εξοπλισμός που τοποθετείται στο εργοστάσιο, η προεπιλεγμένη βαλβίδα για το χειρισμό του κοτσαδόρου είναι πάντα η βαλβίδα αρ. 1, ανεξάρτητα από το εάν χρησιμοποιούνται πίσω ή πλαϊνές βαλβίδες.

Με το εμπρόσθιο υδραυλικό συνδεδεμένο στη βαλβίδα αρ. 1, μετακινήστε το μοχλό προς τα πίσω (R), για να ανυψωθεί το υδραυλικό. Μετακινήστε το μοχλό στη θέση (N), για να διακόψετε την κίνηση του υδραυλικού. Το υδραυλικό θα παραμείνει στο ύψος αυτό. Επιλέξτε τη θέση (L), για να χαμηλώσετε τον κοτσαδόρο. Μετακινώντας τον μοχλό στη θέση ελεύθερης λειτουργίας (F), ο κοτσαδόρος μπορεί να κινηθεί ελεύθερα προς τα πάνω και προς τα κάτω, ώστε το γεωργικό εργαλείο να ακολουθεί το ανάγλυφο του εδάφους.

Η βαλβίδα αρ. 1 είναι προγραμματισμένη για λειτουργία σε συνδυασμό με το διακόπτη ρύθμισης ορίου ύψους του εμπρόσθιου υδραυλικού που περιγράφηκε παραπάνω.

Χειρισμός του κοτσαδόρου με το μοχλό joystick και τις ηλεκτρονικές μπροστινές ή πλαϊνές βαλβίδες σύνδεσης εξαρτημάτων:

Ο μοχλός joystick (1) μπορεί να χρησιμοποιηθεί για το χειρισμό του μπροστινού κοτσαδόρου μέσω των πίσω ηλεκτρονικών βαλβίδων σύνδεσης εξαρτημάτων ή των πλαϊνών βαλβίδων σύνδεσης εξαρτημάτων, εάν υπάρχουν.

Όταν ο μπροστινός κοτσαδόρος παρέχεται ως προαιρετικός εξοπλισμός από το εργοστάσιο, το τρακτέρ διαθέτει μοχλό joystick και πλαϊνές ηλεκτρονικές βαλβίδες σύνδεσης εξαρτημάτων. Η βαλβίδα αρ. 1 θα χρησιμοποιείται για το χειρισμό του υδραυλικού.

Σε τρακτέρ με πλαϊνές και οπίσθιες ηλεκτρονικές βαλβίδες εξωτερικών εργασιών, ο μοχλός πολλαπλών λειτουργιών (joystick) μπορεί να χρησιμοποιηθεί για το χειρισμό και των δύο συγκροτημάτων βαλβίδων.

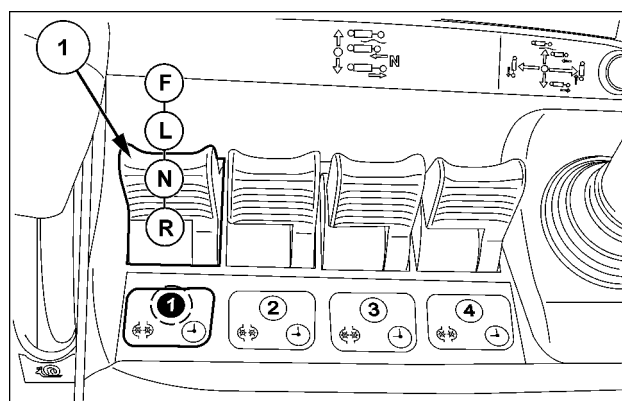

SS10M105 7

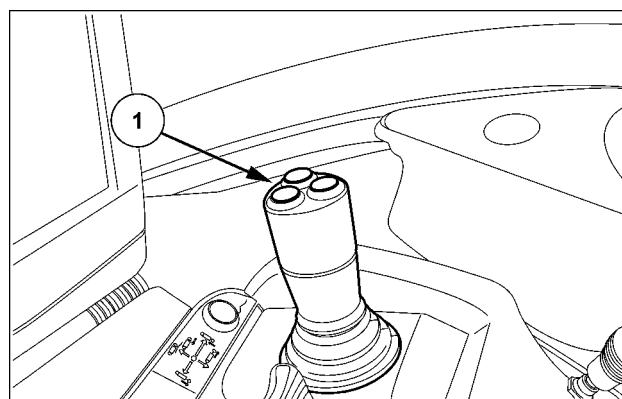

SS10M118 8

Ένας διακόπτης επιλογής **(1)** στην κονσόλα, επιτρέπει στο χειριστή να επιλέγει εναλλάξ τον έλεγχο των πλαϊνών ή των πίσω βαλβίδων μέσω του μοχλού joystick.

Εάν πατήσετε επανειλημμένα το διακόπτη, επιλέγονται εναλλάξ οι πλαϊνές και οι πίσω βαλβίδες. Τα φώτα στο διακόπτη **(2)** και **(3)** υποδεικνύουν τις βαλβίδες που είναι ενεργοποιημένες.

ΣΗΜΕΙΩΣΗ: Εάν ο μοχλός joystick έχει διαμορφωθεί για χειρισμό του μπροστινού φορτωτή, δεν είναι δυνατή η εναλλαγή της λειτουργίας του μοχλού joystick για τον έλεγχο των πίσω βαλβίδων σύνδεσης εξαρτημάτων.

ΕΠΙΣΗΜΑΝΣΗ: Πριν από την εναλλαγή της λειτουργίας του μοχλού joystick μεταξύ πλαϊνών και οπίσθιων βαλβίδων και αντίστροφα, βεβαιωθείτε ότι οι μοχλοί χειρισμού βαλβίδων εξωτερικών εργασιών και ο μοχλός joystick βρίσκονται στη νεκρά.

Όταν το κλειδί βρίσκεται στη θέση απενεργοποίησης, η λειτουργία του μοχλού joystick είναι απενεργοποιημένη. Ο μοχλός joystick μπορεί να ενεργοποιηθεί ξανά, όταν ο χειριστής βρίσκεται στο κάθισμα και ο κινητήρας λειτουργεί για περισσότερο από τρία δευτερόλεπτα.

Όταν απενεργοποιείται ο μοχλός joystick, τα προειδοποιητικά φώτα στο διακόπτη εμπρόσθιου/ οπίσθιου επιλογέα θα αναβοσβήνουν.

ΣΗΜΕΙΩΣΗ: Η λειτουργία του μοχλού joystick θα απενεργοποιηθεί, εάν ο σβήσει ο κινητήρας του τρακτέρ.

Όταν χρειάζεται να χειριστείτε τον μπροστινό κοτσαδόρο μέσω των οπίσθιων τηλεχειριζόμενων βαλβίδων και του μοχλού joystick, πατήστε το διακόπτη. Η ενδεικτική λυχνία των οπίσθιων τηλεχειριζόμενων βαλβίδων **(2)** θα αρχίσει να αναβοσβήνει.

Μετά από πέντε δευτερόλεπτα, το ενδεικτικό φως των οπίσθιων βαλβίδων θα σταματήσει να αναβοσβήνει και θα ανάβει σταθερά, γεγονός που υποδεικνύει ότι έχει ενεργοποιηθεί ο έλεγχος των οπίσθιων βαλβίδων εξωτερικών εργασιών με το μοχλό joystick.

Η λειτουργία του εμπρόσθιου υδραυλικού ελέγχεται πλέον με το μοχλό πολλαπλών λειτουργιών (joystick) μέσω των οπίσθιων βαλβίδων εξωτερικών εργασιών.

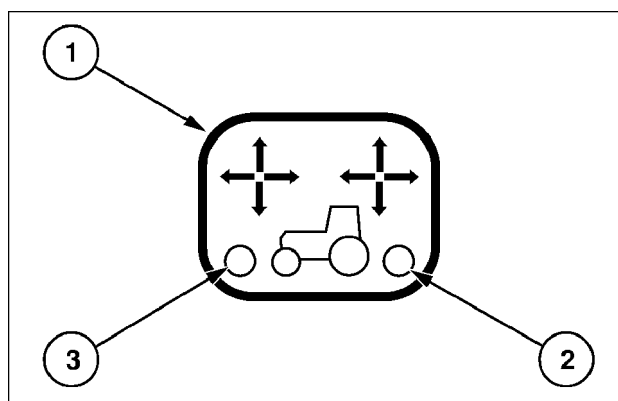

BRK5676E 9

Όταν χρησιμοποιείται ο μοχλός joystick για τον έλεγχο των πλαϊνών και των πίσω ηλεκτρονικών βαλβίδων σύνδεσης εξαρτημάτων, είναι διαθέσιμες οι παρακάτω λειτουργίες.

Βαλβίδα σύνδεσης εξαρτημάτων 1:

Μετακινήστε το μοχλό joystick προς τα εμπρός ή προς τα πίσω, για να επιλέξετε την ανύψωση, τη μετακίνηση στη νεκρά, το κατέβασμα και την ελεύθερη λειτουργία του μπροστινού κοτσαδόρου.

Βαλβίδα εξωτερικών εργασιών 2:

Μετακινήστε το μοχλό joystick προς τα αριστερά ή προς τα δεξιά για παροχή λαδιού μέσω των εμπρόσθιων συνδέσμων (όπου υπάρχουν).

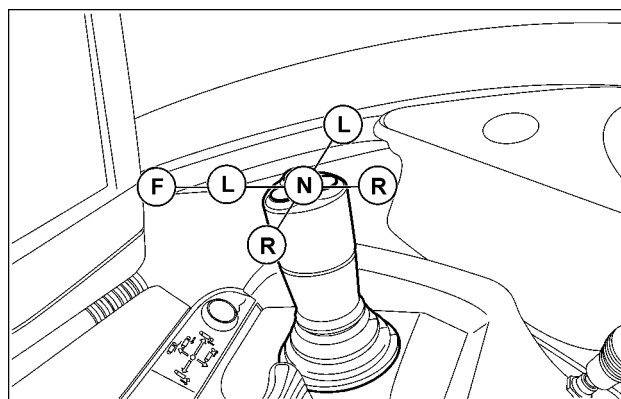

SS10M106 10

Όταν έχουν τοποθετηθεί οι βαλβίδες 3 ή 4, ο μοχλός πολλαπλών λειτουργιών (joystick) λειτουργεί ως εξής. Αυτό ισχύει τόσο για τις πίσω όσο και για τις πλαϊνές βαλβίδες.

Βαλβίδα σύνδεσης εξαρτημάτων 3:

Πατήστε παρατεταμένα το διακόπτη (1) και μετακινήστε το μοχλό joystick προς τα εμπρός ή προς τα πίσω για ανύψωση, μετακίνηση στη νεκρά, κατέβασμα και ελεύθερη λειτουργία.

Πίσω βαλβίδα σύνδεσης εξαρτημάτων 4:

Πατήστε παρατεταμένα το διακόπτη (1) και μετακινήστε το μοχλό joystick προς τα αριστερά ή προς τα δεξιά για ανύψωση, μετακίνηση στη νεκρά και κατέβασμα.

ΣΗΜΕΙΩΣΗ: Μπορείτε να χρησιμοποιήσετε τον κίτρινο και τον πράσινο διακόπτη για το χειρισμό των βαλβίδων εκτροπής σε ένα γεωργικό εργαλείο που είναι συνδεδεμένο στον μπροστινό κοτσαδόρο, εάν έχει γίνει σωστά η καλωδίωση για το σκοπό αυτό.

ΣΗΜΕΙΩΣΗ: Ο μοχλός joystick δεν πρέπει να χρησιμοποιείται για το χειρισμό του υδραυλικού κινητήρα.

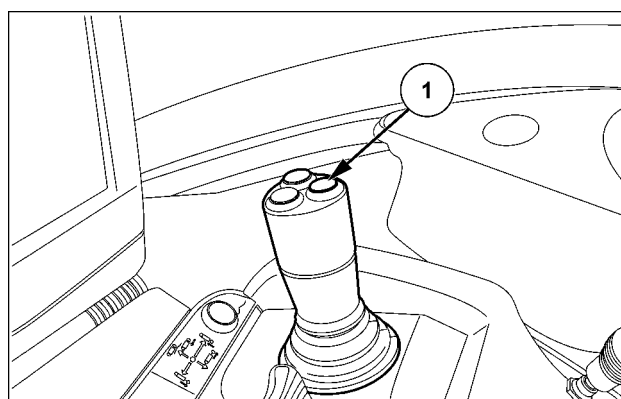

SS10M107 11

Μετακινήστε τον μοχλό joystick προς τα πίσω (**R**), για να ανυψωθεί το γεωργικό εργαλείο. Όταν ο μπροστινός κοτσαδόρος φτάσει στη θέση που έχει καθοριστεί με το διακόπτη ρύθμισης ορίου ύψους, θα σταματήσει.

Εάν μετακινήσετε τον μοχλό joystick προς τα μπροστά στη θέση "χαμηλώματος" (**L**), το γεωργικό εργαλείο χαμηλώνει στο έδαφος με ελεγχόμενο ρυθμό καθόδου.

Εάν μετακινήσετε τον μοχλό joystick ακόμη πιο μπροστά, επιλέγεται η θέση "ελεύθερης λειτουργίας" (**F**), στην οποία το γεωργικό εργαλείο μπορεί να χαμηλώσει υπό το βάρος του.

Η ελεύθερη λειτουργία μπορεί επίσης να χρησιμοποιηθεί για την ελεύθερη έκταση ή σύμπτυξη του κυλίνδρου του υδραυλικού, ώστε ο αναρτώμενος εξοπλισμός στο εμπρόσθιο μέρος να ακολουθεί το ανάγλυφο του εδάφους.

ΣΗΜΕΙΩΣΗ: Χρησιμοποιείτε πάντα τη θέση "ελεύθερης λειτουργίας", για να κατεβάσετε έναν κύλινδρο απλής ενέργειας. Η θέση "καθόδου" προορίζεται μόνο για κυλίνδρους διπλής ενέργειας.

ΣΗΜΕΙΩΣΗ: Όταν ο χειρισμός των οπίσθιων ηλεκτρονικών βαλβίδων εξωτερικών εργασιών γίνεται με το μοχλό joystick, δεν είναι διαθέσιμη η ελεύθερη λειτουργία για τις βαλβίδες 2 και 4 (πλευρική κίνηση του μοχλού joystick).

Μπορείτε επίσης να μετακινήσετε πλευρικά τον μοχλό joystick, δηλ. στη θέση (**R**) και (**L**), ώστε να παρέχεται λάδι στον εξοπλισμό που είναι συνδεδεμένος στους προαιρετικούς εμπρόσθιους συνδέσμους.

Εάν μετακινήσετε το μοχλό joystick διαγώνια, μπορείτε να χειριστείτε ταυτόχρονα δύο κυλίνδρους.

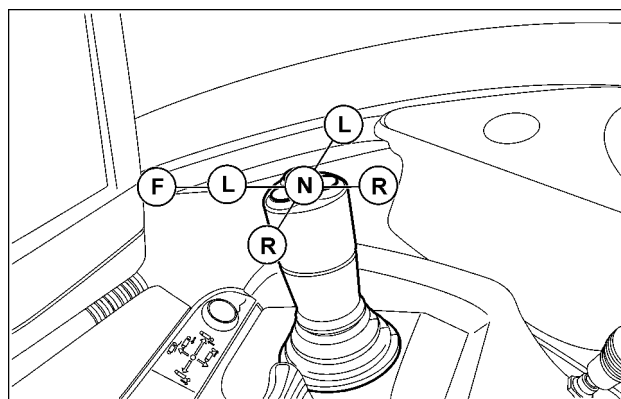

SS10M106 12

Για να μεταφέρετε και πάλι τον έλεγχο των πίσω βαλβίδων στο μοχλό, πατήστε το διακόπτη επιλογής, για να ενεργοποιήσετε τις πλαϊνές βαλβίδες. Η ενδεικτική λυχνία των πίσω βαλβίδων θα σβήσει και η ενδεικτική λυχνία των πλαϊνών βαλβίδων (1) θα αρχίσει να αναβοσβήνει.

Μετά από 2 s, η λυχνία των πλαϊνών βαλβίδων θα παραμείνει σταθερά αναμμένη, ως επιβεβαίωση για το ότι ο χειρισμός των πλαϊνών βαλβίδων (εάν υπάρχουν) γίνεται με τον μοχλό joystick.

Οι οπίσθιες βαλβίδες εξωτερικών εργασιών ελέγχονται πλέον από τους αντίστοιχους μοχλούς τους.

Οθόνη λειτουργίας μοχλού Joystick (με έγχρωμο σύστημα οθόνης)

Στα τρακτέρ με έγχρωμο σύστημα οθόνης, ο χειριστής μπορεί να αποκτήσει πρόσβαση στην οθόνη του μοχλού joystick που παρέχει λεπτομερείς πληροφορίες για τη λειτουργία του μοχλού joystick.

☞ Βαλβίδες σύνδ. εξάρτ.

Χρησιμοποιήστε το ▲▼ για μετάβαση στα διαδοχικά στοιχεία του μενού μέχρι να εμφανιστεί η επιλογή του μοχλού joystick.

☞ Μοχλός joystick

Η οθόνη λειτουργίας μοχλού joystick υποδεικνύει τον αριθμό των βαλβίδων που ελέγχονται από τον μοχλό joystick και την αντίστοιχη κίνηση που απαιτείται για τον χειρισμό κάθε βαλβίδας. Οι βαλβίδες που επισημαίνονται με μαύρο περίγραμμα μπορούν να λειτουργήσουν απλώς μετακινώντας το joystick, ενώ οι βαλβίδες με μπλε περίγραμμα απαιτούν να πατηθεί ο διακόπτης πριν μετακινηθεί το joystick, βλ. εικόνα 11.

Όταν πατήσετε το διακόπτη, εμφανίζεται ένα σύμβολο στην κάτω δεξιά πλευρά της οθόνης.

Κατά το χειρισμό της βαλβίδας, το λευκό φόντο γίνεται πορτοκαλί.

Όταν γίνεται εναλλαγή της λειτουργίας του μοχλού joystick μεταξύ των πίσω και των πλαϊνών βαλβίδων, οι ενδείξεις αναγνώρισης των βαλβίδων μετατρέπονται από R1, R2, κ.λπ. σε F1, F2. Η δυνατότητα αυτή δεν είναι διαθέσιμη με μηχανικά ελεγχόμενες βαλβίδες εξωτερικών εργασιών.

Εάν το τρακτέρ διαθέτει μπροστινό κοτσαδόρο, η οθόνη λειτουργίας μοχλού joystick υποδεικνύει επίσης τη βαλβίδα που χρησιμοποιείται για το χειρισμό του μπροστινού κοτσαδόρου.

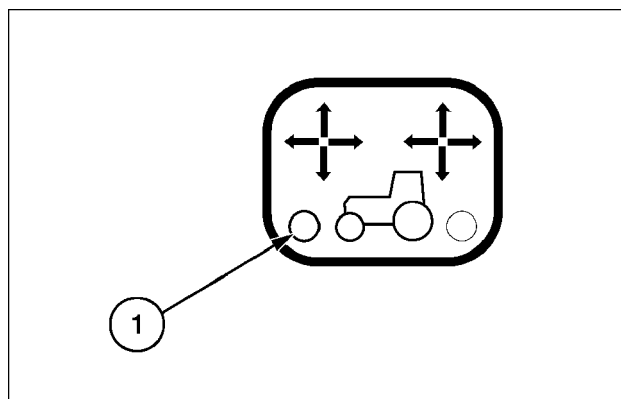

BRK5676B 13

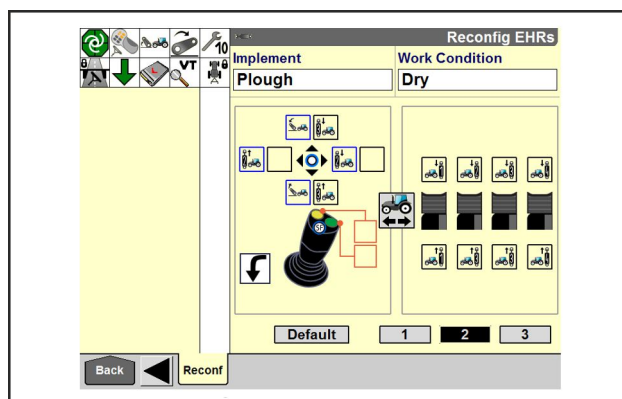

SVIL17TR01298AA 14

Μετακίνηση σε δρόμο

⚠ ΠΡΟΕΙΔΟΠΟΙΗΣΗ

Κινούμενα εξαρτήματα!

Χρησιμοποιείτε πάντα τον κύριο διακόπτη του υδραυλικού συστήματος για να απενεργοποιήσετε τα κουμπιά ελέγχου του κοτσαδόρου και των βαλβίδων σύνδεσης εξαρτημάτων πριν την οδήγηση.

Η μη συμμόρφωση με αυτήν την οδηγία μπορεί να επιφέρει θάνατο ή σοβαρό τραυματισμό.

W1587A

⚠ ΠΡΟΕΙΔΟΠΟΙΗΣΗ

Απρόσμενη μετακίνηση μηχανήματος!

Να χρησιμοποιείτε πάντα τις συσκευές κλειδώματος του μηχανήματος για να αποτρέψετε τυχόν ακούσιες κινήσεις του μηχανήματος (τοποθετημένο ή ρυμουλκούμενο) ή μερών του που μπορεί να συμβούν κατά την οδήγηση ή τη συντήρηση (ξεδίπλωμα, περιστροφή προς τα έξω ή άλλο). Διαβάστε και ακολουθήστε όλες τις σχετικές οδηγίες στο εγχειρίδιο που παρέχεται από τον κατασκευαστή του μηχανήματος.

Η μη συμμόρφωση με αυτήν την οδηγία μπορεί να επιφέρει θάνατο ή σοβαρό τραυματισμό.

W1789A

Ανυψώνετε πάντα πλήρως το σύστημα έλξης για τη μεταφορά σε δρόμο.

Χρησιμοποιήστε τον κύριο υδραυλικό διακόπτη για να κλειδώσετε τον κοτσαδόρο και τις βαλβίδες εξωτερικών εργασιών κατά τη μεταφορά στον δρόμο.

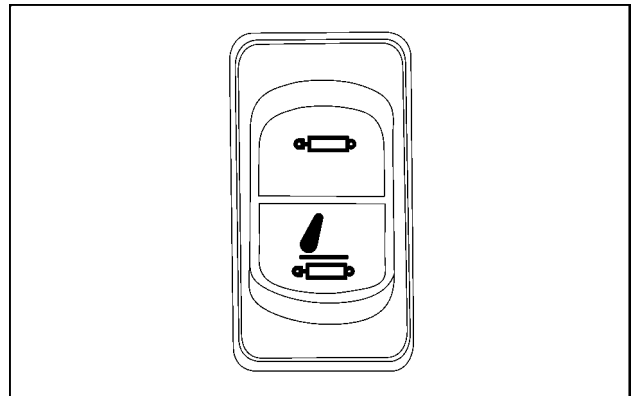

SVIL17TR00867AA 15

Βαλβίδες σύνδεσης εξαρτημάτων

▲ ΠΡΟΕΙΔΟΠΟΙΗΣΗ

Απρόσμενη μετακίνηση μηχανήματος!

Να χρησιμοποιείτε πάντα τις συσκευές κλειδώματος του μηχανήματος για να αποτρέψετε τυχόν ακούσιες κινήσεις του μηχανήματος (τοποθετημένο ή ρυμουλκούμενο) ή μερών του που μπορεί να συμβούν κατά την οδήγηση ή τη συντήρηση (ξεδίπλωμα, περιστροφή προς τα έξω ή άλλο). Διαβάστε και ακολουθήστε όλες τις σχετικές οδηγίες στο εγχειρίδιο που παρέχεται από τον κατασκευαστή του μηχανήματος.

Η μη συμμόρφωση με αυτήν την οδηγία μπορεί να επιφέρει θάνατο ή σοβαρό τραυματισμό.

W1789A

ΣΗΜΕΙΩΣΗ: Ανατρέξτε στο **Στάθμη υδραυλικού λαδιού κατά τη χρήση εξωτερικού υδραυλικού εξοπλισμού (21)** για τις διαθέσιμες ποσότητες λαδιού κατά την ενεργοποίηση εξωτερικού υδραυλικού εξοπλισμού.

Οι υδραυλικές βαλβίδες σύνδεσης εξαρτημάτων που περιγράφονται εδώ είναι τύπου ανίχνευσης φορτίου. Ανιχνεύοντας αυτόματα τις απαιτήσεις του γεωργικού εργαλείου σε λάδι, οι βαλβίδες ανίχνευσης φορτίου ρυθμίζουν διαρκώς την παροχή λαδιού από το τρακτέρ ανάλογα με τις απαιτήσεις του γεωργικού εργαλείου.

Οι βαλβίδες χρησιμοποιούνται για τη λειτουργία υδραυλικών κυλίνδρων εξωτερικών εργασιών, κινητήρων κλπ. Μπορούν να τοποθετηθούν έως τέσσερις βαλβίδες εξωτερικών εργασιών (2 με ρυθμιζόμενους αναστολείς + 2 χωρίς ρυθμιζόμενους αναστολείς) και βρίσκονται στο οπίσθιο μέρος του τρακτέρ. Όλες οι βαλβίδες εξωτερικών εργασιών διαθέτουν αυτόματη βαλβίδα ασφάλισης στην αριστερή θύρα (ανύψωση), ώστε να μη χαμηλώσει κατά λάθος το παρελκόμενο λόγω διαρροής.

Ο χειρισμός των βαλβίδων πραγματοποιείται με τους μοχλούς που βρίσκονται στην κονσόλα στα δεξιά του καθίσματος του χειριστή. Οι μοχλοί και οι αντίστοιχες βαλβίδες διαθέτουν χρωματική κωδικοποίηση για πιο εύκολη αναγνώριση.

Η βαλβίδα αρ. 1 βρίσκεται στο κάτω μέρος του συγκροτήματος και οι υπόλοιπες βαλβίδες τοποθετούνται ακριβώς από πάνω.

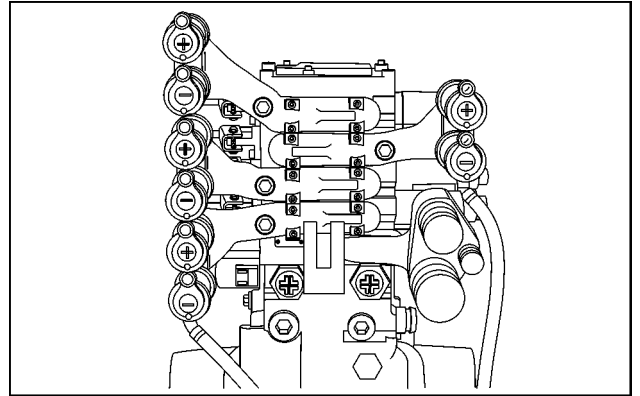

SVIL14TR00158AB 1

Μοχλοί ελέγχου

Ο μοχλός κάθε βαλβίδας σύνδεσης εξαρτημάτων διαθέτει τέσσερις θέσεις λειτουργίας ως εξής:

(R) Ανύψωση (ή έκταση) — Τραβήξτε ένα λεβιέ προς τα πίσω για έκταση του συνδεδεμένου κυλίνδρου και ανύψωση του παρελκόμενου.

(N) Νεκρά — Μετακινήστε το λεβιέ προς τα εμπρός από τη θέση ανύψωσης για επιλογή της νεκράς και απενεργοποίηση του συνδεδεμένου κυλίνδρου.

(L) Χαμήλωμα (ή σύμπτυξη) — Μετακινήστε το λεβιέ ακόμη πιο μπροστά, μετά τη νεκρά, για σύμπτυξη του κυλίνδρου και χαμήλωμα του παρελκόμενου.

(F) Ελεύθερη λειτουργία - Σπρώξτε το μοχλό τέρμα προς τα εμπρός, μετά τη θέση κατεβάσματος, για να επιλέξετε την ελεύθερη λειτουργία. Με αυτόν τον τρόπο, ο κύλινδρος μπορεί να εκτείνεται ή να συμπύσσεται ελεύθερα, επιτρέποντας έτσι σε συγκεκριμένο εξοπλισμό, όπως οι λεπίδες του ισοπεδωτή, να "κινείται ελεύθερα" ή να ακολουθεί το ανάγλυφο του εδάφους.

Οι θέσεις ανύψωσης, νεκράς, χαμηλώματος και ελεύθερης λειτουργίας επισημαίνονται με σύμβολα που αναγράφονται σε ένα αυτοκόλλητο δίπλα στους μοχλούς χειρισμού.

Ένας αναστολέας συγκρατεί το λεβιέ στη θέση ανύψωσης (έκτασης) ή χαμηλώματος (σύμπτυξης) μέχρι ο κύλινδρος εξωτερικών εργασιών να φτάσει στο τέλος της διαδρομής του. Στη συνέχεια, ο λεβιές επιστρέφει αυτόματα στη νεκρά. Εναλλακτικά, μπορείτε να επαναφέρετε χειροκίνητα το μοχλό στη νεκρά. Ο μοχλός δεν επιστρέφει αυτόματα στη νεκρά από τη θέση ελεύθερης λειτουργίας.

ΣΗΜΕΙΩΣΗ: Μην συγκρατείτε το μοχλό στη θέση έκτασης ή σύμπτυξης όταν ο κύλινδρος σύνδεσης εξαρτημάτων έχει φτάσει στο όριο της διαδρομής του, καθώς η υδραυλική αντλία θα αναπτύξει μέγιστη πίεση. Η διατήρηση μέγιστης πίεσης συστήματος για παρατεταμένα χρονικά διαστήματα μπορεί να προκαλέσει υπερθέρμανση του λαδιού και να οδηγήσει σε πρόωρη βλάβη των εξαρτημάτων του υδραυλικού συστήματος ή του συστήματος μετάδοσης.

Ρύθμιση παροχής

Κάθε βαλβίδα σύνδεσης εξαρτημάτων διαθέτει χειριστήριο ρύθμισης παροχής (1), ώστε η ρύθμιση της παροχής να μπορεί να γίνεται για κάθε βαλβίδα ξεχωριστά.

Περιστρέψτε το διακόπτη ρύθμισης παροχής αριστερόστροφα, για να αυξήσετε το ρυθμό παροχής λαδιού.

Για τους διαθέσιμους ρυθμούς παροχής, ανατρέξτε στην ενότητα «Τεχνικά χαρακτηριστικά» στο παρόν εγχειρίδιο.

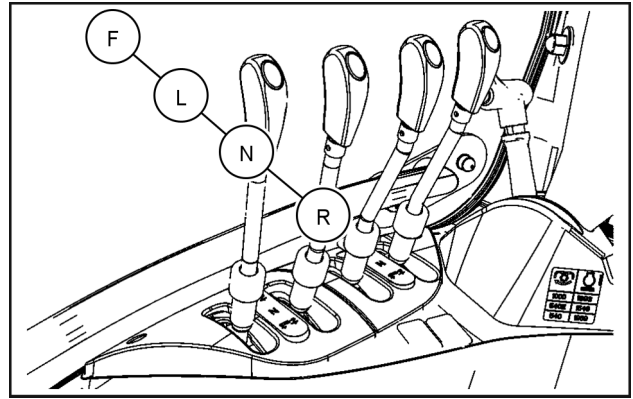

SVIL18TR00246AA 2

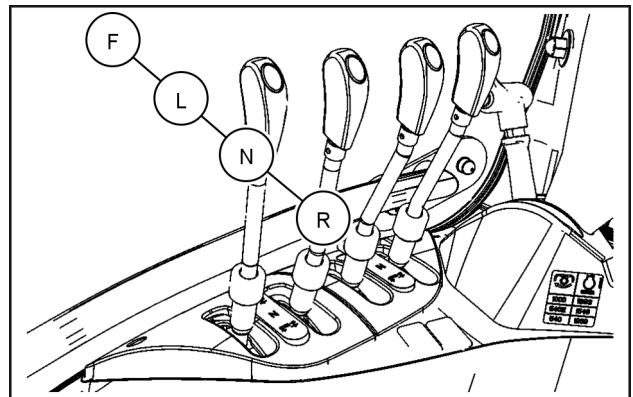

SVIL18TR00246AA 3

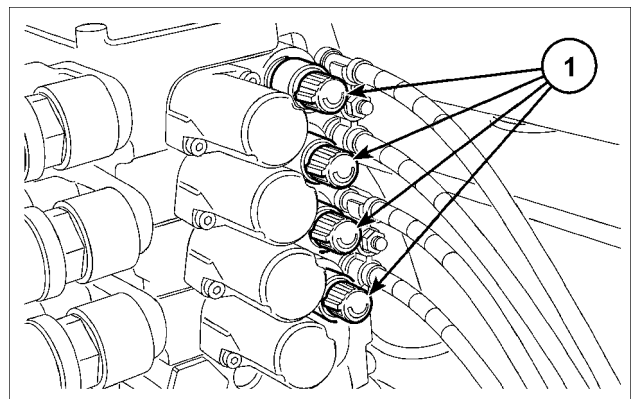

BRE1562B 4

Λειτουργία ρυθμιζόμενων αναστολέων (όπου υπάρχουν)

Το τρακτέρ σας ενδέχεται να διαθέτει μία ή δύο βαλβίδες εξωτερικών εργασιών με ρυθμιζόμενους αναστολείς. Το περιστροφικό χειριστήριο (1) χρησιμοποιείται για την επιλογή μίας από τις πέντε ρυθμίσεις αναστολέα.

Για να επιλέξετε μια ρύθμιση, περιστρέψτε το χειριστήριο μέχρι ο αριθμός (2) στο ακριανό καπάκι να ευθυγραμμιστεί με το σημάδι (1) στο σώμα της βαλβίδας.

ΣΗΜΕΙΩΣΗ: Εάν ο αριθμός στο περιστροφικό χειριστήριο δεν ευθυγραμμιστεί σωστά με το σημάδι αναφοράς στο σώμα της βαλβίδας, η απόδοση της βαλβίδας ενδέχεται να επηρεαστεί.

Πριν περιστρέψετε τον επιλογέα, βεβαιωθείτε ότι έχει εκτονωθεί η πίεση που ενδέχεται να υπάρχει στο υδραυλικό σύστημα. Για το σκοπό αυτό, σβήστε τον κινητήρα του τρακτέρ, μετακινήστε το λεβιέ χειρισμού των βαλβίδων εξωτερικών εργασιών διαδοχικά σε όλες τις θέσεις και, στη συνέχεια, τοποθετήστε το λεβιέ στη νεκρά.

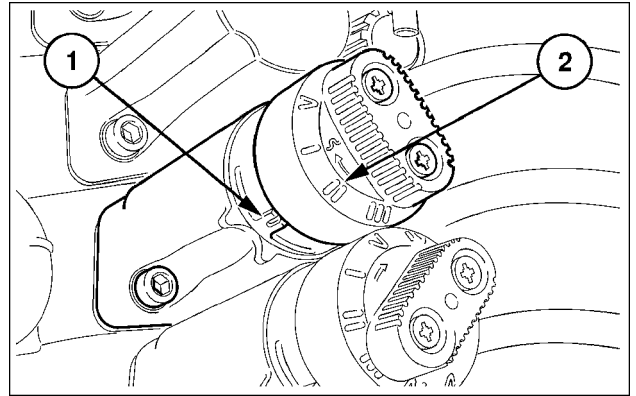

BRH3755B 5

Σε κάθε θέση παρέχονται οι παρακάτω λειτουργίες:

I. — Διατίθενται οι θέσεις ανύψωσης (**R**), νεκράς (**N**), χαμηλώματος (**L**) και ελεύθερης λειτουργίας (**F**). Θέση αναστολέα μόνο στην ελεύθερη λειτουργία. Δεν είναι δυνατή η αυτόματη επιστροφή του λεβιέ στη νεκρά (kick out).

II. — Μόνο θέσεις ανύψωσης, νεκράς και χαμηλώματος. Δεν διατίθεται ελεύθερη λειτουργία. Δεν διατίθενται θέσεις αναστολέα. Δεν είναι δυνατή η αυτόματη επιστροφή του λεβιέ στη νεκρά (kick out).

III. — Διατίθενται οι θέσεις ανύψωσης, νεκράς, χαμηλώματος και ελεύθερης λειτουργίας. Αναστολείς στις θέσεις ανύψωσης, χαμηλώματος και ελεύθερης λειτουργίας. Αυτόματη επιστροφή του λεβιέ στη νεκρά στις θέσεις ανύψωσης και χαμηλώματος.

IV.—

Διατίθενται οι θέσεις ανύψωσης, νεκράς, χαμηλώματος και ελεύθερης λειτουργίας. Αναστολείς στις θέσεις ανύψωσης, χαμηλώματος και ελεύθερης λειτουργίας. Δεν είναι δυνατή η αυτόματη επιστροφή του λεβιέ στη νεκρά (kick out).

V. — *Διατίθενται οι θέσεις χαμηλώματος και ελεύθερης λειτουργίας. Αναστολείς στις θέσεις ανύψωσης και ελεύθερης λειτουργίας. Δεν είναι δυνατή η αυτόματη επιστροφή του λεβιέ στη νεκρά (kick out).

* Για να επιλέξετε τη θέση 5, μετακινήστε το μοχλό χειρισμού των βαλβίδων εξωτερικών εργασιών στη νεκρά, επιλέξτε τη θέση I ή IV και, στη συνέχεια, μετακινήστε το μοχλό στη θέση ελεύθερης λειτουργίας. Όταν ο μοχλός βρίσκεται στη θέση ελεύθερης λειτουργίας, επιλέξτε τη θέση V.

Για να αποεπιλέξετε τη θέση V, μετακινήστε το μοχλό χειρισμού των βαλβίδων σύνδεσης εξαρτημάτων στη θέση ελεύθερης λειτουργίας, περιστρέψτε το χειριστήριο επιλογής στη θέση I ή IV και, στη συνέχεια, μετακινήστε το μοχλό χειρισμού των βαλβίδων σύνδεσης εξαρτημάτων στη νεκρά. Μπορείτε να επιλέξετε πλέον τις θέσεις I έως IV.

ΠΡΟΕΙΔΟΠΟΙΗΣΗ

Απρόοπτη κίνηση!

Όταν βάζετε εμπρός τον κινητήρα του μηχανήματος, βεβαιωθείτε ότι οι μοχλοί της βαλβίδας τηλεχειρισμού είναι στη σωστή θέση ΠΡΙΝ χρησιμοποιήσετε το διακόπτη μίζας. Έτσι αποτρέπεται η ακούσια κίνηση τοποθετημένων εργαλείων.

Η μη συμμόρφωση με αυτήν την οδηγία μπορεί να επιφέρει θάνατο ή σοβαρό τραυματισμό.

W0433A

Με τον επιλογέα στις θέσεις I έως IV - Νεκρά

Με τον επιλογέα στη θέση V - Ελεύθερης λειτουργίας

Βαλβίδες σύνδεσης εξαρτημάτων

⚠ ΠΡΟΕΙΔΟΠΟΙΗΣΗ

Κινούμενα εξαρτήματα!

Χρησιμοποιείτε πάντα τον κύριο διακόπτη του υδραυλικού συστήματος για να απενεργοποιήσετε τα κουμπιά ελέγχου του κοτσαδόρου και των βαλβίδων σύνδεσης εξαρτημάτων πριν την οδήγηση. Η μη συμμόρφωση με αυτήν την οδηγία μπορεί να επιφέρει θάνατο ή σοβαρό τραυματισμό.

W1587A

⚠ ΠΡΟΕΙΔΟΠΟΙΗΣΗ

Απρόσμενη μετακίνηση μηχανήματος!

Να χρησιμοποιείτε πάντα τις συσκευές κλειδώματος του μηχανήματος για να αποτρέψετε τυχόν ακούσιες κινήσεις του μηχανήματος (τοποθετημένο ή ρυμουλκούμενο) ή μερών του που μπορεί να συμβούν κατά την οδήγηση ή τη συντήρηση (ξεδίπλωμα, περιστροφή προς τα έξω ή άλλο). Διαβάστε και ακολουθήστε όλες τις σχετικές οδηγίες στο εγχειρίδιο που παρέχεται από τον κατασκευαστή του μηχανήματος.

Η μη συμμόρφωση με αυτήν την οδηγία μπορεί να επιφέρει θάνατο ή σοβαρό τραυματισμό.

W1789A

ΣΗΜΕΙΩΣΗ: Για τις διαθέσιμες ποσότητες λαδιού κατά την ενεργοποίηση εξωτερικά συνδεδεμένου υδραυλικού εξοπλισμού, βλ. σελίδα **Στάθμη υδραυλικού λαδιού κατά τη χρήση εξωτερικού υδραυλικού εξοπλισμού (21)**.

Στη χειροκίνητη λειτουργία, οι ηλεκτροϋδραυλικές βαλβίδες σύνδεσης εξαρτημάτων (EHR) λειτουργούν με παρόμοιο τρόπο με τις μηχανικές βαλβίδες, παρέχοντας τις λειτουργίες ανύψωσης, νεκράς, χαμηλώματος και ελεύθερης λειτουργίας που επιλέγονται από το χειριστή.

Ωστόσο, εάν για ένα γεωργικό εργαλείο απαιτούνται επαναλαμβανόμενες υδραυλικές κινήσεις, όπως έκταση και σύμπτυξη των υδραυλικών κυλίνδρων, οι βαλβίδες EHR παρέχουν στο χειριστή τη δυνατότητα δημιουργίας ενός αυτόματου προγράμματος αυτών των κινήσεων.

Κάθε πρόγραμμα υποστηρίζεται με οπτικές ενδείξεις στην οθόνη EHR.

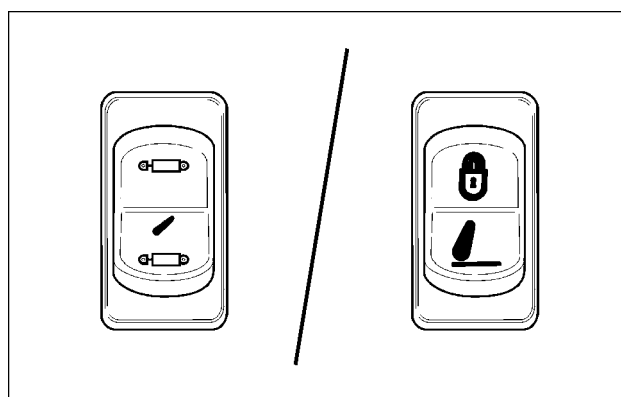

SVIL18TR02290AA 1

Όταν ο κύριος διακόπτης βρίσκεται στη μεσαία θέση (απενεργοποίηση), ανάβουν οι προειδοποιητικές λυχνίες στον ενσωματωμένο πίνακα ελέγχου ICP ως επιβεβαίωση για το κλείδωμα των δύο βαλβίδων EHR (1) και του κοτσαδόρου τριών σημείων (2).

Όταν βάζετε μπροστά τον κινητήρα του τρακτέρ, όλοι οι λεβιές χειρισμού των βαλβίδων εξωτερικών εργασιών και ο λεβιές πολλαπλών λειτουργιών (joystick) (όπου υπάρχει) πρέπει να βρίσκονται στη νεκρά. Εάν ένα χειριστήριο δεν βρίσκεται στη νεκρά, η αντίστοιχη βαλβίδα θα απενεργοποιηθεί.

Για να ενεργοποιήσετε ξανά μια απενεργοποιημένη βαλβίδα, αρχικά βεβαιωθείτε ότι ο κύριος υδραυλικός διακόπτης βρίσκεται στη θέση «ενεργοποίησης» και, στη συνέχεια, μετακινήστε χειροκίνητα το χειριστήριο βαλβίδων εξωτερικών εργασιών στη νεκρά.

ΣΗΜΕΙΩΣΗ: Όταν μια βαλβίδα δεν βρίσκεται στη νεκρά κατά την εκκίνηση, στην οθόνη EHR θα εμφανιστεί ένα σύμβολο και ο αντίστοιχος αριθμός βαλβίδας. Εάν περισσότερες από μία βαλβίδες δεν βρίσκονται στη νεκρά, οι αριθμοί των βαλβίδων εμφανίζονται διαδοχικά στην οθόνη.

ΣΗΜΕΙΩΣΗ: Κατά την εκκίνηση, η λειτουργία των EHR είναι απενεργοποιημένη μέχρι να ανιχνευτούν στροφές κινητήρα πάνω από **500 RPM** για περίπου **3 s**.

Εάν μια βαλβίδα εξωτερικών εργασιών δεν λειτουργεί ή παρουσιάσει εμπλοκή σε μια θέση, τότε η βαλβίδα αυτή θα απενεργοποιηθεί μέχρι να αποκατασταθεί η βλάβη ή μέχρι η βαλβίδα να αποσυνδεθεί ηλεκτρονικά από το σύστημα. Στην περίπτωση αυτή, απευθυνθείτε στον εξουσιοδοτημένο αντιπρόσωπο.

ΣΗΜΕΙΩΣΗ: Στην απίθανη περίπτωση στην οποία μια βαλβίδα εξωτερικών εργασιών σταματήσει να λειτουργεί ή δεν ανταποκρίνεται σωστά στις κινήσεις του λεβιέ, το σύστημα θα πρέπει να ελεγχθεί από τον εξουσιοδοτημένο αντιπρόσωπο.

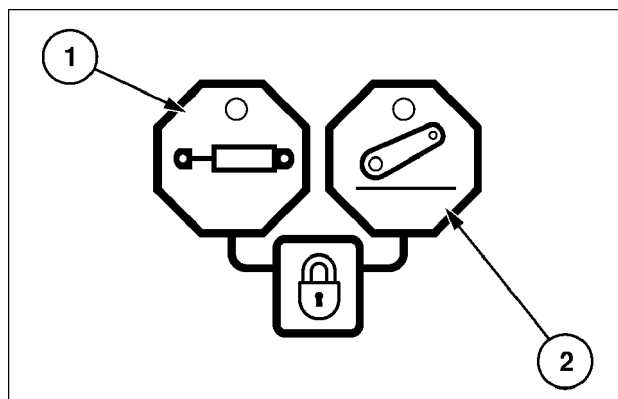

BRK5781B 2

Λειτουργία μοχλού ελέγχου

Σύμφωνα με την προεπιλεγμένη διαμόρφωση, οι μοχλοί ελέγχουν τις οπίσθιες βαλβίδες EHR 1 - 4, ωστόσο μπορούν να ρυθμιστούν για έλεγχο των οπίσθιων ή των πλαϊνών βαλβίδων.

▲ ΠΡΟΕΙΔΟΠΟΙΗΣΗ

Ανεξέλεγκτη κίνηση εξοπλισμού!

Επειδή οι βαλβίδες ηλεκτρονικού τηλεχειρισμού έχουν ασφαλισμένες θέσεις μοχλού, δεν συνιστάται να τις χρησιμοποιείτε για λειτουργίες μπροστινού φορτωτή. Συμβουλευθείτε τον εξουσιοδοτημένο αντιπρόσωπό σας.

Η μη συμμόρφωση με αυτήν την οδηγία μπορεί να επιφέρει θάνατο ή σοβαρό τραυματισμό.

W0428A

Κάθε μοχλός βαλβίδας τηλεχειρισμού (1) διαθέτει τέσσερις θέσεις, ανύψωσης, νεκράς, χαμηλώματος και ελεύθερης λειτουργίας. Κατά τη λειτουργία ανύψωσης και χαμηλώματος, οι θέσεις συγκράτησης χρησιμοποιούνται για λειτουργίες των βαλβίδων εξωτερικών εργασιών με χρονοδιακόπτη.

Στη συνέχεια, οι θέσεις μοχλών αναφέρονται ως θέσεις ανύψωσης, νεκράς, χαμηλώματος και ελεύθερης λειτουργίας ή έκτασης, νεκράς, σύμπτυξης και ελεύθερης λειτουργίας. Ωστόσο, η λειτουργία τους παραμένει ίδια.

Η θέση «ελεύθερης λειτουργίας» χρησιμοποιείται επίσης για τη σύμπτυξη κυλίνδρων απλής ενέργειας, καθώς και ως θέση απενεργοποίησης για τη λειτουργία υδραυλικών κινητήρων.

Τραβήξτε το μοχλό προς τα πίσω, από τη νεκρά (**N**) στη θέση ανύψωσης (**R**). Μετακινήστε το μοχλό από τη νεκρά προς τα εμπρός, στη θέση (**L**)(χαμηλώματος). Μετακινήστε το μοχλό τέρμα μπροστά, στη θέση ελεύθερης λειτουργίας (**F**). Στην ελεύθερη λειτουργία, είναι δυνατή η ελεύθερη έκταση ή σύμπτυξη του υδραυλικού κυλίνδρου, με αποτέλεσμα ο εξοπλισμός, όπως τα μαχαίρια ισοπεδωτή, να «κινείται ελεύθερα» ή να ακολουθεί το ανάγλυφο του εδάφους.

ΕΠΙΣΗΜΑΝΣΗ: Κατά τη χειροκίνητη λειτουργία, απαιτείται προσοχή ώστε ο λεβιές χειρισμού των βαλβίδων εξωτερικών εργασιών να μη βρίσκεται στις θέσεις συγκράτησης έκτασης ή σύμπτυξης, όταν χρησιμοποιούνται κύλινδροι εξωτερικών εργασιών.

Όταν ο κύλινδρος φτάσει στο τέλος της διαδρομής του, ο λεβιές χειρισμού πρέπει να επιστρέψει χειροκίνητα στη νεκρά.

Εάν δεν εκτελεστεί η διαδικασία αυτή, το υδραυλικό λαδί μπορεί να υπερθερμανθεί και να προκληθεί βλάβη στα εξαρτήματα του υδραυλικού συστήματος ή του άξονα μετάδοσης.

ΕΠΙΣΗΜΑΝΣΗ: Μη μετακινείτε ποτέ το λεβιές από τη θέση έκτασης ή σύμπτυξης στη νεκρά, για να διακόψετε τη λειτουργία ενός υδραυλικού κινητήρα. Το ξαφνικό υδραυλικό «κλειδώμα» του συστήματος μπορεί να προκαλέσει εκτεταμένη βλάβη στον κινητήρα. Για τη λειτουργία των υδραυλικών κινητήρων, χρησιμοποιείτε πάντα τη λειτουργία κινητήρα, βλ. σελίδα **Δημιουργία προγραμμάτων χρονοδιακόπτη (35.204)** και επόμενες.

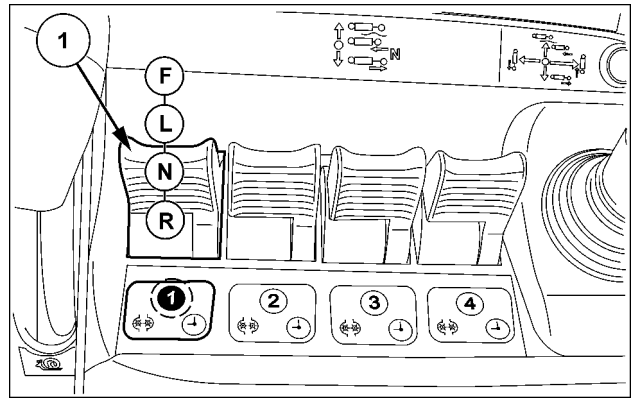

Λειτουργία μοχλού πορείας

Όταν το τρακτέρ διαθέτει προαιρετική 5η βαλβίδα εξωτερικών εργασιών, ο χειρισμός της βαλβίδας αυτής γίνεται με δύο διακόπτες (**1**) στο μοχλό πορείας.

ΣΗΜΕΙΩΣΗ: Με την προαιρετική ρύθμιση EHR του γεωργικού εργαλείου, το χειριστήριο EHR στο χειριστήριο powershift μπορεί να ρυθμιστεί ξεχωριστά.

Οι διακόπτες παρέχουν λειτουργίες έκτασης, σύμπτυξης και ελεύθερης λειτουργίας.

Με τη λειτουργία χρονοδιακόπτη μη ενεργή

Πατήστε παρατεταμένα τον πάνω διακόπτη για έκταση. Πατήστε παρατεταμένα τον κάτω διακόπτη για να σύμπτξετε έναν υδραυλικό κύλινδρο.

Για να συμπλέξετε την ελεύθερη λειτουργία, πατήστε/κρατήστε πατημένο το διακόπτη λειτουργίας (**2**) στο πίσω μέρος του χειριστηρίου Powershift και, στη συνέχεια, πατήστε/αφήστε το διακόπτη σύμπτυξης. Η βαλβίδα θα μεταβεί στην ελεύθερη λειτουργία.

Για να ακυρώσετε την ελεύθερη λειτουργία, πατήστε το διακόπτη έκτασης ή σύμπτυξης. Με αυτόν τον τρόπο, η βαλβίδα θα τεθεί στη νεκρά (**N**).

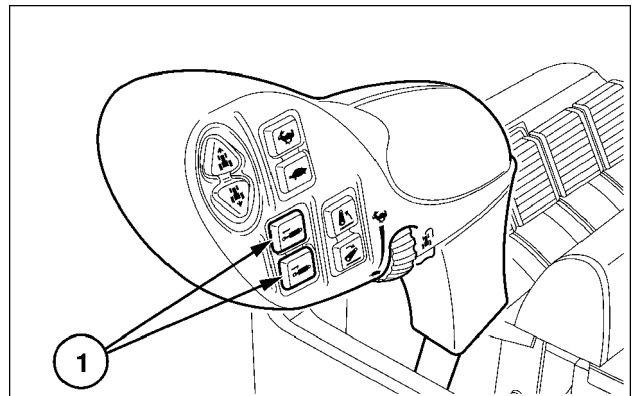

Για να ενεργοποιήσετε ξανά τη λειτουργία έκτασης ή σύμπτυξης, πατήστε παρατεταμένα το διακόπτη έκτασης ή σύμπτυξης.

Με τη λειτουργία χρονοδιακόπτη ενεργή

Ενεργοποιήστε τη λειτουργία χρονοδιακόπτη για τη βαλβίδα 1, όπως περιγράφεται στην ενότητα 3 του Βιβλίου οδηγιών χειρισμού και συντήρησης. Πατήστε το διακόπτη έκτασης ή σύμπτυξης για έναρξη και διακοπή του χρονοδιακόπτη.

Πατήστε τον πάνω διακόπτη για έκταση. Πατήστε τον κάτω διακόπτη για να συμπύξετε έναν υδραυλικό κύλινδρο. Η παροχή λαδιού από τη βαλβίδα εξαρτάται από τη ρύθμιση του χρονοδιακόπτη για την έκταση και σύμπτυξη.

Για να συμπλέξετε την ελεύθερη λειτουργία, πατήστε/κρατήστε πατημένο το διακόπτη λειτουργίας **(2)** στο πίσω μέρος του χειριστηρίου Powershift και, στη συνέχεια, πατήστε/αφήστε το διακόπτη σύμπτυξης. Η βαλβίδα θα μεταβεί στην ελεύθερη λειτουργία.

Για να ακυρώσετε την ελεύθερη λειτουργία:

- πατήστε το διακόπτη σύμπτυξης. Η βαλβίδα θα τεθεί στη νεκρά.
- πατήστε το διακόπτη έκτασης. Με αυτόν τον τρόπο, θα ενεργοποιηθεί αμέσως η βαλβίδα στη λειτουργία έκτασης σύμφωνα με τη ρύθμιση του χρονοδιακόπτη.

Επίσης, οι διακόπτες μπορούν να χρησιμοποιηθούν για την ενεργοποίηση της λειτουργίας χρονοδιακόπτη για τη βαλβίδα 1.

Διακόπτης μοχλού πορείας και λειτουργίες βαλβίδας

	Αριθμός βαλβίδων	
	5	3 ή 4
Διακόπτες ελέγχου	Βαλβίδα 5	Βαλβίδα 1
Λειτουργία χρονοδιακόπτη	Όχι	Ναι
Ελεύθερη λειτουργία	Ναι	Ναι

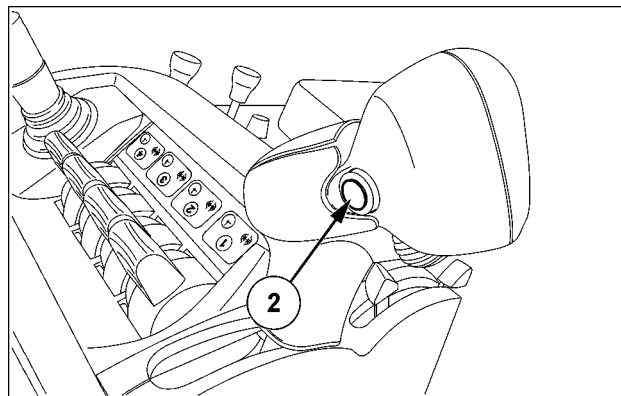

SS11K172 5

Λειτουργία με ηλεκτρονικό μοχλό joystick (εάν υπάρχει)

⚠ ΠΡΟΕΙΔΟΠΟΙΗΣΗ

Κινούμενα εξαρτήματα!

Χρησιμοποιείτε πάντα τον κύριο διακόπτη του υδραυλικού συστήματος για να απενεργοποιήσετε τα κουμπιά ελέγχου του κοτσαδόρου και των βαλβίδων σύνδεσης εξαρτημάτων πριν την οδήγηση. Η μη συμμόρφωση με αυτήν την οδηγία μπορεί να επιφέρει θάνατο ή σοβαρό τραυματισμό.

W1587A

⚠ ΠΡΟΕΙΔΟΠΟΙΗΣΗ

Απρόσμενη μετακίνηση μηχανήματος!

Να χρησιμοποιείτε πάντα τις συσκευές κλειδώματος του μηχανήματος για να αποτρέψετε τυχόν ακούσιες κινήσεις του μηχανήματος (τοποθετημένο ή ρυμουλκούμενο) ή μερών του που μπορεί να συμβούν κατά την οδήγηση ή τη συντήρηση (ξεδίπλωμα, περιστροφή προς τα έξω ή άλλο). Διαβάστε και ακολουθήστε όλες τις σχετικές οδηγίες στο εγχειρίδιο που παρέχεται από τον κατασκευαστή του μηχανήματος.

Η μη συμμόρφωση με αυτήν την οδηγία μπορεί να επιφέρει θάνατο ή σοβαρό τραυματισμό.

W1789A

ΣΗΜΕΙΩΣΗ: Οι διαδικασίες χειρισμού του μοχλού joystick που περιγράφονται παρακάτω αφορούν τρακτέρ χωρίς κιτ φορτωτή που εγκαθίσταται στο εργοστάσιο. Για πληροφορίες σχετικά με τις λειτουργίες φορτωτή, ανατρέξτε στο Βιβλίο οδηγιών χειρισμού και συντήρησης του φορτωτή ή στη σελίδα **Κονσόλα - Χειριστήριο (90.151)**.

ΣΗΜΕΙΩΣΗ: Οι εικόνες του μοχλού joystick που εμφανίζονται είναι συμβολικές εικόνες.

Ο προαιρετικός ηλεκτρονικός μοχλός joystick (1) μπορεί να χρησιμοποιηθεί για το χειρισμό των πλαϊνών ή των πίσω EHR. Όπου χρησιμοποιείται ο μοχλός joystick για τον έλεγχο των πίσω βαλβίδων, ο χειρισμός των πλαϊνών βαλβίδων μεταφέρεται στο μοχλό ελέγχου EHR.

Με τις πλαϊνές και τις πίσω βαλβίδες EHR, ο διακόπτης στον ενσωματωμένο πίνακα ελέγχου παρέχει τη δυνατότητα ελέγχου με το μοχλό joystick είτε των πλαϊνών είτε των πίσω βαλβίδων.

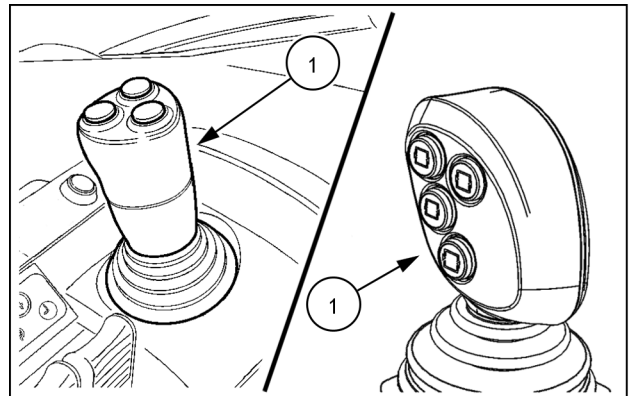

SVIL18TR04273AA 1

Τα ενδεικτικά φώτα **(1)** και **(2)** επιβεβαιώνουν τον έλεγχο των βαλβίδων από το μοχλό joystick.

ΣΗΜΕΙΩΣΗ: Όταν τα τρακτέρ διαθέτουν πλαϊνές βαλβίδες EHR και μηχανικές πίσω βαλβίδες σύνδεσης εξαρτημάτων, πατώντας το διακόπτη **(1)** δεν υπάρχει κανένα αποτέλεσμα και το φως **(2)** θα παραμείνει αναμμένο.

Με το κλειδί στη θέση ενεργοποίησης, εάν ο μοχλός joystick έχει ρυθμιστεί για έλεγχο των πλαϊνών βαλβίδων, το ενδεικτικό φως **(1)** θα είναι αναμμένο. Για εναλλαγή του ελέγχου του μοχλού joystick από τις πλαϊνές στις πίσω βαλβίδες, πατήστε παρατεταμένα το διακόπτη για **2 s** μέχρι το φως **(1)** να σβήσει και το φως **(2)** να αρχίσει να αναβοσβήνει.

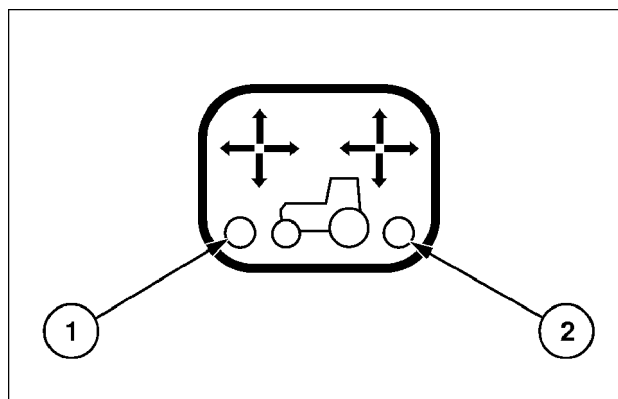

SS10J123 2

Αφήστε το διακόπτη και το φως **(2)** θα σταματήσει να αναβοσβήνει και θα παραμείνει αναμμένο. Ο έλεγχος έχει μεταφερθεί πλέον στις οπίσθιες βαλβίδες.

Πριν από τη μεταφορά του ελέγχου του μοχλού joystick μεταξύ των βαλβίδων EHR, όλες οι βαλβίδες σύνδεσης εξαρτημάτων πρέπει να βρίσκονται στη νεκρά. Οι βαλβίδες που δεν βρίσκονται στη νεκρά απενεργοποιούνται και στην οθόνη EHR εμφανίζεται ο αριθμός και η ένδειξη «R» (οπίσθια) ή «FR» (εμπρόςθια). Εάν γίνει απόπειρα μεταφοράς του ελέγχου του μοχλού joystick και μία από τις βαλβίδες-στόχος δεν βρίσκεται στη νεκρά, το ενδεικτικό φως θα αναβοσβήνει μέχρι να ενεργοποιηθεί ξανά η απενεργοποιημένη βαλβίδα EHR.

Για εκ νέου ενεργοποίηση μιας βαλβίδας, χρησιμοποιήστε το χειριστήριο EHR που αντιστοιχίστηκε πιο πρόσφατα (λεβιές ή μοχλός joystick) και μεταβείτε διαδοχικά από τη νεκρά στη θέση ανύψωσης ή χαμηλώματος και ξανά στη νεκρά.

Όταν το κλειδί της μίζας βρίσκεται στη θέση απενεργοποίησης, η τρέχουσα ρύθμιση του μοχλού joystick (έλεγχος πλαϊνών ή οπίσθιων βαλβίδων) διατηρείται στη μνήμη EHR για εκ νέου ενεργοποίηση όταν γυρίσετε το κλειδί στη θέση ενεργοποίησης.

Όταν δεν υπάρχουν πλαϊνές βαλβίδες στο τρακτέρ, ο διακόπτης χρησιμοποιείται για να επιλεγεί ο λεβιές ή ο μοχλός joystick για τον έλεγχο μόνο των οπίσθιων βαλβίδων EHR. Όταν δεν εμφανίζονται φώτα στο διακόπτη, ο χειρισμός των βαλβίδων γίνεται με το λεβιέ. Όταν είναι αναμμένο το φως **(2)**, ο χειρισμός γίνεται με το μοχλό joystick.

Ο μοχλός joystick λειτουργεί σε δύο άξονες, εμπρός/πίσω και πλευρικά. Με κίνηση εμπρός/πίσω, πραγματοποιείται ανύψωση, μετακίνηση στη νεκρά, χαμήλωμα και ελεύθερη λειτουργία της βαλβίδας 1, ενώ με πλευρική κίνηση του μοχλού joystick, πραγματοποιείται ανύψωση, μετακίνηση στη νεκρά και χαμήλωμα της βαλβίδας 2.

Μετακινήστε το μοχλό joystick προς τα πίσω ή προς τα αριστερά (**R**) για έκταση ενός υδραυλικού κυλίνδρου.

Εάν μετακινήσετε το μοχλό joystick προς τα εμπρός ή προς τα δεξιά, στη θέση «χαμηλώματος» (**L**), ο κύλινδρος θα συμπυκωθεί. Εάν μετακινήσετε το μοχλό joystick ακόμη πιο μπροστά, επιλέγεται η θέση «ελεύθερης λειτουργίας» (**F**), στην οποία επιτρέπεται η ελεύθερη έκταση ή σύμπτυξη του κυλίνδρου.

Εάν μετακινήσετε το μοχλό joystick διαγώνια, εκτελούνται δύο λειτουργίες ταυτόχρονα.

Όταν απαιτούνται πρόσθετες υδραυλικές λειτουργίες, ο μοχλός joystick μπορεί να παρέχει προαιρετικές λειτουργίες που ενεργοποιούνται πατώντας παρατεταμένα το διακόπτη (**1**) στο πάνω μέρος του μοχλού joystick.

Βαλβίδα σύνδεσης εξαρτημάτων 1:

Μετακινήστε το μοχλό joystick προς τα εμπρός ή προς τα πίσω για ανύψωση, μετακίνηση στη νεκρά, χαμήλωμα και ελεύθερη λειτουργία.

Βαλβίδα σύνδεσης εξαρτημάτων 2:

Μετακινήστε το μοχλό joystick προς τα αριστερά ή προς τα δεξιά για ανύψωση, μετακίνηση στη νεκρά και χαμήλωμα.

Βαλβίδα σύνδεσης εξαρτημάτων 3:

Πατήστε παρατεταμένα το διακόπτη (**1**) και μετακινήστε το μοχλό joystick προς τα εμπρός ή προς τα πίσω για ανύψωση, μετακίνηση στη νεκρά, κατέβασμα και ελεύθερη λειτουργία.

Βαλβίδα εξωτερικών εργασιών 4 (μόνο οπίσθια):

Πατήστε παρατεταμένα το διακόπτη (**1**) και μετακινήστε το μοχλό joystick προς τα αριστερά ή προς τα δεξιά για ανύψωση, μετακίνηση στη νεκρά και κατέβασμα.

ΣΗΜΕΙΩΣΗ: Χρησιμοποιείτε πάντα τη θέση "ελεύθερης λειτουργίας", για να κατεβάσετε έναν κύλινδρο απλής ενέργειας. Η θέση "καθόδου" προορίζεται μόνο για κυλίνδρους διπλής ενέργειας.

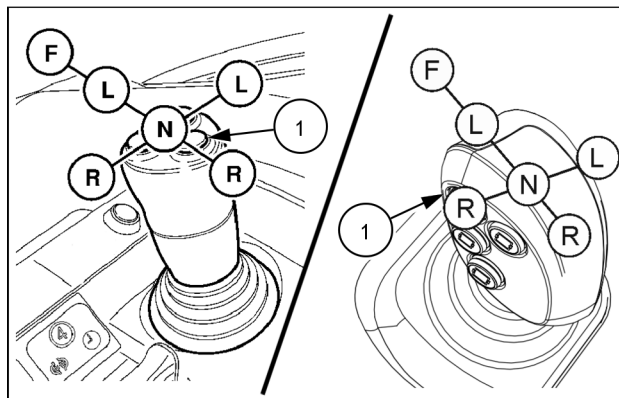

SVIL18TR04274AA 3

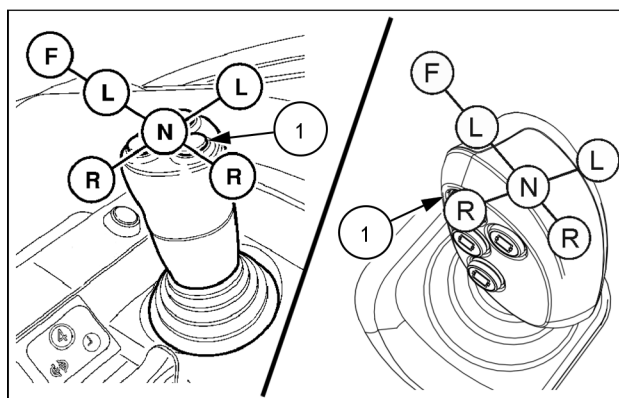

SVIL18TR04274AA 4

Λειτουργία διακόπτη**Τυπικός μοχλός joystick με 3 κουμπιά, κατά τον χειρισμό 3 πλαιϊνών βαλβίδων εξωτερικών εργασιών**

Έλεγχος	Λειτουργία
μετακίνηση μοχλού joystick αριστερά ή δεξιά	Ελέγχει τη βαλβίδα εξωτερικών εργασιών 1
μετακίνηση μοχλού joystick προς τα εμπρός ή προς τα πίσω	Ελέγχει τη βαλβίδα εξωτερικών εργασιών 2
πατήστε/κρατήστε πατημένο το διακόπτη (1) ενώ μετακινείτε το μοχλό joystick αριστερά ή δεξιά	Ελέγχει τη βαλβίδα εξωτερικών εργασιών 3
πατήστε/κρατήστε πατημένο το διακόπτη (1) ενώ μετακινείτε το μοχλό joystick προς τα εμπρός ή προς τα πίσω	καμία λειτουργία
του διακόπτη (2)	* Υδραυλική λειτουργία εξωτερικών εργασιών μέσω ρελέ και πρόσθετης βαλβίδας
του διακόπτη (3)	* Υδραυλική λειτουργία εξωτερικών εργασιών μέσω ρελέ και δεύτερης πρόσθετης βαλβίδας

Τυπικός μοχλός joystick με 3 κουμπιά, κατά τον χειρισμό 4 ηλεκτρονικών πίσω βαλβίδων εξωτερικών εργασιών

Έλεγχος	Λειτουργία
μετακίνηση μοχλού joystick αριστερά ή δεξιά	Ελέγχει τη βαλβίδα εξωτερικών εργασιών 1
μετακίνηση μοχλού joystick προς τα εμπρός ή προς τα πίσω	Ελέγχει τη βαλβίδα εξωτερικών εργασιών 2
πατήστε/κρατήστε πατημένο το διακόπτη (1) ενώ μετακινείτε το μοχλό joystick αριστερά ή δεξιά	Ελέγχει τη βαλβίδα εξωτερικών εργασιών 3
πατήστε/κρατήστε πατημένο το διακόπτη (1) ενώ μετακινείτε το μοχλό joystick προς τα εμπρός ή προς τα πίσω	Ελέγχει τη βαλβίδα εξωτερικών εργασιών 4
του διακόπτη (2)	* Υδραυλική λειτουργία εξωτερικών εργασιών μέσω ρελέ και πρόσθετης βαλβίδας
του διακόπτη (3)	* Υδραυλική λειτουργία εξωτερικών εργασιών μέσω ρελέ και δεύτερης πρόσθετης βαλβίδας

*Ισχύει μόνο για τρακτέρ με εργοστασιακά τοποθετημένο φορτωτή ή βαλβίδα εκτροπέα στο παρελκόμενο.

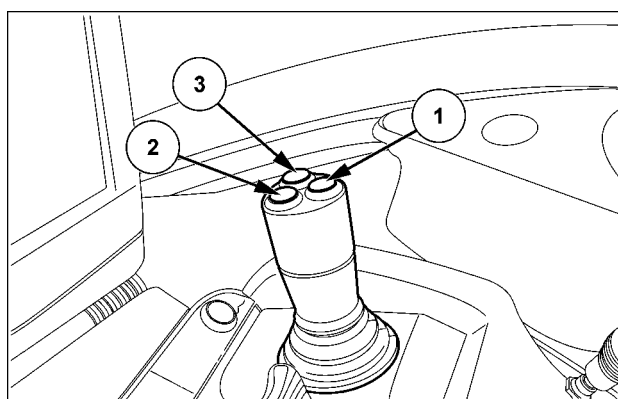

SVIL18TR04272AA 5

Προηγμένος μοχλός joystick (όπου έχει τοποθετηθεί), κατά τον έλεγχο έως 3 πλαινών βαλβίδων εξωτερικών εργασιών

Έλεγχος	Λειτουργία
μετακίνηση μοχλού joystick αριστερά ή δεξιά	Ελέγχει τη βαλβίδα εξωτερικών εργασιών 1
μετακίνηση μοχλού joystick προς τα εμπρός ή προς τα πίσω	Ελέγχει τη βαλβίδα εξωτερικών εργασιών 2
πατήστε/κρατήστε πατημένο το διακόπτη (1) ενώ μετακινείτε το μοχλό joystick αριστερά ή δεξιά	Ελέγχει τη βαλβίδα εξωτερικών εργασιών 3
πατήστε/κρατήστε πατημένο το διακόπτη (1) ενώ μετακινείτε το μοχλό joystick προς τα εμπρός ή προς τα πίσω	καμία λειτουργία
του διακόπτη (2)	* Υδραυλική λειτουργία εξωτερικών εργασιών μέσω ρελέ και πρόσθετης βαλβίδας
του διακόπτη (3)	* Υδραυλική λειτουργία εξωτερικών εργασιών μέσω ρελέ και δεύτερης πρόσθετης βαλβίδας
του διακόπτη (4)	* Ενεργοποίηση υδραυλικής λειτουργίας εξωτερικών εργασιών μέσω ρελέ και τρίτης πρόσθετης βαλβίδας

Προηγμένος μοχλός joystick (όπου έχει τοποθετηθεί), κατά τον έλεγχο έως 4 πίσω βαλβίδων εξωτερικών εργασιών

Έλεγχος	Λειτουργία
μετακίνηση μοχλού joystick αριστερά ή δεξιά	Ελέγχει τη βαλβίδα εξωτερικών εργασιών 1
μετακίνηση μοχλού joystick προς τα εμπρός ή προς τα πίσω	Ελέγχει τη βαλβίδα εξωτερικών εργασιών 2
πατήστε/κρατήστε πατημένο το διακόπτη (1) ενώ μετακινείτε το μοχλό joystick αριστερά ή δεξιά	Ελέγχει τη βαλβίδα εξωτερικών εργασιών 3
πατήστε/κρατήστε πατημένο το διακόπτη (1) ενώ μετακινείτε το μοχλό joystick προς τα εμπρός ή προς τα πίσω	Ελέγχει τη βαλβίδα εξωτερικών εργασιών 4
του διακόπτη (2)	* Υδραυλική λειτουργία εξωτερικών εργασιών μέσω ρελέ και πρόσθετης βαλβίδας
του διακόπτη (3)	* Υδραυλική λειτουργία εξωτερικών εργασιών μέσω ρελέ και δεύτερης πρόσθετης βαλβίδας
του διακόπτη (4)	* Ενεργοποίηση υδραυλικής λειτουργίας εξωτερικών εργασιών μέσω ρελέ και τρίτης πρόσθετης βαλβίδας

*Ισχύει μόνο για τρακτέρ με εργοστασιακά τοποθετημένο φορτωτή ή βαλβίδα εκτροπέα στο παρελκόμενο.

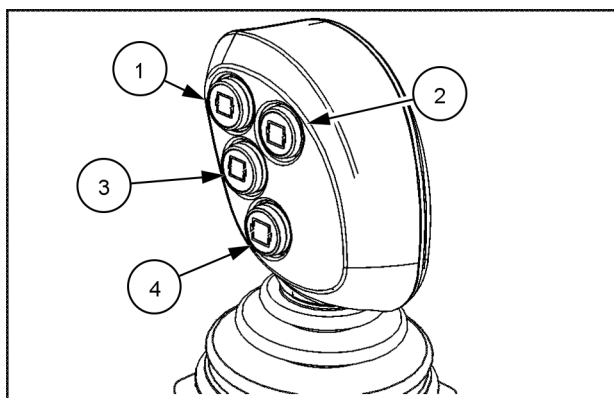

SVIL17TR03459AA 6

Μοχλοί joystick με σταδιακό διακόπτη, κατά τον χειρισμό 3 πλαϊνών βαλβίδων εξωτερικών εργασιών

Έλεγχος	Λειτουργία
μετακίνηση μοχλού joystick αριστερά ή δεξιά	Ελέγχει τη βαλβίδα εξωτερικών εργασιών 1
μετακίνηση μοχλού joystick προς τα εμπρός ή προς τα πίσω	Ελέγχει τη βαλβίδα εξωτερικών εργασιών 2
σταδιακός διακόπτης (1)	Ελέγχει τη βαλβίδα εξωτερικών εργασιών 3
του διακόπτη (2)	καμία λειτουργία

Μοχλοί joystick με σταδιακό διακόπτη, κατά τον χειρισμό έως 4 ηλεκτρονικών πίσω βαλβίδων εξωτερικών εργασιών

Έλεγχος	Λειτουργία
μετακίνηση μοχλού joystick αριστερά ή δεξιά	Ελέγχει τη βαλβίδα εξωτερικών εργασιών 1
μετακίνηση μοχλού joystick προς τα εμπρός ή προς τα πίσω	Ελέγχει τη βαλβίδα εξωτερικών εργασιών 2
σταδιακός διακόπτης (1)	Ελέγχει τη βαλβίδα εξωτερικών εργασιών 3
πατήστε/κρατήστε πατημένο το διακόπτη (2) ενώ μετακινείτε το μοχλό joystick προς τα εμπρός ή προς τα πίσω	Ελέγχει τη βαλβίδα εξωτερικών εργασιών 4
πατήστε/κρατήστε πατημένο το διακόπτη (2) ενώ μετακινείτε το μοχλό joystick αριστερά ή δεξιά	καμία λειτουργία

*Ισχύει μόνο για τρακτέρ με εργοστασιακά τοποθετημένο φορτωτή ή βαλβίδα εκτροπέα στο παρελκόμενο.

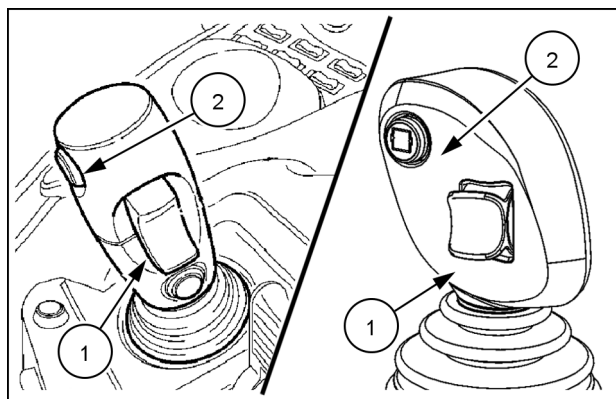

SVIL18TR04268AA 7

Οθόνη λειτουργίας μοχλού Joystick (με έγ- χρωμο σύστημα οθόνης)

☞ Remote valves (Τηλεχειριζόμενες βαλβίδες)

Χρησιμοποιήστε το ▲▼ για να μετακινηθείτε στο μενού μέχρι να εμφανιστεί η επιλογή Joystick (λεβιές πολλαπλών λειτουργιών).

☞ 'Reconf' (Επαναδιαμόρφωση)

Η οθόνη λειτουργίας μοχλού joystick υποδεικνύει τον αριθμό των βαλβίδων που ελέγχονται από τον μοχλό joystick και την αντίστοιχη κίνηση που απαιτείται για τον χειρισμό κάθε βαλβίδας.

Όταν η λειτουργία του μοχλού joystick εναλλάσσεται μεταξύ των πίσω και των πλαϊνών βαλβίδων, η οθόνη αλλάζει επίσης και εμφανίζει τη νέα ρύθμιση.

Εάν το τρακτέρ διαθέτει μπροστινό κοτσαδόρο, η οθόνη λειτουργίας μοχλού joystick υποδεικνύει επίσης τη βαλβίδα που χρησιμοποιείται για το χειρισμό του μπροστινού κοτσαδόρου.

Στα τρακτέρ με εργοστασιακά τοποθετημένο εμπρόσθιο ανυψωτή, η οθόνη λειτουργίας εμφανίζει την κίνηση του λεβιέ πολλαπλών λειτουργιών (joystick) για ανύψωση/χαμάλωμα του βραχίονα του φορτωτή και μετακίνηση προς τα έξω/προς τα μέσα του κάδου.

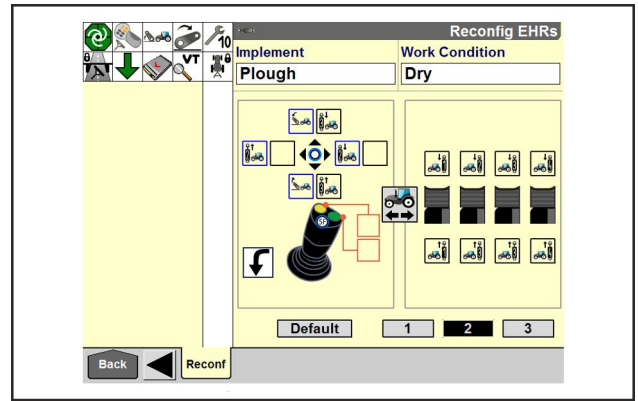

SVIL17TR01298AA 8

Ελεύθερη λειτουργία μοχλού joystick

▲ ΠΡΟΕΙΔΟΠΟΙΗΣΗ

Κίνδυνος σύνθλιψης!

Βεβαιωθείτε ότι δεν υπάρχει πιθανότητα τραυματισμού από κινούμενο εξοπλισμό όταν εκτονώνετε την πίεση στο σύστημα. Πριν να αποσυνδέσετε τους κυλίνδρους ή τον εξοπλισμό, βεβαιωθείτε ότι ο εξοπλισμός ή το εργαλείο υποστηρίζεται με ασφάλεια.

Η μη συμμόρφωση με αυτήν την οδηγία μπορεί να επιφέρει θάνατο ή σοβαρό τραυματισμό.

W0424A

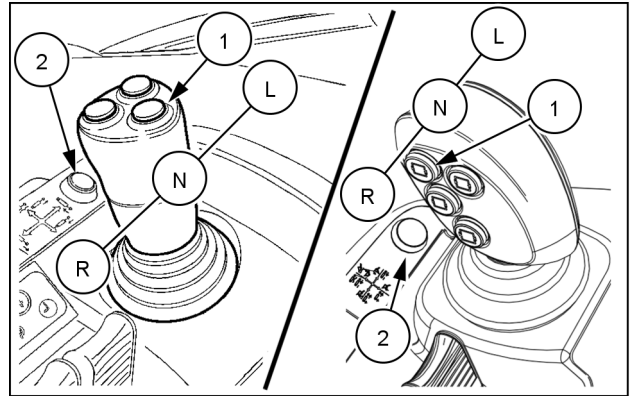

SVIL18TR00215AA 9

Εάν απαιτείται εκτόνωση της υδραυλικής πίεσης από τις βαλβίδες 2 και 4, δηλ. πριν από την αποσύνδεση ενός εύκαμπτου υδραυλικού σωλήνα από το τρακτέρ, παρέχεται ένας διακόπτης ελεύθερης λειτουργίας στο μπράτσο. Η παρακάτω διαδικασία πρέπει να εκτελεστεί με τον κινητήρα σε λειτουργία.

Βαλβίδες 1 και 3: Με τον κινητήρα σε λειτουργία, μετακινήστε το λεβιέ πολλαπλών λειτουργιών (joystick) προς τα εμπρός, στη θέση ελεύθερης λειτουργίας και, στη συνέχεια, σβήστε τον κινητήρα (βαλβίδα 1). Για τη βαλβίδα 3, πατήστε το διακόπτη (1) και μετακινήστε το μοχλό joystick προς τα εμπρός, στη θέση ελεύθερης λειτουργίας. Σβήστε τον κινητήρα.

Βαλβίδες 2 και 4:

Με τον κινητήρα σε λειτουργία, πατήστε παρατεταμένα το διακόπτη (2), μετακινήστε το μοχλό joystick τέρμα στη θέση ανύψωσης (R) και, στη συνέχεια, στη νεκρά (N). Σβήστε τον κινητήρα και αποσυνδέστε τους εύκαμπτους υδραυλικούς σωλήνες από τη βαλβίδα εξωτερικών εργασιών 2.

Για να εκτονώσετε την πίεση στους εύκαμπτους σωλήνες για τη βαλβίδα αρ. 4, ακολουθήστε την ίδια διαδικασία, αλλά πατήστε/ κρατήστε πατημένους τους διακόπτες (1) και (2), πριν μετακινήσετε το μοχλό joystick στη θέση πλήρους ανύψωσης (R).

ΣΗΜΕΙΩΣΗ: Μπορείτε να χρησιμοποιήσετε επίσης την παραπάνω διαδικασία, για να επιλέξετε την ελεύθερη λειτουργία στη βαλβίδα 2 και 4 κατά τη διάρκεια της κανονικής λειτουργίας.

Για να ακυρώσετε την ελεύθερη λειτουργία, μετακινήστε το μοχλό joystick προς μια οποιαδήποτε κατεύθυνση στη θέση ανύψωσης ή χαμηλώματος και, στη συνέχεια, πίσω στη νεκρά.

Για να ακυρώσετε την ελεύθερη λειτουργία, μετακινήστε το μοχλό joystick προς μια οποιαδήποτε κατεύθυνση στη θέση ανύψωσης ή χαμηλώματος και, στη συνέχεια, πίσω στη νεκρά.

Κονσόλα - Χειριστήριο

▲ ΠΡΟΕΙΔΟΠΟΙΗΣΗ

Κινούμενα εξαρτήματα!

Χρησιμοποιείτε πάντα τον κύριο διακόπτη του υδραυλικού συστήματος για να απενεργοποιήσετε τα κουμπιά ελέγχου του κοτσαδόρου και των βαλβίδων σύνδεσης εξαρτημάτων πριν την οδήγηση. Η μη συμμόρφωση με αυτήν την οδηγία μπορεί να επιφέρει θάνατο ή σοβαρό τραυματισμό.

W1587A

▲ ΠΡΟΕΙΔΟΠΟΙΗΣΗ

Απρόσμενη μετακίνηση μηχανήματος!

Να χρησιμοποιείτε πάντα τις συσκευές κλειδώματος του μηχανήματος για να αποτρέψετε τυχόν ακούσιες κινήσεις του μηχανήματος (τοποθετημένο ή ρυμουλκούμενο) ή μερών του που μπορεί να συμβούν κατά την οδήγηση ή τη συντήρηση (ξεδίπλωμα, περιστροφή προς τα έξω ή άλλο). Διαβάστε και ακολουθήστε όλες τις σχετικές οδηγίες στο εγχειρίδιο που παρέχεται από τον κατασκευαστή του μηχανήματος.

Η μη συμμόρφωση με αυτήν την οδηγία μπορεί να επιφέρει θάνατο ή σοβαρό τραυματισμό.

W1789A

Όταν ο μπροστινός φορτωτής έχει εγκατασταθεί ως προαιρετικός εξοπλισμός στο εργοστάσιο, παρέχεται ένας ηλεκτρονικός μοχλός joystick για τον έλεγχο των ηλεκτρονικών βαλβίδων σύνδεσης εξαρτημάτων (EHR) που χρησιμοποιούνται για το χειρισμό του φορτωτή και των προσαρτημάτων. Με το μοχλό joystick είναι δυνατός ο ταυτόχρονος χειρισμός έως και τριών βαλβίδων σύνδεσης εξαρτημάτων.

ΣΗΜΕΙΩΣΗ: Όταν το τρακτέρ διαθέτει εμπρόσθιο φορτωτή και οπίσθιες βαλβίδες EHR, ο μοχλός joystick χρησιμοποιείται αποκλειστικά για το χειρισμό μόνο των πλαϊνών βαλβίδων του φορτωτή και όχι για τον έλεγχο των οπίσθιων βαλβίδων EHR.

Μοχλό joystick για 2 βαλβίδες εξωτερικών εργασιών

Βαλβίδα σύνδεσης εξαρτημάτων 1:

Μετακινήστε το μοχλό joystick προς τα εμπρός (**L**) ή προς τα πίσω (**R**), για να ανυψώσετε και να χαμηλώσετε τη μπούμα του φορτωτή.

Εάν μετακινήσετε το μοχλό joystick προς τα εμπρός, στη θέση «χαμηλώματος» (**L**), η μπούμα του φορτωτή χαμηλώνει στο έδαφος με ελεγχόμενη ταχύτητα καθόδου.

Εάν μετακινήσετε το μοχλό joystick τέρμα μπροστά, στη θέση «ελεύθερης λειτουργίας» (**F**), η μπούμα του φορτωτή χαμηλώνει γρήγορα υπό το βάρος του. Όταν ενεργοποιείται η ελεύθερη λειτουργία με την μπούμα πλήρως χαμηλωμένη, ο κάδος ή το προσάρτημα ακολουθεί το ανάγλυφο του εδάφους.

▲ ΠΡΟΕΙΔΟΠΟΙΗΣΗ

Κίνδυνος σύνθλιψης!

Χαμηλώνετε όλα τα εξαρτήματα, τα προσαρτήματα ή τα εργαλεία στο έδαφος, πριν να εξέλθετε από την καμπίνα.

Η μη συμμόρφωση με αυτήν την οδηγία μπορεί να επιφέρει θάνατο ή σοβαρό τραυματισμό.

W0419A

ΣΗΜΕΙΩΣΗ: Η θέση «ελεύθερης λειτουργίας» δεν είναι διαθέσιμη στη βαλβίδα εξωτερικών εργασιών 2 και 3.

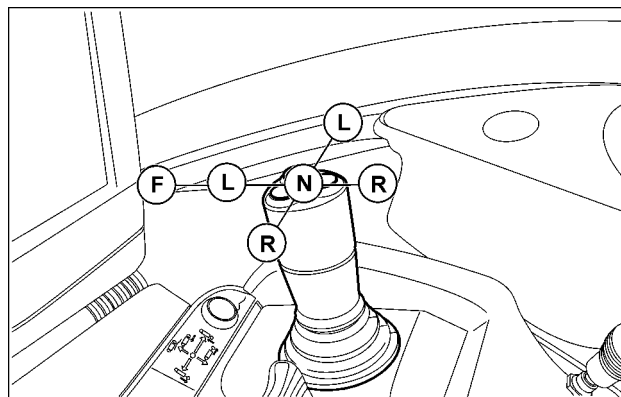

SS10M106 1

Βαλβίδα σύνδεσης εξαρτημάτων 2:

Μετακινώντας το μοχλό joystick στη θέση **(R)**, ο κάδος μαζεύεται, ενώ μετακινώντας το μοχλό joystick στη θέση **(L)**, ο κάδος αδειάζει.

ΣΗΜΕΙΩΣΗ: Εάν μετακινήσετε το μοχλό joystick διαγώνια, είναι δυνατός ο ταυτόχρονος χειρισμός της μπούμας του φορτωτή και του κάδου.

Όταν απαιτούνται πρόσθετες υδραυλικές λειτουργίες, ο μοχλός joystick μπορεί να παρέχει προαιρετικές λειτουργίες που ενεργοποιούνται πατώντας παρατεταμένα τους διακόπτες **(1)** και **(2)** στο μοχλό joystick.

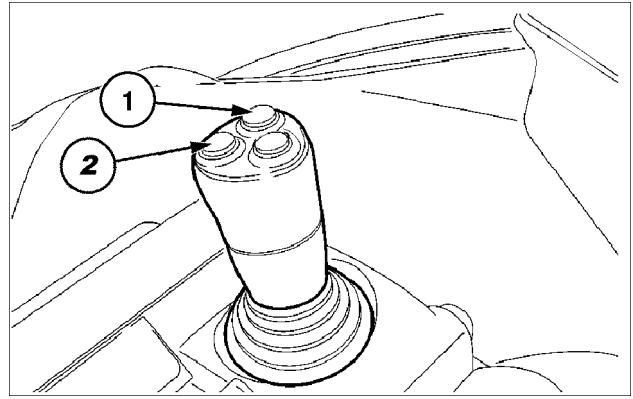

SS10M165 2

Λειτουργία διακόπτη

Αριθμός διακόπτη	Λειτουργία
1	Υδραυλική λειτουργία εξωτερικών εργασιών μέσω ρελέ και πρόσθετης βαλβίδας
2	Υδραυλική λειτουργία εξωτερικών εργασιών μέσω ρελέ και δεύτερης πρόσθετης βαλβίδας

Μοχλό joystick για 3 βαλβίδες εξωτερικών εργασιών

Βαλβίδα σύνδεσης εξαρτημάτων 1:

Μετακινήστε το μοχλό joystick προς τα εμπρός **(L)** ή προς τα πίσω **(R)**, για να ανυψώσετε και να χαμηλώσετε τη μπούμα του φορτωτή.

Εάν μετακινήσετε το μοχλό joystick προς τα εμπρός, στη θέση «χαμηλώματος» **(L)**, η μπούμα του φορτωτή χαμηλώνει στο έδαφος με ελεγχόμενη ταχύτητα καθόδου.

Εάν μετακινήσετε το μοχλό joystick τέρμα μπροστά, στη θέση «ελεύθερης λειτουργίας» **(F)**, η μπούμα του φορτωτή χαμηλώνει γρήγορα υπό το βάρος του. Όταν ενεργοποιείται η ελεύθερη λειτουργία με την μπούμα πλήρως χαμηλωμένη, ο κάδος ή το προσάρτημα ακολουθεί το ανάγλυφο του εδάφους.

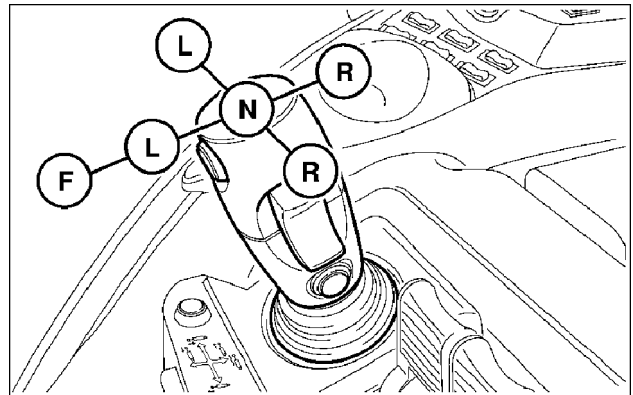

SS10M157 3

⚠ ΠΡΟΕΙΔΟΠΟΙΗΣΗ

Κίνδυνος σύνθλιψης!

Χαμηλώνετε όλα τα εξαρτήματα, τα προσάρτηματα ή τα εργαλεία στο έδαφος, πριν να εξέλθετε από την καμπίνα.

Η μη συμμόρφωση με αυτήν την οδηγία μπορεί να επιφέρει θάνατο ή σοβαρό τραυματισμό.

W0419A

ΣΗΜΕΙΩΣΗ: Η θέση «ελεύθερης λειτουργίας» δεν είναι διαθέσιμη στη βαλβίδα εξωτερικών εργασιών 2 και 3.

Βαλβίδα σύνδεσης εξαρτημάτων 2:

Μετακινώντας το μοχλό joystick στη θέση **(R)**, ο κάδος μαζεύεται, ενώ μετακινώντας το μοχλό joystick στη θέση **(L)**, ο κάδος αδειάζει.

ΣΗΜΕΙΩΣΗ: Εάν μετακινήσετε το μοχλό joystick διαγώνια, είναι δυνατός ο ταυτόχρονος χειρισμός της μπούμας του φορτωτή και του κάδου.

Βαλβίδα εξωτερικών εργασιών 3 (όπου υπάρχει):

Όταν απαιτείται τρίτη υδραυλική λειτουργία για το χειρισμό προσαρτήματος, όπως πλάκας απόρριψης πιρούνας αχυρόμπαλων ή σιαγόνας κάδου 4 σε 1, ο διακόπτης **(1)** χρησιμοποιείται για τον έλεγχο της τρίτης βαλβίδας.

Το χειριστήριο για αυτήν τη βαλβίδα είναι ένας σταδιακός διακόπτης αυτόματης επαναφοράς στο κέντρο. Αυτός ο τύπος διακόπτη παρέχει στο χειριστή τη δυνατότητα ελέγχου της ταχύτητας έκτασης ή σύμπτυξης ενός υδραυλικού κυλίνδρου.

Εάν πατήσετε ελαφρά το διακόπτη, η παροχή λαδιού είναι ελάχιστη και σε χαμηλή ταχύτητα, ενώ εάν πατήσετε ακόμη περισσότερο το διακόπτη, αυξάνεται η παροχή και, συνεπώς, η ταχύτητα.

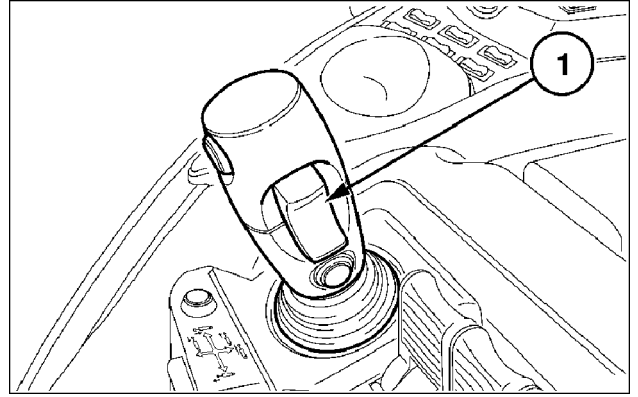

SS10M156 4

Ενεργοποίηση και βαθμονόμηση μοχλού joystick

Όταν το κλειδί βρίσκεται στη θέση απενεργοποίησης, η λειτουργία του μοχλού joystick είναι απενεργοποιημένη. Για να ενεργοποιήσει ο χειριστής το μοχλό joystick, θα πρέπει να βρίσκεται στο κάθισμα και ο κινητήρας να λειτουργεί για περισσότερο από **5 s**.

Όταν απενεργοποιηθεί ο μοχλός joystick, το προειδοποιητικό φως **(2)** αναβοσβήνει.

ΣΗΜΕΙΩΣΗ: Εάν ο χειριστής απομακρυνθεί από το κάθισμα ενώ ο κινητήρας λειτουργεί, η λειτουργία του joystick θα απενεργοποιηθεί και το προειδοποιητικό φως **(2)** θα αρχίσει να αναβοσβήνει. Όταν ο χειριστής επιστρέψει στο κάθισμα, η λειτουργία του μοχλού joystick ενεργοποιείται ξανά μετά από **2 s**. Η προειδοποιητική λυχνία θα σταματήσει να αναβοσβήνει και θα παραμείνει σταθερά αναμμένη.

ΕΠΙΣΗΜΑΝΣΗ: Όταν ο φορτωτής εγκατασταθεί μεταγενέστερα σε ένα τρακτέρ με βαλβίδες εξωτερικών εργασιών διαμορφωμένες για χειρισμό του μπροστινού κοτσαδόρου ή του μπροστινού συνδέσμου, οι βαλβίδες πρέπει να διαμορφωθούν εκ νέου από τον εξουσιοδοτημένο αντιπρόσωπο για χειρισμό του φορτωτή.

Με τον τρόπο αυτό, παρέχονται οι διαθέσιμες προηγμένες λειτουργίες, όταν ο φορτωτής χρησιμοποιείται σε συνδυασμό με την έγχρωμη οθόνη, ενώ παράλληλα απενεργοποιείται η αυτόματη λειτουργία, ώστε ο χειρισμός του μοχλού joystick να μην περιλαμβάνεται στα προγράμματα Easy Tronic HMC .

Για την εκ νέου διαμόρφωση απαιτείται η χρήση ειδικών εργαλείων, ενώ η διαδικασία πρέπει να εκτελείται από εξουσιοδοτημένο αντιπρόσωπο.

ΣΗΜΕΙΩΣΗ: Κατά την εναλλαγή του μοχλού joystick από τις πλαϊνές στις οπίσθιες βαλβίδες, απενεργοποιείται προσωρινά ο χειρισμός των οπίσθιων βαλβίδων εξωτερικών εργασιών με το λεβιέ.

ΕΠΙΣΗΜΑΝΣΗ: Πριν από την εναλλαγή της λειτουργίας του μοχλού joystick μεταξύ πλαϊνών και οπίσθιων βαλβίδων, βεβαιωθείτε ότι οι μοχλοί χειρισμού βαλβίδων εξωτερικών εργασιών και ο μοχλός joystick βρίσκονται στη νεκρά.

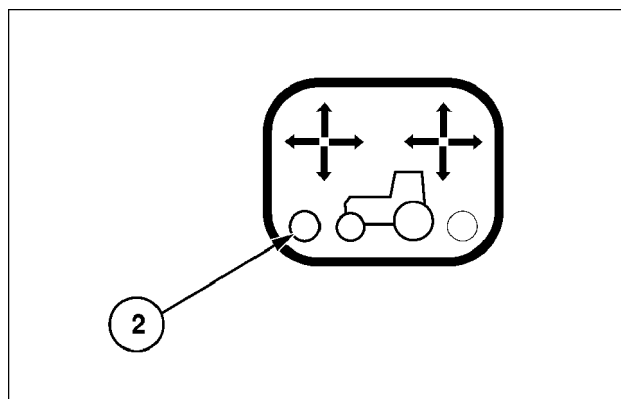

BRK5676D 5

Οθόνη λειτουργίας μοχλού joystick (όπου υπάρχει)

Στα τρακτέρ με εργοστασιακά τοποθετημένο μπροστινό φορτωτή, η οθόνη λειτουργίας εμφανίζει την κίνηση του μοχλού joystick για ανύψωση/κατέβασμα του βραχίονα του φορτωτή και ανατροπή/μάζεμα του κάδου.

Για πρόσβαση στην οθόνη του μοχλού joystick, πατήστε:

 Πίσω

 Βαλβίδες σύνδ. εξάρτ.

 'Reconf'

Στην οθόνη εμφανίζεται η ρύθμιση των βαλβίδων εξωτερικών εργασιών και του μπροστινού κοτσαδόρου στο λεβιέ πολλαπλών λειτουργιών (joystick).

Κάντε κλικ στη λειτουργία λεβιέ πολλαπλών λειτουργιών (joystick) **(1)** για να επιλέξετε δύο διαφορετικές προαιρετικές λειτουργίες:

- Κανονική
- Συγκράτηση

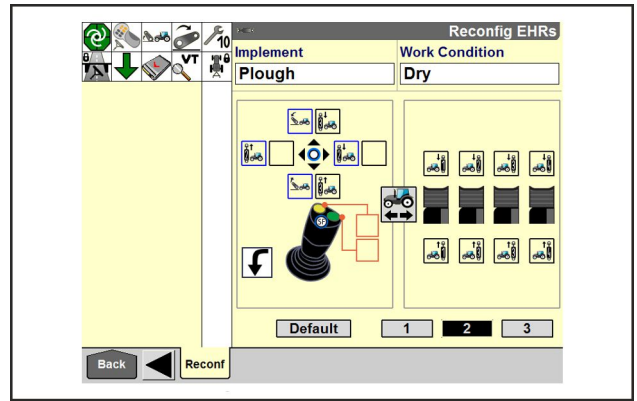

SVIL17TR01298AA 6

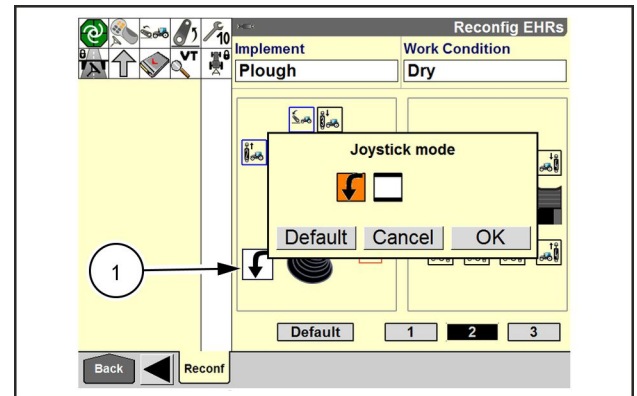

SVIL17TR01302AA 7

Κανονική λειτουργία

Από προεπιλογή, ο μοχλός joystick έχει οριστεί στην κανονική λειτουργία. Η συγκεκριμένη λειτουργία περιγράφηκε παραπάνω.

Η οθόνη του μοχλού joystick απεικονίζει την κατεύθυνση της κίνησης του μοχλού joystick φωτίζοντας το κατάλληλο σύμβολο του κάδου με κόκκινο χρώμα.

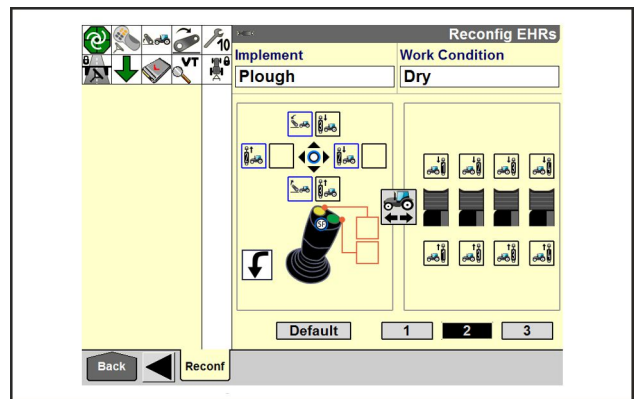

SVIL17TR01298AA 8

Επιλογή λεβιέ joystick στο μπροστινό/πίσω EHR

Κάντε κλικ στο σύμβολο τρακτέρ **(1)** για αλλαγή της επιλογής του λεβιέ joystick από τα μπροστινά EHR στα πίσω EHR και αντίστροφα.

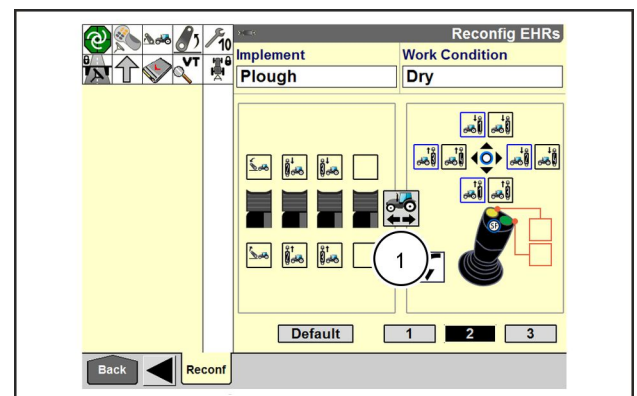

SVIL17TR01304AA 9

Λειτουργία συγκράτησης

Αυτή η επιλογή προορίζεται για φορτωτή με περόνες παλέτας που πρέπει είναι κλειδωμένες π.χ. κατά τη διάρκεια της μεταφοράς.

Όταν ορίσετε τη συγκεκριμένη επιλογή, ο μοχλός joystick θα είναι μόνιμα κλειδωμένος και θα κινείται μόνο προς τα αριστερά και τα δεξιά.

Μετακινήστε το μοχλό joystick προς τα πίσω και πατήστε το διακόπτη του μοχλού joystick. Οι βραχίονες φορτωτή σταματούν αμέσως να ανεβαίνουν. Μετακινήστε το μοχλό joystick στη νεκρά θέση και ξανά προς τα πίσω για να συνεχίσετε τη διαδικασία ανύψωσης.

Κάθε φορά που πατάτε το διακόπτη του μοχλού joystick ενώ ο μοχλός κινείται προς τα εμπρός/κατέβασμα ή προς τα πίσω/ανύψωση, οι βραχίονες του φορτωτή σταματούν.

Το σύμβολο κάδου με οριζόντιες γραμμές εμφανίζεται στην οθόνη όταν κατευθύνετε το μοχλό joystick προς τα αριστερά και δεξιά και ανάβει με κόκκινο χρώμα όταν κινείτε το μοχλό joystick προς τα εμπρός ή προς τα πίσω και πατάτε ταυτόχρονα το διακόπτη του μοχλού joystick.

ΣΗΜΕΙΩΣΗ: Προτού πατήσετε το διακόπτη του μοχλού joystick, βγάλτε το μοχλό από τη νεκρά θέση. Διαφορετικά, δεν είναι δυνατή η ενεργοποίηση της λειτουργίας συγκράτησης.

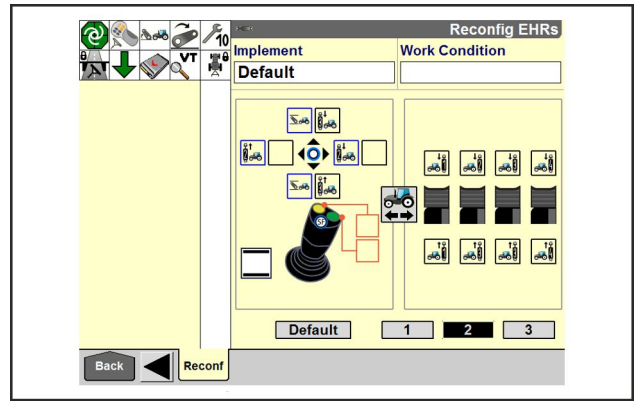

SVIL17TR01306AA 10

Λειτουργία joystick με μπροστινό φορτωτή (προηγμένος μοχλός joystick)

▲ ΠΡΟΕΙΔΟΠΟΙΗΣΗ

Κινούμενα εξαρτήματα!

Χρησιμοποιείτε πάντα τον κύριο διακόπτη του υδραυλικού συστήματος για να απενεργοποιήσετε τα κουμπιά ελέγχου του κοτσαδόρου και των βαλβίδων σύνδεσης εξαρτημάτων πριν την οδήγηση. Η μη συμμόρφωση με αυτήν την οδηγία μπορεί να επιφέρει θάνατο ή σοβαρό τραυματισμό.

W1587A

▲ ΠΡΟΕΙΔΟΠΟΙΗΣΗ

Απρόσμενη μετακίνηση μηχανήματος!

Να χρησιμοποιείτε πάντα τις συσκευές κλειδώματος του μηχανήματος για να αποτρέψετε τυχόν ακούσιες κινήσεις του μηχανήματος (τοποθετημένο ή ρυμουλκούμενο) ή μερών του που μπορεί να συμβούν κατά την οδήγηση ή τη συντήρηση (ξεδιπλωμα, περιστροφή προς τα έξω ή άλλο). Διαβάστε και ακολουθήστε όλες τις σχετικές οδηγίες στο εγχειρίδιο που παρέχεται από τον κατασκευαστή του μηχανήματος.

Η μη συμμόρφωση με αυτήν την οδηγία μπορεί να επιφέρει θάνατο ή σοβαρό τραυματισμό.

W1789A

Όταν ο μπροστινός φορτωτής έχει εγκατασταθεί ως προαιρετικός εξοπλισμός στο εργοστάσιο, παρέχεται ένας ηλεκτρονικός μοχλός joystick για τον έλεγχο των ηλεκτρονικών βαλβίδων σύνδεσης εξαρτημάτων (EHR) που χρησιμοποιούνται για το χειρισμό του φορτωτή και των προσαρτημάτων. Με το μοχλό joystick είναι δυνατός ο ταυτόχρονος χειρισμός έως και τριών βαλβίδων σύνδεσης εξαρτημάτων.

ΣΗΜΕΙΩΣΗ: Όταν το τρακτέρ διαθέτει εμπρόσθιο φορτωτή και οπίσθιες βαλβίδες EHR, ο μοχλός joystick χρησιμοποιείται αποκλειστικά για το χειρισμό μόνο των πλαϊνών βαλβίδων του φορτωτή και όχι για τον έλεγχο των οπίσθιων βαλβίδων EHR.

ΣΗΜΕΙΩΣΗ: Για την περιγραφή των λειτουργιών του διακόπτη, δείτε **Προηγμένος μοχλός joystick (εάν υπάρχει) (55.640)**.

Μοχλό joystick για 2 βαλβίδες εξωτερικών εργασιών

Βαλβίδα σύνδεσης εξαρτημάτων 1:

Μετακινήστε τον μοχλό joystick προς τα εμπρός στη θέση (L) ή προς τα πίσω στη θέση (R), για να ανυψώσετε και να χαμηλώσετε τη μπούμα του φορτωτή.

Εάν μετακινήσετε τον μοχλό joystick προς τα εμπρός, στη θέση (L), η μπούμα του φορτωτή χαμηλώνει στο έδαφος με ελεγχόμενη ταχύτητα καθόδου.

Εάν μετακινήσετε το μοχλό joystick τέρμα μπροστά, στη θέση «ελεύθερης λειτουργίας» (F), η μπούμα του φορτωτή χαμηλώνει γρήγορα υπό το βάρος του. Όταν ενεργοποιείται η ελεύθερη λειτουργία με την μπούμα πλήρως χαμηλωμένη, ο κάδος ή το προσάρτημα ακολουθεί το ανάγλυφο του εδάφους.

ΣΗΜΕΙΩΣΗ: Όταν ο μοχλός joystick έχει διαμορφωθεί σε έναν μπροστινό φορτωτή, η θέση «ελεύθερης λειτουργίας» (F) με εγκοπή συγκράτησης στον άξονα x θέτει τις βαλβίδες EHR που έχουν αντιστοιχηθεί σε πλήρη σύμπτυξη / ουδέτερη θέση.

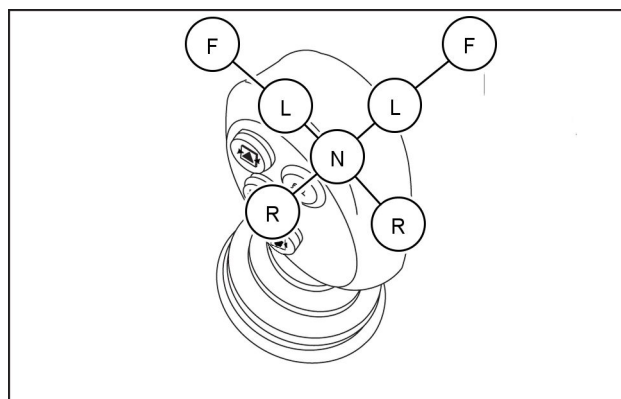

SVIL21TR01327AB 1

Βαλβίδα σύνδεσης εξαρτημάτων 2:

Μετακινώντας τον μοχλό joystick προς τα αριστερά, στη θέση **(R)**, ο κάδος μαζεύεται, ενώ μετακινώντας τον μοχλό joystick προς τα δεξιά, στη θέση **(L)**, ο κάδος αδειάζει.

ΣΗΜΕΙΩΣΗ: Εάν μετακινήσετε το μοχλό joystick διαγώνια, είναι δυνατός ο ταυτόχρονος χειρισμός της μπούμας του φορτωτή και του κάδου.

Όταν απαιτούνται πρόσθετες υδραυλικές λειτουργίες, ο μοχλός joystick μπορεί να παρέχει προαιρετικές λειτουργίες που ενεργοποιούνται πατώντας παρατεταμένα τους διακόπτες **(1)** και **(2)** στο μοχλό joystick.

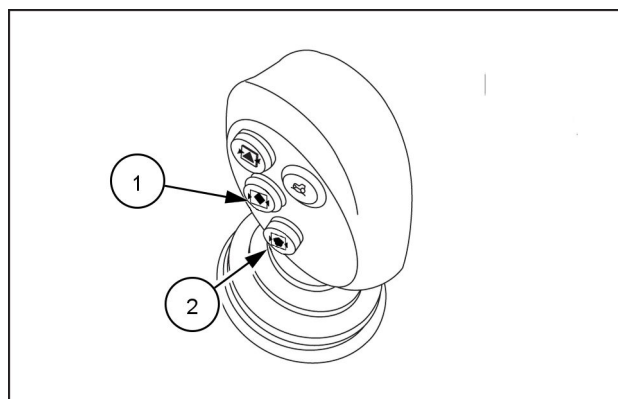

SVIL21TR01327AB 2

Μοχλό joystick για 3 βαλβίδες εξωτερικών εργασιών

Βαλβίδα σύνδεσης εξαρτημάτων 1:

Μετακινήστε τον μοχλό joystick προς τα εμπρός στη θέση **(L)** ή προς τα πίσω στη θέση **(R)**, για να ανυψώσετε και να χαμηλώσετε τη μπούμα του φορτωτή.

Εάν μετακινήσετε τον μοχλό joystick προς τα εμπρός, στη θέση **(L)**, η μπούμα του φορτωτή χαμηλώνει στο έδαφος με ελεγχόμενη ταχύτητα καθόδου.

Εάν μετακινήσετε το μοχλό joystick τέρμα μπροστά, στη θέση «ελεύθερης λειτουργίας» **(F)**, η μπούμα του φορτωτή χαμηλώνει γρήγορα υπό το βάρος του. Όταν ενεργοποιείται η ελεύθερη λειτουργία με την μπούμα πλήρως χαμηλωμένη, ο κάδος ή το προσάρτημα ακολουθεί το ανάγλυφο του εδάφους.

ΣΗΜΕΙΩΣΗ: Όταν ο μοχλός joystick έχει διαμορφωθεί σε έναν μπροστινό φορτωτή, η θέση «ελεύθερης λειτουργίας» **(F)** με εγκοπή συγκράτησης στον άξονα x θέτει τις βαλβίδες EHR που έχουν αντιστοιχηθεί σε πλήρη σύμπτυξη / ουδέτερη θέση.

▲ ΠΡΟΕΙΔΟΠΟΙΗΣΗ

Κίνδυνος σύνθλιψης!

Χαμηλώνετε όλα τα εξαρτήματα, τα προσαρτήματα ή τα εργαλεία στο έδαφος, πριν να εξέλθετε από την καμπίνα.

Η μη συμμόρφωση με αυτήν την οδηγία μπορεί να επιφέρει θάνατο ή σοβαρό τραυματισμό.

W0419A

Βαλβίδα σύνδεσης εξαρτημάτων 2:

Μετακινώντας τον μοχλό joystick προς τα αριστερά, στη θέση **(R)**, ο κάδος μαζεύεται, ενώ μετακινώντας τον μοχλό joystick προς τα δεξιά, στη θέση **(L)**, ο κάδος αδειάζει.

ΣΗΜΕΙΩΣΗ: Εάν μετακινήσετε το μοχλό joystick διαγώνια, είναι δυνατός ο ταυτόχρονος χειρισμός της μπούμας του φορτωτή και του κάδου.

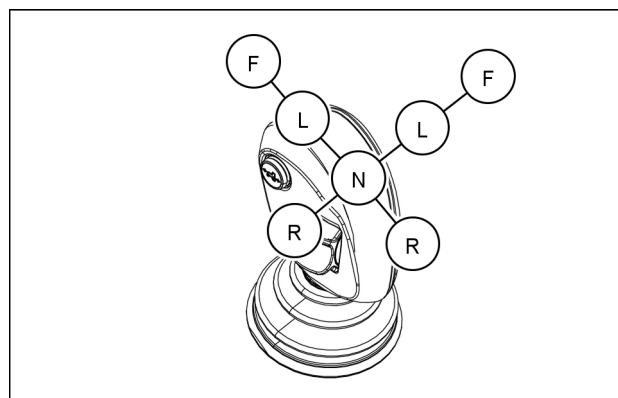

SVIL23TR02546AA 3

Βαλβίδα εξωτερικών εργασιών 3 (όπου υπάρχει):

Όταν απαιτείται τρίτη υδραυλική λειτουργία για το χειρισμό προσαρτήματος, όπως πλάκας απόρριψης πιρούνας αχυρόμπαλων ή σιαγόνας κάδου 4 σε 1, ο διακόπτης δύο θέσεων **(1)** χρησιμοποιείται για τον έλεγχο της τρίτης βαλβίδας.

Το χειριστήριο για αυτήν τη βαλβίδα είναι ένας σταδιακός διακόπτης αυτόματης επαναφοράς στο κέντρο. Αυτός ο τύπος διακόπτη παρέχει στο χειριστή τη δυνατότητα ελέγχου της ταχύτητας έκτασης ή σύμπτυξης ενός υδραυλικού κυλίνδρου.

Εάν πατήσετε ελαφρά τον διακόπτη, η ροή λαδιού είναι ελάχιστη και σε χαμηλή ταχύτητα, ενώ εάν πατήσετε ακόμη περισσότερο τον διακόπτη, αυξάνεται η ροή και, συνεπώς, η ταχύτητα.

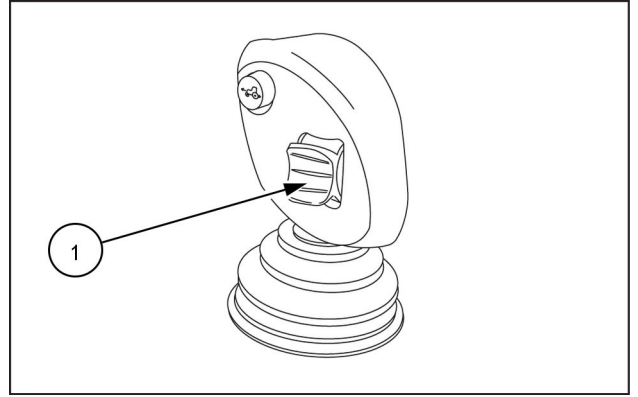

MOIL19TR02377AA 4

Ενεργοποίηση και διαμόρφωση μοχλού joystick

Όταν το κλειδί βρίσκεται στη θέση απενεργοποίησης, η λειτουργία του μοχλού joystick είναι απενεργοποιημένη. Για να ενεργοποιήσει ο χειριστής το μοχλό joystick, θα πρέπει να βρίσκεται στο κάθισμα και ο κινητήρας να λειτουργεί για περισσότερο από **5 s**.

Όταν απενεργοποιηθεί ο μοχλός joystick, το προειδοποιητικό φως **(1)** αναβοσβήνει.

ΣΗΜΕΙΩΣΗ: Εάν ο χειριστής απομακρυνθεί από το κάθισμα ενώ ο κινητήρας λειτουργεί, η λειτουργία του μοχλού joystick θα απενεργοποιηθεί και το προειδοποιητικό φως **(1)** θα αρχίσει να αναβοσβήνει. Όταν ο χειριστής επιστρέψει στο κάθισμα, η λειτουργία του μοχλού joystick ενεργοποιείται ξανά μετά από **2 s**. Η προειδοποιητική λυχνία θα σταματήσει να αναβοσβήνει και θα παραμείνει σταθερά αναμμένη.

ΕΠΙΣΗΜΑΝΣΗ: Όταν ο φορτωτής εγκατασταθεί μεταγενέστερα σε ένα τρακτέρ με βαλβίδες εξωτερικών εργασιών διαμορφωμένες για χειρισμό του μπροστινού κοτσαδόρου ή του μπροστινού συνδέσμου, οι βαλβίδες πρέπει να διαμορφωθούν εκ νέου από τον εξουσιοδοτημένο αντιπρόσωπο για χειρισμό του φορτωτή.

Με τον τρόπο αυτό, ενεργοποιούνται οι διαθέσιμες προηγμένες λειτουργίες, όταν ο φορτωτής χρησιμοποιείται σε συνδυασμό με την οθόνη, ενώ παράλληλα απενεργοποιείται η αυτόματη λειτουργία, ώστε ο χειρισμός του μοχλού joystick να μην περιλαμβάνεται σε αυτοματοποιημένες ακολουθίες άκρης αγροτεμαχίου.

Για την εκ νέου διαμόρφωση απαιτείται η χρήση ειδικών εργαλείων, ενώ η διαδικασία πρέπει να εκτελείται από εξουσιοδοτημένο αντιπρόσωπο.

ΣΗΜΕΙΩΣΗ: Κατά την εναλλαγή του μοχλού joystick από τις πλαϊνές στις οπίσθιες βαλβίδες, απενεργοποιείται προσωρινά ο χειρισμός των οπίσθιων βαλβίδων εξωτερικών εργασιών με το λεβιέ.

ΕΠΙΣΗΜΑΝΣΗ: Πριν την εναλλαγή της λειτουργίας του μοχλού joystick μεταξύ πλαϊνών και οπίσθιων βαλβίδων ελέγχου και αντίστροφα, βεβαιωθείτε ότι τόσο οι μοχλοί χειρισμού των βαλβίδων ελέγχου όσο και ο μοχλός joystick βρίσκονται στη νεκρά.

Οθόνη λειτουργίας μοχλού joystick με εξελιγμένο joystick (όπου υπάρχει)

Για πρόσβαση στην οθόνη του μοχλού joystick, πατήστε:

- ☞ Πίσω
- ☞ Βαλβίδες σύνδ. εξάρτ.
- ☞ "Configuration" (Διαμόρφωση)

Η οθόνη δείχνει τις ρυθμίσεις για τις βαλβίδες ελέγχου και τον εμπρόσθιο κοτσαδόρο στον λεβιέ πολλαπλών λειτουργιών (joystick).

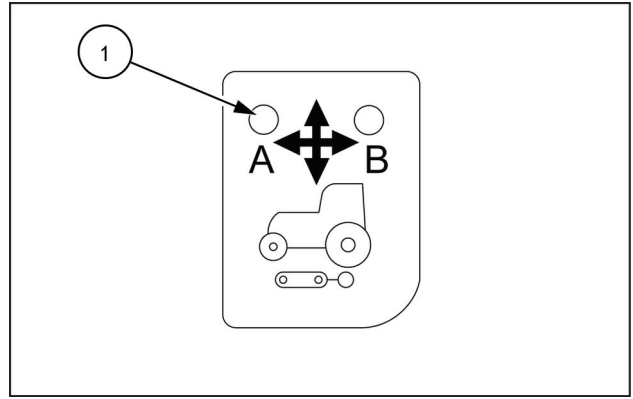

MOIL19TR02359AA 5

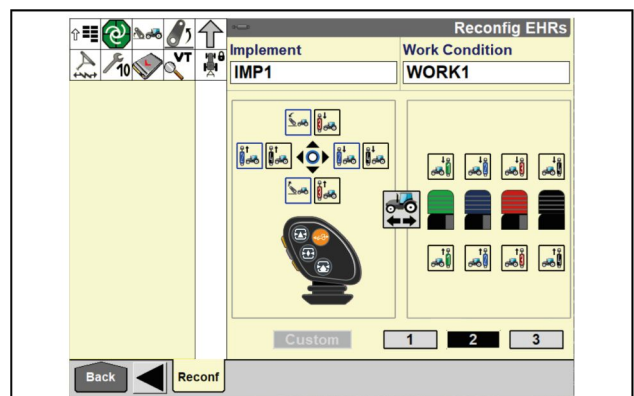

SVIL23TR02581PA 6

Επιλογή λεβιέ joystick στο μπροστινό/πίσω EHR

Κάντε κλικ στο σύμβολο τρακτέρ (1) για αλλαγή της επιλογής του λεβιέ joystick από τα μπροστινά EHR στα πίσω EHR και αντίστροφα.

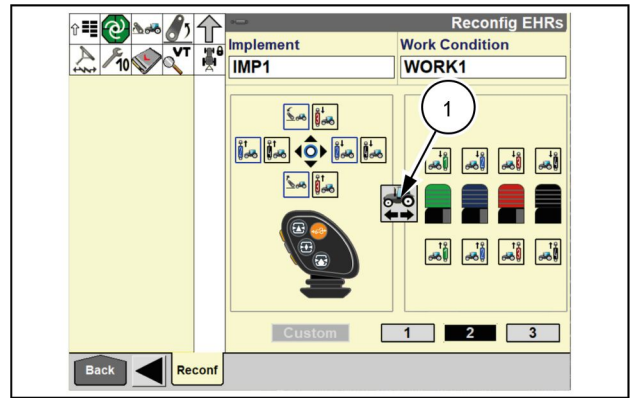

SVIL23TR02581PA 7

Πλευρικές βαλβίδες σύνδεσης εξαρτημάτων

⚠ ΠΡΟΕΙΔΟΠΟΙΗΣΗ

Κινούμενα εξαρτήματα!

Χρησιμοποιείτε πάντα τον κύριο διακόπτη του υδραυλικού συστήματος για να απενεργοποιήσετε τα κουμπιά ελέγχου του κοτσαδόρου και των βαλβίδων σύνδεσης εξαρτημάτων πριν την οδήγηση. Η μη συμμόρφωση με αυτήν την οδηγία μπορεί να επιφέρει θάνατο ή σοβαρό τραυματισμό.

W1587A

⚠ ΠΡΟΕΙΔΟΠΟΙΗΣΗ

Απρόσμενη μετακίνηση μηχανήματος!

Να χρησιμοποιείτε πάντα τις συσκευές κλειδώματος του μηχανήματος για να αποτρέψετε τυχόν ακούσιες κινήσεις του μηχανήματος (τοποθετημένο ή ρυμουλκούμενο) ή μερών του που μπορεί να συμβούν κατά την οδήγηση ή τη συντήρηση (ξεδίπλωμα, περιστροφή προς τα έξω ή άλλο). Διαβάστε και ακολουθήστε όλες τις σχετικές οδηγίες στο εγχειρίδιο που παρέχεται από τον κατασκευαστή του μηχανήματος.

Η μη συμμόρφωση με αυτήν την οδηγία μπορεί να επιφέρει θάνατο ή σοβαρό τραυματισμό.

W1789A

Ρύθμιση παροχής λαδιού πλαϊνών βαλβίδων

Πατήστε το χειριστήριο πλοήγησης στις ρυθμίσεις EHR (1), σχ. 3, στο μπράτσο και θα εμφανιστεί η οθόνη επιλογής βαλβίδας. Οι αριθμοί θα έχουν το πρόθεμα R (οπίσθια) ή F (εμπρός). Περιστρέψτε το χειριστήριο πλοήγησης, για να επιλέξετε την κατάλληλη βαλβίδα και, στη συνέχεια, πατήστε το χειριστήριο, για να αποκτήσετε πρόσβαση στην οθόνη ρυθμίσεων για τη συγκεκριμένη βαλβίδα.

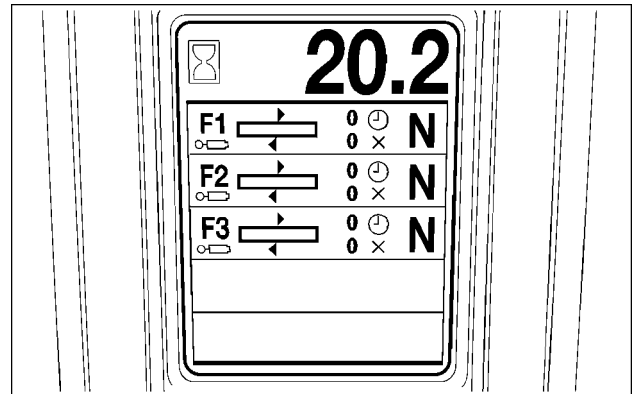

SS10D212 1

Το χειριστήριο πλοήγησης χρησιμοποιείται για την επιλογή και την αλλαγή των ρυθμίσεων βαλβίδας στην οθόνη επιδόσεων.

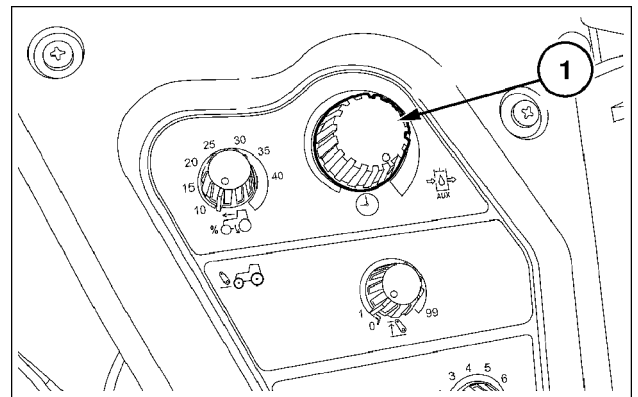

BRL6435C 2

Ρυθμίσεις επιδόσεων EHR

1. Παροχή λαδιού, έκταση και σύμπτυξη (ποσοστό).
2. Ρυθμίσεις χρονοδιακόπτη, σύμπτυξη και έκταση (δευτερόλεπτα).
3. Ενεργοποίηση/απενεργοποίηση χρονοδιακόπτη.
4. Κλείδωμα ή ξεκλείδωμα βαλβίδας.

Αναλυτικές λεπτομέρειες για τις ρυθμίσεις των πλαϊνών βαλβίδων EHR παρέχονται στην παρούσα ενότητα στη σελ **Βαλβίδες σύνδεσης εξαρτημάτων (35.204)**.

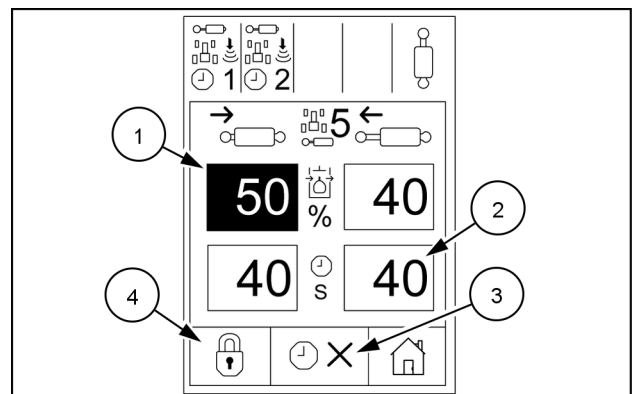

SVIL17TR01186AA 3

Ρυθμίσεις πλαϊνών βαλβίδων EHR (με έγ- χρωμη οθόνη)

Μπορείτε να πραγματοποιήσετε διάφορες ρυθμίσεις και προσαρμογές στις πλαϊνές βαλβίδες EHR. Η διαδικασία αυτή μπορεί να εκτελεστεί χρησιμοποιώντας το χειριστήριο πλοήγησης ή την έγχρωμη οθόνη.

Οι προσαρμογές και οι ρυθμίσεις περιλαμβάνουν τις εξής:

1. Ρύθμιση παροχής λαδιού, έκταση και σύμπτυξη.
2. Ρυθμίσεις διαστημάτων χρονοδιακόπτη, σύμπτυξη και έκταση.
3. Ενεργοποίηση/απενεργοποίηση χρονοδιακόπτη.
4. Κλείδωμα ή ξεκλείδωμα βαλβίδας.
5. Προτεραιότητα βαλβίδων EHR.

Αναλυτικές λεπτομέρειες για τις ρυθμίσεις των πλαϊνών βαλβίδων EHR παρέχονται στην παρούσα ενότητα στη σελ **Βαλβίδες σύνδεσης εξαρτημάτων (35.204)**.

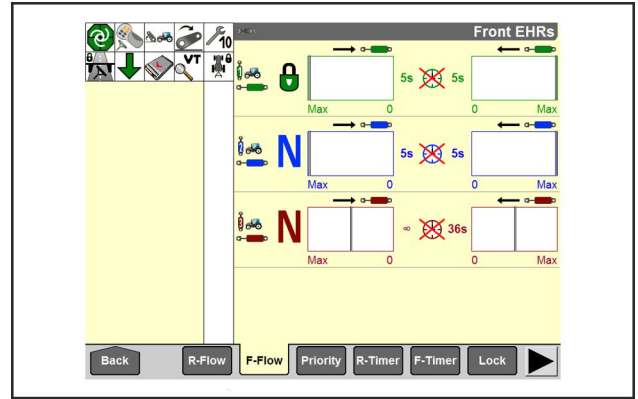

SVIL17TR01301AA 4

Αυτό το παρακάτω βήμα συντήρησης απαιτείται **ΚΑΘΕ 750 ΩΡΕΣ Ή ΚΑΘΕ 2 ΧΡΟΝΙΑ**.

Ελέγξτε το χειρόφρενο

Το χειρόφρενο πρέπει να ελεγχθεί και να ρυθμιστεί από τον εξουσιοδοτημένο αντιπρόσωπο, καθώς οι διαδικασίες απαιτούν την αφαίρεση ορισμένων εξαρτημάτων.