

CASE IH
AGRICULTURE
FOR THOSE WHO DEMAND MORE

MAGNUM™ AFS CONNECT™

310–400 hk TRAKTORER



AFS
CONNECT

UPPKOPPLAD MAGNUM

- AFS Connect-telematiklösning
– nätporten till Magnum AFS Connect™-serien
- Utökade fjärrfunktioner
– Fjärrservicesupport
– Fjärrvisning
– Trådlös firmware (FOTA)
- Ny MyCase IH-plattform

UPPLEV VERKLIG FRIHET

- Intuitivt AFS Vision Pro operativsystem med ny AFS Pro 1200 LCD-skärm
- Case IH-menyknapp – intuitiv navigation och konfiguration
- Branschledande konfigurerbara knappar – kan programmeras med över 100 funktioner

STARK, STARKARE, MAGNUM

- Kraftfulla och tillförlitliga motorer: från 310 hk nominell effekt upp till maximalt 435 hk
- Stort utbud av däck upp till en diameter på 2,15 m
- Magnum Rowtrac – den helt integrerade bandlösningen
- Trepunktslyft med en lyftkapacitet på upp till 11 700 kg

ANPASSADE LÖSNINGAR – FÖR JORDBRUKARE OCH MASKINSTATIONER

- Effektivitet – 50 km/h vid 1 350 v/min (CVXDrive)
- Komfort – semiaktiv hydraulisk hyttfjädring och fjädrande framaxel för en bekväm körning
- Mångsidig konfiguration – CVXDrive steglös transmission eller PowerDrive full Powershift-transmission



UPPLEV JORDBRUKET

så som det borde vara



DEN NYA DIMENSIONEN	04-07
KONFIGURATION FÖR ALLA ARBETEN	08-11
HYTT	12-23
MOTOR, TRANSMISSION, DRIVLINA	24-31
ROWTRAC	32-35

KRAFTUTTAG OCH HYDRAULIK	36-41
AFS OCH AFS CONNECT	42-49
SERVICE	50-55
HÅLLBARHET	56-57
SPECIFIKATIONER	58-59

MORGONDAGENS TRAKTOR, FÖR DET MODERNA JORDBRUKET

Nya Magnum AFS Connect

År av forskning kombinerat med praktisk erfarenhet och feedback från internationella kunder är ovärderligt. Det är anledningen till att vi kan presentera ett innovativt traktorkoncept som representerar ett krävande, framtidsorienterat jordbruk som lever upp även till de mest krävande kundernas krav.

UPPKOPPLAD MAGNUM AFS CONNECT

Namnet säger allt – Magnum AFS Connect är utrustad med de senaste telematiksystemen. Arbetsledare och förare kan överföra information mellan traktorn, en telefon, en surfplatta eller en dator, allt trådlöst. Med hjälp av AFS Connect-telematiken har du möjlighet att grunda dina beslut på alla insamlade data för att fatta rätt beslut i rätt tid, var som helst, från valfri enhet. AFS Vector Pro-mottagaren arbetar med olika GPS-signaler och garanterar den bästa noggrannheten från drag till drag.

NJUT AV OINSKRÄNKT FRIHET

AFS Vision Pro-konceptet, som omfattar den innovativa AFS Pro 1200-pekskärmen med Bluetooth-funktion, är standard i nya Magnum. Funktionen har utvecklats i samarbete med jordbrukare över hela världen för maximal användarvänlighet och produktivitet.

OSLAGBARA PRESTANDA

Högpresterande, bränslesnål och tillförlitlig: en imponerande motor, kraftfull hydraulik och högpresterande kraftuttag och utmärkt kraftöverföring gör Magnum till en traktor utan like. Genom att vara bättre än det bästa sätter Magnum-serien en ny standard inom jordbruks-, bygg- och infrastrukturbranscherna. Magnum gör det omöjliga möjligt.

AFS VECTOR PRO-MOTTAGARE

- Beprövade och integrerade designkomponenter garanterar en enhetlig och exakt styrning

KAMEROR

- AFS Pro 1200 har fyra (4) kameraingångar. Kamerorna fram och bak ingår i Deluxe Technology och Luxury-hyttpaket

360° LED-BELYSNINGSPAKET

- Arbeta när du behöver det med upp till 20 LED-lampor som ger en överlägsen sikt när det är mörkt

MOTOR

- 6-cylindrig FPT Cursor 9-motor med 8,7 l volym och modern Common Rail fyrventilsteknik, laddluftkylare och turboladdare med variabel geometri (eVGT)
- 310–396 hk nominellt, 39 hk boost
- Miljövänlig: uppfyller EU:s emissionsnivå Steg V
- HI-eSCR2-system med dieseloxideringskatalysator (DOC) och SCR-katalysator (SCRoF)
- Ingen avgasåterföring (EGR) behövs
- Underhållsfritt och flerfaldigt patenterat avgasreningssystem



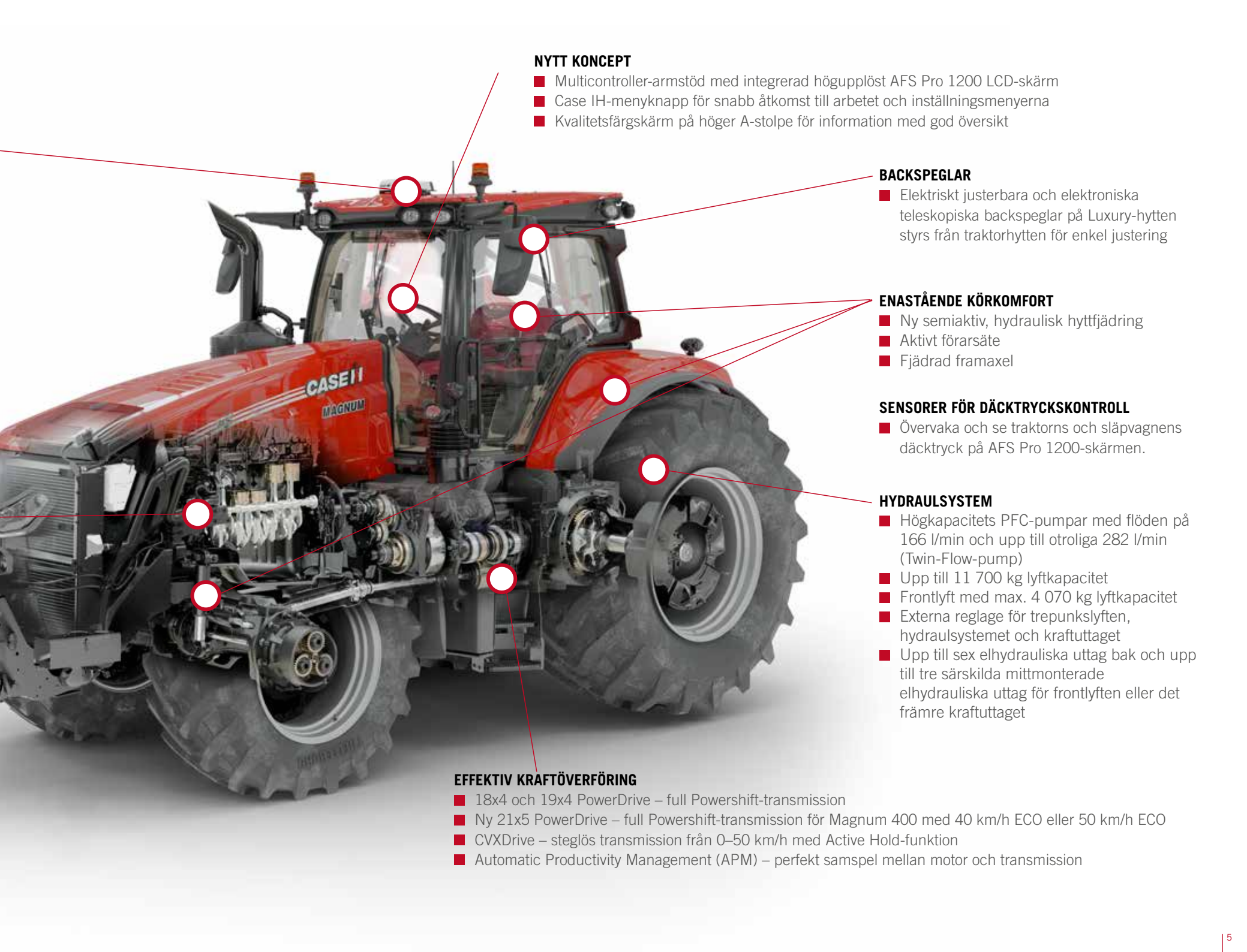

NYTT KONCEPT

- Multicontroller-armstöd med integrerad högupplöst AFS Pro 1200 LCD-skärm
- Case IH-menyknapp för snabb åtkomst till arbetet och inställningsmenyerna
- Kvalitetsfärgskärm på höger A-stolpe för information med god översikt

BACKSPEGLAR

- Elektriskt justerbara och elektroniska teleskopiska backspeglar på Luxury-hyten styrs från traktorhyten för enkel justering

ENASTÅENDE KÖRKOMFORT

- Ny semiaktiv, hydraulisk hyttfjädring
- Aktivt förarsäte
- Fjädrad framaxel

SENSORER FÖR DÄCKTRYCKSKONTROLL

- Övervaka och se traktorns och släpvagnens däcktryck på AFS Pro 1200-skärmen.

HYDRAULSYSTEM

- Högkapacitets PFC-pumpar med flöden på 166 l/min och upp till otroliga 282 l/min (Twin-Flow-pump)
- Upp till 11 700 kg lyftkapacitet
- Frontlyft med max. 4 070 kg lyftkapacitet
- Externa reglage för trepunktslyften, hydraulsystemet och kraftuttaget
- Upp till sex elhydrauliska uttag bak och upp till tre särskilda mittmonterade elhydrauliska uttag för frontlyften eller det främre kraftuttaget

EFFEKTIV KRAFTÖVERFÖRING

- 18x4 och 19x4 PowerDrive – full Powershift-transmission
- Ny 21x5 PowerDrive – full Powershift-transmission för Magnum 400 med 40 km/h ECO eller 50 km/h ECO
- CVXDrive – steglös transmission från 0–50 km/h med Active Hold-funktion
- Automatic Productivity Management (APM) – perfekt samspel mellan motor och transmission

DEN MEST IMPONERANDE MAGNUM NÅGONSIN AFS[®] CONNECT

Helt moderniserad – inifrån och ut



Magnum har alltid varit i en klass för sig när det gäller prestanda, effektivitet och produktivitet. Den nya versionen tar utvecklingen ännu längre. Det centrala gränssnittet är AFS Vision Pro operativsystemet, med vilket du kan styra allt som rör precisionsodling, traktorinställningar och anslutningsmöjligheter med våra integrerade lösningar.

FRIHETEN ATT BEDRIVA JORDBRUK PÅ DITT EGET SÄTT

Det finns ögonblick i livet som du bara inte vill missa – ditt barns födelsedag kanske, eller din bröllopsdag. AFS Connect ger dig friheten att vara exakt där du vill vara. Du behöver inte vara i hytten för att se allt som föraren ser. Du kan få åtkomst till AFS-skärmen från valfri plats. Inbyggda telematiklösningar länkar samman ditt arbete, din maskinpark och dina data. Med AFS Connect kan du optimera din tid genom att utnyttja de data du redan genererar för att fatta välunderbyggda beslut.

DEN NYA CASE IH MAGNUM-HYTEN – EN KÄNSLA AV FRIHET

Den nydesignade inredningen på Magnum AFS Connect använder premiummaterial och en kvalitetsnivå som du vanligtvis kan hitta i personbilssektorn. Alla reglage är logiskt anordnade och Multicontroller-armstödet kan höjd- och längdjusteras för perfekt passform. Praktiska detaljer som 5 V USB-portar, 12 V-eluttag, flera skärmfästen, mängder av förvaringsutrymmen, mugghållare och även ett 230 V eluttag gör att hytten känns lite mer som hemma.

NYA INREDNINGSFUNKTIONER, PRECIS VAD DU BEHÖVER

AFS Pro 1200-skärmen är en kristallklar HD LCD-pekskärm. Användargränssnittet kan konfigureras så att du kan se det viktigaste på ett ögonblick. En fjärrkontroll, tillval, låser och låser upp hytten med en knapptryckning och blir därmed nyckeln till ett effektivt stöldskydd.





SE II
MAGNUM



CASE IH
MAGNUM

380

HORSCHE



REDO FÖR TUFFA UTMANINGAR

Din framgång är vår drivkraft

Det är inte svårt att sammanfatta de absoluta prioriteringarna för din verksamhet, trots det breda spektrumet av aktiviteter. De är nämligen: höga prestanda, användarvänlighet, innovativ teknik och högsta effektivitet. En annan viktig faktor är anpassade lösningar för alla krav, eftersom alla inte uppfattar perfektion på samma sätt: traditionella jordbrukare har andra behov än exempelvis maskinstationer.

Därför kan Magnum AFS Connect konfigureras för att passa dina behov: du kan välja klädselpaket, transmission och däck för maximal komfort och värde för pengarna.



TILLRÄCKLIGT TUFF FÖR ATT KLARA ALLA JOBB

Nya Magnum – ett utmärkt val för maskinstationer och lantbrukare

Letar du efter en högpresterande, effektiv, tillförlitlig maskin för arbete i jordbruket, transporter eller andra krävande arbeten? Då ska du ta en titt på nya Magnum-serien. Traktorns kraftfulla hydraulik, högpresterande kraftuttag och överträffade effekt gör Magnum till det rätta valet för alla jobb.

REN KRAFT

Den direkta kraftöverföringen från motorn till kraftuttaget, de robusta komponenterna och de väldimensionerade kraftuttagskomponenterna med heavy-duty-start gör Magnum till den perfekta partnern för ditt jobb. Det spelar ingen roll om du arbetar med tunga vägarbeten, kör en stor flishugg eller pressar med en storbalspress – Magnum är det rätta valet för dig.

FRIHETEN ATT HANTERA ALLA REDSKAP

Med en lyftkapacitet på upp till 11 700 kg har Magnum inga problem med att lyfta tunga redskap som kombisåmaskiner. För krävande hydrauliska arbeten finns en TwinFlow™-pump med 282 l/min tillgänglig för att samtidigt skapa det rätta trycket och flödet för kontinuerlig drift som vid användning av pneumatiska såmaskiner. Perfekt för kontinuerlig drivning av fläkten på pneumatiska precisionssåmaskiner eller såmaskiner.

EN NATURLIG LANDSKAPSMASKIN

Magnums styrka lämpar sig väl för anläggnings- och vägarbeten, som planering. Det är här dragkraften kommer till sin rätt och Magnum har gott om kraft tack vare banden eller de 900 mm breda däcken med en diameter på 2,15 m. Vi erbjuder även ett komplett utbud av ballastvikter för arbeten med hög dragkraft. Det gör Magnum till en perfekt partner även för alla typer av jordbearbetning.



FÖRDELAR

- Heavy-duty-kraftuttag med mjukstartfunktion för ökad hållbarhet
- TwinFlow™-pump med ett flöde på upp till imponerande 282 l/min för drivning av konstant belastning av hydraulsystemet
- Upp till 11 700 kg lyftkapacitet bak beroende på vald bakaxel och trepunktslyft
- CVXDrive-transmission för att arbeta bränslesnålt och PowerDrive-transmissionstillval för maximal kraft till marken
- Robusta fram- och bakaxlar innebär en tillåten vikt på 18 000 kg och för Rowtrac upp till 24 500 kg
- 61 cm och 76 cm spårvidd för reducerad markpåverkan och maximal dragkraft med en minimal traktorbredd på 2,99 m (Magnum Rowtrac)





DIN FAVORITARBETSPLATS

Den bekvämaste hytten

Äkta skönhet kommer inifrån (för att inte tala om användbarhet). När allt kommer omkring har Magnum AFS Connect en stor, lyxig, användarvänlig och intuitiv hytt. Användningen av högkvalitetsmaterial, noggranna tillverkningsstandarder och omsorgsfulla konstruktionsdetaljer skapar en genuin känsla av komfort. De smarta och praktiska förvaringslösningarna är bara ett exempel. Samtidigt är det nya AFS Vision Pro operativsystemet och Multicontroller-armstödet en dröm att arbeta med. Högupplösningsskärmen, den optimerade Multicontroller-enheten, joysticken och Case IH-menyknappen möjliggör intuitiv körning med en enkel meny, en pekskärm och snabbval. Det är så enkelt – verkligen.



NÄR ARBETET INTE KÄNNES SOM ARBETE

Den nya hytten – imponerande hög kvalitet, imponerande intuitiv

Den första gången du stiger in i den nya Magnum-hytten kommer du att bli förvånad över det stora utrymmet och kvaliteten på komponenterna. Högkvalitativa smutsresistenta material används för hela inredningen, medan tillvalen lädersäte och -ratt lutar åt premiumkomfort.

EN HEMLIK ARBETSMILJÖ

Gå uppför de breda, belysta stegen med räcke och stig in i den ljusa, tysta hytten med en ljudnivå på endast 67 dB(A) och 6,4 m² fönsteryta. Den automatiska klimatstyrningen, som du kan justera på AFS Pro 1200-skärmen, tillsammans med en aktiv stolfjädring gör detta till din bekvämaste hytt någonsin.

KOMFORT MÖTER FUNKTIONALITET

Den nya konstruktionen med 4 stolpar och 360° sikt och det nyligen ombyggda Multicontroller-armstödet gör långa arbetsdagar lättare. Förarstolen kan vridas 40°, vilket gör att du kan överblicka dina redskap utan att vrida nacken. Tillvalet semiaktiv hydraulisk hyttfjädring absorberar stötar och gupp för att förbättra körkomforten. Den aktiva styrningen håller den självnivellerande hytten stadig även i hörnen eller vid inbromsning. Föraren kan välja fjädringens hårdhet beroende på terrängen.

MAXIMAL PRODUKTIVITET – ÄVEN EFTER MÖRKRETS INBROTT

Vissa dagar är längre än andra. När du behöver arbeta på natten lyser 20 kraftfulla LED-strålkastare upp omgivningen 360 grader runt traktorn och ger dig den bästa överblicken över dina redskap. Follow-me-home-funktionen lyser upp vägen hem även när du lämnat hytten.

ETT ÖGA FÖR DETALJER

Den nya Magnum-hytten har införlivat en mängd nya idéer. Det finns massor av praktiska förvaringsutrymmen och en generös kylbox på höger sida som tillval. En låda under det uppfällbara sätet rymmer skrymmande föremål. De elektriska funktionerna har också uppgraderats. Alla de vanligaste elektriska anslutningarna är placerade exakt där du behöver dem – över huvudet, bakom Multicontroller-armstödet och på båda skärmarna. Andra nya funktioner som t.ex. Bluetooth-radio, elbackspeglar, klimatstyrning, upp till fyra vindrutetorkare och upp till fyra solskydd avrundar den omfattande inredningen.



FÖRDELAR

- Upp till 20 kraftfulla LED-arbetslampor
- Ny färgskärm monterad på höger A-stolpe
- Solskydd fram, bak och på höger sida
- Eljusterbara teleskopbackspeglar
- Automatisk klimatstyrning
- Stort antal förvaringsutrymmen
- Utmärkt sikt framåt, åt sidorna och bakåt tack vare 6,4 m² fönsteryta
- Luxury-lädersäte med 40 graders vridning
- Fotpinnar av motorcykeltyp
- In- och utgångar för data och el



HYTT MED DELUXE OCH DELUXE TECHNOLOGY

Välkommen till premiumklassen

Magnum-traktorer levereras med ett urval av hyttklädselpaket. Oavsett om du väljer Deluxe-, Deluxe-Technology- eller Luxury-hytten får du en premium-arbetsmiljö som uppfyller dina krav. Ingen annan traktor kommer i närheten av körkomforten och ergonomin hos det nya Multicontroller-armstödet, varifrån du kan styra alla viktiga funktioner på din maskin.

Deluxe-hyttens klädselpaket (utan hyttfjädring) är en ekonomisk lösning med många detaljer för att maximera produktiviteten och användarvänligheten under långa arbetsdagar. Om du vill ha ännu mer komfort och funktioner, kommer du att älska vår Deluxe Technology™-hytt med mekanisk hyttfjädring. Perfekt för krävande kunder som vill arbeta snabbt, noggrant och säkert.

DELUXE-HYTT – STANDARDUTRUSTNING:

- Standardratt
- Deluxe tygsäte
- Tygsäte passagerarstol
- Gummimattor
- Standardradio
- Främre solskydd
- Manuellt justerbara speglar

DELUXE TECHNOLOGY-HYTT – EXTRAUTRUSTNING:

- Mekanisk hyttfjädring
- Aktivt tygsäte med värme
- Radio med Bluetooth
- Främre, bakre och sidosolskydd
- Eljusterbara och mekaniska vidvinkelbackspeglar med teleskopfunktion
- Fabriksmonterade kameror fram och bak
- Extra USB-anslutningar, trepoligt och 230 V-uttag



LUXURY-HYTT

För dem som vill ha mer

För dem som vill ha ännu mer komfort erbjuder Case IH Luxury-hyttan med semiaktiv hydraulisk hyttfjädring. Ett ventilerat premium-lädersäte, läderratt, fällbart lädersäte till passageraren och golvmattor ger dig en känsla av ren lyx när du arbetar effektivt och produktivt. Paketet omfattar även standardkameror fram och bak och ger dig den bästa översikten över dina omgivningar. Detta minskar drastiskt risken för olyckor.

LUXURY-HYTT – STANDARDUTRUSTNING:

- Semiaktiv hydraulisk hyttfjädring
- Läderratt
- Premium lädersäte med aktiv fjädring, värme och ventilation och läderpassagerarsäte
- Matta
- Bluetooth-radio med kvalitetshögtalare
- Främre, bakre och sidosolskydd
- Eljusterbara och elektriska vidvinkelbackspeglar med teleskopfunktion
- Fabriksmonterade kameror fram och bak
- Accentbelysning
- Extra USB-anslutningar, 3-poligt och 230 V-uttag



Den semiaktiva hydrauliska hyttfjädringen absorberar tillförlitligt skakningar och vibrationer.



DET ENKLASTE SÄTTET ATT VARA PRODUKTIV PÅ

Ditt val, ditt sätt, ditt operativsystem

Vi vet hur mycket du och dina medarbetare har att göra. Det är därför vi har gjort så att ingen tid slösas på att göra om inställningar när ni byter förare eller jobb. Du har friheten att konfigurera dina processer och inställningar för att få ut det mesta av din Magnum – dag efter dag.

UTVECKLAD AV VÅRA BÄSTA PARTNER: VÅRA KUNDER

Du behöver inte gå långt för att hitta det du behöver. Armstödetets läge kan justeras i fyra riktningar för att passa alla förare. Skärmen kan också vridas 52°, vad mer behöver du?



Skärmen går att vrida 52 grader så att du kan ställa den precis som du vill.



FÄRGKODADE PROGRAMMERBARA SPAKAR FÖR
HYDRAULUTTAG

NY MULTICONTROLLER-SPAK

FRITT PROGRAMMERBARA KNAPPAR 5-8

DELAT GASREGLAGE

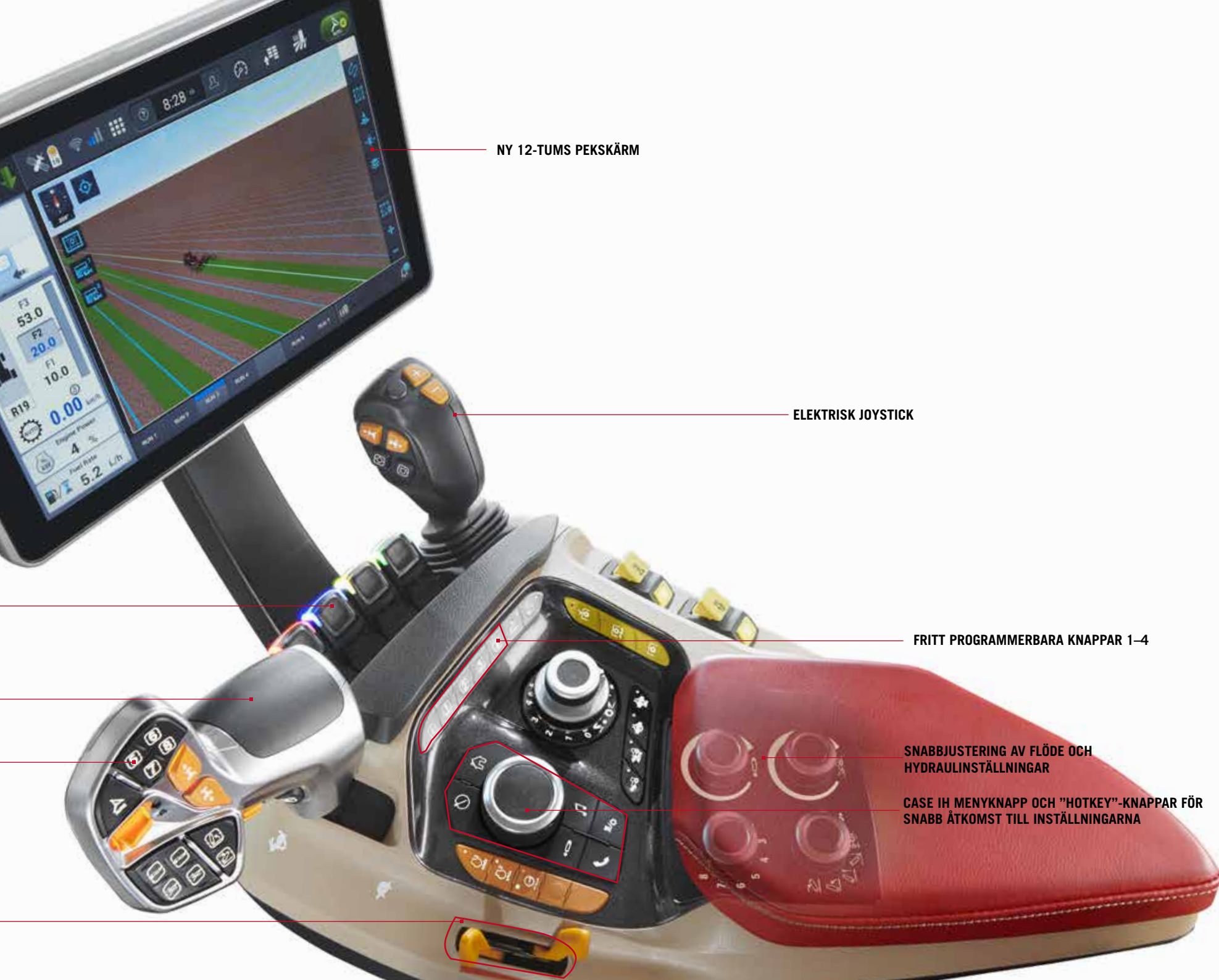

NY 12-TUMS PEKSKÄRM

ELEKTRISK JOYSTICK

FRITT PROGRAMMERBARA KNAPPAR 1-4

SNABBJUSTERING AV FLÖDE OCH
HYDRAULINSTÄLLNINGAR

CASE IH MENYKNAPP OCH "HOTKEY"-KNAPPAR FÖR
SNABB ÅTKOMST TILL INSTÄLLNINGARNA

SYSTEMET SOM ANPASSAR SIG EFTER DINA BEHOV

Du har aldrig haft så mycket att välja emellan

Magnums hytt har alltid varit synonym med produktivitet, komfort och användarvänlighet. Men på Case IH är vi inte nöjda med att vila på våra lagrar. Istället frågade vi kunder över hela världen vad de ville förbättra. Resultatet är ett koncept som ger dig friheten att anpassa alla precisionsodlingsfunktioner, traktorinställningar och anslutningsmöjligheter så att de passar just dig.

VID DINA FINGERTOPPAR

Den ergonomiska joysticken har också gjorts om för att omfatta omkonfigurerbara traktorfunktioner. Den är lätt att nå på armstödet och det har fler funktioner än någonsin, inklusive styrning av hydrauluttagen fram och bak, alla transmissionsinställningar samt ISOBUS-funktioner.

MULTICONTROLLER-ENHET MED FLER FUNKTIONER

Den senaste versionen av det populära Multicontroller-handtaget förenar perfekt ergonomi med god funktionalitet och kan anpassas efter varje förarens önskemål. Fyra fritt konfigurerbara knappar på Multicontrolleren kan programmeras med valfri funktion så att du alltid har allt inom räckhåll, vilket spar tid och ökar effektiviteten. Ytterligare fyra paddelknappar för hydrauluttag kan konfigureras med valfritt hydrauluttag.

Viktiga tilldelningar för ISOBUS-funktionen kan också sparas för olika redskap. Du och dina medarbetare har alltid full kontroll över din maskinpark. Ikonerna på knapparna är bakgrundsbelysta för att underlätta arbete i mörker.

Multicontroller-enheten är monterad i Magnum med följande funktioner:

- Aktivering av AccuGuide-styrningssystem
- Proportionell styrning av CVXDrive-transmissionen och körspaken för PowerDrive-transmissionen
- Power Shuttle
- Främre och bakre hydraulik
- Ändra räckvidden med CVXDrive och upp/ nedväxlingen med PowerDrive-transmissionen
- Tilldelning av ISOBUS-funktion
- Styr hydrauluttag
- Aktivera vändtegsautomatiken HMC II
- Hotkeys, 5–8 knappar kan programmeras med över 100 funktioner



Ikonerna på alla reglagen är bakgrundsbelysta när strålkastarna är tända.



Tillvalet joystick styr funktionerna för hydrauliken och transmissionen.

NYA DETALJER FÖR HÖGT STÄLLDA KRAV

Uppgraderad arbetsmiljö



SKÄRM PÅ A-STOLPE

Den nykonstruerade färgskärmen är monterad på A-stolpen och ger föraren översikt över den viktigaste informationen om bränslenivån, AdBlue-nivån, kylvätsketemperaturen, transmissionen, trepunktslyften, kraftuttagsvarvtalet och körhastigheten. Den smala utformningen passar diskret på A-stolpen och hindrar inte sikten genom vindrutan eller sidorutan.

NY ÅTKOMSTHANTERING

För första gången har Case IH integrerat användbara funktioner i nyckeln. Förutom lås- och upplåsning-funktionen av hytten med en knapptryckning skyddar den nya nyckeln även mot obehörig åtkomst och stöld, eftersom traktorn inte kan startas om inte nyckeln är i närheten.



Den nya fjärrkontrollen låter dig låsa och låsa upp hytten utan nyckel.



Nya snabbvalsknappar underlättar navigeringen.

DE VIKTIGASTE FUNKTIONERNA

Styrpanelen på armstödet är helt nyutvecklad. Knapparna är grupperade och färgkodade så att du kan skilja dem åt lättare. Transmissions- och motorrelaterade funktionsknappar är t.ex. orangea, medan knappar för kraftuttaget är gula. En annan unik ny funktion är möjligheten att navigera på pekskärmen med hjälp av menyknappen. Använd den för snabb åtkomst till arbets- och inställningsmenyn, särskilt när du är på språng. Intill menyknappen ger snabbvalsknappar föraren direkt åtkomst till relevanta funktioner.

AFS PRO 1200-PEKSKÄRM

Den högupplösta universalskärmen



INSTÄLLNINGAR BARA FÖR DIG

AFS Pro 1200-skärmen ger dig överblick över traktorns alla funktioner. Det är enkelt att optimera hydrauliken, kraftuttaget, motorn och transmissionen. Det kunde inte vara enklare – använd bara Case IH-menyknappen och snabbvalsknapparna för total kontroll av traktorns funktioner.



VIDEOINGÅNG

Skärmen kan visa live-videor från flera kameror bak på traktorn, eller den bakre delen av stora redskap som en släpvagn eller press. Detta gör övervakningen av stora redskap enklare än någonsin. En kamera fram och en bak kan fabriksmonteras.



FRIHETEN MED VÄNDEGSAUTOMATIKEN HMC II

På Magnum monteras den innovativa vändtegsautomatiken HMC II som standard för att automatisera repetitiva processer. För att öka produktiviteten kan processer registreras i realtid medan du arbetar, eller genom att ange kommandon på AFS-skärmen. Spara värdefull tid på vändtegen och koncentrera dig på ditt arbete.



ALLT UNDER UPSIKT, ALLT UNDER KONTROLL

Den högupplösta AFS Pro 1200-skärmen är lika enkel att använda som din smartmobil. Varje förare kan konfigurera och spara undermenyer och snabbval för att passa deras behov.



Detta gör att alla förare kan använda maskinens fulla potential utan mödosam omkonfiguration av inställningar.

FRIHETEN ATT HA KONTROLL

ISOBUS är ett modernt traktor-/redskapsgränssnitt som gör det möjligt att visa redskapets manöverskränor på AFS Pro 1200-skärmen. Du behöver inte någon annan skärm, vilket spar pengar. ISOBUS III gör det möjligt för redskapet att styra funktioner på traktorn, t.ex. hydrauluttagen, kraftuttaget, den bakre hydrauliken och körhastigheten.



VALFRIHET

AFS Pro 1200-skärmen låter dig välja mellan över 100 funktioner som du kan tilldela åtta fritt programmerbara knappar. Funktioner som radiovolym, ökat/minskat fläktvarvtal på luftkonditioneringen eller att besvara/avsluta telefonsamtal kan sedan enkelt manövreras med de programmerbara knapparna på Multicontroller-enheten eller den integrerade manöverpanelen (ICP). Du och de andra förarna har alltid den idealiska inställningen vid dina fingertoppar.



ÖVERVAKNING AV PRESTANDA

Skärmen registrerar också totala prestanda och daglig statistik. Alla data skickas direkt från AFS Pro 1200-skärmen till din Case IH-plattform för vidare analys.







HELT ENKELT HÖGA PRESTANDA

Perfekt avvägda komponenter

I Magnum AFS Connect har Case IH:s ingenjörer uteslutande använt de mest avancerade teknikerna för att skapa framtidsorienterade drivlinelösningar. Motorn, transmissionen och chassit har visat sig vara effektiva, ekonomiska och miljövänliga.

Den kraftfulla motorn i kombination med valmöjligheten mellan CVXDrive-transmissionen eller den beprövade PowerDrive fulla Powershift-transmissionen ger oöverträffad effektivitet och kraft till marken.

Robust konstruerade axlar hanterar de tyngsta redskapen och den känsliga framaxelfjädringen ger förstklassig körkomfort och tillförlitlig säkerhet. Magnum Rowtrac-systemet avrundar produktalternativen för de mest krävande kunderna. Maximal dragkraft, den slirfria drivningen och fullständiga differentialspärren garanterar maximal dragkraft som är skonsam för marken, även när du gör snäva svängar.

- 1** Luftintag med dammvaskiljare och luftfilter för att förhindra att damm tränger in
- 2** Avgaslucka för att förbättra SCR-katalysatorns effektivitet i kalltillstånd
- 3** DOC bidrar till att snabbt värma upp SCR-katalysatorn
- 4** AdBlue-insprutning och patenterad AdBlue-blandningsenhet för att styra den jämna gasblandningen
- 5** Selektiv katalytisk reduktion på filter (SCRoF) med partikelfilterfunktion
- 6** Katalysatorrengöring (CUC) för att bryta ner den kvarvarande ammoniaken

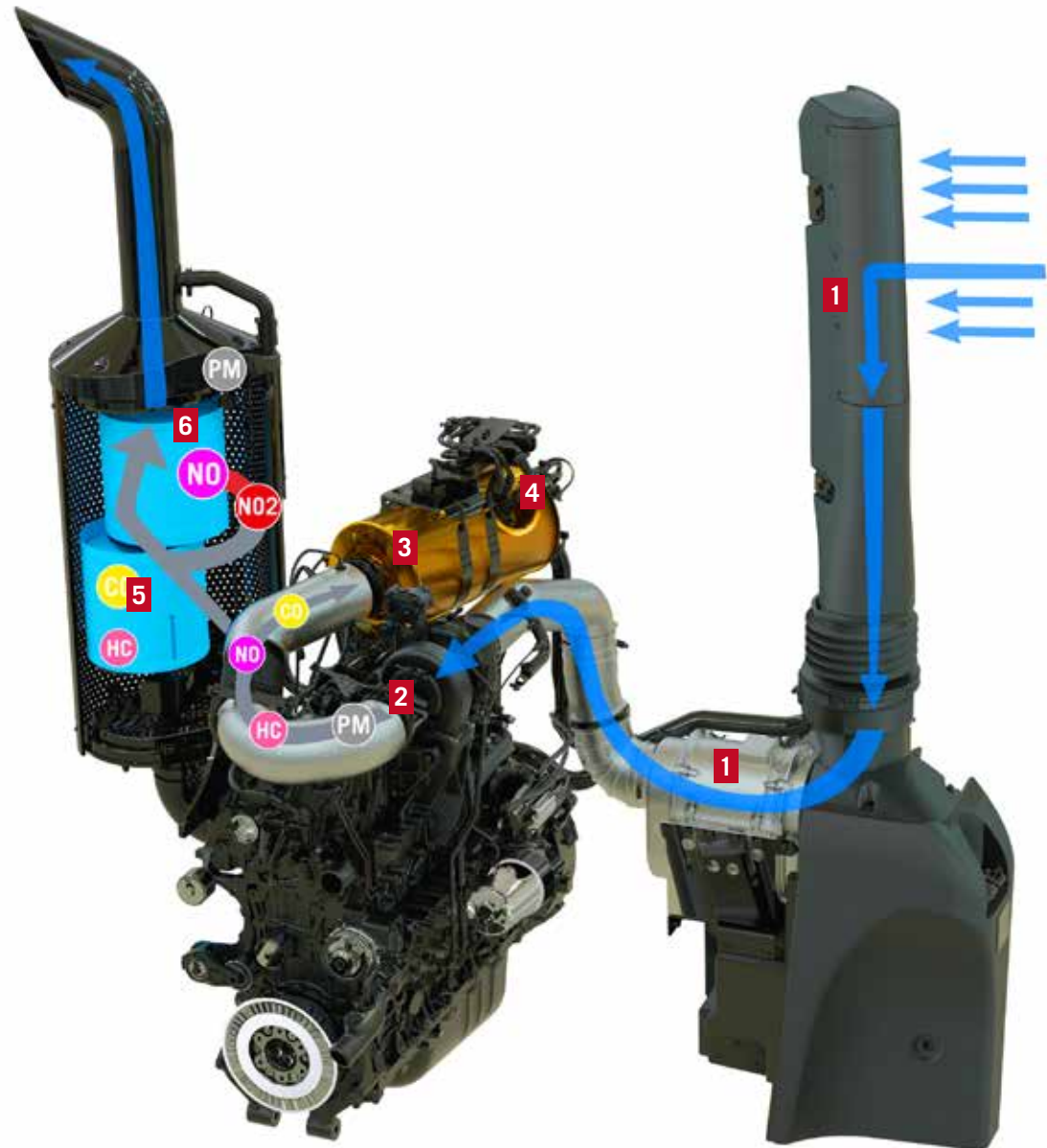

MAGNUM 400

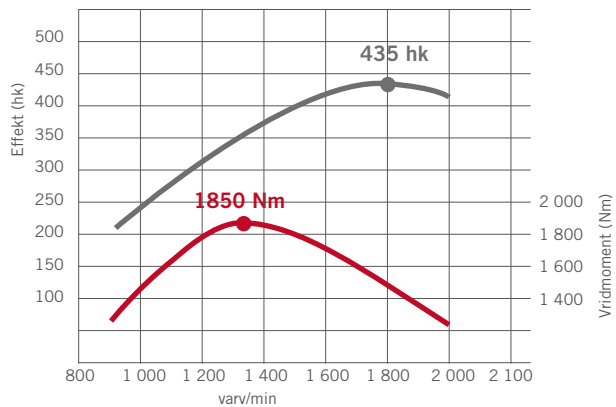

MAGNUM MOTORTEKNIK

Kompromisslösa prestanda under alla förhållanden

Magnums FPT Cursor 9-motor med modern Common Rail fyrventilsteknik, laddluftkylare och turboladdare med variabel geometri (eVGT) är en av de mest innovativa och miljövänliga motorerna i branschen. Dessa pålitliga motorer är utvecklade och tillverkade av vårt systerbolag FPT, en av de mest erfarna specialisterna i tillverkning av högpresterande motorer för professionellt bruk.

ENORM KRAFT FRÅN 8,7-LITERS MOTORN

Case IH FPT-motorer erbjuder upp till 10 % mer effekt för att ge dig den kraft du behöver, när du behöver den. De har också en effekttökning på upp till 39 extra hästkrafter för att upprätthålla hastigheten och produktiviteten när du kör på vägen eller använder kraftuttaget. Systemet övervakar kontinuerligt driftförhållandena för transmission, kraftuttag och hydraulik och svarar på ett större behov med extra kraft.

TILLRÄCKLIGA RESERVER NÄR DU BEHÖVER DEM

Tack vare en massiv vridmomentökning på 40 % har motorn tillräckliga momentreserver för att hantera även det mest krävande dragkrafts- eller kraftuttagsarbetet, även vid lägre varvtal. Denna enorma dragkraft är resultatet av motorns förmåga att generera maximalt vridmoment över ett stort effektområde.

Magnum-motorer erbjuder motorbromsning som minskar slitaget på drivlinan och förbättrar maskinstyrningen.

EN ANPASSAD MOTOR: MILJÖVÄNLIG OCH MED LÅGA UTSLÄPP

Tack vare den "högeffektiva selektiva katalysatorreduktionen" (HI-eSCR2), som är patenterad av FPT Industrial, uppfyller samtliga Magnum-modeller de stränga Euro steg V-emissionskraven. Den patenterade SCR-on-filter-tekniken och den effektiva förbränningen betyder att ingen extern kyld avgasåterföring (CEGR) behövs. Avgasreningssystemet omfattar även en dieseloxidationskatalysator (DOC) som sprutar in

AdBlue i avgasflödet för rening. Detta åtföljs av en kombination av SCRof- och CUC-katalysatorer monterade i det nedre avgassystemet på traktorns högra sida för att inte hindra förarens sikt.



FÖRDELAR

- FPT-motorteknik från 310 till 400 hk (nominellt)
- Alla motorer uppfyller Steg V utan att använda avgasåterföring
- 600 h serviceintervall för motorolja och -filter
- Avgasbroms som tillval
- Stora bränsletankar på upp till 678 liter garanterar långa arbetsdagar utan tankning
- Vistronic-kylfläkt för optimal kylning

DEN BEPRÖVADE FULL POWERSHIFT-TRANSMISSIONEN FRÅN CASE IH

Effektiv kraftöverföring ökar produktiviteten

Dagens kraftfulla Magnum-serie är konstruerad för att göra ditt jobb enklare och mer produktivt, så att du ska kunna leva upp till kraven på ett modernt jordbruk. Och med två transmissioner att välja mellan kan du vara säker på att ha tillräckligt med effekt för ditt arbete. Oavsett vilket alternativ du väljer, garanterar APM det mest bränsleeffektiva samspelet mellan motorn och transmissionen – och därför sänks din bränsleförbrukning effektivt.

Magnum 340-modellerna är utrustade med en högeffektiv 18x4 PowerDrive Full PowerShift-transmission. 50 km/h-versionen har 19 fram- och 4 backväxlar. En nykomling är en extra kraftig 21x5 PowerDrive-transmission för Magnum 400. Du kan välja mellan 40 km/h Eco och 50 km/h Eco körhastighet för ännu bränsleeffektivare och tystare drift.

Transport- och fältarbete är bränsleeffektiva tack vare Automatic Productivity Management-systemet eller APM som automatiskt väljer det perfekta motorvarvtalet och växelområdet för att nå din förinställda hastighet för bästa bränsleekonomi.

LUTA DIG TILLBAKA OCH LÅT APM TA ÖVER

Allt du behöver göra för att aktivera APM i fält- eller vägtransportläget, är att ställa in önskad hastighet på Multicontroller-enheten; sedan tar APM hand om resten. Du kan koncentrera dig på arbetet medan APM tar hand om växlingen och kontinuerligt justerar motorns varvtal för att anpassa belastningen och terrängen. Detta ökar körkomforten och produktiviteten under de långa dagarna i fält, och maximerar även bränsleeffektiviteten.

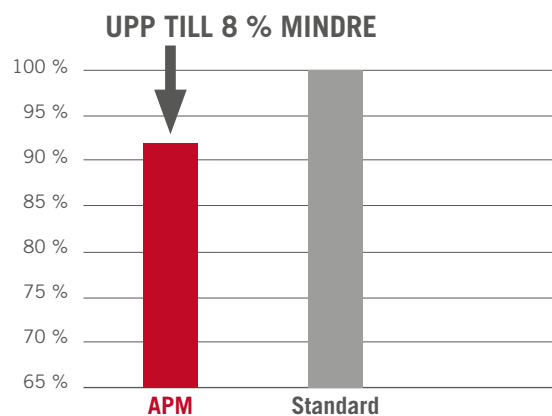

Auto Road: minskad bränsleförbrukning genom att använda detta läge

FÖRDELAR

- 18x4 eller 19x4 PowerDrive-transmission med Full PowerShift, 40 km/h, 40 km/h ECO eller 50 km/h
- Ny 21x5 PowerDrive-transmission med Full PowerShift, 40 km/h Eco eller 50 km/h Eco för Magnum 400
- Automatic Productivity Management-system (APM) optimerar traktorns effektivitet

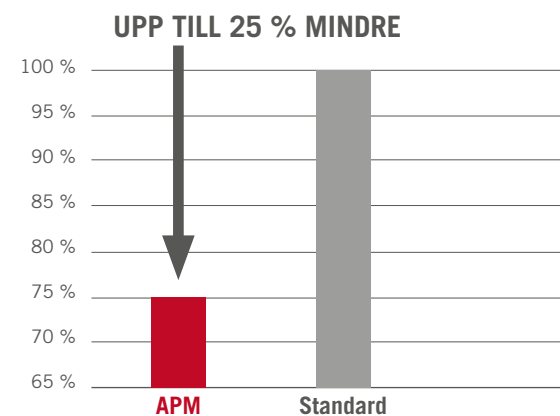

Auto Field: perfekt för din produktivitet

CVXDRIVE – DEN STEGLÖSA DRIVNINGEN

Vår drivkraft sätter dig i rörelse

ROBUST DESIGN

Den väl beprövade CVXDrive-transmissionen ger konstant kraft till marken och omfattar fyra områden för att vara mer effektiv och ge mer kraft för krävande jobb. Tillgänglig på Magnum 340 och standard på Magnum 380.

BRÄNSLEEKONOMI TACK VARE APM, OAVSETT ARBETSUPPGIFTEN

APM reglerar automatiskt traktorns hastighet beroende på det optimala motorvarvtalet och växelläget. Systemet garanterar att du alltid arbetar i det mest effektiva området.

Bränsleförbrukningen reduceras ytterligare genom att topphastigheten 50 km/h uppnås vid endast 1 350 v/min. Arbeten som kräver särskilt långsam hastighet underlättas av krypväxeln på 30 m/h.

SÄKERHETEN ÄR VÅR PRIORITERING

Det är enkelt och säkert att arbeta med Magnum CVXDrive. När du stannar i en brant sluttning hindrar den fabriksmonterade Active Hold-funktionen att traktorn rullar bakåt, även när du har tunga redskap eller släp kopplade till traktorn. Du kan fortsätta framåt utan att använda kopplingen eller bromsen.



ECODRIVE DELAT GASREGLAGE

ECODRIVE manuella gasreglage låter föraren ställa in minsta och högsta motorvarvtal och anpassa varvtalet efter den aktuella arbetsuppgiften.

FÖRDELAR

- Steglös CVXDrive-transmission 40 km/h ECO eller 50 km/h ECO
- APM (Automatic Productivity Management) för bästa bränsleeffektivitet
- Active Hold-funktionen håller traktorn stilla utan att aktivera bromsen

KRAFTFULL, SMIDIG OCH LÄTTMANÖVRERAD

Välkommen till den bästa i klassen

Det lönar sig när stora traktorer byggs med erfarenhet. Case IH har skapat den nya Magnum för att arbeta långa arbetspass under krävande förhållanden. En robust konstruktion och anpassad drivlina hanterar den tyngsta belastningen med lätthet. Varje enskild axelkomponent har utvecklats på vårt huvudkontor i Racine, USA, och satts på prov.

MAXIMAL KRAFT MOT MARKEN

Däck är tillgängliga upp till en diameter på 2,15 m och en bredd på 900 mm för att maximera greppet och minimera markpackningen. Den långa hjulbasen på 3 155 mm hjälper till att få kraft där den behövs, liksom det fabriksmonterade frontviktspaketet med vikt upp till 1 225 kg och bakhjulsvikter upp till 2 500 kg.

EGENUTVECKLADE AXLAR

Case IH erbjuder ett stort utbud av axlar för varje modell, vilket garanterar överlägsen stabilitet och hög nyttolast. Bakaxeln i kategori 5 HD och framaxeln i kategori 5 med tillvalsfjädring är robusta versioner med ännu högre nyttolast.

Fasta körspår, Controlled Traffic Farming (CTF)-arbeten med körspår större än 3 meter kan dra nytta av tillvalet med bredare framaxel.

UTMÄRKT MANÖVERFÖRMÅGA

Tack vare värdefull kundfeedback, har vi utvecklat ett avancerat assisterat bromssystem för att minska Magnums vändradie och skydda vändtegsmarken; systemet aktiverar automatiskt bakbromsarna beroende på styrvinkeln.

DRIVER DIG FRAMÅT

Med snabbvalsknapparna i armstödet är det enkelt att aktivera den automatiska differentialsparren och fyrhjulsdriften utan att gå in i menyn.

Vissa tillval inkluderar:

- Automatisk inaktivering av differentialsparren beroende på läget för trepunktslyften.
- Automatisk inaktivering av differentialsparren när en viss styrvinkel uppnås

FÖRLORA ALDRIG GREPPET

Magnums robusta framaxelfjädring ser till att hjulen alltid är på marken för maximal stabilitet, dragkraft och kontroll. Oavsett om du är i fält eller kör med hög hastighet på vägen förhindrar fjädringen att traktorn lutar och kompenserar för ojämnheter och gupp. Framaxelfjädringen kan ställas in i tre lägen via AFS Pro 1200-skärmen: mjuk, medium och hård.

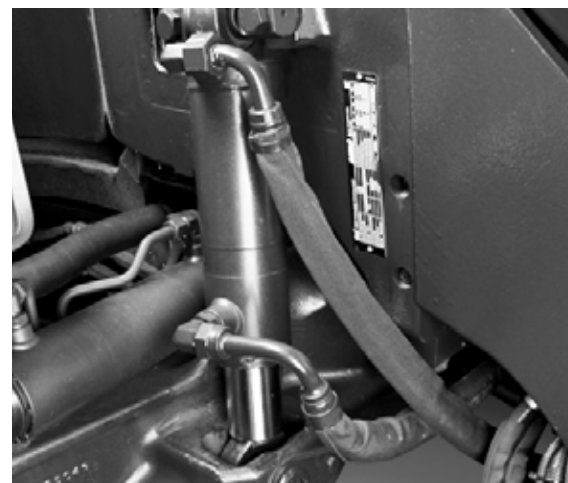

Full stabilitet, körning och full kraft mot marken tack vare framaxelfjädringen.



Bakhjulsvikter är tillgängliga upp till 2 500 kg.

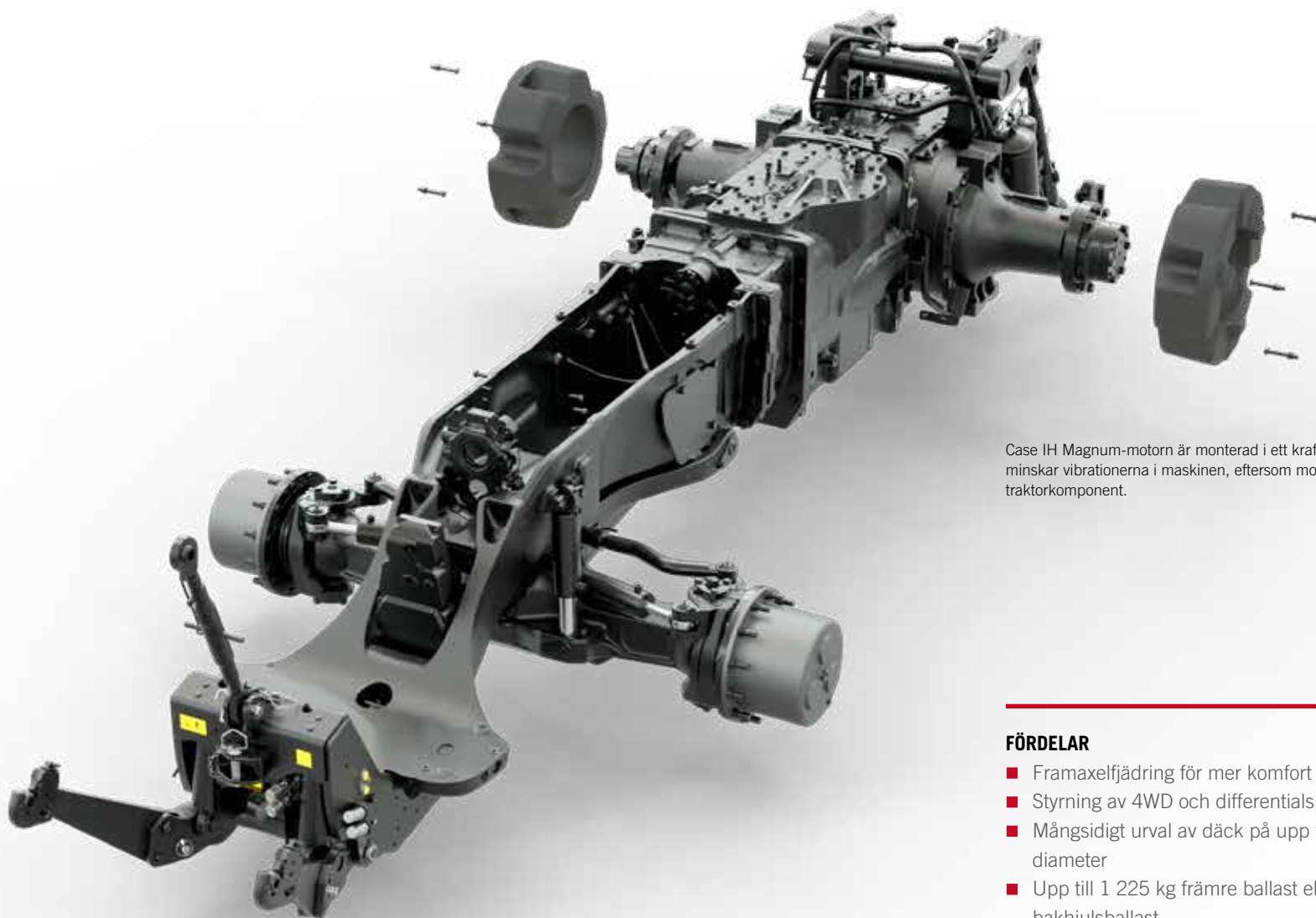

Case IH Magnum-motorn är monterad i ett kraftigt gjutet chassi som minskar vibrationerna i maskinen, eftersom motorn inte är en strukturell traktorkomponent.

FÖRDELAR

- Framaxelfjädring för mer komfort och bättre grepp
- Styrning av 4WD och differentialspärr
- Mångsidigt urval av däck på upp till 2,15 m diameter
- Upp till 1 225 kg främre ballast eller 2 x 1 250 kg bakhjulsballast
- Adaptive Steering Control (ASC) är standard
- Däcktryckskontroll på traktorn och släpvagnen på AFS Pro 1200-skärmen som tillval

KRAFT MOT MARKEN

En fullständigt integrerad lösning

Som jordbrukare vet du hur viktig jorden är för jordbruket i allmänhet och din verksamhet i synnerhet. Den är förutsättningen för lyckad sådd och hög avkastning. Vi på Case IH vet att din mest värdefulla resurs måste behandlas skonsamt. Detta mål och vår expertis i att bygga traktorer med band ledde oss till att kombinera alla fördelar med en traktor med band med en standardtraktor. Magnum Rowtrac erbjuder maximal markkontakt och hög dragkraft utan att tumma på körkvaliteten eller manövrerings-egenskaperna hos en hjultraktor.



Det positiva drivsystemet eliminerar slirning mellan drivhjulet och larvbandet under alla förhållanden.

DET BÄSTA AV TVÅ VÄRLDAR

Case IH Quadtrac lade grunden och Magnum Rowtrac fortsätter arbetet – band upp till bredden 762 mm kan väljas för att öka markkontakten. Kombinationen av hjul och band garanterar fyra oberoende kontaktpunkter med marken för bättre dragkraft, perfekt viktfördelning och bättre skydd av marken under alla förhållanden.

UNIK DESIGN

Bandsystemet är utformat för att passa in i chassit från början. Eftermarknadslösningar kan inte garantera denna nivå av kraft, lastkapacitet och markfrigång. Bandmodellens höjd är också den samma som på hjulversionen. Med en tillåten topphastighet på 40 km/h och en transportbredd som följer vägtrafikbestämmelserna är dina vägtransporter snabba och bekväma.



Oljeinspektionsfönster i hjulnaven underlättar dagliga kontroller.

EN SLIRFRI DRIVNING HÅLLER DIG I RÖRELSE

Banden är alltid kraftflåsta, även i våta eller leriga förhållanden. Ett stort drivhjul är i ingrepp med vänster sida av bandet i gummi och överför ett högt moment till framåtrörelsen. Slirningsförluster tillhör det förflutna. För att garantera en konstant mekanisk kraft är det triangulära bandet monterat med ett automatiskt hydrauliskt spänsystem, liknande det på Quadtrac.

LÅNG LIVSLÄNGD OCH ENKELT UNDERHÅLL

För att garantera att banden varar så långsamt som möjligt, är Magnum Rowtrac utrustad med en avstrykare på drivhjulet som standard. Smuts och skräp hindras från att komma in i drivenheten. Dessutom gör inspektionsfönstret i navet det möjligt att enkelt kontrollera oljenivån vid det dagliga underhållet.



FÖRDELAR

- Vänder som på hjul och kör som på räls
- Konstruerad för att gå som på räls
- Två modeller är tillgängliga med 380 respektive 400 hk
- 100 % transmission med positiv drivning
- 24,5 ton max. bruttovikt
- Alla godkännanden för Europa
- Nytt bromsassisterat styrningssystem är standard på Rowtrac för att minska väन्द्रadien

SKONSAM FÖR MARKEN

Vi skyddar din viktigaste resurs



DRAGKRAFT, INTE SLIRNING

De tre fjädrande bandrullarna ser till att traktorns vikt fördelas jämnt över hela bandytan och följer alla konturer på det ojämna underlaget. Få effektiv dragkraft och minimera jordpackningen även när du drar de tyngsta redskapen. Detta är en av de största skillnaderna mot maskiner med bara ett band på var sida för två markkontakt punkter, vilket normalt endast genererar en effektiv dragkraft från den bakre delen. Rowtrac greppar med fyra kontaktpunkter.

SKYHÖGA MEN JORDNÄRA FÖRDELAR

Case IH:s ingenjörer analyserade bristerna hos traktorer med band mycket noggrant. Denna analys resulterade i designen för Magnum Rowtrac. Där traktorer med två band snabbt förlorar markkontakten, gör Rowtracs oberoende bandfjädring med sin lutning på ± 10 grader i kombination med den fjädrande framaxeln att Magnum Rowtrac följer det ojämna underlagets konturer för perfekt viktfordelning, bränsleekonomi, markkontakt och dragkraft. Resultatet – maximalt skydd av jorden.

LIKA MANÖVRERBAR OCH SKONSAM FÖR MARKEN SOM EN HJULTRAKTOR

Magnum Rowtracs fördel är inte begränsad till dragkraft och avtryck – snäva svängar vid vändtegen är ännu en höjdpunkt. Tack vare den bromsassisterade styrningen och en unik utformning av bandsystemet med högre rullar kan Magnum Rowtrac svänga utan att lämna spår, vallar eller smeta ut jorden. Dra nytta av jämn och lättbearbetad jord i nästa odlingssteg.

ÖVERLÄGSEN UNDER ALLA FÖRHÅLLANDEN

Till skillnad från andra traktorer med band har Rowtrac en fullständig differentialspärri på fram- och bakaxeln för att alltid behålla dragkraften även i mycket våta fält. Med sin utmärkta viktfordelning och god markkontakt har Rowtrac även kontroll över de bakre redskapen. Att dra tunga redskap runt hörn utgör inget problem för Magnum Rowtrac. Det är här som traktorer med endast två band måste kasta in handduken.

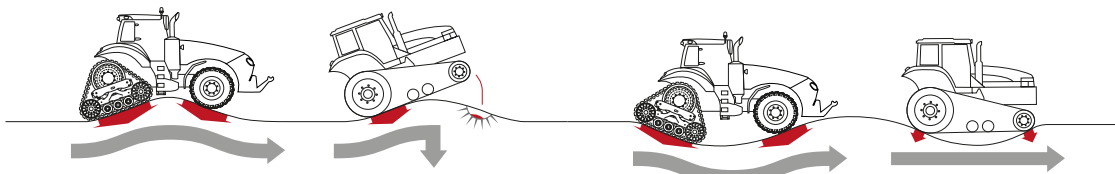





A red excavator bucket is shown in the process of dumping a load of light-colored gravel. The bucket is tilted, and a stream of gravel is falling from it onto a larger pile of gravel in the foreground. The background is a blurred expanse of gravel. The top half of the image is partially obscured by a red banner containing text.

FULL FART FRAMÅT

Maximala prestanda, maximala resultat

Valmöjligheterna när det gäller kraftuttag är avgörande och Magnum AFS Connect gör dig inte besviken. De avancerade komponenterna är perfekta för kraftkrävande redskap som flishuggar, storbalspressar och många andra.

Kombinationen av ett hydraulsystem med hög kapacitet och förstklassiga pumpar med fast displacement och höga prestanda gör att du klarar alla framtida utmaningar. Och de nya bakgrundsbelysta reglagen för de fjärrstyrda och fritt programmerbara hydrauluttagen garanterar en bekväm arbetsupplevelse.

KRAFTUTTAG MED HÖGA PRESTANDA

Vid låga varvtal

Det robusta kraftuttaget med 1 000 v/min är perfekt anpassat till den kraftfulla motorn på nya Magnum och ger bästa prestanda vid svåra markförhållanden. Alternativt kan du välja ett kraftuttag på 540/1 000 v/min.

MÅNGSIDIGT BAKRE KRAFTUTTAG

Transmissionen har utformats för att uppnå kraftuttagsvarvtal på 540 eller 1 000 v/min med ett ekonomiskt motorvarvtal på 1 803, vilket minskar bränsleförbrukningen och naturligtvis även ljudnivån. Det elektroniskt styrda systemet ger mjuk modulering och skyddar redskapen.

LÄTT ATT ANVÄNDA

Kraftuttaget kan ställas in för att automatiskt kopplas in och ur när ett buret redskap når ett visst läge. För effektkrävande redskap såsom flishuggar eller storbalspressar har kraftuttagets startmoment två intensitetsinställningar. Detta skyddar redskapen och kraftuttaget från slitage och ger en längre livslängd.

FABRIKSMONTERAT FRÄMRE KRAFTUTTAG

Det främre kraftuttaget på 1 000 v/min drivs vid ett motorvarvtal på 1 803 v/min och ger en maximal effekt på 230 hk via en våtkoppling med mjukstart till 1 3/8"-axeln. Ett främre kraftuttagssystem som kan integreras i vändtegsautomatiksekvensen finns även som standard.



Intuitiv layout för automatisk ur-/inkoppling för höjdberoende främre och bakre kraftuttag

FÖRDELAR

- 540 eller 540/1 000 v/min bakre kraftuttag, anpassat för maximal motoreffekt
- Kraftuttagsstyrning
- Kraftuttag med mjukstart skonar dina redskap
- Främre kraftuttag som tillval för bättre produktivitet



Stort användningsområde tack vare det främre kraftuttaget (1 000 v/min)



HYDRAULSYSTEM MED HÖGA PRESTANDA

Våra konkurrenter är inte de enda som känner av trycket

Magnums tryck- och flödesstyrda hydraulsystem är perfekt anpassat till sin effektklass. Använd alla redskap utan svårighet.

EFFEKT HAR FÅTT ETT NYTT NAMN: MAGNUM

Magnums avancerade hydraulsystem höjer återigen ribban: välj från ett urval av tre olika högkapacitetspumpar med flödesvärden på 166 l/min och upp till imponerande 282 l/min. Dubbelaxelkolvpumpen är särskilt lämpad för kontinuerlig drivning av effektkrävande redskap.

VÄLUTRUSTAD

En Power Beyond-anslutning med lastkännande funktion och upp till sex elhydrauliska uttag baktill möjliggör användningen av komplexa redskap. Upp till tre extra mittaxelmonterade elhydrauliska uttag inkluderas med frontlyft eller främre kraftuttag för ännu större flexibilitet.

DU HAR ALDRIG HAFT SÅ MYCKET FRIHET

Reglagen för hydrauluttagen sätter en ny standard för konfigurerbarhet och komfort. Använd den högupplösta AFS Pro 1200-skärmen för att samordna upp till 4 hydrauluttag med snabbknappar på Multicontroller-enheten eller på den nya joysticken. De bakgrundsbelysta knapparna skiftar färg beroende på vilken ventil de är samordnade med – ännu en nyhet på

Magnum. Detta förenklar driften och minskar risken för förväxling. Alla inställningar av hydrauluttagen är lika intuitiva. Tid och dubbelriktad flödeskontroll kan också ställas in på AFS Pro 1200-pekskärmen.

VI FORTSÄTTER ATT LYFTA NÄR ANDRA TRÖTTNAR

Den bakre heavy-duty-hydrauliken i kategori 4, med elektroniskt styrd lyft som standard ger upp till 11 700 kg lyftkapacitet så att Magnum kan arbeta med tyngre redskap. Den aktiva "Cushion ride"-styrningen förhindrar slag och stötar, vilket ökar körkvaliteten vid vägtransporter.

INTEGRERAD FRONTLYFT

Du kan förbättra din produktivitet med en integrerad frontlyft som tillval. Med 4 070 kg lyftkraft är den tillgänglig med främre kraftuttag på 1 000 v/min som tillval och externa hydraulkopplingar.



Snabbvalsknappar tar dig direkt till inställningsmenyn för att konfigurera dina hydrauluttag.



Konfigurerbara paddlar med skiftande färg gör det möjligt att i armstödet individuellt samordna de bakre reglagen.

FÖRDELAR

- Branschexklusiva färgskiftande paddlar till hydrauliken
- Upp till 11 700 kg lyftkapacitet bak
- Upp till 4 070 kg frontlyftskapacitet
- Upp till ett enormt flöde på 282 l/min för krävande redskap
- Upp till 6 elhydrauliska uttag bak
- Upp till 3 elhydrauliska mittmonterade uttag
- Automatisk axelspärffunktion för släpvagn





Slip
3 %

Engine Power
91 %

Field ID	Area (ha)	Slip (%)	Engine Power (%)	Harvesting Rate (ha/h)
F001	12.5	2.5	92.0	1.8
F002	8.7	3.1	90.5	1.5
F003	15.2	2.8	91.2	2.1
F004	9.3	3.5	89.8	1.4
F005	11.8	2.9	91.5	1.9
F006	7.6	3.2	90.1	1.3
F007	13.9	2.7	91.8	2.0
F008	10.4	3.0	90.3	1.6
F009	14.1	2.6	91.4	2.0
F010	8.9	3.3	89.9	1.4

PRECISION FÖR FRAMGÅNG

Sänk kostnaderna och skydda miljön med Case IH Advanced Farming Systems (AFS™)

A red Case IH tractor is shown in a field, with a combine harvester to its left. The background features a digital overlay of binary code and a grid pattern. Two data boxes are overlaid on the image. The first box on the left contains a tractor icon, 'Ground Speed 6.0 km/h', and an engine icon with 'Engine Power 54%'. The second box on the right contains a hatched area icon, 'Coverage Area 26.3 ha', and 'Fuel Rate 89.3 l/h' with a fuel pump and hourglass icon.

Ground Speed
6.0 km/h

Engine Power
54%

Coverage Area
26.3 ha

Fuel Rate
89.3 l/h

Som en av de ledande tillverkarna inom precisionsodlingstekniken erbjuder Case IH en mängd applikationer som förenar informationsinmatning och den unika AFS Connect-telematikportalen med ett målorienterat datahanteringssystem för registrerade maskiner. Denna pionjärsroll förstärks av funktioner som ger ökat mervärde, t.ex. det senaste Advanced Farming System (AFS™), komplett ISOBUS-kompatibilitet och HMC II vändtegsautomatik. Dessutom använder vi vändtegsautomatik (HMC II) för att allt mer av traktorarbetet ska automatiseras. Med repeterbar noggrannhet, minskad överlappning, lägre driftkostnader och maximerad vinst garanterar AFS både precision och framgång.

CASE IH AFS™

Dra fördel av maximal precision – dag ut och dag in

Case IH Advanced Farming Systems (AFS™) har varit ledande inom precisionsodling i över tio år. Case IH AFS-verktygen har allt du behöver för att nå repeterbar noggrannhet ned till 1,5 cm, minska överlappning, reducera kostnader för insatsvaror och maximera lönsamheten.

AVANCERAD FORDONSSTYRNING

Den senaste AFS Pro 1200-skärmen möjliggör interaktiv fordonskonfiguration och -styrning. Håll ett öga på avkastning, bränsleförbrukning och arbetsvärden, anslut externa kameror, för arbetsprotokoll och hantera ISOBUS-redskap, allt från samma skärm. Med skärmdelningsfunktionen kan traktorns skärm anslutas till arbetsledarens eller serviceteknikerns dator för att garantera bästa möjliga stöd till föraren.

BRANSCHLEDANDE PRECISION

Det fullständigt integrerade Accuguide-styrsystemet hjälper dig att utföra ditt fältarbete med branschledande precision. Den helt omarbetade AFS Vector Pro-mottagaren bearbetar tillförlitligt signalerna och ger dig ned till 1,5 cm noggrannhet från drag till drag. Bekymra dig inte om signalmottagningen; vår xFill-app överbryggar RTK-systemet i upp till 20 minuter så att du kan hålla dig på rätt spår även när signalen går förlorad.

MYCASE IH

MyCase IH är en innovativ molnbaserad lösning som gör det möjligt för dig att vara uppkopplad till din maskin, dina fält och även din återförsäljare. Oavsett tid och plats gör denna plattform det möjligt för dig att enkelt dela information med din Case IH-återförsäljare, din verksamhet eller pålitliga affärspartner. Du har alltid full kontroll över dina data och kan välja vad du vill göra med dem.

HÅLL DIG UPPKOPPLAD

Case IH AFS Connect™ telematik-systemet gör att lantbrukare och arbetsledare kan övervaka och hantera sina maskiner från valfri plats. Du kan lokalisera dina maskiner i realtid från din kontorsdator, surfplatta eller smarta telefon och få åtkomst till prestandadata från nätet oavsett var du är. Dataanalys kan hjälpa dig att optimera din avkastning, produktion, logistik, bränsleekonomi och prestanda.



AFS Vector Pro-mottagare

FÖRDELAR

- Områden för signalnoggrannhet är tillgängliga (WAAS-, EGNOS-, OmniSTAR-, RTX- och RTK-signaler)
- Mottagare använder GPS, Galileo och GLONASS-signaler för hög nättäckning
- Tillval med RTK+-signal med hög noggrannhet nära 1,5 cm
- Integrerad Accuguide autostyrning för Magnum AFS Connect
- xFill överbryggar förlusten av RTK+-signalen i upp till 20 minuter





AFS CONNECT

Hantera din gård, maskinpark och data via en fjärranslutning



Med AFS Connect kan du fjärrövervaka och hantera ditt lantbruk, din maskinpark och dina data, så att du kan optimera din prestanda, produktivitet och flexibilitet. Visualisera din utrustning effektivt på ett ögonblick. Med all information vid dina fingertoppar kan du framgångsrikt hantera ditt lantbruk – när som helst, var som helst!

ANVÄNDARVÄNLIGT GRÄNSSNITT

- Nytt intuitivt och omarbetat gränssnitt med all information till ditt förfogande
- Ergonomisk plattform indelad i tre sektioner: maskinpark, gård och data

TIDSBESPARANDE HANTERING

- Visning av data från flera maskiner i ett fält
- Hantera din verksamhet och överför data från ditt kontor till maskinerna och omvänt

BESLUTSFATTANDE SOM ÖKAR PRODUKTIVITETEN MAXIMALT

- Meddelanden och visning av kritiska driftsparametrar
- Anslut och dela säkert med Application Programming Interface (API)



Se allt var du än är

FÅ UPPDATERINGAR OM DITT DAGLIGA ARBETE

- Se, dela och hantera data när du är på språng, i realtid och från valfri enhet
- Se maskinens uppdaterade telematikdata och felkoder på distans

DEN ULTIMATA LÖSNINGEN NÄR DU ÄR I RÖRELSE.

- Fordonskartan i realtid gör att du kan hitta maskinernas platser och få information om körriktningen
- Dela fordonsinformation, -plats och -riktning med olika appar (t.ex. WhatsApp) på telefonen



My CASE IH
AGRICULTURE

DIN HELT NYA DESTINATION FÖR CASE IH PRODUKTSUPPORT

MYCASEIH är en ny, kostnadsfri, molnbaserad plattform som gör att du kan logga in på ett enda stället för att få åtkomst till allt som rör dina Case IH maskiner. Få en översikt över alla dina maskiner och all utrustning, hantera dina användare och få åtkomst till en kunskapsdatabas med instruktionsböcker, supportdokument, kataloger och annat. Plattformen är tillgänglig på alla enheter: smart telefon (iOS och Android), surfplatta och dator.

BESÖK OSS PÅ MY.CASEIH.COM



HANTERA DITT LANTBRUK

FÅ MER GJORT VARJE DAG

Optimera din tid genom att enkelt organisera dina fält, doser/mängder/givor och lantbruksdata

HANTERA DITT FÖRETAG

Att hantera dina fält och dina data kan vara tidsödande. AFS Connect optimerar din tid genom att enkelt organisera dina fält, applikationer och jordbruksdata. Med en uppsjö av information vid dina fingertoppar kan du förbättra prestandan i din verksamhet.

- **Datavisning:** få åtkomst till dina jordbruksdata i nära realtid för alla dina arbeten som rör sådd, växtnäringstillförsel, växtskyddsbehandlingar och avkastning. Ingår: information om topografi, väder, utrustning eller recept.
- **Rapportering:** samla in alla dina kritiska odlingsdata under arbetet eller direkt från dina maskiner. Planera kommande aktiviteter, hantera logistiken, dela data med dina betrodda rådgivare och fatta välgrundade beslut.
- **Användbarhet:** Att hålla koll på allt som händer i din verksamhet har aldrig varit enklare. Vare sig du befinner dig på vägen, i fältet eller på kontoret håller det intuitiva användargränssnittet dig informerad.



HANTERA DIN MASKINPARK

SPÅRA, ÖVERVAKA OCH HANTERA HELA DIN MASKINPARK

Spåra effektivt din utrustnings placering och se maskinparametrar i realtid

HANTERA DIN PRODUKTIVITET

När all din utrustning fungerar effektivt, med lite till ingen spilltid, får du den sinnesfrid som kommer av att arbeta smartare, och insikten att du gör allt du kan för att få ut det mesta möjliga av varje odlingsår.

- **Översikt över maskinpark:** få tillgång till viktig information med detaljerade prestandavärden för varje maskin, ordnat efter maskintyp. Kartöversikten gör det möjligt att se uppkopplade maskiner för att effektivare kunna utföra fältarbeten och samordna maskinparken.
- **Sida med maskindetaljer:** få tillgång till de senaste maskinaktiviteterna och få en sjudagarsrapport över maskinstatusen, ordnat efter timmar och bränsleförbrukning.
- **Felhistorik och meddelanden:** se och filtrera de fel som visas för föraren på displayer i hytten. Konfigurera och ställ in meddelanden som t.ex. fordonshastighet, oljetemperatur och motorbelastning eller bränslenivå och ta emot dem via nätet eller sms.



HANTERA DINA DATA

KOPPLA UPP OCH DELA DATA

Dela dina odlingsdata säkert till betrodda partner, när och var som helst

HANTERA DITT DATAUTBYTE

Hantera, dela och flytta data sömlöst med dina föredragna och betrodda affärspartner – samtidigt som du har fullständig kontroll.

- **Säker datadelning:** Dela utvalda data säkert med betrodda affärspartner samtidigt som du har fullständig kontroll över vem som har åtkomst till varje del av dina genererade data.
- **Externa partner:** överför trådlöst tvåvägsdata mellan AFS Connect och betrodda externa leverantörer (AgDNA, Cropio, Farmers Edge™, Trimble® Ag Software, Climate Field View osv.) för att få ut det mesta av dina odlingsdata och fatta dagliga verksamhetsbeslut.
- **Lösningar för blandade maskinpark:** Case IH kan dra fördel av en omfattande lösning för datadelning tack vare två nya partnerskap:
 - DataConnect är ett nytt moln-till-moln-gränssnitt i samarbete med CLAAS, 365FarmNet, John Deere och New Holland. Ägare till maskinpark med olika varumärken kan se fram emot enklare informationsutbyte och hantering utan kompatibilitetsproblem.



MACHINE OF THE YEAR

©grarheute 2020 traction

- Med det universella dataöverföringsnavet Agrirouter (inklusive många andra traktor- och redskapsmärken såsom AGCO, SDF, Krone, Pöttinger, Lemken, Kuhn osv., en lista finns på <https://my-agrirouter.com/en/agrirouter/brands/>) för att bidra till att säkerställa kompatibilitet mellan datahanteringssystem för traktorer och redskap.

INTEGRERADE LÖSNINGAR

För maximal produktivitet

Ta ett tomt papper, år av forskning och lite input från våra mest kvalificerade experter: våra kunder. Resultatet är ett verksamhetskoncept som sätter en ny standard för manövrerbarhet, anpassningsförmåga och användarvänlighet.

DEN IDEALISKA FÖRARERFARENHETEN

Hjärtat av Magnum är det nya Multicontroller-armstödet med inbyggd AFS PRO 1200-skärm, som kan styras antingen från pekskärmen eller Case IH-menyknappen. Otaliga undermenyer tillhör det förgångna – förprogrammerade snabbvalsknappar gör navigeringen betydligt enklare. Åtta programmerbara knappar, varav fyra är på Multicontroller-enheten, kan programmeras med över 100 funktioner.

Vill du styra radions volym från Multicontroller-enheten? Inga problem – nya AFS Connect Magnum ger dig friheten att konfigurera din arbetsplats som du önskar.

FJÄRRÖVERVAKA DIN MAGNUM-TRAKTOR

Din AFS Connect Magnum är alltid uppkopplad till ditt MyCaseIH kontrollcenter i realtid via trådlös dataöverföring. MyCaseIH gör det möjligt att se samma skärminställningar som din förare när du hanterar data från fältet. Samtidigt kan din återförsäljare få fjärråtkomst till AFS Pro 1200-skärmen för att hjälpa din förare med arbeten och inställningar.

AFS CONNECT VIEW

Oavsett tid eller plats kan arbetsledaren eller återförsäljaren lätt se samma skärm som föraren i traktorhytten – i realtid!

AFS CONNECT SUPPORT PRO

Ta farväl av driftstopp som orsakas av fel! Nu kan du arbeta med din lokala Case IH-återförsäljare för att felsöka underhålls- och serviceproblem på distans och även bestämma om du behöver några reservdelar för att hålla maskinen igång.

FIRMWARE OVER THE AIR (FOTA)

Du behöver inte köra till återförsäljaren – din Magnum kan motta uppdateringar av serviceprogramvaran trådlöst så att du kan få tillgång till alla de senaste funktionerna så snart de är tillgängliga.



FÅ UT DET MESTA AV DIN TRAKTOR

Integrerad ISOBUS-kompatibilitet med vändtegsautomatik HMC II och AccuTurn Pro

HMC II

Magnum-modellerna är utrustade med vändtegsautomatiken HMC II, som är utformad för att hjälpa föraren när han eller hon svänger vid vändtegen. Varje steg kan programmeras antingen efter tid eller körsträcka. Dessutom kan vissa händelser ställas in för olika automatiska funktioner, t.ex. sänkning av motorvarv efter höjning av redskapet. En vändtegssekvens kan spelas in vid körning eller programmeras när traktorn står stilla. Sekvensen kan spelas upp manuellt eller automatiskt via Multicontroller-enheten eller AFS Pro 1200-skärmen.

KOMPATIBEL MED NÄSTA GENERATION

Med ISOBUS II kan ett redskap enkelt styras direkt från AFS Pro 1200-skärmen.

Med ISOBUS III styr redskapet automatiskt olika delar av Magnum. Traktorn anpassar automatiskt körhastighet framåt, styrning (tillval), lyftens läge och kraftuttagets varvtal samt användning av hydrauluttag beroende på redskapets behov. Resultatet blir perfekt samverkan och effektivitet mellan redskapet och traktorn.

SMARTA VÄNDTEGSSVÄNGAR

Vårt märkes nya AFS AccuTurn Pro-teknik förenar vändtegsautomatiken och vändtegsvängningen och automatiserar hela vändtegssekvensen genom att beräkna bästa vändspår och hastighet samt styr redskapet. Upplev nästa generations effektivitet och komfort.

FÖRDELAR

- Vändtegsautomatiken HMC II ger automatiskt arbetsflöde så att arbetet blir mindre tröttande för föraren och ger högre produktivitet
- Tillvalet ISOBUS III ger bäst effektivitet: tillkopplat redskap styr t.ex. traktorns hastighet, styrning (tillval), höjning/sänkning av lyft och kraftuttagets varvtal.
- AccuTurn Pro kombinerar automatisk styrning och vändtegsfunktioner för en fullständig automation.

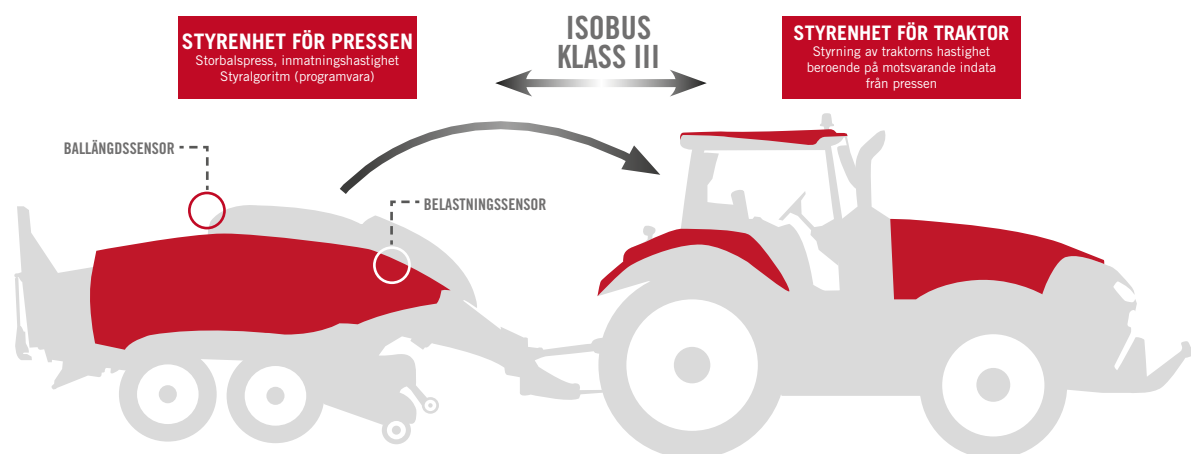



380 AFS



FOKUSERA PÅ LANTBRUKET

Vi tar hand om resten

På Case IH ser vi det som vårt ansvar att vara på kundens sida varje gång han eller hon undrar över något. Vår intensiva säljsupport inkluderar ett omfattande servicepaket och kundserviceprogram som har svaret på varje fråga. Ett starkt lokalt nätverk ger oss möjlighet att vara nära när du behöver oss. Vår service inkluderar teknisk support via fjärrdiagnostik till vårt sofistikerade Firmware Over The Air-system med trådlösa programvaruuppdateringar till finansiering, AFS-frågor, servicekontroller och även hantering och leverans av rätta reservdelar. Det är detta som utmärker en modern service.



VI TÄNKER ALLTID PÅ DRIFTSTIDEN

Eftersom du också gör det

KÖR, KÖR, KÖR!

När du har en bråd dag framför dig är det sista du vill göra att slösa tid på att serva din traktor. När du kör en Magnumtraktor, är daglig service och regelbundet underhåll lätt och snabbt gjort. Till exempel är det nya kylarpaketet lätt att rengöra och luftfiltret sitter lätt åtkomligt för inspektion.

Gör bara dina snabba kontroller och kör iväg!

MAXIMAL DRIFTSTID, MINIMALA SERVICEKOSTNADER

Magnum med HI-eSCR2 motorteknik håller arbetet igång samtidigt som den reducerar underhållet och dyrbart stillestånd till ett minimum. De långa 600-timmars serviceintervallen är just en av de många egenskaper som driver ner dina underhålls- och servicekostnader.

FJÄRRFUNKTIONER

En utökad uppkoppling bidrar till att maximera driftstider och behålla förarna i fältet genom supportfunktioner som är tillgängliga i Magnum AFS Connect:

- Fjärrservicesupport: låter återförsäljaren på avstånd identifiera underhålls- och servicebehov, proaktivt bestämma vilka delar som behövs, utan att behöva besöka arbetsplatsen.
- Fjärrskärm: låter en arbetsledare eller återförsäljare se exakt det som föraren ser på sin AFS Pro 1200-skärm i hytten.
- Firmware Over-the-Air (FOTA): gör det möjligt för återförsäljaren att göra trådlösa uppdateringar av den fasta programvaran.



SERVICETEAM

FOKUSERA PÅ LANTBRUKET. Vi tar hand om resten

Case IH:s **SERVICETEAM**, är ett starkt återförsäljarnätverk som stöds av lokala Case IH-marknadsteam, branschledande Case IH-supportverktyg, moderna utbildningsmetoder, supersnabb reservdelssupport och logistikprestanda, vilket ger Case IH-kunder en utmärkt allomfattande eftermarknadsservice, så att kunderna kan koncentrera sig på sitt jordbruk!

GENUINEPARTS

VI HÅLLER IGÅNG DIN UTRUSTNING.

Din lokala Case IH återförsäljare och vårt särskilda 24/7 callcenter för reservdelar med tekniker och logistikavdelning ingår alla i Case IH ServiceTeam-nätverket. De har avancerad utbildning för att ge dig expertråd och lösa problem, så att korrekta originaldelar från Case IH genast lokaliseras och skickas ut och du får dem nästa dag eller snabbare, allt för att hålla din maskin i toppskick.

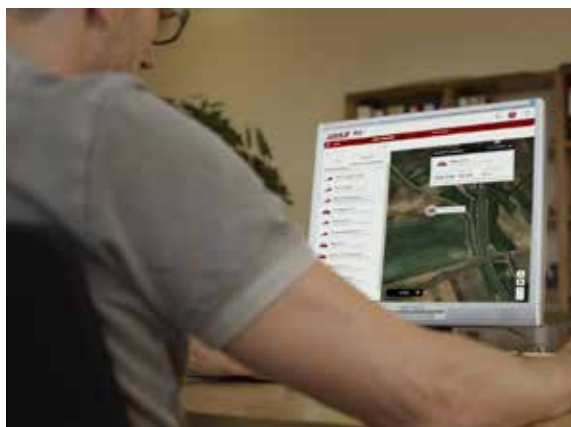

MAXSERVICE

DYGNET RUNT. I HELA LANDET.

När du arbetar dygnet runt ser MaxService till att du aldrig är ensam. Det finns ett särskilt hjälppnummer som kopplar dig till Case IH ServiceTeam 24/7. Du kan ringa tekniker hos din lokala återförsäljare som kan stå till tjänst med teknisk rådgivning, programlösningar och beställning av originaldelar. Under högsäsong kan vi hålla din traktor rullande tack vare assistans vid problem.



SAFEGUARD

SAFEGUARD TRE ÅRS GARANTI

Alla goda ting är tre: Vårt extremt höga kvalitet och kontinuerliga förbättringar av våra produkter har gjort det möjligt att erbjuda en 3-årig garanti. Garantin täcker alla nödvändiga reparationer under år 2 och 3 som en utökning av grundgarantin. Arbetskostnader och Case IH originaldelar täcks för alla garantireparationer utan oväntade kostnader för dig. Villkor gäller, kontakta din Case IH-återförsäljare för mer information!



OPTIMAL FINANSIERINGSLÖSNING FÖR VARJE INVESTERING.

CNH Industrial Capital är Case IH:s finansbolag. Våra anställda är finansieringsexperter och har många års erfarenhet av jordbruk. Vi vet inte bara mycket om Case IH-produkterna och marknaden – vi förstår oss också på de individuella kraven för ditt företag. Därför kan vi alltid erbjuda dig en ekonomisk lösning för dina nyinvesteringar som skräddarsys specifikt för dina operativa krav. Vårt viktigaste mål är att förbättra dina investeringars lönsamhet!



HÅLLBARHET

Är en del av allt vi gör



MINSKA RESURSFÖRBRUKNINGEN GENOM ATT GÅ FRÅN FOSSILA BRÄNSLEN TILL ETT **FÖRNYBART ENERGISYSTEM**



ÖKAD LANTBRUKSPRODUKTIVITET FÖR ATT **FÖRBÄTTRA TILLGÅNGEN** AV LIVSMEDEL



MINSKA **MILJÖPÅVERKAN** OCH OPTIMERA **ENERGIFÖRBRUKNING** I ALLA FÖRETAGSPROCESSER



ÖKA MÖJLIGHETER FÖR UTBYTE AV **IDÉER** OCH **BÄSTA LÖSNINGAR** MED ALLA **INTRESSENTER**

Case IH ingår i koncernen CNH Industrial, ett av världens största kapitalvaruföretag. Det har ett tydligt fokus på miljöansvar och har nio gånger varit ledare i Dow Jones hållbarhetsindex.

Inom CNH Industrial-koncernen:

- 91 % av avfallet återvinns
- 27,5 % av vattnet återvinns
- 56 % av elektriciteten som används kommer från återvinningskällor.

Att vara världsledande inom kapitalvaror innebär ett stort ansvar som medför att vi måste vara ansvariga för varje global verksamhet som vi utövar. Vårt ansvar stannar inte vid fabriksporten och vi har gjort stora ansträngningar att vara proaktiva när det gäller bredare globala frågor kring hållbarhet. Under årens lopp har vårt arbete inom forskning och utveckling inriktats på att våra produkter fortsätter att uppnå allt högre krav ifråga om säkerhet och miljökompatibilitet. I stället för att

begränsa kunder till ett val mellan låga driftkostnader och miljöeffektivitet, är vår strategi att erbjuda produkter som tillhandahåller båda.

Genom att erbjuda innovativa produkter och lösningar som respekterar miljöskyddande verksamhetssätt gör Case IH sin del för att ta itu med globala frågor såsom klimatförändringar. Dagens företag står inför komplexa och sammankopplade utmaningar som kräver en ständigt utvecklad hållbarhetsstrategi, ett scenario som Case IH anser är en viktig drivkraft för att skapa långsiktigt värde för alla intressenter, vilket är varumärkets kärnmål.

Hos Case IH är våra ingenjörer inriktade på att producera maskiner som inte bara arbetar på marken, utan som även arbetar med den.

HÅLLBARHETEN FÖR FÖRARE INNEBÄR:

- Behovet av att föda en växande befolkning
- Betydelsen av skyddande av jorden för kommande generationer
- Växande mängd hållbara jordbrukslösningar
- Öka allmänhetens medvetenhet
- Främja människors engagemang



MODELLER	Magnum™ 310	Magnum™ 340	Magnum™ 380	Magnum™ 400
MOTOR	FPT			
Antal cylindrar	6			
Typ	Common Rail-dieselmotor med 24 ventiler, turboladdare och laddluftkylare, HI-eSCR2-avgasreningssystem			
Avgaskrav	EURO steg V			
Volym [cm ³]	8 700			
Max. effekt ECE R120 ¹⁾ Effektstyrning ²⁾ [kW/hk (CV)]	281 / 382	301 / 409	320 / 435	–/–
Max. effekt ECE R120 ¹⁾ [kW/hk (CV)]	255 / 347	275 / 374	307 / 418	320 / 435
... vid motorvarvet [v/min]	1 800			
Nominell effekt ECE R120 ¹⁾ Effektstyrning ²⁾ [kW/hk (CV)]	255 / 347	276 / 375	305 / 415	–/–
Nominell effekt ECE R120 ¹⁾ [kW/hk (CV)]	229 / 311	250 / 340	279 / 379	291 / 396
... vid motorvarvet [v/min]	2 000			
Max. vridmoment effektstyrning ²⁾ [Nm vid 1 300–1 400 v/min]	1 708	1 800	1 850	-
Max. vridmoment [Nm vid 1 300–1 400 v/min]	1 531	1 671	1 850	1 850
Vridmomentökning standard/effektstyrning ²⁾ [%]	40 / 40	40 / 37	39 / 27	33 / –
Bränsletank volym diesel PowerDrive/CVXDrive/Rowtrac/urea [liter]	678 / 617 / 674 / 99			
TRANSMISSION				
18x4 PowerDrive 40 km/h	●	●	-	-
19x4 PowerDrive 40 km/h Eco eller 50 km/h	○	○	-	-
21x5 PowerDrive 40 km/h Eco eller 50 km/h Eco	-	-	-	●
CVXDrive-transmission, steglös från 0 till 40 km/h Eco eller 0 till 50 km/h	○	○	●	-
Powershuttle – vänster och höger sida	●			
Bakaxel, typ differentialspärr	Elhydraulik			
Färd broms	Hydrauliskt aktiverad våtlamellbroms, självjusterande			
KRAFTUTTAG				
Inkopplingstyp	Elhydraulik			
Standardvarvtal (tillval)	1 000 (540 / 1 000)			
... vid motorvarvet [v/min]	1 803 (1 592 / 1 803)			
Axeltyp Standard (Tillval)	1 3/4" 20 splines (1 3/8" 6 splines (540 v/min) eller 1 3/8" 21 splines (1 000 v/min) eller 1 3/4" 20 splines (1 000 v/min))			
FRONTLYFT OCH KRAFTUTTAG				
Främre kraftuttag varvtal 1 000 vid 1 804 v/min	○			
Frontlyftens max. lyftkraft [kg]	4 070			
FRAMAXEL				
Framaxelkategori standard (tillval)	Kat. 4,75 (kat. 5)	Kat. 5 (-)	Kat. 5 (-)	Kat. 5 (-)
Framaxelfjädring	○	○	○	○
Styrvinkel [°]	55			
Min. vändradie ³⁾ spårviddsinställning 1 800mm [m]	5,3			
HYDRAULSYSTEM				
Systemtyp	Pump med variabel cylindervolym och tryckflödeskompensering			
Max. pumpflöde standard/högt flöde/dubbelflöde [l/min]	166 / 221 / 282			
Systemtryck [bar]	210			
Styrningstyp	Electronic Hitch Control (EHC) med "hitch ride"-kontroll, hydraulisk toppstång (tillval), automatiska stabilisatorer (tillval)			
Max. lyftkapacitet [kg]	11 700	11 700	10 929	10 929
OECD lyftkapacitet genom hela området vid 610 mm [kg]	10 022	10 022	10 884	10 884
Max antal bakre hydrauluttag	4 elektroniska hydrauluttag är standard. 5 och 6 elektroniska hydrauluttag finns som tillval – parallelluttag och lågtrycksreturkoppling med individuell hydraulventilstimer och flödeskontroller			
Hydrauluttag, timerkontroll	0–30 sekunder på samtliga modeller			
Kategorityp	Kat. III / IVN tillval	Kat. III / IVN tillval	Kat. IV	Kat. IV
Slirningskontroll	○	○	○	○

● Standard ○ Tillval – ej tillgänglig ¹⁾ ECE R120 motsvarar ISO 14396 och 97/68/EG ²⁾ Effektstyrning är endast tillgänglig vid användning av kraftuttag och under transport ³⁾ Med standarddäck

MODELLER	Magnum™ 310	Magnum™ 340	Magnum™ 380	Magnum™ 400
VIKT				
Ungefärlig transportvikt standard / fjädrad framaxel [kg]	10 910 / 11 415	11 730 / 12 190	11 730 / 12 190	11 730 / 12 190
Tillåten totalvikt kat. 4,75/kat. 5 framaxel [kg]	17 530 / 17 850	– / 18 000	– / 18 000	– / 18 000
Max. tillåten totalvikt fram kat. 4,75/kat. 5 framaxel [kg]	6 030 / 6 350	– / 7 760	– / 7 760	– / 7 760
Max. tillåten vikt bakaxel [kg]	11 500	11 500	11 500	11 500
MÅTT ³⁾				
A: Total längd endast dragfordon/frontlyft/frontvikter [mm]	6 015 / 6 295 / 6 225	6 015 / 6 295 / 6 225	6 015 / 6 295 / 6 225	6 015 / 6 295 / 6 225
Med Heavy Duty-bakaxel [mm]	– / – / –	6 299 / 6 575 / 6 505	6 299 / 6 575 / 6 505	6 299 / 6 575 / 6 505
B: Total höjd [mm]	3 375	3 375	3 375	3 375
C: Total bredd (över bakskärmarnas förlängning) [mm]	2 550	2 550	2 550	2 550
D: Hjulbas PowerDrive/CVXDrive/kat. 5 bakaxel [mm]	3 055 / 3 105 / –	3 055 / 3 105 / 3 155	– / 3 155 / 3 155	3 155 / – / 3 155
E: Höjd från bakaxelns mitt till högsta punkten [mm]	2 488	2 488	2 488	2 488
F: Spårviddsinställning fram [mm]	1 560–2 256	1 560–2 256	1 560–2 256	1 560–2 256
Bak [mm]	1 470–2 294	1 470–2 294	1 470–2 294	1 470–2 294
STANDARD DÄCK ⁴⁾				
Fram	600/70 R30	600/70 R30	600/70 R30	600/70 R30
Bak	710/70 R42	710/70 R42	710/70 R42	710/70 R42

MODELLER	Magnum™ 380 CVXDrive Rowtrac	Magnum™ 400 Rowtrac
VIKT		
Ungefärlig transportvikt Kat. 5/kat. 5 fjädrad framaxel [kg]	16 653 / 17 113	16 653 / 17 113
Tillåten totalvikt [kg]		24,500
MÅTT ³⁾		
A: Total längd endast dragfordon/frontlyft/frontvikter [mm]	6 015 / 6 295 / 6 225	6 015 / 6 295 / 6 225
B: Total höjd [mm]	3 450	3 450
C: Total bredd med 600 mm/762 mm band [mm]	2 540 / 2 990	2 540 / 2 990
D: Hjulbas [mm]	3 155	3 155
E: Höjd till drivhulets mitt [mm]	1 243	1 243
F: Spårviddsinställning fram [mm]	1 560–2 256	1 560–2 256
Bak [mm]	1 470–2 294	1 470–2 294
STANDARD DÄCK ⁴⁾		
Fram	620/75 R30	620/75 R30
BAND		
Tillgängliga spårvidder standard/tillval [mm]	610 / 762	610 / 762
Tillgängliga spårvidder standard (Control Traffic Kit) [cm]	193, 203 och 224 (305)	193, 203 och 224 (305)

– ej tillgänglig ³⁾ Med standarddäck ⁴⁾ Andra däck på begäran

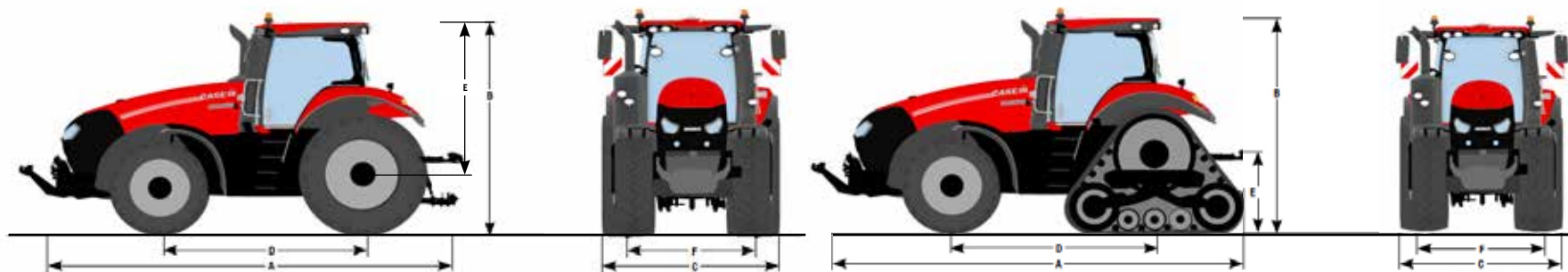

CASE IH Magnum™-serie broschyr – 11/2019
Kod 19C0008S00
Tryckt i ÖSTERRIKE

WWW.CASEIH.COM

CNH Industrial Österreich GmbH
Steyrer Straße 32, AT-4300 St. Valentin – Österrrike

Kostnadsfritt nummer: 00 800 22 73 44 00

 Säkerhet skadar aldrig! Läs alltid förarhandboken innan du börjar använda utrustningen. Inspektera utrustningen innan den börjar användas och säkerställ att den fungerar på avsett sätt. Följ produktens varningsskyltar och använd erhållna säkerhetsfunktioner. Detta dokument har publicerats för spridning världen över. Vad som är standard och tillval när det gäller utrustning liksom tillgängligheten hos olika modeller kan variera från ett land till ett annat. Case IH förbehåller sig rätten att utan föregående meddelande vid varje tillfälle företa ändringar av konstruktion och teknisk utrustning utan att detta medför någon som helst skyldighet att genomföra en sådan ändring på en produkt som redan sålts. Trots att avsevärd ansträngning har lagts ner på att säkerställa att specifikationer, beskrivningar och illustrationer i denna broschyr är korrekta vid pressläggning kan dessa ändras utan föregående meddelande. Illustrationer kan visa tillvalsutrustning eller kan visa eller inte visa standardutrustning. Case IH rekommenderar **AKCELA** smörjmedel.



CASE IH
AGRICULTURE
FOR THOSE WHO DEMAND MORE