

Mini-bandlastare

C314 | C314X



Ta en paus från det slitsamma arbetet.

Skippa spaden och skottkärran och allt det hårda manuella arbete som följer med dem. New Holland C314 minilastare är all den utrustning du behöver för att få mer gjort. C314:s stora arbetskapacitet gör att du kan lägga till fler jobb på din checklista för bostadsbyggande och landskapsarkitektur. Och den smala arbetsbredden gör att du enkelt kan ta dig in och ut ur trånga utrymmen. Den helt eldrivna New Holland C314X kombinerar fördelarna med konventionella minibandlastare - mångsidighet, enastående prestanda och utmärkt sikt - med fördelarna med elektriska drivsystem som nollutsläpp, betydligt lägre ljudnivåer, direkt respons från drivning och hydraulik samt ett mindre koldioxidavtryck. C314X är därför idealisk för användning i slutna utrymmen, för att minska ljud eller i närheten av människor och djur.

Kraft och mångsidighet är en formidabel kombination i en C314

- 500 kg nominell arbetskapacitet - hanterar enkelt lyft- och bärarbete
- Gemensamt branschgränssnitt och 14-polig elektrisk multifunktionsstyrning - ger större mångsidighet med nya och äldre redskap
- Brett utbud av redskap - driver New Hollands skruvar, dikesgrävare, gripskopor, räfsor och mycket mer



Modell		C314
Motor		Kubota D1305-E4B
Emissionscertifiering		Steg V
Cylindrar	(ant.)	3
Slagvolym	(l)	1,261
Bränsle		Diesel
Nominella motorvarvtal - full belastning	(varv/min)	2 600
Hästkrafter vid 2 600 varv/min - SAE J1349:		
Brutto	(kW)	18,5
Netto	(kW)	18,0
Högsta vridmoment vid 1 700 varv/min	(Nm)	80,1
Hydraulisk utrustning		
Typ av redskapspump		Fast växel
Displacement	(cm ³)	19
Standardflöde vid nominellt motorvarvtal: vid 100 % verkningsgrad	(l/min)	50
Lastarens styrventil: typ		Öppet centrum
Driftstryck för redskapshydraulik	(bar)	190
Servicevolym		
Bränsletank	(l)	30
Motorolja med filter	(l)	5,7
Hydraulsystem	(l)	17
Kylvätska för motor	(l)	3,5
Drivlina		
Typ av växellåda		Hydrostatisk
Max körhastighet	(km/tim)	7,5
Parkeringsbroms: typ		SAHR stiftbroms
Elektrisk utrustning		
Systemets spänning	(V)	12
Växelströmgenerator	(A)	60
Batteri		62 AHR, 540 ampere vid kallstart vid -18°C
Driftsvikt		
Smala band		2x motvikter (standard): 1 604 kg
Breda band		6x motvikter (tillval): 1 716 kg
Lastarens prestanda		
Geometri för lyft		Radiell lyft
Nominell driftskapacitet för smala band - ROC:		
35 % av tipplasten	(kg)	450
50 % av tipplasten	(kg)	643
Tipplast för smala band	(kg)	1 285
Nominell driftskapacitet för breda band - ROC:		
35 % av tipplasten	(kg)	500
50 % av tipplasten	(kg)	714
Tipplast för breda band	(kg)	1 428

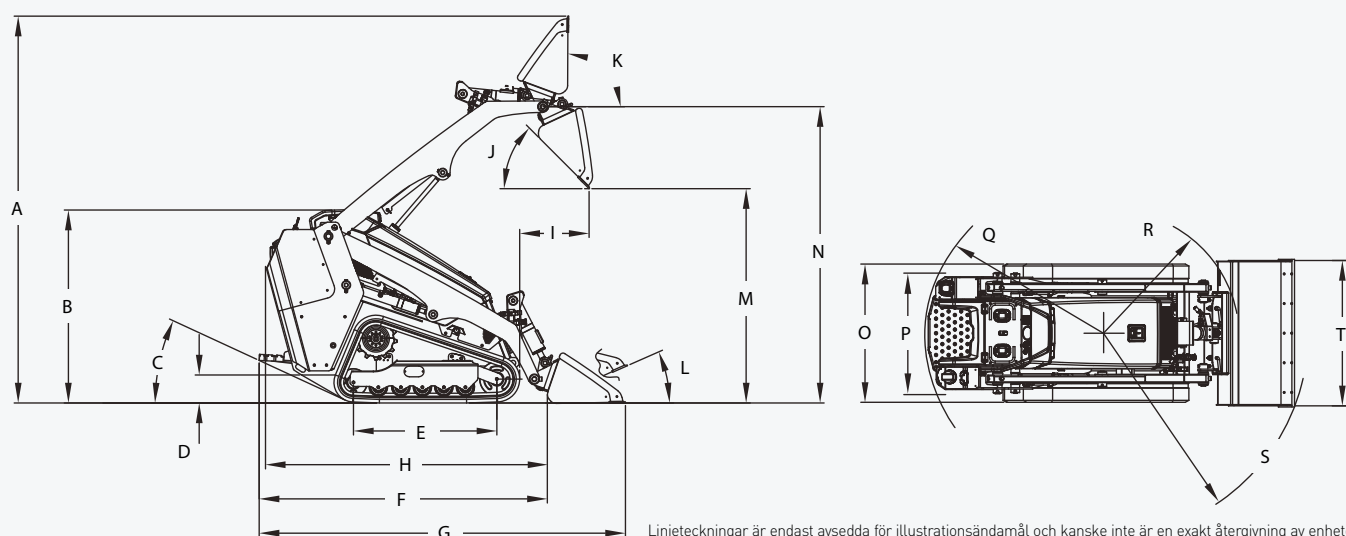

Mått och dimensioner

A Total arbetshöjd	(mm)	2 911
B Totalhöjd	(mm)	1 435
C Bakre frigångsvinkel	(°)	24
D Markfrigång	(mm)	222
E Bandlängd på marken	(mm)	1 065

Avstånd Cirkelradie

Q Bakre delen	(mm)	1 348
R Utan skopa	(mm)	913
S Standard skopa	(mm)	1 541
Skopans bredd:		
T Smala band	(mm)	914
Breda band	(mm)	1 067

Total längd			
F utan skopa	(mm)	2 175	
G med standardskopa	(mm)	2 796	
H Transportlängd - utan skopa, plattform upphöjd	(mm)	2 155	
I Räckvidd vid maximal dumpning	(mm)	511	
J Dumpningsvinkel	(°)	48	
K Maximal bakåtrullning vid full höjd	(°)	90	
L Maximal bakåtrullning vid marknivå	(°)	24	
M Dumpningshöjd - standardskopa	(mm)	1 549	
N Ledbultens höjd	(mm)	2 201	
Maskinens bredd:			
O Smala band	(mm)	890	
Breda band	(mm)	1 026	
Spårvidd:			
P Smala band	(mm)	710	
Breda band	(mm)	776	

Val av band

Typ	Område	Tryck i marken	Bredd till bandens utsida
180 mm - smala band	0,38 m ²	0,41 kg/cm ²	890 mm
250 mm - breda band	0,53 m ²	0,32 kg/cm ²	1 026 mm

New Holland C314X: Elektrifierad prestanda, nollutsläpp

C314X är utrustad med robusta, beprövade komponenter och har ett 23,5 kWh litiumjonbatteri och tre elmotorer (10,6 kW vardera för vänster och höger drivning och 25 kW för arbetshydrauliken). Beroende på arbetsuppgift, utrustning, laddningsalternativ och miljöförhållanden kan den hantera de flesta uppgifter med lätthet.



Modell

		C314X
Max effekt eMotorer	(kW)	Drivning 2x 10,6 Hydraulik 25
Transmission		Elektrisk
Max hastighet	(km/tim)	8
Höjd på skopans ledbult	(m)	2,201
Skopans tippplast	(kg)	1 310
Aux-flöde	(l/min)	52
Batterikapacitet	(kWh)	23,5
Driftsvikt	(kg)	1 875
Mekaniskt CII snabbfäste		●
Hydrauliskt pilotmanövrerad styrspak		●
LED-arbetsbelysning fram och bak		●
Trycklös returledning		○

● Standard ○ Tillval

Standardutrustning

Förarmiljö

- Hydraulisk joystick för pilotstyrning
- Spärr för lastare och markdrivning
- Dämpad förarplattform
- Grepphandtag för föraren
- Start med nyckel
- Handgasreglage
- Kopphållare
- Ficka för mobiltelefon
- Sensor för förarnärvaro

Motor

- Avstängning av motor vid tippning
- Starthjälp med glödstift
- Låsbart tanklock
- Bränslefilter med vattenavskiljare
- Elektrisk bränslepump

Drivlina

- Dubbla hydrostatiska drivmotorer
- SAHR parkeringsbroms
- Undervagn med fem rullar
- Breda band av gummi

Hydraulisk utrustning

- 3-spool styrventil för lastare
- 1x dubbelverkande aux-hydraulik
- Proportionell styrning av aux-hydraulik på joystick med spärr
- Flytläge för lastarm

Lastare

- Geometri för radiell lyft
- CII mekaniskt redskapsfäste
- Stödben för lastarens lyftarm
- 6x extra motvikt
- 42 tum grusskopa

Elektrisk utrustning

- 12V eluttag för strömförsörjning
- LED-arbetsbelysning fram och bak
- Batterifrånskiljare

Andra standardfunktioner

- Låsbart fack för motorhuv
- Tuta

Tillvalsutrustning

Drivlina

- Smal bandrem av gummi

Hydraulik

- Anslutning för dräneringsanordning
- Bio-hydraulolja och smörjmedel

Elektrisk anslutning

- 14-polig elektrisk aux-anslutning

Lastare

- 36 tums skopa för jord
- Bultade skoptänder
- Bultat slitstål
- 6x extra motvikter

DIN EGEN ÅTERFÖRSÄLJARE

www.newholland.com



Uppgifter som anges i denna broschyr är ungefärliga. De modeller som beskrivs här kan ändras utan meddelande från tillverkaren. Ritningar och foton kan avse utrustning som antingen är tillval eller avsedd för andra länder. Kontakta våra återförsäljare för mer information. Publicerat av New Holland Brand Communications. BTS Adv. - Tryckt i Italien - 05/26 - (Turin) - 254003/S00