

300 SERİSİ NOKTA DÖNÜŞLÜ MİNİ YÜKLEYİCİLER

L318 | L321 | L328 | L334



 **NEW HOLLAND**
CONSTRUCTION
BUILT AROUND YOU

GÜÇLÜ VE KOMPAKT 300 SERİSİ

Yenilenen 300 Serisi, New Holland Nokta Dönümlü Mini Yükleyicilerin en gelişmiş versiyonu. Kompakt yapısı içerisinde 300 Serisi sıradışı bir performans ve üretkenlik sunuyor:

- En küçük model L318 2m'nin altında yükseklik ve 1.6m'nin biraz üstünde genişliği ile oldukça kompakt.
- Mükemmel denge ve optimum ağırlık dağılımı performans ve güvenliği maksimum seviyeye taşır.
- Geniş görüş alanı yüksek manevra kabiliyeti ve daha hızlı çalışma imkanı sunar.
- Geliştirilmiş kabin özellikleri mükemmel bir ergonomi ve sınıfında lider konfor sunar.
- Renkli operatör ekranı ve geri görüş kamerası operatöre tam kontrol sağlar.
- Patentli Super Boom™ kaldırma geometrisi ile eşsiz performans.
- Elektro-hidrolik joystick kontrolleri ile kolay kullanım.



Model	Güç (hp)	Maksimum kaldırma yüksekliği (mm)	Devrilme yükü (kg)	Genişlik (mm)	Yükseklik (mm)	Çalışma ağırlığı (kg)	Nominal taşıma kapasitesi (kg)	Bom tasarımı	Kontrol tipi
L318	61	3050	1630	1625	1975	2830	815	Super Boom	Elektro-Hidrolik
L321	75	3125	1910	1780	2000	3160	955	Radyal	Elektro-Hidrolik
L328	75	3290	2540	1780	2005	3580	1270	Super Boom	Elektro-Hidrolik
L334	90	3343	3091	1875	2045	4045	1545	Super Boom	Elektro-Hidrolik

GÜÇLÜ İŞ ORTAĞINIZ

New Holland Nokta Dönümlü Mini Yükleyiciler karşılaştığınız tüm engelleri aşmak için özenle tasarlanmıştır. Güvenilir motorları yüksek performans sunarken, yakıt tasarrufundan ödün vermez. Yüksek verimli hidrolik sistem tasarımı ile çevik hareketler sağlanırken; yardımcı hidrolik çıkışlar sayesinde birçok farklı ataşmanı kolaylıkla kullanabilirsiniz. Sektörde lider kabin tasarımı operatöre geniş bir çalışma alanı sunarken, üstün konfor, ergonomi ve mükemmel bir görüş alanını da garanti eder.

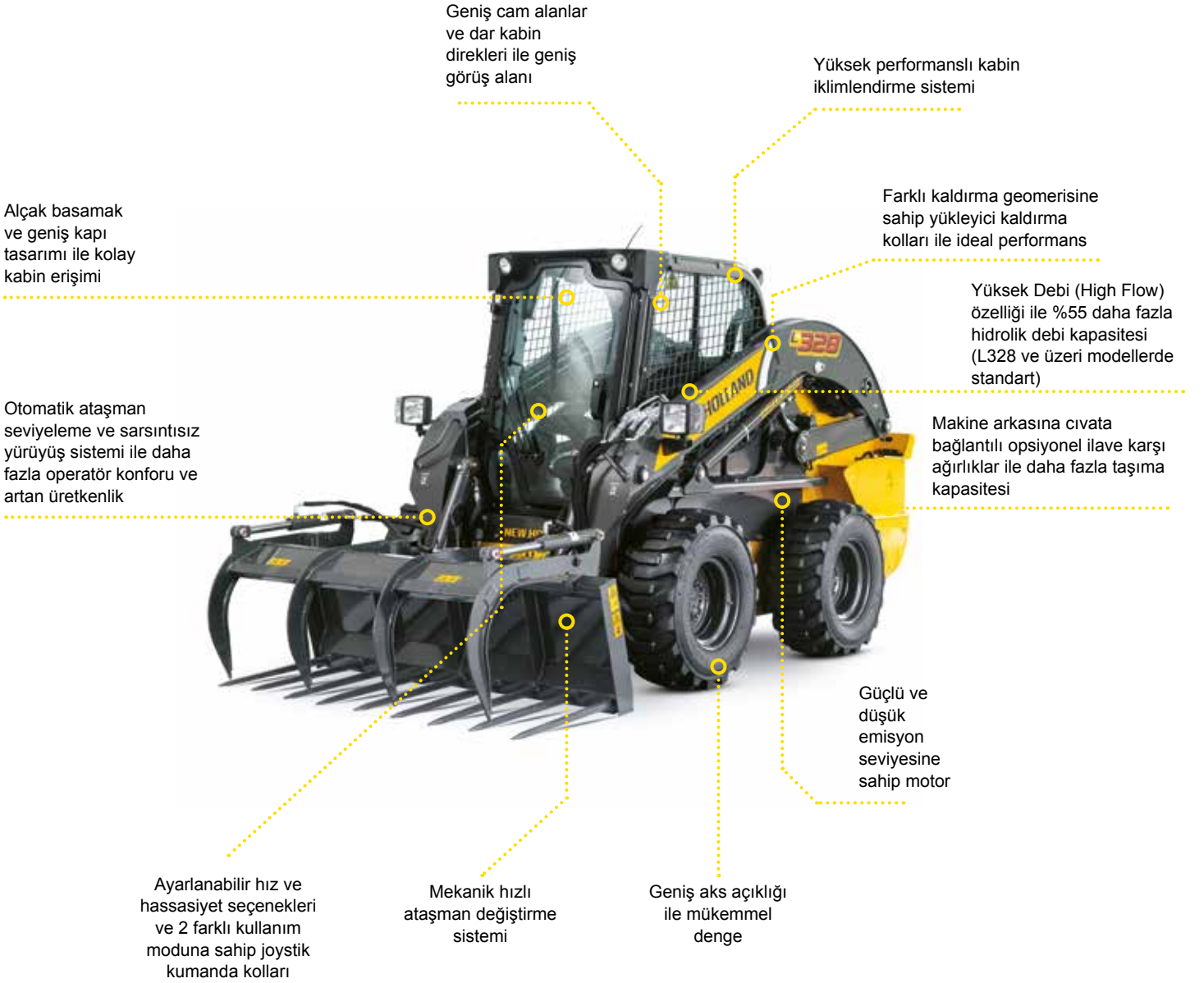

ÇEVİK VE KOLAY KULLANIM

New Holland 300 Serisi mini yükleyiciler birçok farklı uygulamada çok yönlü performans sunacak şekilde tasarlanmıştır. İnşaattan, tarıma; endüstriyel tesislerden, liman işletmeciliğine kadar birçok çalışma alanında ve her türlü iklim koşulunda benzersiz performansı ile en yakın iş arkadaşınız.

Hızlı çevrim süreleri, kolay kullanım

Güvenilir hidrolik sistem, hassas kontroller ve hızlı çevrim süreleri New Holland Nokta Dönüştürücü Mini Yükleyicileri benzersiz kılar. Hidrolik pompaların sıralı bir şekilde konumlandırılması gürültü seviyesini azaltırken; daha hassas kullanım imkanı sağlar.



Daima çevik

2 farklı hız seçeneği ile 17 km hıza ulaşabilen 300 Serisi işlerinizi daha üretken yapmanız için ideal.



RADYAL KALDIRMA

SUPER BOOM

Sınıfının en iyi kaldırma geometrisi

New Holland 300 Serisi, işletmenizin özel ihtiyaçlarını karşılamak için Radyal Kaldırma veya Super Boom™ modellerine sahiptir.

- Yükleme ve kaldırma için patentli Super Boom dikey kaldırma geometrisi, alışılmadık ötesinde bir erişim performansı sunarak iş üretkenliğini artırır. Bu tasarımın sağladığı olağanüstü ileri erişim, balya yüklemeyi ve yüksek mesafeli römorklara ulaşmayı zahmetsiz bir iş haline getirir.
- İtme ve kazı işlemleri için Radyal Kaldırma geometrisi, bomun şasi ile doğrudan bağlantısı sayesinde olağanüstü güç sağlar. Orta mesafeli yüklemelerde ideal performans sunar.



ÖNCELİĞİMİZ KONFOR

New Holland 300 Serisi Nokta Dönümlü Mini Yükleyiciler konforu bir öncelik haline getirir ve sonuç olarak sizi işinizde daha üretken kılar. Yeni tasarım joystickler operatör yorgunluğunu azaltırken, geliştirilmiş anahtarsız marş sistemi kullanım keyfini daha da arttırmaktadır. Kumanda ve gösterge paneli uzun süreli kullanım koşullarında operatöre konfor sağlamak üzere yeniden tasarlanmıştır. Geri görüş kamerası ve geniş renkli operatör ekranı operatöre tam saha ve makine hakimiyeti sunar.

Geniş operatör alanı

300 Serisinde kabin, sınıfının en geniş kabinlerinden biridir ve kabin içerisine erişim çok kolaydır. Kabini tümüyle kaplayan iç döşeme tasarımı, kabin içi gürültü seviyesini azaltır. Kabin tavanındaki cam alan, yukarı kaldırılmış kova veya ataşmanlar dahil her şekilde size net bir görüş sağlar. Tam sızdırmaz ve basınçlı kabin, toz ve egzoz gazlarının sızıntısına imkan tanımaz. Uzun süreli çalışmalarda süspansiyonlu koltuk operatör konforunu korur.



Tam Saha Hakimiyeti

İş sahasının 360 derece görünümü, verimli ve güvenli bir şekilde çalışmanızı kolaylaştırır. Bunun için yeni 300 Serisi size şunları sunar:

- Geniş ön kapı sayesinde ataşman ve kova kenarlarının net ve engelsiz görünümü sağlar.
- Ataşmanın tam yükseklikte net bir şekilde görülebilmesi için kabin tavanındaki geniş cam alan yer alır.
- Yüksek görüş sunan yan camlar ince ama dayanıklı ızgaralar ile korunmaktadır.
- Görüşü en üst düzeye çıkarmak için kabin direkleri daha dar tasarlanmıştır.
- Tamamen sızdırmaz ve basınçlı kabin, toz ve egzoz sızmasını en aza indirir
- Süspansiyonlu koltuk operatör konforunu uzun süreli çalışmalarda dahi maksimum seviyede tutar.



ELEKTRO-HİDROLİK KONTROLLER



KULLANIM KOLAYLIĞI

300 Serisi Nokta Dönüşlü Mini Yükleyiciler Elektro-Hidrolik Joystik kumanda kolları ile sunulmaktadır.

- Yeni, ergonomik olarak tasarlanmış kumanda kolları, daha düşük profilli bir kontrol tutuşuna sahiptir ve başparmaklardaki yorgunluğu azaltmak için yumuşak hissiyatlı düğmeler içerir.
- Kumanda kollarının altına yerleştirilen yeni bölmeler, operatörün dizleri arasında daha fazla alan sağlar.
- 2 farklı kullanım modu (ISO-H) ile farklı operatörler ideal kullanım tarzını kendisi için seçebilir.
- Elektro-hidrolik kumanda kolları, birçok hız ve hassasiyet ayarlarına sahiptir ve operatörlerin kontrolleri kişiselleştirmesine olanak tanır.
- Elektro-hidrolik kontrol konsolları, her operatöre uyacak şekilde yatay ve dikey ayar özelliğine sahiptir



Yeni 8" renkli operatör ekranı

Yeni 8 inçlik renkli operatör ekranı, Elektro-Hidrolik kontrollü modellerde mevcuttur ve tüm makinenizin çalışma parametrelerini görüntülemek için sağ kabin direğine monte edilmiştir. Kullanımı kolaydır ve daha fazla güvenlik için otomatik olarak devreye alınan bir geri görüş kamerasına sahiptir.

- Motor performans bilgileri, motor devri, yakıt seviyesi, akü voltajı, hidrolik yağ sıcaklığı, motor suyu sıcaklığı gibi temel makine bilgileri görüntülenebilir.
- Motor ayarları menüsü, ekonomi modu, motor koruma modu ayarlarını içerir.
- Elektro-hidrolik kontrol ayarları ilgili menüden kolaylıkla değiştirilebilir.
- Geri görüş kamerası otomatik olarak geri vitese geçecek şekilde ayarlanabilir veya her zaman açık olabilir.
- Operatör tercihinine göre kamera yönlendirme çizgileri aktif hale getirilebilir.

DAHA TEMİZ MOTOR

New Holland 300 Serisi, önceki nesle göre %90'ın üzerinde daha az partikül madde (PM) ve %50 daha az azot oksit (NOx) ile Faz 5 emisyon düzenlemelerine uygundur. Ayrıca, makinenin tam gücüne ihtiyacınız olmadığında, değişken debili hidrolik pompa yalnızca gereken gücü kullanır, bu da önemli ölçüde ekstra yakıt tasarrufu sağlar ve çalışma gürültüsünü azaltır.



- Dizel Partikül Madde (**PM**) Katalizörü, motorun egzoz gazında bulunan artık partikülleri tutar.
- Soğutmalı Egzoz Gazı Geri Çevrimi (CEGR) işlemi daha fazla performans ve yakıt verimliliği elde etmek ve daha da fazla güvenilirlik sağlamak için elektronik olarak kontrol edilmektedir. Bu elektronik kontrol motorun hararete karşı korunmasında da etkin rol oynar.
- Dizel Oksidasyon Katalizörü (**DOC**), dizel motorlardan çıkan kirleticileri egzoz akışında parçalayarak daha az zararlı bileşenlere dönüştürmek için kimyasal bir süreç kullanır. DOC rejenerasyon gerektirmez ve bakım gerektirmeyen bir bileşendir.
- Dizel Partikül Filtresi (DPF), motor egzozundan partikül maddeyi fiziksel olarak yakalar. Elektronik kontrol, DPF sisteminin Otomatik Rejenerasyonunu tetikler. İlave olarak DPF içerisindeki kurum, belirlenen sınırın üzerine çıktıysa sistem operatör ekranı üzerinden operatörü manuel rejenerasyonu devreye alması için uyarır.

Model	Güç (hp)	Motor	Motor Hacmi (l)	Emisyon Seviyesi	Egzoz Emisyon Sistemi
L318	61	PERKINS	2.2	Faz 5	CEGR + DOC
L321	75	FPT F5H	3.4	Faz 5	CEGR + DOC
L328	75	FPT F5H	3.4	Faz 5	CEGR + DOC
L334	90	FPT F5M	3.6	Faz 5	CEGR + DOC + SCR + DPF



KOLAY SERVİS ERİŞİMİ

Bakım ve ana komponentlere kolay erişim, günlük servis ve kontrolleri çok daha kolay hale getirir. Sonuç olarak, tüm günlük servis noktaları bir arada gruplandırılmıştır ve tüm önemli servis noktalarına kabin ileri doğru yatırılarak kolayca ulaşılabilir.



Benzersiz erişim

Kabinin öne yatırılması sayesinde tüm hidrolik komponentlere kolay erişim sağlanır.



Hızlı ve kolay erişim

Arka motor kaputu, periyodik bakım ve günlük kontrol noktalarına kolay servis erişimi sağlar. Herhangi bir özel takım kullanmadan motor yağı, yakıt doldurma kapağı, hidrolik yağ deposu ve radyatörlere erişilebilir ve radyatör her iki taraftan temizlenebilir.



HER İŞE HAZIR

New Holland mini yükleyiciler, kaldırma ve yüklemekten çok daha fazlasını gerçekleştirebilir. Geniş ataşman yelpazesi sayesinde bir yükleyiciden çok daha fazlası olduğunu göreceksiniz.



Yüksek devirmeli kova



Forklift çatalı



Açılır-kapanır kova



Hazneli süpürge



Kazıcı



Kar küreme



Kar püskürtme



Burgu



Küreme/sıyırma



Balya şişi



Çiftlik çatalı



Silindirik balya tutucu



Balya şişi



Daha kolay ataşman kullanımı

300 Serisinde mekanik hızlı ataşman değiştirme sistemi standarttır. Bu sayede farklı ataşmanlar arası hızlı ve kolay geçiş sağlanabilir.

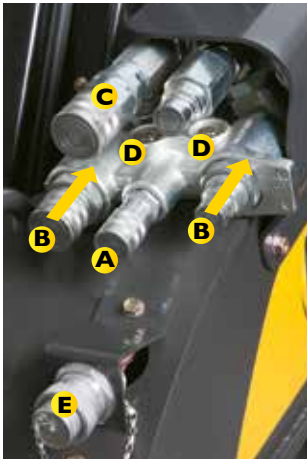

Basınç Altında Bağlantı Sistemi (CUP), operatöre ataşman hidrolik hortum bağlantılarını herhangi ilave bir ekipmana ihtiyaç duymadan kolay ve hızlı bir şekilde değiştirme imkanı sunar.

- A - Hidrolik yağ geri dönüşü (sızıntı hattı)
- B - Hidrolik yağ akışı
- C - Tank geri dönüş hattı
- D - Basınç hattı
- E - 14 pinli elektrik soketi

TEKNİK ÖZELLİKLER

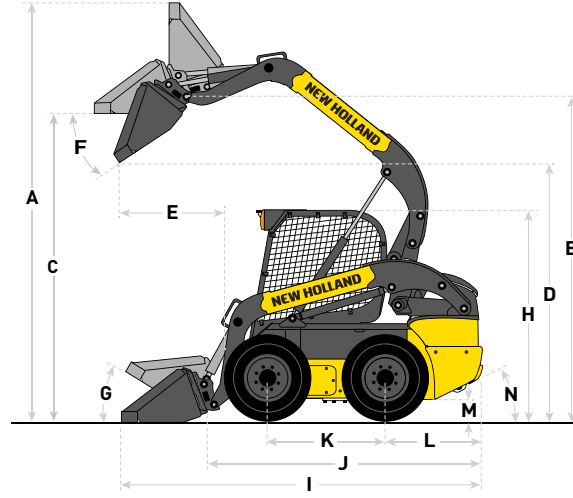

		L318	L321	L328	L334
Motor		PERKINS N4LDI-TA	FPT F5H	FPT F5H	FPT F5M
Motor Hacmi	(l)	2.2	3.4	3.4	3.6
Silindir sayısı / hava emiş sistemi		4 / Turboşarj	4 / Turboşarj	4 / Turboşarj	4 / Turbo
Emisyon seviyesi	Faz	Faz 5	Faz 5	Faz 5	Faz 5
Çap x Strok	(mm)	84x100	99x110	99x110	102x110
Max. Güç	(kW/hp)	44.7/61	55/75	55/75	67/90
Max. Motor Devri	(rpm)	2800	2500	2500	2500
Max. Tork	(Nm)	183	314	314	383
Yakıt Depo Kapasitesi	(l)	74	74	96.5	96.5

Güç aktarma		Hidrostatik			
Yürüyüş hızı (düşük kademe)	km/h	11.9	11.4	11.4	12.4
Yürüyüş hızı (düşük kademe)	km/h	17.4	16.9	16.9	18.5
Park Freni		Yay Etkili Hidrolik Bırakmalı (SAHR)			

Hidrolik Sistem		Elektro-Hidrolik Joystik			
Kontroller		Elektro-Hidrolik Joystik			
Sistem Debisi	(l/dk)	78	92	92	92
Max. Sistem Basıncı	(bar)	210	210	210	238
Yüksek Debi**	(l/dk, bar)	116 / 210	126 / 210	143 / 210	149 / 238

Performans					
Çalışma Ağırlığı	(kg)	2830	3160	3580	4045
Devrilme Yüğü	(kg)	1630	1910	2540	3091
Nominal Taşıma Kapasitesi*	(kg)	815	955	1270	1545
Yükleyici Kol Koparma Kuvveti	(kN)	11.7	20.3	27.3	28.1
Kova Koparma Kuvveti	(kN)	24.7	32.3	38.3	36.3
Bom Tasarımı		Super Boom	Radyal	Super Boom	Super Boom

- uyumlu değil * devrilme yükünün %50'si **L328 ve üzeri modellerde standart

		L318	L321	L328	L334
Genel Ölçüler					
A - Mak. Kova Erişim Yüksekliği	(mm)	4055	4145	4285	4344
B - Max. Kova Pim Yüksekliği	(mm)	3050	3125	3290	3343
C - Kova Tabanından Max. Yükseklik	(mm)	2875	2950	3115	3168
D - Boşaltma Yüksekliği	(mm)	2215	2345	2455	2507
E - Boşaltma Erişimi	(mm)	945	695	975	779
F - Boşaltma Açısı	(°)	52	40	55	47
G - Kova toplama Açısı	(°)	35	31	34	35
H - Kabin Yüksekliği	(mm)	1975	2000	2005	2045
I - Uzunluk (kova ile)	(mm)	3585	3525	3860	3897
J - Uzunluk (ataşmansız)	(mm)	2685	2670	2985	3025
K - Aks Açıklığı	(mm)	1130	1130	1320	1320
L - Arka Akstan Çıkıntı	(mm)	925	925	1035	1078
M - Yerden Yükseklik	(mm)	180	205	205	245
N - Arka Yanaşma Açısı	(°)	23	25	24	27
İz Genişliği	(mm)	1625	1780	1780	1875

- Uyumlu değil



New Holland bayi ađı, müşterilerine sunduđu makineler için sürekli üretkenliđin en iyi garantisidir. New Holland servis teknisyenleri, tüm bakım ve onarım sorunlarını çözmek için tam donanımlıdır ve her servis noktası, New Holland'ın sıkı kalite yönergeleri uyarınca uymak zorunda oldukları yüksek standartları sağlar. New Holland küresel yedek parça ađı, müşterilerine daha az arıza süresi, daha fazla üretkenlik ve tabii ki daha kârlı operasyonlar için hızlı ve güvenilir yedek parçalar sağlar.

www.newhollandismakineleri.com adresinden daha fazla bilgi edinebilirsiniz.

Printed on recycled paper
CoC-FSC 000010 CQ Mixed sources



NOT: Bu broşürde yer alan bilgiler sadece genel bilgilendirme niteliğine sahiptir. TürkTraktör teknik veya gerekli diđer nedenlerden dolayı bu broşürde bahsi geçen ürünlerin ayrıntılarını veya teknik özelliklerini istediđi zaman veya belli dönemlerde deđiştirme hakkını saklı tutar. Broşürde yer alan görsellerde standart yerine opsiyonel donanımlar yer alabilir. Belirtilen boyutlar, ağırlıklar, kapasiteler ve diđer veriler sadece yaklaşık deđerlerdir ve deđişiklik gösterebilir.