



# NUEVA CH

LO MEJOR DE  
AMBOS MUNDOS



Nueva CH. Crossover Harvesting™ de New Holland.

*Siempre contigo.*



# LA COSECHADORA CROSSOVER. LO MEJOR DE AMBOS MUNDOS.

Las cosechadoras New Holland han destacado tanto en el segmento de rotores como en el de sacudidores durante décadas. Ahora New Holland ha combinado su excelente tecnología de separación Twin Rotor™ con el eficiente cilindro de trilla de gran diámetro de sus cosechadoras de sacudidores para presentar el novedoso concepto de Crossover Harvesting™, la CH7.70. La máquina se ha diseñado para agricultores y contratistas profesionales que priorizan el rendimiento y el valor, así como un mantenimiento sencillo. La CH crea un nuevo segmento entre los modelos de sacudidores de gama media y los de rotores de gama alta, tal y como hizo su ilustre antecesora, la serie TF de la década de 1980.

## COSECHA DE ALTO RENDIMIENTO

Las estadísticas fundamentales de la serie CH hablan por sí solas.

- +25% de productividad respecto a la cosechadora de sacudidores equivalente
- -35% de grano partido respecto a la cosechadora de sacudidores equivalente
- +15% de capacidad de limpieza en triple cascada respecto a la limpieza con cascada doble
- +10% de potencia de motor respecto a una cosechadora CX6.90

## EXCELENCIA TÉCNICA

Sencillamente, la cosechadora crossover CH cumple su cometido. Eso lo consigue gracias a la extraordinaria tecnología que alberga. El nuevo y premiado cilindro progresivo Ultra-Flow™ se combina con una separación de doble rotor Twin Rotor™ de 21 pulgadas. Esto se suma a una extraordinaria calidad de grano y paja y a una excelente experiencia ergonómica para el operador, sin igual en cuanto a facilidad de uso. Además, la cosechadora afronta sin dificultades todo tipo de cultivos y de condiciones. Ofrece la versatilidad y fiabilidad que usted necesita.

## LA VERSIÓN LATERALE MANTIENE LA CAPACIDAD EN PENDIENTES PRONUNCIADAS

Para conseguir un rendimiento uniforme en las pendientes, la versión Laterale, que cuenta con un poderoso sistema nivelador, suministra corrección en pendientes transversales hasta del 18% en ambos lados. El sistema Laterale se suma a los sistemas de serie Triple-Clean™ y de autonivelación Smart Sieve™. El resultado: Eficiencia de limpieza optimizada en terrenos difíciles.







# HARVEST MASTERS

El programa Harvest Masters representa a cada uno de los clientes que han adquirido cosechadoras, grandes empacadoras cuadradas o cosechadoras de forraje autopulsadas.

Todos los clientes englobados en el programa Harvest Masters reciben durante la campaña la asistencia de un equipo específico de especialistas de New Holland, que aportan la ayuda necesaria y satisfacen rápidamente sus necesidades en el trabajo.

También se les invita a seminarios periódicos para operadores, en los que especialistas de New Holland se dedican a explicar el potencial total de las máquinas y sobre mantenimiento.



## CONTROL ROOM

Los técnicos especializados utilizan los datos registrados en el portal MyPLM®Connect para analizar parámetros específicos en la nube e implementar soluciones según sea necesario. Si se detecta una incidencia, el sistema envía proactivamente una alerta a los concesionarios con la acción correctora.

A continuación, los concesionarios pueden llevar a cabo asistencia en campo remota y, además, New Holland puede intervenir en el proceso para buscar la solución más rápida. Este es el compromiso de New Holland con sus clientes.



## UPTIME SUPPORT

El servicio de asistencia prioritaria para las máquinas New Holland. Un equipo dedicado trabaja para gestionar solicitudes, que pueden activarse con la app MyNew Holland™ y llamando al número gratuito de Top Service.

New Holland y la red de concesionarios harán todo lo posible para proporcionar soporte, comprobando numerosas opciones para que nuestros clientes puedan volver a trabajar a la mayor brevedad, siendo la solicitud seguida hasta que la máquina se repare completamente. El equipo confía en un proceso de recambios prioritarios y en un equipo de servicio dedicado para obtener soluciones rápidas. Se pueden solucionar más del 80% de las averías en menos de 48 horas, ¡este es nuestro compromiso con nuestros clientes!



 **TOP SERVICE**  
00800 64 111 111





### UPTIME PARTS

New Holland conoce la importancia de minimizar las paradas de la máquina y regresar rápidamente a tu explotación. La logística de las piezas de New Holland está organizada para garantizar una distribución correcta y rápida de los recambios.

Un eficiente sistema de gestión de las existencias integrado permite a nuestros seis almacenes europeos posicionados estratégicamente un excelente rendimiento 24/7.



### UPTIME SERVICE

Paradas mínimas con un valor de reventa máximo. Su máquina disfrutará siempre de las mejores condiciones de funcionamiento, con un soporte profesional y recambios originales de alta calidad, manteniendo el valor de su equipo a lo largo del tiempo.

La garantía ampliada está incluida en las series de cosechadoras CH7.70, CR y CX7/8. La garantía de 3 años o 1200 horas de motor cubre el motor, la transmisión y los sistemas postratamiento.



## UPTIME WARRANTY: PORQUE SU TRANQUILIDAD NO TIENE PRECIO

Uptime Warranty es el programa de garantía ampliada de New Holland con las mismas condiciones que la garantía base.

Las principales ventajas son el control máximo de los costes de funcionamiento, optimización del tiempo de actividad, reparaciones a cargo de concesionarios autorizados de New Holland que emplean recambios originales y un mayor valor de reventa de tu máquina. Pide a tu concesionario más detalles y una oferta de Uptime Warranty personalizada\*.

*\* Consulta los términos y las condiciones detallados de Uptime Warranty en tu concesionario*



# PROGRESE CON LOS CABEZALES NEW HOLLAND

La amplia gama de cabezales New Holland se ha diseñado para que sean perfectamente compatibles con la gama de cosechadoras CH y aseguren la recogida más fácil y eficiente de los cultivos. Elija el cabezal Varifeed™ más adecuado para sus necesidades, hasta el máximo de 9,15 metros.







## LOS CABEZALES VARIFEED™ SE ADAPTAN A SU CULTIVO

La gama CH se puede equipar con cabezales de grano Varifeed™ de hasta 9,15 metros, y se ha desarrollado una nueva variante de 8,53 metros específicamente para esta gama, como respuesta a las demandas de clientes. Los cabezales Varifeed™ cuentan con su conocido ajuste hacia atrás-hacia delante de 575 mm, que se realiza desde la cabina, para una configuración óptima para cada cultivo.

## NUEVO DISEÑO DE LAS CUCHILLAS VERTICALES PARA COLZA

Las nuevas cuchillas opcionales de 36 dientes se han remodelado con un punto de montaje bajo y, con el nuevo diseño más ligero, es más fácil la conexión con el cabezal Varifeed™ para una operación aún más sencilla.

## CARRILLOS PARA CABEZALES DE CEREAL

Disponibles para cabezales Varifeed™ de 7,62 a 9,15 metros, la nueva serie de carrillos de 4 ruedas directrices ofrecen seguridad, estabilidad y maniobrabilidad inmejorable. Pestillos de fijación autoalineantes permiten fijar y soltar el cabezal con rapidez.

## CABEZALES PARA MAÍZ

Elija entre cabezales para maíz plegables y rígidos, que pueden cortar ocho hileras de maíz a la vez. Se ofrece de serie el excelente corte de tallos, púas más cortas que siguen mejor el contorno del terreno además de las aletas, que dirigen los granos sueltos al interior del cabezal para reducir pérdidas.

## CABEZALES SUPERFLEX

En suelos irregulares, destacan los cabezales Superflex. La base de las cuchillas se puede flexionar hasta 110 mm en terrenos irregulares para garantizar un corte ceñido y de altura uniforme. El sinfín totalmente flotante con álabes profundos aporta una alimentación rápida y uniforme incluso con los cultivos más densos.

## CABEZALES FLEXIBLES DE CINTAS MACDON FD2

Complementando la amplia oferta de cabezales de cosechadora, nuestro socio estratégico MacDon completa esta oferta con la serie líder mundial de cabezales flexibles de cintas de la nueva serie FD2, que es la última evolución de los cabezales flexibles que MacDon lanzó al mercado como exclusiva hace ya casi 20 años.



# TECNOLOGÍA DE TRILLA CONOCIDA PARA LA PRODUCTIVIDAD CROSSOVER

La gama CH aprovecha la tecnología de trilla convencional demostrada y reconocida internacionalmente. Por el cilindro de mayor diámetro del segmento y la extraordinaria flexibilidad entre cultivos, la CH es una auténtica máquina para cosechar.



**CILINDRO ESTÁNDAR, BARRAS DE TRILLA ESTÁNDAR Y CÓNCAVO DE GRANO PEQUEÑO**



**CILINDRO PROGRESIVO ULTRA-FLOW™ Y CÓNCAVO DE ALAMBRES (CEREAL) O DE BARRAS REDONDAS (MAÍZ)**



**CILINDRO UNIVERSAL, BARRAS DE TRILLA ESTÁNDAR Y CÓNCAVO DE GRANO PEQUEÑO**



**CILINDRO UNIVERSAL, BARRAS DE TRILLA PARA ARROZ Y CÓNCAVO PARA ARROZ**



**CILINDRO UNIVERSAL, BARRAS DE TRILLA ESTÁNDAR Y CÓNCAVO UNIVERSAL**







## EL CILINDRO DE TRILLA MÁS GRANDE DEL SEGMENTO CON TECNOLOGÍA PREMIADA EN DIVERSOS CERTAMENES

La gama CH cuenta con un cilindro de trilla de 600 mm de diámetro, el más grande del segmento. El nuevo cilindro progresivo Ultra-Flow™ mejora el rendimiento de la trilla con un flujo del material más suave y uniforme, trilla más silenciosa, menor consumo de combustible y mayor capacidad. El flamante variador de gran resistencia controla la velocidad del cilindro y se regula desde la cabina. Por lo tanto, la velocidad se ajusta a la perfección al cultivo y las condiciones del terreno.



## ROTORES ALIMENTADOS POR LA PARTE SUPERIOR

El batidor, segundo elemento del sistema de trilla, tiene dos funciones importantes. En primer lugar facilita una separación más dinámica para asegurar la captación de cada grano y, en segundo lugar, entrega el producto a la parte superior de los rotores para lograr una separación más eficiente.

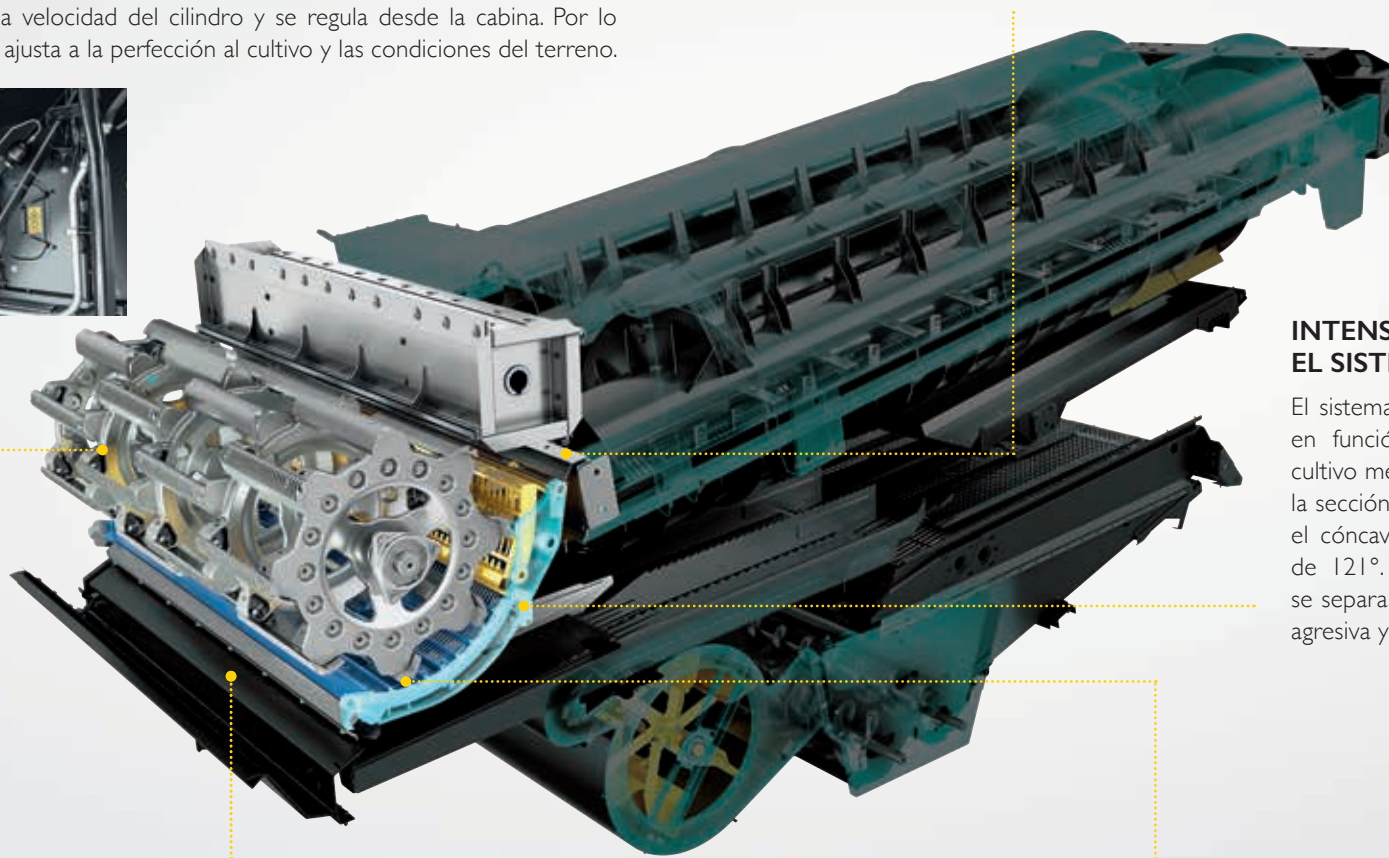

## INTENSIDAD DE TRILLA VARIABLE: EL SISTEMA OPTI-THRESH™

El sistema Opti-Threshold™ permite realizar ajustes en función de las condiciones y madurez del cultivo mediante el sencillo cambio de posición de la sección de cóncavo posterior. Cuando se cierra, el cóncavo alcanza un ángulo de envoltura total de 121°. Cuando la sección superior articulada se separa del cilindro, la acción de paja es menos agresiva y mejora la calidad de la paja.



## AJUSTE DEL FRONTAL DE LA GARGANTA PARA LOGRAR UNA ALIMENTACIÓN EN LÍNEA

La cara frontal del alimentador se puede ajustar mecánicamente para asegurar una alineación perfecta con el cabezal, con lo cual se optimiza el ángulo de los distintos cabezales para ofrecer un flujo de cultivo más suave y laminar y aumentar la productividad.

## CÓNCAVO DE SECCIONES ESTÁNDAR: MANEJO SENCILLO Y CAMBIO RÁPIDO

Los cóncavos de secciones reducen de seis horas a 20 minutos el tiempo de ajustes de la cosechadora cuando se cambia de cultivo. Al cambiar de cultivo, basta con seleccionar el cóncavo necesario y sustituir las secciones inferiores, sin tener que retirar el elevador de paja.



# DOS SON MEJORES QUE UNO. LA EXCELENCIA DE TWIN ROTOR™.

New Holland inventó el concepto Twin Rotor™ hace más de 45 años y, actualmente, se sigue considerando el sistema de trilla más eficiente y suave del mercado, como lo confirma un -35% de grano partido respecto a la cosechadora de la competencia equivalente.

Ofrece versatilidad de cultivo a cultivo y requiere cambios mínimos de los ajustes al cambiar de cultivo. La CH hace uso de todo esto, con rotores de diseño especial de 53 cm para cumplir su misión a la perfección.





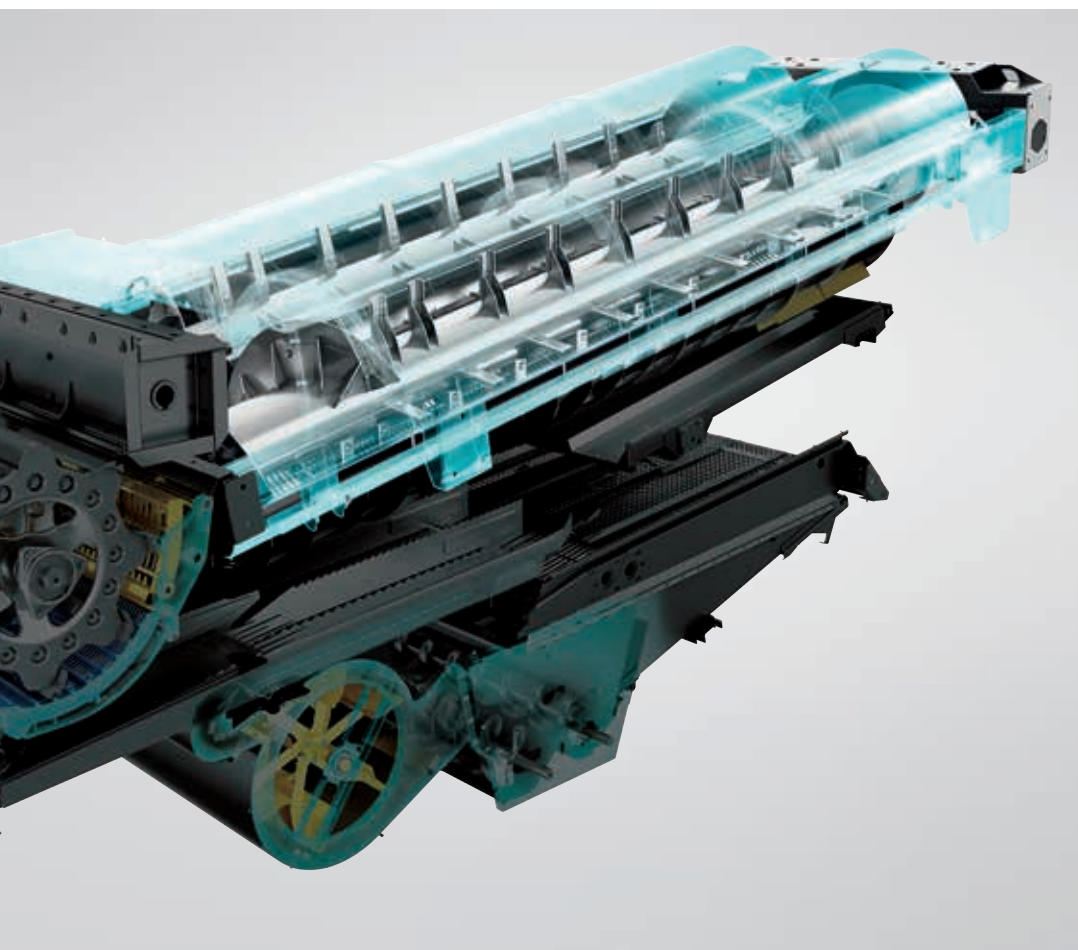

### **SISTEMA DE CROSSOVER HARVESTING™**

Con una longitud de 3,45 metros, el sistema de doble rotor Twin Rotor™ con rotors de 53 cm de diámetro ofrece la superficie de separación más grande del segmento, de unos 2,9 m<sup>2</sup>. Los rotors crossover desplazan el cultivo con eficiencia y suavidad para mejorar el proceso de separación. Con los ocho cóncavos extraíbles, las tareas de limpieza y mantenimiento habituales son más rápidas y fáciles que nunca. Seleccione entre dos velocidades de los rotors en función del cultivo y las condiciones.

### **CÓNCAVOS DE LOS ROTORES. LA ELECCIÓN ES SUYA.**

Puede elegir el cóncavo adecuado para la tarea. Los cóncavos para grano son idóneos para maíz y grano pequeño; también está disponible un kit opcional para arroz. Las placas abatibles en el último cóncavo de los rotors se pueden abrir o cerrar dependiendo del cultivo. Deben cerrarse cuando se cosecha colza para reducir la sobrecarga de material que no sea grano en el cajón de cribas.

## FLUJO ESTABLE DE GRANO LIMPIO

La capacidad de limpieza de la cosechadora CH se ha adaptado a la perfección a su labor de trilla y separación. Las grandes cribas ajustables que se mueven en direcciones opuestas y un ventilador potente que ofrece una distribución uniforme del aire, se complementan con ingeniosas características adicionales: el sistema de limpieza en cascada Triple-Clean™, el concepto Smart Sieve™, que elimina virtualmente los efectos de la pendiente lateral, y el galardonado sistema Opti-Fan™, que adapta el flujo de aire a la pendiente longitudinal de la cosechadora.

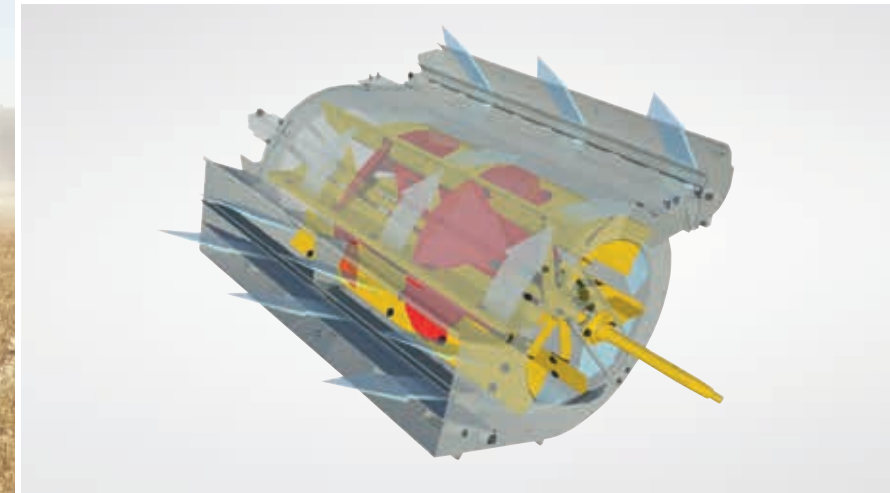
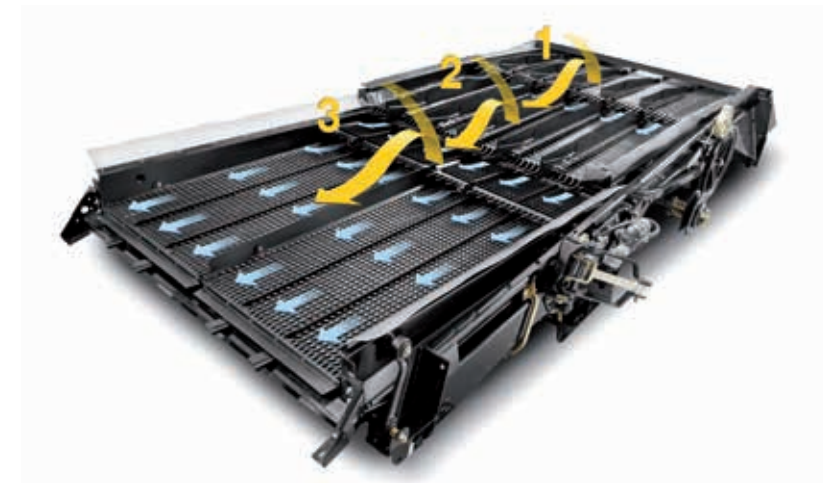



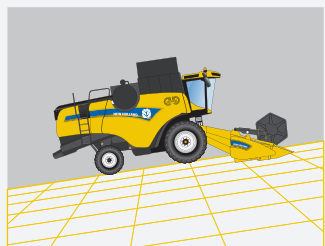

CUESTA ARRIBA

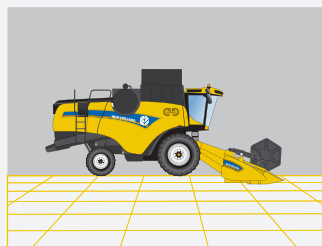

TERRENO LLANO

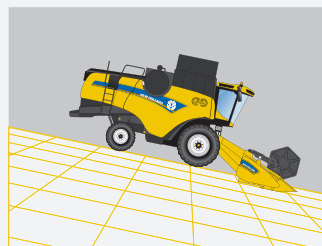

CUESTA ABAJO

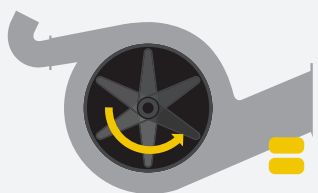

VELOCIDAD BAJA DEL VENTILADOR

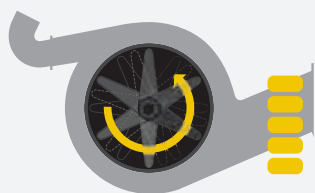

VELOCIDAD MEDIA DEL VENTILADOR

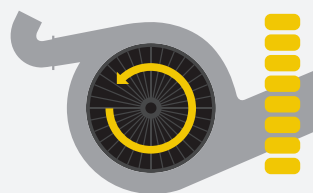

VELOCIDAD ALTA DEL VENTILADOR

SIN SISTEMA SMART SIEVE™

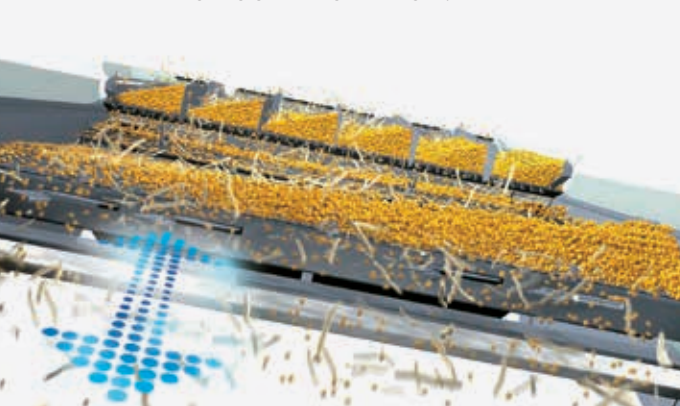

CON SISTEMA SMART SIEVE™

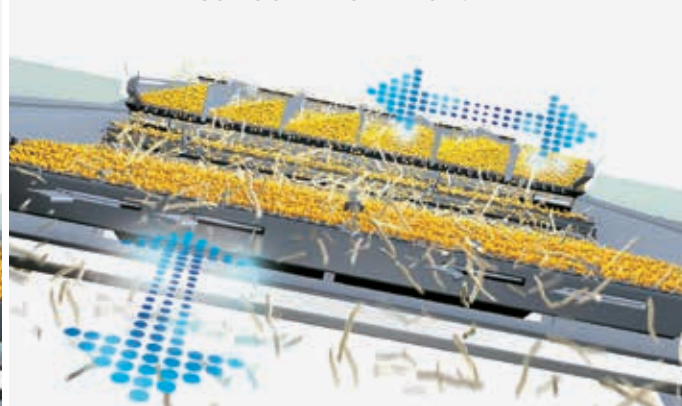

### SISTEMA DE LIMPIEZA EN CASCADA TRIPLE-CLEAN™

El sistema de limpieza en cascada Triple-Clean™ estándar tiene un aumento de la capacidad de limpieza que alcanza el 15%. La sencilla aunque innovadora función mejora la limpieza mediante una cascada adicional en el centro de la bandeja de grano, donde un golpe de aire adicional elimina grandes volúmenes de granza y paja corta situadas delante de las cribas principales. Ese enfoque de triple cascada garantiza que no se comprometa la limpieza cuando se optimiza la capacidad total de la máquina. Entre otras mejoras de la capacidad se incluye el sinfín cruzado de doble hélice, que transfiere el grano al elevador con mayor rapidez y puede aumentar la productividad.

### SISTEMA OPTI-FAN™: LA CONQUISTA DE LAS COLINAS

El galardonado sistema Opti-Fan™ compensa automáticamente la fluctuación de la velocidad del grano a través del cajón de cribas cuando se trabaja en pendientes. La velocidad del ventilador se reduce automáticamente al trabajar cuesta arriba para evitar la pérdida de grano por la parte trasera de la cosechadora y aumenta al desplazarse cuesta abajo para evitar que vayan más impurezas a la tolva

### TECNOLOGÍA SMART SIEVE™: NEUTRALIZA EL EFECTO DE LAS PENDIENTES LATERALES HASTA UN 25%

El sistema de serie Smart Sieve™ compensa automáticamente las pendientes laterales y neutraliza así su impacto para poder ofrecer cribas perfectamente equilibradas y conseguir un rendimiento de limpieza uniforme. El sistema también calibra la acción de la criba en función de la velocidad del ventilador y el peso específico del grano para determinar el ángulo de lanzamiento.

# GESTIÓN DEL GRANO Y LOS RESIDUOS

Para aprovechar al máximo toda la capacidad de la cosechadora crossover, es imprescindible una gestión del grano eficiente y de gran volumen. La solución es la tolva de gran tamaño, además de una gran velocidad de descarga. Con un número creciente de empresas de la agroindustria que ven los residuos como otra vía de ingresos, la gestión de residuos rentable y adaptable se convierte en norma.







### MANEJO DE GRANO DE GRAN CAPACIDAD

La tolva de 9300 litros de grano se puede vaciar en menos de 93 segundos gracias a una velocidad de descarga de 100 litros/segundo. El tubo de descarga opcional de 6,4 metros es compatible con los remolques actuales de gran capacidad.



### LA MANERA PROFESIONAL DE TRATAR EL TAMO Y LA PAJA

El esparcidor de tamo con transmisión hidráulica ofrece velocidad de rango variable para adaptarse a la anchura del cabezal y ofrece tres posibilidades:

- Esparcir el tamo e hilarar una paja limpia, con menos polvo, que es perfecta, por ejemplo, para usarla como lecho para los animales
- Mezclar el tamo con la paja e hilararla para producir pacas enriquecidas, perfectas como alimento, con la ventaja añadida de que se eliminan las semillas de maleza
- Mezclar el tamo con la paja para realizar un picado muy fino con el picador de paja Dual-Chop™. El potente picador la distribuye de manera uniforme a todo lo ancho del cabezal



MODO PICADO



MODO HILERADO

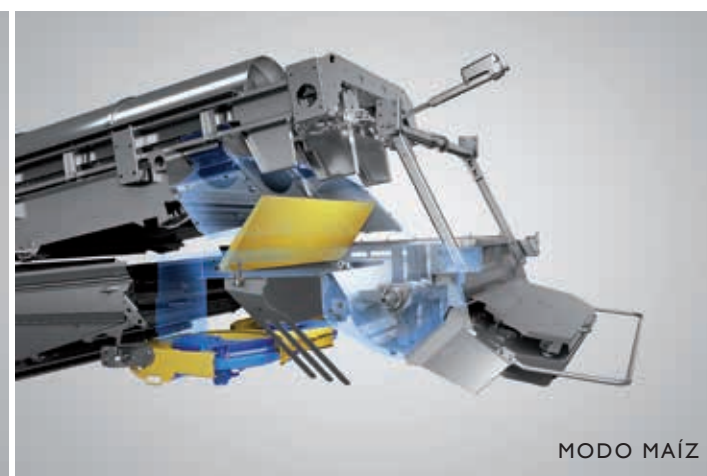

MODO MAÍZ



## CABINA HARVEST SUITE™ DELUXE

La cabina Harvest Suite™ Deluxe, una característica fundamental de la serie CX, se ha montado en la cosechadora crossover CH para ofrecer un confort extraordinario en el trabajo. El entorno excepcional de la amplia cabina se realza con colores profundos, inspirados en el diseño automovilístico de lujo. Las principales características incluyen la columna de dirección regulable y un volante más pequeño, que proporcionan una ergonomía mejorada y mayor visibilidad por encima del cabezal. Faros de trabajo adicionales de serie. La cabina presenta una superficie acristalada de 6,3 m<sup>2</sup> y es posible disfrutar de todo ese espacio con la paz y la tranquilidad de un silencio casi total, 73 dBA. Con el volumen de 3,7 m<sup>3</sup> de la cabina Harvest Suite™ Deluxe, el espacio disponible es espectacular.







### **EXPERIENCIA INIGUALABLE PARA EL OPERADOR**

El forro de techo y la consola oscuros, así como el uso de acabados de primera, hacen que uno se sienta perfectamente cómodo en la cosechadora crossover CH. Una alfombrilla calefactada aporta un toque de lujo cuando se cosecha maíz en las frías tardes invernales.

### **PUERTO DE CARGA USB DOBLE**

No hace falta buscar más si se quiere cargar el teléfono móvil y la tablet. El puerto USB doble integrado cumple esa función.

### **RETROVISOR PLEGABLE REMOTO**

Al desplazarse por caminos rurales estrechos, se puede plegar el retrovisor exterior de manera electrónica y desde la comodidad de la cabina. Son las cosas pequeñas que representan una gran diferencia.

### **ELIJA EL ASIENTO QUE MÁS LE CONVenga**

La serie CH se puede solicitar con el asiento estándar tapizado en tela y con banquetas de gran calidad. El asiento neumático de lujo a la cabeza de la gama tiene tapicería de tela en dos tonos, suspensión neumática y hasta 45° de regulación angular para cuando se trabaja en pendientes laterales. La regulación de ángulo y profundidad lumbar y amortiguada de la banqueta se acompaña del movimiento hacia atrás y hacia delante para ofrecer un confort absoluto durante la cosecha.

### **FAROS LED BRILLANTES PARA LAS NOCHES OSCURAS**

Un conjunto completo de luces LED garantiza una amplia difusión de luz durante la cosecha y en las maniobras. Se han situado dos luces adicionales en el capó para paja, que son perfectas para comprobar la dispersión de los residuos cuando se trabaja de noche o cuando se retrocede hacia lugares estrechos.

### **CONTROLES DE COSECHA AVANZADOS**

La prestigiosa consola de cosecha de New Holland hace que todas las funciones y controles importantes queden fácilmente a mano. El monitor de pantalla táctil en color IntelliView™ IV es fácil de usar y permite apreciar los principales parámetros de cosecha de un vistazo. En esta estación de mando ergonómica se dispone de una gran cantidad de funciones automáticas, parámetros que pueden ajustarse y sistemas de control.





# MAYOR APROVECHAMIENTO DE LA TIERRA FÉRTIL

Tal como es de esperar, la cosechadora crossover CH se ha equipado con funciones PLM® avanzadas que permiten lograr mayor productividad y rendimiento, no solo en la cabina, sino también en la oficina de la explotación agrícola, para obtener el mayor beneficio de cada campaña.





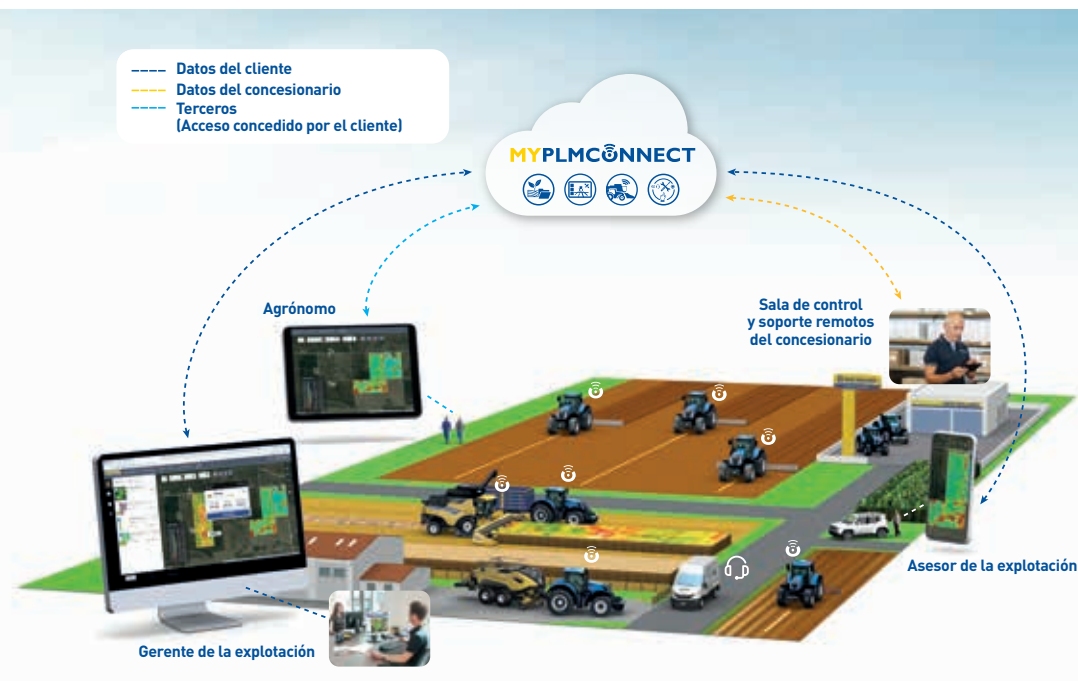

## GUIADO EZ-PILOT PRO

Este sistema de guiado integrado que se instala en la fábrica utiliza el monitor de pantalla táctil en color IntelliView™ IV para gestionar todas las funciones de guiado. Con una precisión de 1 o 2 centímetros, ofrece repetibilidad y exactitud reales para que no se pierda un solo grano.

## CONECTIVIDAD MYPLM®CONNECT SUSCRIPCIÓN POR 3 Ó 5 AÑOS

MyPLM®Connect, sistema al que se puede acceder con la aplicación MyNew Holland™, le permite conectarse con su CH cómodamente desde su oficina mediante la red de telefonía móvil. Puede mantener un contacto permanente con sus equipos e incluso enviar y recibir información en tiempo real, lo que permite ahorrar tiempo y mejorar la productividad. El paquete básico MyPLM®Connect Essential ofrece las características que se utilizan con mayor frecuencia, aunque también se puede optar por el paquete MyPLM®Connect Professional, más avanzado, para el pleno seguimiento y control de las máquinas. En pocas palabras, MyPLM®Connect le ayudará a reducir los gastos de combustible y a mejorar la gestión y la seguridad de las flotas con un sencillo paquete.

## HASTA 3 CÁMARAS PARA UNA VISIBILIDAD DE 360°

La CH crossover se puede especificar con tres cámaras opcionales. Una se dedica a la asistencia en el retroceso y puede situar las otras dos donde más le convenga. Tal vez en el tubo de descarga, para asegurar una carga precisa y uniforme del remolque, y quizás la otra en la tolva de grano para comprobar el nivel de llenado; en definitiva, la decisión depende de usted.

## SENSORES DE RENDIMIENTO Y HUMEDAD

Los sensores opcionales de rendimiento y humedad, patentados y exclusivos de New Holland, ofrecen una excepcional precisión y no es necesario volver a calibrarlos cuando se cambia entre distintos cultivos. El sensor de humedad se monta en el elevador de grano donde de manera periódica toma muestras del grano del elevador de grano limpio, mientras que el sensor de rendimiento se monta al final del elevador de grano limpio.

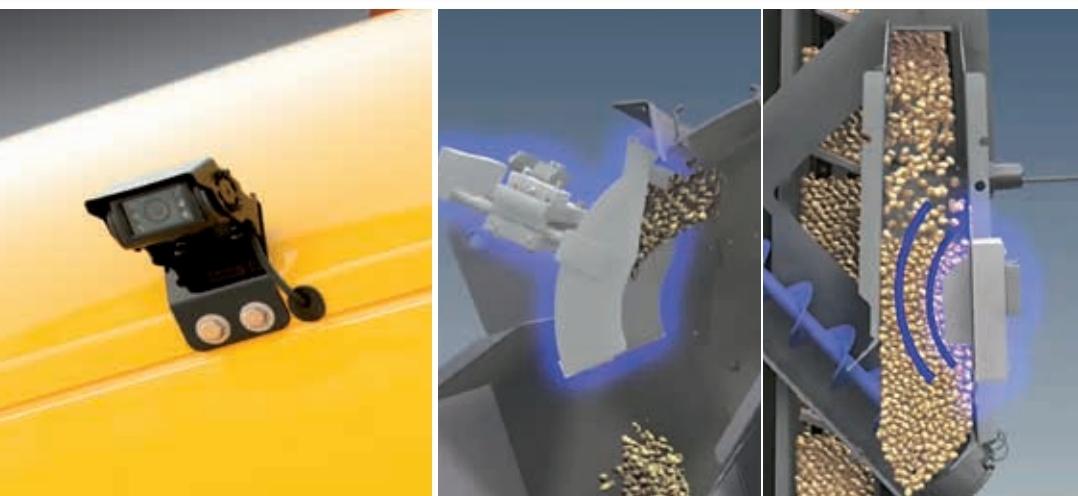

## EL IMPULSO DE SU COSECHA



ECOBlue

HI-eSCR2

La cosechadora CH crossover cumple la norma sobre emisiones Stage V, que obliga a reducir un 40% el contenido de partículas respecto a las normas anteriores Tier 4B / Stage 4. Esto se consigue con la nueva tecnología HI-eSCR 2 desarrollada por FPT Industrial. Este innovador sistema de postratamiento de los gases es una solución patentada que no requiere mantenimiento y reduce los costes de operación.







## POTENTES PRESTACIONES

La cosechadora CH7.70 aprovecha las funciones de aumento de la productividad del motor FPT Industrial Cursor 9, que desarrolla hasta 374 CV, 34 CV más que la CX6.90, por lo que, sean cuales sean las condiciones, la CH sigue una marcha imparable.

## GRAN DEPÓSITO DE COMBUSTIBLE

El depósito de combustible de 670 litros le permitirá avanzar a través de una jornada de cosecha completa sin necesidad de repostaje. Cuando llegue el momento de recargar combustible, podrá hacerlo con facilidad gracias a la plataforma de servicio plana.

## FÁCIL MANTENIMIENTO

La cosechadora CH se ha diseñado para ofrecer un mantenimiento sencillo. El sistema de lubricación con variador automático y las funciones Cleanout, controladas por el monitor IntelliView™ IV, son de serie. La función Cleanout limpia toda la cosechadora, incluidas las cribas, cilindros y cóncavos, lo cual es perfecto al cambiar de un cultivo a otro. Tan solo 4 puntos de engrase diario hacen que el mantenimiento diario sea más rápido y el amplio registro en la parte superior de los rotores permite un cómodo acceso.

## AHORRE COMBUSTIBLE EN LOS DESPLAZAMIENTOS POR CARRETERA

Para lograr un consumo óptimo de combustible en los desplazamientos por carretera, se acciona el modo Road Cruise desde la cabina, que reduce automáticamente las revoluciones del motor para ahorrar combustible y aminorar el ruido.

## AMPLIA OFERTA DE NEUMÁTICOS

Las explotaciones agrícolas se encuentran en lugares muy diferentes. Algunas se caracterizan por estrechos caminos de acceso rurales, otras tienen suelos proclives a la compactación, y otras se encuentran entre colinas onduladas. Ahora puede elegir la combinación de neumáticos más adecuada para sus necesidades. Aspectos más destacados de los neumáticos:

- 680 para una anchura total de 3,3 m, cuando existen limitaciones de anchura
- 710 para una anchura total de 3,5 m, que ofrece una combinación perfecta de anchura de trabajo y espacio sobre el terreno
- 900 como solución idónea cuando la reducción de la compactación es fundamental

Modelos		CH7.70	CH7.70 Laterale
Grado de corrección de la pendiente	(%)	0	18
<b>Anchura de corte del cabezal de grano</b>			
Cabezal de grano de gran capacidad	(m)	5,18 - 9,15	5,18 - 9,15
Cabezal de grano Heavy Duty Varifeed™ (575 mm de recorrido de la cuchilla)	(m)	4,88 - 9,15	4,88 - 9,15
Cabezal Superflex	(m)	6,10 - 9,15	6,10 - 9,15
Cabezal de cintas flexible MacDon FD2	(m)	9,15	9,15
<b>Cabezales para maíz</b>			
Cabezales plegables para maíz	(número de hileras)	6 - 8	–
Cabezales para maíz rígidos	(número de hileras)	6 - 8	6 - 8
<b>Sistemas de control de cabezal automáticos</b>			
Control de altura de rastrojo		Automático	Automático
Compensación		●	●
Sistema Autofloat™ II		●	●
Ajuste frontal del elevador de paja		●	●
Superficie acristalada de la cabina Harvest Suite™ Deluxe	(m²)	6,3	6,3
Conjunto de faros de trabajo LED		○	○
Asiento neumático tapizado en tela Deluxe		○	○
Asiento de instructor con nevera extraíble		●	●
Palanca CommandGrip™		●	●
Monitor IntelliView™ IV		●	●
Retrovisor eléctrico plegable derecho		○	○
3 cámaras		○	○
Ajustes de cultivo automáticos ACS		●	●
Climatizador automático		○	○
Alfombrilla calefactada		○	○
Dos puertos USB de carga		○	○
Nivel de ruido óptimo en la cabina	(dBA)	73	73
<b>Sistemas de agricultura de precisión de New Holland</b>			
Conectividad MyPLM <sup>®</sup> Connect suscripción por 3 ó 5 años		○	○
Sistemas de guiado		○	○
Sistemas de guiado automático SmartSteer™		○	○
Sistemas de guiado automático EZ-Pilot PRO		○	○
Sistema automático de guiado en hileras para cabezales de maíz		○	○
<b>Agricultura de precisión</b>			
Paquete completo para agricultura de precisión que incluye: Medición de rendimiento y de humedad, representación del rendimiento por DGPS		○	○
Cilindro de trilla tipo estándar / tipo universal / tipo progresivo Ultra-Flow™		● / ○ / ○	● / ○ / ○
Variador de cilindro hidráulico de gran resistencia		●	●
Anchura / diámetro	(mm)	1560 / 607	1560 / 607
Número de barras	(m)	8	8
Gama de velocidades estándar / reductor opcional de velocidad del cilindro	(rpm)	400 - 1200 / 250 - 720	400 - 1200 / 250 - 720
Cóncavo de secciones de cambio rápido		●	●
Superficie	(m²)	1,04	1,04
Número de barras		14	14
Ángulo de envoltura del sistema Opti-Thresh™ abierto/cerrado	(°)	85 / 121	85 / 121
<b>Batidor de cuatro paletas</b>			
Diámetro	(mm)	395	395
Superficie de cóncavo de batidor	(m²)	0,14	0,14



Modelos		CH7.70	CH7.70 Laterale
Tecnología crossover		Separación de Twin Rotor™	
Diámetro/longitud de los rotores	(mm)	542 / 3454	542 / 3454
Velocidad mín./máx.	(rpm)	400 / 700	400 / 700
Bandeja de retorno bajo los rotores (para aumentar la capacidad del sistema de limpieza)		●	●
Cóncavos de los rotores		10	10
Kit de cóncavo para arroz		○	○
Ángulo de envoltura	(°)	93	93
Placas abatibles en cóncavo trasero		●	●
Superficie de separación total	(m²)	2,9	2,9
Sistema de cascada Triple-Clean™		●	●
Autonivelación Smart Sieve™: sistema de limpieza automático con adaptación al peso específico del grano		●	●
Corrección de pendiente lateral en la precriba y la criba superior	(%)	25	25
Mesa de preparación extraíble desde la parte delantera del cajón de cribas Smart Sieve™		●	●
Sistema de prelimpieza		●	●
Superficie total bajo control de viento	(m²)	5,21	5,21
Ajuste desde cabina de criba superior e inferior		○	○
Sistema Opti-Fan™		●	●
Número de aspas		6	6
Gama de velocidades variables - Estándar alta / opcional baja	(rpm)	530 - 1200 / 220 - 520	530 - 1200 / 220 - 520
Ajuste eléctrico de velocidad desde la cabina		●	●
Capacidad de la tolva de grano	(l)	9300	9300
Extensión de carga de grano plegable, llenado central		●	●
Tubo de descarga superior	(m)	● 4,75 / ○ 5,50 / ○ 6,40	● 4,75 / ○ 5,50 / ○ 6,40
Velocidad de descarga	(l/s)	100	100
Motor*		Cursor 9 (8,7 L)*	Cursor 9 (8,7 L)*
Conforme con la normativa sobre emisiones de motores		Fase V	Fase V
Sistema HI-eSCR 2 ECOBlue™ (reducción catalítica selectiva)		●	●
Potencia bruta del motor a 2100 rpm - ISO 14396 - ECE R120	(kW/CV)	245/333	245/333
Potencia máxima del motor a 2000 rpm - ISO 14396 - ECE R120	(kW/CV)	275/374	275/374
Sistema de limpieza del tamiz rotativo mediante aire		○	○
Capacidad del depósito de diésel / AdBlue	(l)	670 / 110	670 / 110
Transmisión		3 velocidades	3 velocidades
Bloqueo del diferencial		○	–
Ruedas motrices traseras		○	○
Velocidad máxima	(km/h)	30	30
Gestión de residuos			
Picador de paja Dual-Chop™		○	○
Deflectores de ajuste eléctrico		○	○
Esparcidor de tamo ajustable		○	○
Medidas con ruedas tractoras**		710/75R34	710/75R34
Altura máxima en posición de transporte	(m)	3,990	3,990
Anchura máxima - transporte	(m)	3,500	3,500
Longitud máxima con tubo de descarga extendido sin cabezal	(m)	8,760	8,760
Peso			
Versión estándar sin cabezal y sin picador de paja	(kg)	13400	14700

● De serie ○ Opcional – No disponible

\* Desarrollado por FPT Industrial \*\* También están disponibles ruedas de tracción distintas de las mencionadas, dependiendo del mercado (650/75R32, 680/85R32, 800/65R32, 800/70R32, 900/60R32)

# NEW HOLLAND TOP SERVICE: ASISTENCIA E INFORMACIÓN PERMANENTE

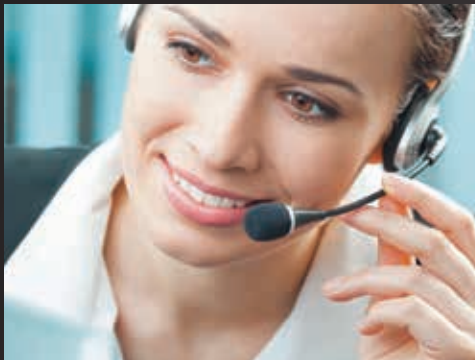

## DISPONIBILIDAD TOTAL

Siempre estamos listos para atenderle: ¡24/7 y durante todo el año! Sea cual sea la información que necesite, el problema o la necesidad que pueda tener, lo único que tiene que hacer es marcar el número de teléfono gratuito (\*) New Holland Top Service.



## MÁXIMA RAPIDEZ

Suministro urgente de recambios:  
¡cuando lo necesite y donde lo necesite!



## MÁXIMA PRIORIDAD

Búsqueda rápida de soluciones durante la campaña:  
¡porque la recolección no puede esperar!



## SATISFACCIÓN TOTAL

Buscamos y damos con la solución que usted necesita, manteniéndole constantemente informado: ¡hasta que usted quede satisfecho al 100%!



## PARA MÁS INFORMACIÓN, PUEDES CONTACTAR CON TU CONCESIONARIO NEW HOLLAND

\* La llamada es gratuita. No obstante, con algunos operadores la llamada puede ser de pago si se efectúa desde un teléfono móvil. Para obtener mayor información acerca de las tarifas, consulta previamente a tu proveedor. Si tienes problemas para comunicar con el número de teléfono gratuito, puedes llamar al número de pago 91 275 44 07.



[www.newholland.es](http://www.newholland.es)



Los datos contenidos en este folleto son meramente informativos; los modelos descritos podrán someterse a modificaciones, sin previo aviso, por parte del Fabricante. Los dibujos y las fotografías se pueden referir a equipamientos opcionales o a equipamientos destinados a otros países. Para cualquier otra información dirigirse a nuestra red de venta. Publicado por New Holland Brand Communications. BTS Adv. - Impreso en Italia - 10/22 - (Turín) - 222009/EOO